

- Ⓓ **Bedienungsanleitung
Motor-Kettensäge**
- ⒼⒷ **Operating Instructions
Gas Chain Saws**
- Ⓕ **Mode d'emploi
Tronçonneuses à essence**
- Ⓔ **Manual de instrucciones
Sierras de Cadena de Gasolina**
- ⒹⓀ **Brukerveiledning
Benzin Kædesav**
- Ⓘ **Istruzioni per l'uso della
Motosega a catena**
- ⒽⓇ **Naputak za upotrebu
Motorna lančana pila**
- Ⓐ **Bruksanvisning
Motorsåg**
- ⒻⒿ **Käyttöohje
Moottoriketjusaha**
- ⒹⓇ **Kullanma talimatı
Motorlu Testere**
- ⒸⓏ **Návod k použití
Řetězová motorová pila**
- ⒶⓁⓄ **Navodila za uporabo
MOTORNA VERIŽNA ŽAGA**

7



Art.-Nr.: 1198124

EH-Art.-Nr.: 45.014.31

I-Nr.: 01015

MKS **38/41**



ALLGEMEINE SICHERHEITSGEDELN

Bedeutung der Symbole auf der Säge

	Bedienungsanleitung vor Gebrauch der Säge lesen		Sicherheitsschuhe zum Schutz der FüÙe tragen
	Bei allen Arbeiten mit der Säge, müssen immer eine Schutzbrille zum Schutz der Augen vor aufgewirbelten und weggeschleuderten Gegenständen/ Objekten und ein Gehörschutz, wie z.B. schalldichter Helm oder GehörschutzstöÙsel, getragen werden. Tragen Sie einen Schutzhelm, wenn ein Risiko durch herabfallende Gegenstände besteht.		Schützen Sie sich vor Rückschlägen der Kettensäge. Halten Sie die Kettensäge während des Gebrauchs mit beiden Händen gut fest
	Handschuhe tragen, um Ihre Hände zu schützen		Stellen Sie sicher, dass die Kettenbremse gelöst ist. Ziehen Sie vor dem Betrieb den Handgriff/ Kettenbremse zurück
			Geräuschpegel gemäß der Richtlinie 2000/14/EC
			Warnung! Gefahr

ACHTUNG! Bei der Arbeit mit treibstoffbetriebenen Werkzeugen müssen stets folgende Grundregeln beachtet werden, um das Risiko von Körperverletzungen und/oder Schäden am Gerät zu mindern.

Lesen Sie diese Hinweise, bevor Sie die Säge in Betrieb nehmen, und bewahren Sie sie auf.

- Arbeiten Sie mit der Säge NICHT einhändig! Andernfalls besteht die Gefahr, dass Bedienungsperson, Helfer oder Zuschauer verletzt werden können. Eine Kettensäge ist für einen zweiseitigen Betrieb ausgelegt.
- Arbeiten Sie mit der Säge NICHT, wenn Sie müde sind.
- Tragen Sie Sicherheitsschuhe, eng anliegende Kleidung, Arbeitshandschuhe, Schutzbrille, Ohrschützer und einen Kopfschutz.
- Seien Sie vorsichtig im Umgang mit Treibstoff. Starten Sie die Säge im Abstand von mindestens 3 m vom Auffüllort des Treibstoffs.
- Wenn Sie die Kettensäge starten oder mit ihr schneiden, dürfen sich KEINE anderen Personen in der Nähe aufhalten. Verwehren Sie Zuschauern und Tieren den Zutritt zum Arbeitsbereich.
- Schneiden Sie ERST dann, wenn der Arbeitsbereich gesäubert ist, Sie einen sicheren Stand und einen Rückzugsweg vor dem fallenden Baum eingeleitet haben.
- Wenn der Motor läuft, müssen alle Körperteile von der Kettensäge wegweisen.
- Vergewissern Sie sich vor dem Anlassen der Kettensäge, dass sie keine Gegenstände berührt.
- Tragen Sie die Kettensäge nur, wenn der Motor angehalten hat, die Leitschiene und die Kette sich hinten befindet und der Auspuff von Ihrem Körper wegweist.
- Nehmen Sie KEINE Kettensäge in Betrieb, die beschädigt, falsch eingestellt oder unvollständig und locker montiert ist. Vergewissern Sie sich, dass die Kettensäge angehalten hat, wenn die Kettenbremse freigegeben wird.
- Schalten Sie den Motor aus, bevor Sie die Kettensäge absetzen.
- Seien Sie beim Schneiden kleiner Büsche und Schößlinge äußerst vorsichtig, denn das dünne Astwerk kann sich in der Säge verfangen und in ihre Richtung schlagen, oder Sie aus dem Gleichgewicht bringen.
- Achten Sie beim Schneiden eines unter Spannung stehenden Astes auf einen möglichen Rückschlag, wenn die Spannung des Holzes plötzlich nachlässt.
- Achten Sie darauf, dass die Griffe trocken, sauber und frei von Öl oder Treibstoffgemisch sind.
- Arbeiten Sie mit der Kettensäge nur an gut belüfteten Orten.
- Schneiden Sie mit der Kettensäge KEINEN Baum, außer Sie besitzen eine entsprechende Ausbildung.
- Die gesamte Wartung der Kettensäge, abgesehen von den in dieser Bedienungs- und Wartungsanleitung angegebenen Punkten, darf nur vom Kundendienst für Kettensägen ausgeführt werden.
- Bringen Sie für den Transport der Kettensäge das Futteral für die Leitschiene an.
- Arbeiten Sie mit der Kettensäge NICHT neben oder in Gegenwart von entzündbaren Flüssigkeiten oder Gasen, sei es in Außen- oder in Innenräumen. Es besteht dabei Explosions- und/oder Brandgefahr.
- Füllen Sie keinen Treibstoff, Öl oder Schmierstoff ein, wenn die Kettensäge läuft.
- NUR GEEIGNETES SÄGEMATERIAL VERWENDEN: Schneiden Sie nur Holz. Verwenden Sie die Kettensäge nicht für Arbeiten, für die sie ungeeignet ist. Schneiden Sie mit der Kettensäge z.B. kein Plastik, Mauerwerk oder nicht zum Bau gehörige Materialien.
HINWEIS: Der nachfolgende Anhang ist hauptsächlich für den Endverbraucher oder den Gelegenheitsbenutzer gedacht. Die Kettensäge ist für eine gelegentliche Verwendung von Hauseigentümern, Gartenbesitzern und Camping ausgelegt und dient für alle allgemeinen Arbeiten, z.B. roden, beschneiden, Brennholz schneiden, etc. Sie ist nicht für längere Arbeiten vorgesehen. Bei längeren Arbeiten kann es auf Grund von Vibrationen in den Händen der Bedienungsperson zu Kreislaufstörungen kommen.

VORSICHTSMASSNAHMEN BEI RÜCKSCHLÄGEN

Ein Rückschlag könnte auftreten, wenn die Spitze der Leitschiene einen Gegenstand berührt, oder das Holz die Kettensäge im Schnitt einklemmt. Wenn die Leitschienspitze einen solchen Kontakt bekommt, könnte die Leitschiene blitzschnell nach oben und zurück zur Bedienungsperson geschlagen werden. Wenn sich die Kettensäge längs der Oberseite der Leitschiene einklemmt, könnte die Leitschiene ebenfalls schnell zur Bedienungsperson zurückgeschlagen werden. In beiden Fällen könnten Sie die Kontrolle über die Säge verlieren und sich dabei schwer verletzen. Verlassen Sie sich nicht völlig auf die in der Säge integrierten Sicherheitseinrichtungen. Als Kettensägenbenutzer müssen Sie mehrere Punkte beachten, um Ihre Sägearbeiten unfallfrei und ohne Verletzungen verrichten zu können.

- Ein grundlegendes Verständnis von Rückschlägen kann das Überraschungsmoment mindern oder ausschließen. Plötzliche unüberlegte Reaktionen tragen zu Unfällen bei.
- Halten Sie die Säge bei laufendem Motor mit beiden Händen gut fest, wobei die rechte Hand den hinteren Griff und die linke Hand den vorderen Griff festhält. Daumen und Finger müssen die Griffe der Kettensäge fest umschließen. Ein fester Griff hilft Ihnen, Rückschläge abzufangen und die Kontrolle über die Säge zu behalten. Lassen Sie nicht los.
- Stellen Sie sicher, dass der Bereich, in dem Sie schneiden, frei von Hindernissen ist. Die Spitze der Leitschiene darf beim Schneiden mit der Säge keinen Baumstamm, Zweig oder Ähnliches berühren.
- Schneiden Sie mit hoher Motorgeschwindigkeit.

D

5. Beugen Sie sich nicht zu weit nach vorne, oder schneiden Sie nicht oberhalb Ihrer Schulterhöhe.
 6. Schärfen und warten Sie die Kettensäge gemäß den Anweisungen des Herstellers.
 7. Verwenden Sie als Ersatz nur Schienen und Ketten, die vom Hersteller genehmigt sind.
- HINWEIS:** Eine Kettensäge mit geringem Rückschlag stimmt mit der Rückschlagleistung überein.

WICHTIGE SICHERHEITSHINWEISE

Auf der Luftfilterabdeckung der Kettensäge befindet sich ein Sicherheitsschild. Lesen Sie die Aufschrift auf dem Schild und die Sicherheitshinweise auf diesen Seiten genau durch, bevor Sie die Säge in Betrieb nehmen.

• **SYMBOLE UND FARBEN (ABB. 1)**

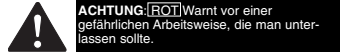

GRÜN EMPFOHLEN

Empfohlene Arbeitsweise zum Sägen.

-
1. Vorsicht vor Rückschlägen.
 2. Die Säge nicht mit einer Hand festhalten.
 3. Kontakt mit Schienenspitze vermeiden.
 4. Die Säge richtig mit beiden Händen festhalten.

Abb. 1

• **GEFAHRI! VORSICHT VOR RÜCKSCHLÄGEN!**

ACHTUNG: Rückschläge können zu einem gefährlichen Verlust der Kontrolle über die Kettensäge führen, was zu schlimmen Verletzungen bei der Bedienperson oder einer in der Nähe stehenden Person führen kann. Seien Sie immer wachsam. Rückschläge auf Grund der Kettenrotation oder einer eingeklemmten Säge sind die Hauptgefahren einer Kettensäge und die Hauptursache der meisten Unfälle.

RÜCKSCHLAG kann auftreten, wenn die **NASE** oder **SPITZE** der Leitschiene einen Gegenstand berührt, oder wenn das Holz die Kettensäge im Schnitt einklemmt.

Wenn die Schienenspitze Kontakt bekommt, könnte die Leitschiene blitzschnell nach oben und zurück zur Bedienperson geschlagen werden.

KLEMMT die Kettensäge längs der **UNTERKANTE** der Leitschiene, kann sie von der Bedienperson weg nach vorne **GEZOGEN** werden. **KLEMMT** die Kettensäge längs der **OBERSKANTE** der Leitschiene, kann sie schnell zurück zur Bedienperson **GESCHLAGEN** werden.

In beiden Fällen können Sie die Kontrolle über die Säge verlieren und sich dabei schwer verletzen.

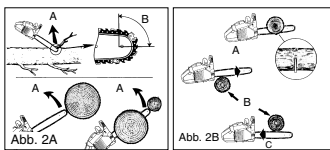

ACHTEN SIE AUF:

DREH-RÜCKSCHLAG (Abb. 2A)

- A = Rückschlagweg
- B = Rückschlag-Reaktionszone

STOSS-(KLEMM-RÜCKSCHLAG) UND ZUGREAKTIONEN (Fig. 2B)

- A = Ziehen
- B = feste Gegenstände
- C = Stoßen

TECHNISCHE DATEN

Motorhubraum	38 cm ³
Maximale Antriebsleistung	1.4 kW
Schneidlänge	37 cm
Schwertlänge	16" (40 cm)
Kettenabstand	10 mm
Kettenstärke	1,27 mm
Leerlaufgeschwindigkeit	3.100 min ⁻¹ ± 10%
Maximaldrehzahl mit Schneidgarnitur	11500 min ⁻¹
Tankinhalt	296 ml
Öltankinhalt	180 ml
Antivibrationsfunktion	ja
Zahnung	6 Zähne
Kettenbremse	ja
Kupplung	ja
Automatische Kettenölung	ja
Kette mit geringen Rückschlag	ja
Nettogewicht ohne Kette und Führungsschiene	5,1 kg
Nettogewicht	5,88 kg
Benzinverbrauch	ca. 1250 g/kWh
Schalldruckpegel	101 dB(A)
Arbeitsdruckpegel	113 dB(A)
Bremszeit aus der Arbeitsgeschwindigkeit	0,07 s
Vibration	9,68 m/s ²

Ersatzteilbestellung

Bei der Ersatzteilbestellung sollten folgende Angaben gemacht werden:

- Typ des Gerätes
- Artikelnummer des Gerätes
- Ident- Nummer des Gerätes
- Ersatzteil- Nummer des erforderlichen Ersatzteils

Aktuelle Preise und Infos finden Sie unter www.isc-gmbh.info

D

ALLGEMEINE INFORMATIONEN

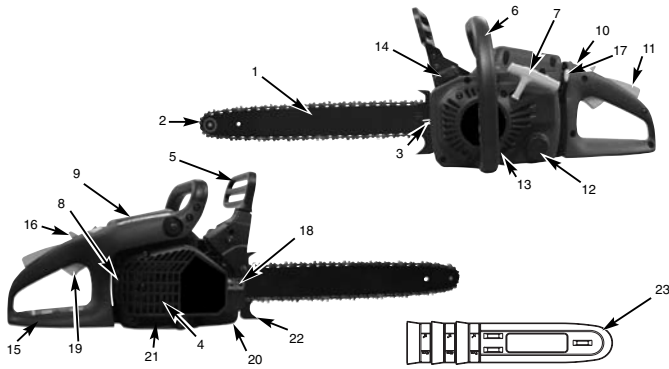

- | | | |
|--|-------------------------------------|---------------------------------------|
| 1. Leitschiene oder Führungsschiene | 8. Zündkerze | 17. Choke Hebel (Vergasereinstellung) |
| 2. Sägekette | 9. Luftfilterabdeckung | 18. Schienenbefestigungsmuttern |
| 3. Kettenspannschraube | 10. Stoppschalter | 19. Gashebel |
| 4. Funkengitter (innen im Auspuff) | 11. Sicherheitssperre | 20. Kettenfänger |
| 5. Kettenbremshebel/ vorderer Handschutz | 12. Öltankkappe | 21. Auspuffschutz |
| 6. Vorderer Griff | 13. Lüftergehäuse | 22. Prelldorn |
| 7. Startergriff | 14. Treibstofftankkappe | 23. Abdeckung der Leitschiene |
| | 15. Hinterer Griff/ Stiefelschlaufe | |
| | 16. Betriebssperre | |

SICHERHEITSFUNKTIONEN

Die Ziffern der nachstehenden Beschreibung entsprechen den Ziffern auf der vorhergehenden Seite, damit Sie die Sicherheitsfunktionen leichter finden können.

- 2 SÄGEKETTE MIT GERINGEM RÜCKSCHLAG** hilft Ihnen mit speziell entwickelten Sicherheitseinrichtungen Rückschläge oder ihre Kraft abzufangen.
- 5 KETTENBREMSHEBEL / HANDSCHUTZ** schützt die linke Hand der Bedienungsperson, sollte sie bei laufender Säge vom vorderen Griff abrutschen.
- 5 KETTENBREMSE** ist eine Sicherheitsfunktion zur Minderung von Verletzungen auf Grund von Rückschlägen, indem eine laufende Sägekette im Millisekunden angehalten wird. Sie wird vom KETTENBREMSHEBEL aktiviert.
- 10 STOPPSCHALTER** hält den Motor sofort an, wenn er ausgeschaltet wird. Der Stoppschalter muss auf EIN gesetzt werden, um den Motor (erneut) zu starten.
- 11 SICHERHEITSAUSLÖSER** verhindert eine zufällige Beschleunigung des Motors. Der Gashebel (19) kann nur gedrückt werden, wenn der Sicherheitsauslöser hineingedrückt ist.
- 20 KETTENFÄNGER** mindert die Gefahr von Verletzungen, sollte die Sägekette bei laufendem Motor reißen oder entgleiten. Der Kettenauffänger soll eine um sich schlagende Kette auffangen.
- HINWEIS:** Machen Sie sich mit der Säge und ihren Teilen vertraut.

ANWEISUNG FÜR EINSTELLUNGEN UND ZUSAMMENBAU

• **WERKZEUGE FÜR DEN ZUSAMMENBAU**

Sie benötigen folgende Werkzeuge, um die Kettensäge zusammenzubauen:

1. Ringschlüssel SW 11
2. Schraubendreher / Kerzenschlüssel

ACHTUNG: Starten Sie den Sägemotor ERST, wenn die Säge fertig vorbereitet ist.

• **VORAUSSETZUNGEN FÜR DEN ZUSAMMENBAU**

Bei der neuen Kettensäge muss die Kette nachgestellt, der Treibstofftank mit der richtigen Treibstoffmischung aufgefüllt und der Öltank mit Öl aufgefüllt werden, bevor die Säge in Betrieb genommen werden kann. Lesen Sie diese Bedienungsanleitung vollständig durch, bevor Sie mit der Säge arbeiten. Beachten Sie insbesondere alle Sicherheitsmaßnahmen.

Diese Bedienungsanleitung ist sowohl eine Anleitung für Sicherheitshinweise als auch ein Handbuch, das allgemeine Informationen über den Zusammenbau, den Betrieb und die Wartung der Säge enthält.

ACHTUNG: Tragen Sie beim Umgang mit der Kette stets Schutzhandschuhe.

• **ANBRINGEN DER LEITSCHIENE/SÄGEKETTE/ KUPPLUNGSABDECKUNG**

ANBRINGEN DER LEIT- oder FÜHRUNGSSCHIENE: Damit die Schiene und die Kette mit Öl versorgt werden, VERWENDEN SIE NUR DIE ORIGINALSCHIENE mit Oldurchlass (A), siehe (Abb. 3A).

1. Stellen Sie sicher, dass der Kettenbremshebel zur Position ENTKUPPELT zurückgezogen ist (Abb. 3B).
2. Entfernen Sie die 2 Schienenbefestigungsmuttern (B). Lösen Sie die 2 Schrauben hinten an der Kupplungsabdeckung (C). Nehmen Sie die Abdeckung ab (Abb. 3c).

Hinweis: Die Kette kann unten etwas herabhängen. Dies ist normal.

3. Drehen Sie die Justierschraube (D) mit einem Schraubenzieher ENTGEGEN DEM UHRZEIGERSINN, bis die ANGEL (E) (herausstehende Spitze) sich am Ende ihrer Schiebetracke in Richtung Kupplungswalze und Zahnrad befindet (Abb. 3D).

4. Legen Sie das gekerbte Ende der Leitschiene über den Schienenbolzen (F). Richten Sie die Schiene so aus, dass die JUSTIERANGEL in das Loch (G) in der Leitschiene passt (Abb. 3E).

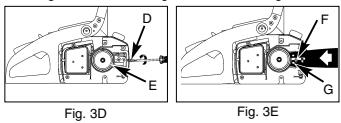
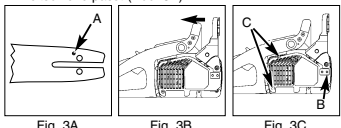

ANBRINGEN DER SÄGEKETTE:

1. Breiten Sie die Kette in einer Schlaufe aus, wobei die Schnittkanten (A) IM UHRZEIGERSINN um die Schlaufe herum ausgerichtet sind (Abb. 4A).
2. Schieben Sie die Kette um das Zahnrad (B) hinter der Kupplung (C) herum. Beachten Sie, dass die Glieder zwischen den Zähnen eingelegt sein müssen (Abb. 4B).
3. Führen Sie die Antriebsglieder in die Rille (D) und um das Ende der Schiene ein (Abb. 4B).

HINWEIS: Die Sägekette könnte am unteren Teil der Schiene etwas herabhängen. Dies ist normal.

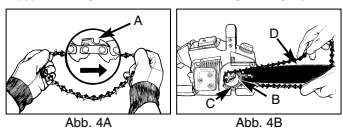

• **EINSTELLEN DER KETTENSpannung**

Die richtige Spannung der Sägekette ist äußerst wichtig und muss vor dem Starten und während aller Sägearbeiten überprüft werden.

Wenn Sie sich die Zeit nehmen, die Sägekette ordnungsgemäß einzustellen, können Sie bessere Schnitte ausführen und die Lebenszeit der Kette verlängert sich.

ACHTUNG: Tragen Sie beim Umgang mit der Sägekette oder beim Justieren der Kette stets hochfeste Handschuhe.

EINSTELLEN DER SÄGEKETTE:

1. Halten Sie die Spitze der Leitschiene nach oben und drehen Sie die Justierschraube (D) IM UHRZEIGERSINN, um die Spannung der Kette zu erhöhen. Drehen Sie die Schraube ENTGEGEN DEM UHRZEIGERSINN, lockert sich die Spannung der Kette. Prüfen Sie, ob die Kette ganz um die Leitschiene angelegt ist (Abb. 5).

2. Nach dem Justieren, die Spitze der Schiene ist weiterhin oben, ziehen Sie die Schienenbefestigungsmutter fest an. Die Kette ist dann richtig gespannt, wenn sie eng anliegt und sich von Hand ganz herumziehen lässt.

HINWEIS: Wenn die Kette sich nur schwer um die Leitschiene drehen lässt oder sie blockiert, ist sie zu straff gespannt. Nehmen Sie folgende, kleine Einstellungen vor:

- A. Lösen Sie die Schienenbefestigungsmuttern, bis sie fingerfest sind. Lockern Sie die Spannung durch langsames Drehen der Justierschraube ENTGEGEN DEM UHRZEIGERSINN. Ziehen Sie die Kette auf der Schiene vor und zurück. Tun Sie dies, bis die Kette sich reibungslos bewegen lässt, aber dennoch eng anliegt. Erhöhen Sie die Spannung, indem Sie die Justierschraube IM UHRZEIGERSINN drehen.

D

B. Wenn die Sägekette richtig gespannt ist, halten Sie die Spitze der Schiene ganz oben, und ziehen Sie die Schienenbefestigungsmuttern fest an.

VORSICHT: Eine neue Sägekette dehnt sich, so dass sie nach ca. 5 Schnitten nachgestellt werden muss. Dies ist bei neuen Ketten normal, und der Intervall künftiger Einstellungen nimmt ab..

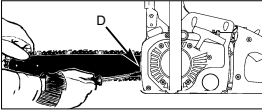

Fig. 5

VORSICHT: Wenn die Sägekette ZU LOCKER oder ZU STRAFF ist, nutzen sich die Zähne, die Schiene, die Kette und das Kurbelwellenlager schneller ab. Abb. 6 informiert über die richtige Spannung A (kalter Zustand) und Spannung B (warmer Zustand), und dient als Anleitung für weitere Einstellungen der Sägekette (C).



Abb. 6

MECHANISCHER TEST DER KETTENBREMSE
Die Kettensäge ist mit einer Kettenbremse versehen, die Verletzungen auf Grund von Rückschlaggefahr mindert. Die Bremse aktiviert sich, wenn Druck auf den Bremshebel ausgeübt wird, sofern, z.B. bei einem Rückschlag, die Hand der Bedienungsperson auf den Hebel schlägt. Bei Aktivierung der Bremse hält die Kette abrupt an.

ACHTUNG: Die Kettenbremse hat zwar den Zweck, eine Verletzungsgefahr auf Grund von Rückschlag zu mindern, sie kann jedoch keinen angemessenen Schutz bieten, wenn mit der Säge sorglos gearbeitet wird. Prüfen Sie die Kettenbremse stets vor jedem Einsatz der Säge und regelmäßig während der Arbeit.

PRÜFEN DER KETTENBREMSE:

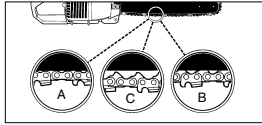
1. Die Kettenbremse ist ENTKUPPELT (Kette kann sich bewegen), wenn der BREMSHEBEL NACH HINTEN GEZÖGEN UND ARRETIERT IST (Abb. 7A).
2. Die Kettenbremse ist EINGEKUPPELT (Kette ist arretiert), wenn der Bremshebel nach vorne gezogen ist. Die Kette sollte sich dann nicht bewegen lassen (Abb. 7B).

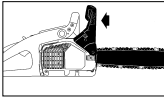

Fig. 7A

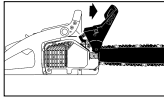

Fig. 7B

HINWEIS: Der Bremshebel sollte in beiden Positionen einrasten. Wenn Sie einen starken Widerstand spüren,

oder der Hebel lässt sich nicht verschieben, verwenden Sie die Säge nicht. Bringen Sie sie zwecks Reparatur sofort zum professionellen Kundendienst.

TREIBSTOFF UND ÖL

TREIBSTOFF

Verwenden Sie für optimale Ergebnisse normalen, bleifreien Treibstoff gemischt mit speziellem 2-Takt-Öl.

TREIBSTOFFMISCHUNG

Mischen Sie den Treibstoff mit 2-Takt-Öl in einem geeigneten Behälter. Schütteln Sie den Behälter, um alles sorgfältig zu mischen.

ACHTUNG: Verwenden Sie für diese Säge nie reines Benzin. Der Motor wird hierdurch beschädigt und Sie verlieren den Garantieanspruch für dieses Produkt. Verwenden Sie kein Treibstoffgemisch, die länger als 90 Tage gelagert wurde.

ACHTUNG: Es muss spezielles 2-Takt-Öl, für luftgekühlte 2-Takt-Motoren mit einem Mischungsverhältnis von 40:1 verwendet werden. Verwenden Sie kein 2-Takt-Ölprodukt mit einem Mischungsverhältnis von 100:1. Unzureichendes Ölen beschädigt den Motor, und Sie verlieren in diesem Fall den Garantieanspruch für den Motor.

TREIBSTOFF UND ÖL

ACHTUNG: Unzureichendes 2-Takt-Öl macht Ihren Garantieanspruch für den Motor ungültig.



Benzin- und Ölmischung 40:1

Nur Öl

EMPFOHLENE TREIBSTOFFE

Einige herkömmliche Benzine sind mit Beimischungen wie Alkohol- oder Ätherverbindungen gemischt, um den Normen für saubere Abgase zu entsprechen. Der Motor läuft zufriedenstellend mit allen Benzinarten zum Zweck des Eigenantriebs, auch mit sauerstoffangereicherten Benzin. Verwenden Sie am besten bleifreies Normalbenzin.

ÖLEN DER KETTE UND DES LAGERS

Jedesmal, wenn Sie den Treibstofftank auffüllen, müssen Sie den Kettenöltank nachfüllen. Wir empfehlen Ketten-, Schienen- und Zahnungsöl, das Zusätze zur Herabsetzung von Reibung und Abnutzung enthält, und die Teilungsbildung auf Schiene und Kette verhindert.

D

BEDIENUNGSANLEITUNG

• PRÜFUNGEN VOR DEM ANLASSEN DES MOTORS

! ACHTUNG: Starten oder bedienen Sie die Säge nie, wenn die Schiene und die Kette nicht richtig aufgesetzt sind.

1. Füllen Sie den Treibstofftank (A) mit der richtigen Treibstoffmischung auf (Abb. 8).
2. Füllen Sie den Öltank (B) mit dem richtigen Ketten- und Schienenöl auf (Abb. 8).
3. Stellen Sie sicher, dass die Kettenbremse (C) vor dem Anlassen des Motors entkuppelt ist (Abb. 8)

• ANLASSEN DES MOTORS

Es gibt 3 Starterpositionen: BETRIEB (A), HALB (B) und CHOKE (C) (Abb. 9A).

1. Schieben Sie zum Anlassen den roten STOP-Schalter (D) nach oben (Abb. 9B).
2. Setzen Sie den gelben Drosselhebel (E) auf | (CHOKE) (Abb. 9C).
3. Drücken Sie den Knopf (F) der Benzinpumpe 10 Mal (Abb. 9D).
4. Betriebssperre vorschieben: Drücken Sie mit der rechten Hand auf die Betriebssperre (I), ziehen Sie mit dem Zeigefinger den Gashebel (H). Drücken Sie nun den Arretierhebel (G) nach vorne, halten ihn gedrückt und lassen dann den Gashebel (H) wieder los. Der Gashebel (H) bleibt nun in der Halbgasstellung stehen.
5. Legen Sie die Säge auf eine feste, ebene Unterlage. Halten Sie die Säge wie abgebildet mit dem Fuß fest. Ziehen Sie den Starter schnell 4 Mal. Achten Sie auf die laufende Kette! (Abb. 9F).
6. Setzen Sie den gelben Drosselhebel (E) auf | (HALB) (Abb. 9G).
7. Halten Sie die Säge fest und ziehen Sie den Starter schnell 4 Mal. Der Motor sollte starten (Abb. 9H).
8. Wärmen Sie den Motor 10 Sekunden lang auf. Drücken Sie den Gashebel (H) und setzen Sie ihn auf LEERLAUF, und gehen Sie zu Schritt 9 (Abb. 9I).
9. Setzen Sie den gelben Drosselhebel (F) auf || (BETRIEB) (Abb. 9J). Wenn der Motor nicht startet, wiederholen Sie die obigen Schritte

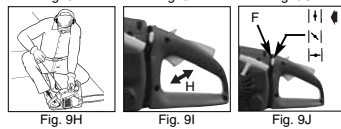
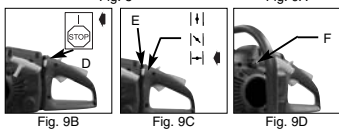
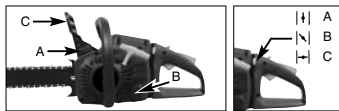

• ERNEUTES ANLASSEN DES WARMEN MOTORS

1. Vergewissern Sie sich, dass der Schalter auf EIN gesetzt ist.
2. Setzen Sie den Drosselhebel auf | (HALB).
3. Drücken Sie den Knopf der Benzinpumpe 10 Mal.
4. Setzen Sie die Betriebssperre.
5. Ziehen Sie die Starterleine 10 Mal. Der Motor sollte starten.
6. Setzen Sie den Drosselhebel auf || (BETRIEB).
7. Lassen Sie die Betriebssperre los.

• ANHALTEN DES MOTORS

1. Lassen Sie den Gashebel los, und warten Sie, bis der Motor im Leerlauf läuft.
2. Schieben Sie den STOP-Schalter nach unten, um den Motor zu stoppen.

HINWEIS: Um den Motor im Notfall anzuhalten, aktivieren Sie die Kettenbremse und schieben Sie den STOP-Schalter nach unten.

• BETRIEBSTEST DER KETTENBREMSE

Prüfen Sie regelmäßig, ob die Kettenbremse ordnungsgemäß funktioniert. Testen Sie die Kettenbremse vor dem ersten Schnitt, nach mehrmaligem Schneiden und auf jeden Fall nach Wartungsarbeiten an der Kettenbremse.

TESTEN SIE DIE KETTENBREMSE WIE FOLGT (Abb.10):

1. Legen Sie die Säge auf eine saubere, feste und ebene Unterlage.
2. Lassen Sie den Motor an.
3. Ergreifen Sie den hinteren Griff (A) mit der rechten Hand.
4. Mit der linken Hand halten Sie den vorderen Griff (B) fest [nicht den Kettenbremshebel (C)].
5. Drücken Sie den Gashebel auf 1/3 Geschwindigkeit und aktivieren Sie dann sofort mit dem Daumen der linken Hand den Kettenbremshebel (C).

! ACHTUNG: Aktivieren Sie die Kettenbremse langsam und mit Bedacht. Die Säge darf nichts berühren; die Säge darf vorne nicht herunterhängen.

6. Die Kette sollte abrupt stoppen. Lassen Sie hiernach sofort den Gashebel los.

! ACHTUNG: Wenn die Kette nicht stoppt, schalten Sie den Motor aus und bringen Sie die Säge zwecks Instandsetzung zum autorisierten Einhell-Kundendienst.

D

7. Wenn die Kettenbremse richtig funktioniert, schalten Sie den Motor aus und setzen Sie die Kettenbremse wieder auf ENTKUPPELT.

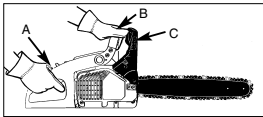

Fig. 10

ÖLEN DER SÄGEKETTE / -FÜHRUNGSSCHIENE

Ausreichendes Ölen der Sägekette muss stets gewährleistet sein, um Reibung mit der Leitschiene zu verringern.

Die Schiene und die Kette darf nie ohne Öl sein. Betreiben Sie die Säge mit zu wenig Öl, nimmt die Schnittleistung ab, die Lebenszeit der Sägekette wird kürzer, die Kette wird schnell stumpf und die Schiene nutzt sich auf Grund von Überhitzung sehr stark ab. Zu wenig Öl erkennt man an Rauchentwicklung, Verfärbung der Schiene oder Teerbildung.

HINWEIS: Die Sägekette dehnt sich während der Benutzung, insbesondere wenn sie neu ist, und sie muss gelegentlich justiert und nachgespannt werden. Eine neue Kette muss nach ca. 5 Betriebsminuten justiert werden.

AUTOMATISCHER ÖLER

Die Kettensäge ist mit einem automatischen Ölersystem mit Zahnradantrieb ausgestattet. Der Öler versorgt die Schiene und die Kette automatisch mit der richtigen Ölmenge. Sobald der Motor beschleunigt wird, fließt auch das Öl schneller zur Schienenplatte. Es gibt keine Fließeneinstellung. Die Ölreserve geht etwa zur gleichen Zeit zur Neige wie die Treibstoffreserve.

ALLGEMEINE ANLEITUNGEN ZUM SCHNEIDEN

FÄLLEN

Fällen bedeutet das Absägen eines Baumes. Kleine Bäume mit einem Durchmesser von 15-18 cm werden gewöhnlich mit einem Schnitt abgesägt. Bei größeren Bäumen müssen Kerbschnitte angesetzt werden. Kerbschnitte bestimmen die Richtung, in die der Baum fallen wird.

FÄLLEN EINES BAUMES:

ACHTUNG: Vor dem Schneiden sollte ein Rückzugspfad (A) geplant und freigelegt werden. Der Rückzugspfad sollte nach hinten und diagonal zur Rückseite der erwarteten Fallrichtung verlaufen, wie in Abb. 12 dargestellt ist.

ACHTUNG: Beim Fällen eines Baumes an einem Hang sollte sich die Bedienungsperson der Kettensäge an der aufsteigenden Seite des Hanges aufhalten, da der Baum nach dem Fällen höchstwahrscheinlich den Hang herunterrollen oder -rutschen wird.

WICHTIG: Das Fällen eines Baumes ist ohne Ausbildung nicht erlaubt!

HINWEIS: Die Fallrichtung (B) wird vom Kerbschnitt bestimmt. Berücksichtigen Sie vor dem Schneiden die Anordnung größerer Zweige und die natürliche Neigung

des Baumes, um den Fallweg des Baumes abzuschätzen.



Abb. 12



ACHTUNG: Fällten Sie keinen Baum, wenn ein starker oder sich wechselnder Wind weht, oder wenn die Gefahr der Eigentumsbeschädigung besteht. Konsultieren Sie einen Fachmann für das Fällen von Bäumen. Fällten Sie keinen Baum, wenn er auf Leitungen treffen könnte, und verständigen Sie das für die Leitung zuständige Amt, bevor Sie den Baum fällen.

ALLGEMEINE RICHTLINIEN FÜR DAS FÄLLEN VON BÄUMEN (Abb. 13)

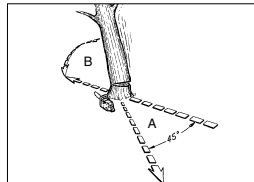
Gewöhnlich besteht das Fällen aus 2 Hauptschnitten: Einkerb (C) und Fällschnitt (D). Beginnen Sie mit dem oberen Kerbschnitt (C) auf der Fallseite des Baumes (E). Achten Sie darauf, den unteren Schnitt nicht zu tief in den Baumstamm zu schneiden. Die Kerbe (C) sollte so tief sein, dass ein Ankerpunkt (F) in ausreichender Breite und Stärke erzeugt wird. Die Kerbe sollte breit genug sein, um das Fällen des Baumes so lange wie möglich zu kontrollieren.



ACHTUNG: Treten Sie nie vor einem Baum, der eingekerbt ist. Führen Sie den Fällschnitt (D) auf der anderen Seite des Baumes ca. 3-5 cm oberhalb der Kerbkante (C) aus (Abb. 13).

Sägen Sie den Baumstamm nie vollständig durch. Lassen Sie immer einen Ankerpunkt. Der Ankerpunkt F hält den Baum. Wenn der Stamm vollständig durchgesägt wird, können Sie die Fallrichtung nicht mehr kontrollieren.

Stecken Sie einen Keil oder einen Fällhebel in den Schnitt, noch bevor der Baum instabil wird und sich zu bewegen beginnt. Die Leitschiene kann sich dann nicht im Fällschnitt verklemmen, wenn Sie die Fallrichtung falsch einschätzen. Verwehren Sie Zuschauern den Zutritt zum Fallbereich des Baumes, bevor Sie ihn umstoßen.



Abb. 13



ACHTUNG: Prüfen Sie vor Ausführung des endgültigen Schnitts, ob Zuschauer, Tiere oder Hindernisse im Fallbereich vorhanden sind.

FÄLLSCHNITT:

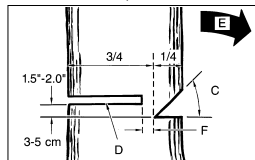
1. Verhindern Sie ein Festkleben der Schiene oder der Kette (B) im Schnitt mit Holz- oder Plastikkeilen (A). Keile kontrollieren auch das Fällen (Abb. 14A).
2. Wenn der Durchmesser des zu schneidenden Holzes größer ist als die Schienenlänge, machen Sie 2 Schnitte gemäß Abbildung (Abb. 14B).



Abb. 14A

Abb. 14B

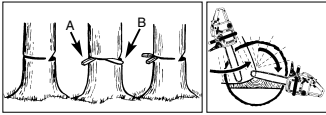

ACHTUNG: Wenn der Fällschnitt sich dem Ankerpunkt nähert, beginnt der Baum zu fallen. Sobald der Baum zu fallen beginnt, ziehen Sie die Säge aus dem Schnitt heraus, stoppen Sie den Motor, legen Sie die Kettensäge ab und verlassen Sie den Bereich über den Rückzugspfad (Abb. 12).

• ENTFERNEN VON ZWEIGEN

Zweige werden vom gefällten Baum entfernt. Entfernen Sie Stützweige (A) erst, wenn der Stamm in Längen geschnitten ist (Abb. 15). Unter Spannung stehende Zweige müssen von unten herauf geschnitten werden, damit die Kettensäge sich nicht verklemmt.



ACHTUNG: Schneiden Sie nie Baumzweige ab, während Sie auf dem Baumstamm stehen.



Abb. 15

Abb. 16A



Abb. 16B

Abb. 16C

• ZUSCHNEIDEN DER LÄNGE

Schneiden Sie einen gefällten Baumstamm der Länge nach zu. Achten Sie auf einen guten Stand und stehen Sie oberhalb des Stammes, wenn Sie an einem Hang sägen. Der Stamm sollte, sofern möglich, abgestützt sein, damit das abzuschneidende Ende nicht auf dem Boden liegt. Wenn beide Enden des Stammes abgestützt sind und Sie in der Mitte schneiden müssen, machen Sie einen halben Schnitt von oben durch den Stamm und dann den Schnitt von unten nach oben. Dies verhindert ein Festkleben der Schiene und der Kette im Stamm. Achten Sie darauf, dass die Kette beim Zuschneiden nicht in den Boden schneidet, denn hierdurch wird die Kette sehr schnell stumpf. Stehen Sie beim Zuschneiden immer auf der oberen Hangseite.

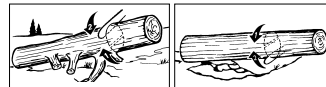
1. Stamm der Gesamtlänge nach abgestützt: Schneiden Sie von oben und achten Sie darauf, nicht in den Boden zu schneiden (Abb. 16A).

2. Stamm an einem Ende abgestützt: Schneiden Sie zuerst 1/3 des Stammdurchmessers von unten nach oben, um ein Abspalten zu vermeiden. Schneiden Sie dann von oben auf den ersten Schnitt zu, um ein Festkleben zu vermeiden (Abb. 16B).
3. Stamm an beiden Enden abgestützt: Schneiden Sie zuerst 1/3 des Stammdurchmessers von oben nach unten, um ein Abspalten zu vermeiden. Schneiden Sie dann von unten auf den ersten Schnitt zu, um ein Festkleben zu vermeiden (Abb. 16C).

HINWEIS: Die beste Methode einen Baumstamm der Länge nach zuzuschneiden ist mit Hilfe eines Sägebocks. Ist dies nicht möglich, sollte der Stamm mit Hilfe der Zweigstücke oder über Stützblöcke angehoben und abgestützt werden. Stellen Sie sicher, dass der zu schneidende Stamm sicher abgestützt ist.

• ZUSCHNEIDEN DER LÄNGE AUF DEM SÄGEBOCK

Zu Ihrer Sicherheit und zum Erleichtern der Sägearbeiten ist die richtige Position für einen vertikalen Längenzuschnitt erforderlich (Abb. 17).

VERTIKALES SCHNEIDEN:

- A. Halten Sie die Säge mit beiden Händen fest und führen Sie sie beim Schneiden rechts an Ihren Körper vorbei.
- B. Halten Sie den linken Arm so gerade wie möglich.
- C. Verteilen Sie Ihr Gewicht auf beide Füße. Abb. 17



VORSICHT: Während der Sägearbeiten, achten Sie stets darauf, dass Sägekette und Führungsschiene ausreichend geölt sind.



Abb. 17

D

ANLEITUNG ZUR WARTUNG

Alle Wartungsarbeiten an der Kettensäge, abgesehen von den in dieser Anleitung aufgelisteten Punkten zur Wartung, müssen von einem Fachmann ausgeführt werden.

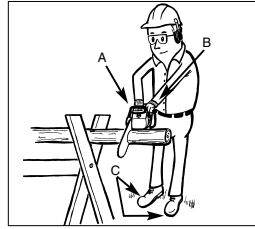
VORBEUGENDE WARTUNG

Gute, vorbeugende Wartung anhand eines regelmäßigen Kontrollprogramms und Pflege verlängert die Lebenszeit und verbessert die Leistung der Kettensäge. Folgende Wartungsprüfliste dient als Richtlinie für ein derartiges Programm.

Reinigung, Einstellung und Teilwechsel kann unter bestimmten Umständen öfter erforderlich sein, als angegeben ist.

Wartungsprüfliste		PRO	BETREIBS- GEBR. STUNDEN	
KOMPONENTE	AKTION	✓	10	20
Schrauben/Muttern/Bolzen	Prüfen/Anziehen	✓		✓
Luftfilter	Reinigen oder ersetzen			✓
Treibstoff-/Ölfilter	Ersetzen		✓	
Zündkerze	Reinigen/einstellen/ersetzen		✓	
Funkengitter	Prüfen			✓
Treibstoffschläuche	Prüfen		✓	
	Bei Bedarf ersetzen			
Komponenten der Kettenbremse	Prüfen		✓	
	Bei Bedarf ersetzen			

LUFTFILTER

ACHTUNG: Bedienen Sie die Säge nie ohne den Luftfilter. Staub und Schmutz wird ansonsten in den Motor gezogen und beschädigt ihn. Halten Sie den Luftfilter sauber!

SO REINIGEN SIE DEN LUFTFILTER:

- Entfernen Sie die obere Abdeckung (A), indem Sie Befestigungsschrauben der Abdeckung entfernen. Die Abdeckung lässt sich dann abnehmen (Abb. 18).
- Heben Sie den Luftfilter (B) aus dem Luftkasten heraus (C) (Abb. 18).
- Reinigen Sie den Luftfilter. Waschen Sie den Filter in sauberer, warmer Seifenlauge. Lassen Sie ihn an der Luft vollständig trocken werden.

HINWEIS: Es ist ratsam, Ersatzfilter vorrätig zu haben.

- Setzen Sie den Luftfilter ein. Setzen Sie die Abdeckung des Motors/Luftfilters auf. Achten Sie darauf, dass die Abdeckung passgenau aufgesetzt ist. Ziehen Sie die Befestigungsschrauben der Abdeckung an.

ACHTUNG: Warten Sie die Säge nie, wenn der Motor noch heiß ist, damit Sie sich nicht Hände oder Finger verbrennen.



Abb. 18

TREIBSTOFF-FILTER

VORSICHT: Betreiben Sie die Säge nie ohne den Treibstoff-Filter. Nach jeweils 20 Betriebsstunden muss der Treibstoff-Filter gereinigt oder bei Beschädigung ersetzt werden. Entleeren Sie den Treibstofftank ganz, bevor Sie den Filter austauschen.

- Nehmen Sie die Treibstofftankkappe ab.
- Biegen Sie einen weichen Draht zurecht.
- Stecken Sie ihn in die Öffnung des Treibstofftanks und haken Sie den Treibstoffschlauch ein. Ziehen Sie den Treibstoffschlauch behutsam zur Öffnung, bis Sie ihn mit Ihren Fingern ergreifen können.

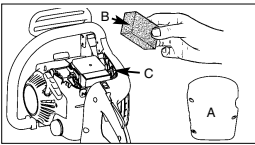
HINWEIS: Ziehen Sie den Schlauch nicht ganz aus dem Tank heraus.

- Heben Sie den Filter (A) aus dem Tank heraus (Abb. 19).

- Ziehen Sie den Filter mit einer Drehbewegung ab und reinigen Sie ihn. Wenn er beschädigt ist, entsorgen Sie den Filter.

- Setzen Sie einen neuen oder den gereinigten Filter ein. Stecken Sie ein Ende des Filters in die Tanköffnung. Vergewissern Sie sich, dass der Filter in der unteren Tankecke sitzt. Rücken Sie den Filter mit einem langen Schrauben-zieher auf seinen richtigen Platz, aber beschädigen Sie ihn dabei nicht, sofern erforderlich.

- Füllen Sie den Tank mit frischem Treibstoff/Öl auf. Siehe Abschnitt **TREIBSTOFF UND ÖL**. Setzen Sie die Kappe des Tanks auf.



Abb. 19

FUNKENGITTER

HINWEIS: Ein verschmutztes Funkengitter setzt die Leistung des Motors stark herab.

- Lösen Sie die Kettenbremse. Entfernen Sie die 2 Befestigungsmuttern der Schiene (A) und lösen Sie die 2 Schrauben (B), die die Abdeckung der Kettenbremse festhalten (Abb. 20A).
- Entfernen Sie die Abdeckung der Kettenbremse. Entfernen Sie die 3 Schrauben, die den Auspuff am Zylinder festhalten. Der Auspuff lässt sich abnehmen, wenn die Befestigungsschrauben entfernt sind (Abb. 20B).
- Trennen Sie die Auspuffhälften (C). Entfernen Sie die Kühl- (D) und Abstandsrohre (E).
- Entsorgen Sie das gebrauchte Funkengitter und setzen Sie ein Neues ein (F) (Abb. 20B).
- Bauen Sie die Auspuffteile wieder zusammen und bringen Sie den Auspuff am Zylinder an. Ziehen Sie die Schrauben fest an.



Abb. 20A



Abb. 20B

• ZÜNDKERZE

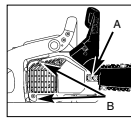
HINWEIS: Damit der Sägemotor leistungsfähig bleibt, muss die Zündkerze sauber sein und einen richtigen Abstand haben.

1. Drücken Sie den STOP-Schalter herunter.
2. Entnehmen Sie die Abdeckung, indem Sie die Abdeckungsbefestigungsschrauben lösen (Abb. 21).
3. Ziehen Sie das Zündkabel (A) durch Ziehen und gleichzeitiges Drehen von der Zündkerze (B) ab (Abb. 21).
4. Entfernen Sie die Zündkerze mit einem Kerzensteckerschlüssel. **VERWENDEN SIE KEIN ANDERES WERKZEUG.**
5. Setzen Sie eine neue Zündkerze ein, Abstand: 0,6 mm.

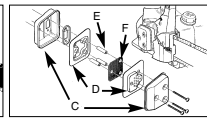

Abb. 21

• VERGASEREINSTELLUNG

Der Vergaser wurde werkseitig auf optimale Leistung vor eingestellt. Sollten Nacheinstellungen erforderlich werden, bringen Sie die Säge zu einem Fachmann vor Ort.

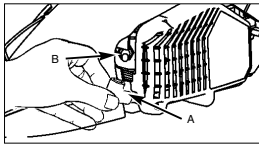

VORSICHT: Verstauen Sie eine Kettensäge nie länger als 30 Tage, ohne folgende Schritte zu durchlaufen.

• VERSTAUEM DER KETTENSÄGE

Wenn Sie eine Kettensäge länger als 30 Tage verstauen, muss sie hierfür hergerichtet werden. Andernfalls verdunstet der im Vergaser befindliche, restliche Treibstoff und lässt einen gummiartigen Bodensatz zurück. Dies könnte den Start erschweren und teure Reparaturarbeiten zur Folge haben.

1. Nehmen Sie die Treibstofftankkappe langsam ab, um eventuellen Druck im Tank abzulassen. Entleeren Sie vorsichtig den Tank.
2. Starten Sie den Motor und lassen Sie ihn laufen, bis die Säge anhält, um den Treibstoff aus dem Vergaser zu entfernen.
3. Lassen Sie den Motor sich abkühlen (ca. 5 Minuten).
4. Entfernen Sie die Zündkerze mit einem Kerzensteckerschlüssel.
5. Geben Sie 1 Teelöffel sauberes 2-Takt-Öl in die Verbrennungskammer. Ziehen Sie mehrere Male langsam an der Starterleine, um die internen Komponenten zu beschichten. Setzen Sie die Zündkerze wieder ein (Abb. 22).

HINWEIS: Verstauen Sie die Säge an einem trockenen Ort und weit entfernt von möglichen Entzündungsquellen, z.B. Ofen, Heißwasserboiler mit Gas, Gastrockner, etc.



Abb. 22

• ERNEUTES INBETRIEBNEHMEN DER SÄGE

1. Entfernen Sie die Zündkerze.
2. Ziehen Sie rasch an der Starterleine, um überschüssiges Öl aus der Verbrennungskammer zu entfernen.
3. Reinigen Sie die Zündkerze und achten Sie auf den richtigen Elektrodenabstand an der Zündkerze; oder setzen Sie eine neue Zündkerze mit richtigem Elektrodenabstand ein.
4. Bereiten Sie die Säge für den Betrieb vor.
5. Füllen Sie den Tank mit der richtigen Treibstoff-/Ölmischung auf. Siehe Abschnitt **TREIBSTOFF UND ÖL**.

• WARTUNG DER LEITSCHIENE

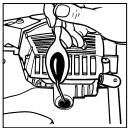
Regelmäßiges Ölen der Leitschiene (Führungsschiene der Kette und der Zahnkette) ist erforderlich. Eine ausreichende Wartung der Leitschiene, wie im folgenden Abschnitt erklärt, ist wichtig, damit Ihre Säge eine optimale Leistung erzielen kann.



VORSICHT: Die Zahnung der neuen Säge ist werkseitig im voraus geölt worden. Wenn Sie die Zahnung nicht wie folgt ölen, fällt die Zahnschärfe und damit die Leistung ab, wodurch Sie den Garantieanspruch verlieren.

WERKZEUGE FÜR DAS ÖLEN:

Die Ölspritze (Option) wird zum Auftragen von Öl auf die Zahnung der Leitschiene empfohlen. Die Ölspritze besitzt eine Nadelspitze, die zum Auftragen von Öl auf die gezahnte Spitze erforderlich ist.

SO ÖLEN SIE DIE ZAHNUNG:

Die Zahnung sollte nach 10-stündigem Betrieb oder einmal pro Woche, was auch immer zuerst eintritt, geölt werden. Vor dem Ölen müssen Sie die Zahnung der Leitschiene gründlich säubern.

HINWEIS: Zum Ölen der Zahnung der Leitschiene braucht die Sägekette nicht entfernt zu werden. Das Ölen kann während der Arbeit, bei ausgeschaltetem Motor geschehen.



ACHTUNG: Tragen Sie hochste Arbeitshandschuhe, wenn Sie mit der Schiene und der Kette umgehen.

1. Schieben Sie den STOP-Schalter herunter.
2. Reinigen Sie die Zahnung der Leitschiene.
3. Stecken Sie die Nadelspitze der Ölspritze (Option) in das Ölungslloch und spritzen Sie das Öl hinein, bis es an der Aussenseite der Zahnung hervortritt (Abb. 23).
4. Drehen Sie die Sägekette mit der Hand. Wiederholen Sie das Ölen, bis die gesamte Zahnung geölt ist.



Abb. 23

D

WARTUNG DER LEITSCHIENE:

Die meisten Probleme mit der Leitschiene lassen sich vermeiden, wenn die Kettensäge gut gewartet wird. Eine unzureichend geölte Leitschiene und der Betrieb der Säge mit einer ZU STRAFFEN Kette tragen zur schnellen Abnutzung der Schiene bei. Zur Verringerung der Schienenabnutzung werden folgende Schritte zur Wartung der Leitschiene empfohlen.

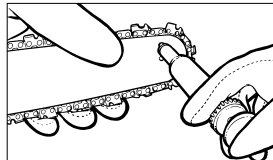
ACHTUNG: Tragen Sie bei Wartungsarbeiten stets Schutzhandschuhe. Warten Sie die Säge nicht, wenn der Motor noch heiß ist.

SCHÄRFEN DER KETTE:

Zum Schärfen der Kette sind Spezialwerkzeuge erforderlich, die gewährleisten, dass die Messer im richtigen Winkel und der richtigen Tiefe geschärft sind. Für den unerfahrenen Benutzer von Kettensägen empfehlen wir, die Sägekette von einem Fachmann des entsprechenden Kundendienstes vor Ort schärfen zu lassen. Wenn Sie sich das Schärfen Ihrer eigenen Sägekette zutrauen, erwerben Sie die Spezialwerkzeuge beim professionellen Kundendienst.

KETTE SCHÄRFEN - Die Teilung der Kette (Abb. 24) beträgt 3/8 Zoll LoPro x 0,050 Zoll. Schärfen Sie die Kette mit Schutzhandschuhen und einer runden Feile, ø4,8 mm.

Schärfen Sie die Spitzen nur mit nach außen gerichteten Bewegungen (Abb. 25) und beachten Sie die Werte gemäß Abb. 24.

Nach dem Schärfen müssen die Schneidglieder alle gleich breit und lang sein.



Abb. 24

ACHTUNG: Eine scharfe Kette erzeugt wohlgeformte Späne. Wenn die Kette Sägemehl erzeugt, muss sie geschärft werden.

3-4 mal nach dem jeweiligen Schärfen der Schneiden müssen Sie die Höhe der Tiefenbegrenzer prüfen, und diese ggf. mit einer flachen Feile und der optional mitgelieferten Schablone tiefer legen, und dann die vordere Ecke abrunden (Abb. 26).

ACHTUNG: Eine richtig eingestellte Schnitttiefe ist ebenso wichtig wie eine richtig geschärfte Kette.

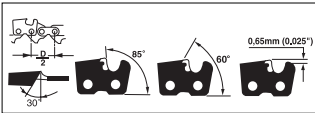

Abb. 25

Abb. 26

LEITSCHIENE - Die Leitschiene muss alle 8 Arbeitsstunden umgekehrt werden, um eine gleichmäßige Abnutzung sicherzustellen.

Reinigen Sie die Schienenrinne und das Ölungsloch stets mit einem Reiniger für Schienenrillen (Abb. 27). Überprüfen Sie die Schienenriegel regelmäßig auf Abnutzung, entfernen Sie Grate und begradigen Sie die Riegel mit einer flachen Feile, sofern erforderlich (Abb. 28).

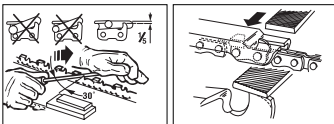
ACHTUNG: Befestigen Sie eine neue Kette nie auf einer abgenutzten Zahnung oder auf einem Einstellring.



Abb. 27

Abb. 28

SCHIENENABNUTZUNG - Drehen Sie die Leitschiene in regelmäßigen Abständen um (z.B. nach 5 Arbeitsstunden), damit sich die Schiene oben und unten gleichmäßig abnutzt.

ÖLDURCHLÄSSE - Öldurchlässe auf der Schiene sollten gereinigt werden, um ein ordnungsgemäßes Ölen der Schiene und der Kette während des Betriebs zu gewährleisten.

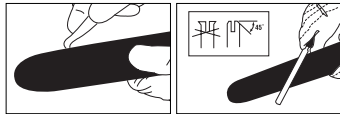
HINWEIS: Der Zustand der Öldurchlässe lässt sich leicht überprüfen. Wenn die Durchlässe sauber sind, sprüht die Kette wenige Sekunden nach Anlassen der Säge automatisch Öl ab. Die Säge besitzt ein automatisches Ölersystem.

WARTUNG DER KETTE

KETTENSPIGUNG:

Prüfen Sie oft die Kettenspannung und stellen Sie sie so oft wie möglich nach, damit die Kette eng an der Schiene anliegt, jedoch noch locker genug ist, um mit der Hand gezogen werden zu können.

EINLAUFEN LASSEN EINER NEUEN SÄGEKETTE:

Eine neue Kette und Schiene muss nach weniger als 5 Schnitten nachgestellt werden. Dies ist normal während der Einlaufzeit, und die Abstände zwischen künftigen Nachstellungen werden größer werden.

ACHTUNG: Entfernen Sie nie mehr als 3 Glieder aus einer Kettenschlaufe. Die Zahnung könnte sonst beschädigt werden.

ÖLEN DER KETTE:









Vergewissern Sie sich stets, dass das automatische Ölersystem richtig funktioniert. Achten Sie auf einen stets gefüllten Öltank mit Öl für Ketten, Schienen und Zahnung. Während der Sägearbeiten müssen die Schiene und die Kette stets ausreichend geölt sein, um Reibung mit der Leitschiene zu verringern.

Die Schiene und die Kette darf nie ohne Öl sein. Betreiben Sie die Säge trocken oder mit zu wenig Öl, nimmt die Schnittleistung ab, die Lebenszeit der Sägekette wird kürzer, die Kette wird schnell stumpf und die Schiene nutzt sich auf Grund von Überhitzung sehr stark ab. Zu wenig Öl erkennt man an Rauchentwicklung oder Verfärbung der Schiene.

FEHLER DES MOTORS BEHEBEN		
PROBLEM	MÖGLICHE URSACHE	KORREKTUR
Der Motor startet nicht, oder er startet, aber läuft nicht weiter.	Falscher Startverlauf. Falsch eingestellte Vergasermischung. Verrußte Zündkerze. Verstopfter Treibstoff-Filter. Abstand Rotor zu Zündspule hat sich verstellt	Beachten Sie die Anweisungen in dieser Anleitung. Lassen Sie den Vergaser vom autorisierten Kundendienst einstellen. Zündkerze reinigen/einstellen oder ersetzen. Ersetzen Sie den Treibstoff-Filter. Abstand Rotor zu Zündspule von autorisierten Kundendienst auf 0,3-0,4 mm einstellen lassen
Der Motor startet, aber er läuft nicht mit voller Leistung.	Falsche Hebelposition am Choke. Verschmutztes Funkengitter. Verschmutzter Luftfilter Falsch eingestellte Vergasermischung.	Setzen Sie den Hebel auf BETRIEB. Ersetzen Sie das Funkengitter. Filter entfernen, reinigen und erneut einsetzen. Lassen Sie den Vergaser vom autorisierten Kundendienst einstellen.
Motor stottert	Falsch eingestellte Vergasermischung.	Lassen Sie den Vergaser vom autorisierten Kundendienst einstellen.
Keine Leistung bei Belastung	Falsche eingestellte Zündkerze.	Zündkerze reinigen/einstellen oder ersetzen.
Motor läuft sprunghaft	Falsch eingestellte Vergasermischung.	Lassen Sie den Vergaser vom autorisierten Kundendienst einstellen.
Übermäßig viel Rauch.	Falsche Treibstoffmischung.	Verwenden Sie die richtige Treibstoffmischung (Verhältnis 40:1).

GB

GENERAL SAFETY RULES

	Read the user manual before using the machine		Wear safety shoes to protect your feet.
	On all jobs performed with the saw you must always wear safety goggles to guard your eyes from flying materials/objects and a sound-proof helmet, ear plugs or the like to protect your hearing. Wear a safety helmet if there is a risk of objects falling on you from above.		Protect yourself from saw kickback. Hold the chain saw securely with both hands during use.
	Wear gloves to protect your hands.		Make sure that the chain brake is released. Pull back the handle/chain brake before operating.
			Noise emission complies with Directive 2000/14/EC!
			Warning! Danger!

WARNING! When using gas tools, basic safety precautions, including the following, should always be followed to reduce the risk of serious personal injury and/or damage to the unit.

Read all these instructions before operating this product and save these instructions.

1. DO NOT operate a chain saw with one hand! Serious injury to the operator, helpers, bystanders, or any combination of these persons may result from one-handed operation. A chain saw is intended for two-handed use.
2. DO NOT operate a chain saw when you are fatigued.
3. Use safety footwear, snug-fitting clothing, protective gloves, and eye, hearing and head protection devices.
4. Use caution when handling fuel. Move the chain saw at least 10 feet (3m) from the fueling point before starting the engine.
5. DO NOT allow other persons to be near when starting or cutting with the chain saw. Keep bystanders and animals out of the work area.
6. DO NOT start cutting until you have a clear work area, secure footing, and a planned retreat path from the falling tree.
7. Keep all parts of your body away from the saw chain when the engine is running.
8. Before you start the engine, make sure that the saw chain is not contacting anything.
9. Carry the chain saw with the engine stopped, the guide bar and saw chain to the rear, and the muffler away from your body.
10. NEVER use a chainsaw which is damaged, incorrectly set or incompletely and loosely assembled. Make sure that the chainsaw is switched off when releasing the chain brake.
11. Shut off the engine before setting the chain saw down.
12. Use extreme caution when cutting small size brush and saplings because slender material may catch the saw chain and be whipped toward you or pull you off balance.
13. When cutting a limb that is under tension, be alert for springback so that you will not be struck when the tension in the wood fibers is released.
14. Keep the handles dry, clean, and free of oil or fuel mixture.
15. Operate the chain saw only in well-ventilated areas.
16. DO NOT operate a chain saw in a tree unless you have been specifically trained to do so.
17. All chain saw service, other than the items listed in the user manual safety and maintenance instructions, should be performed by competent chain saw service personnel.
18. When transporting your chain saw, use the appropriate guide bar scabbard.
19. DO NOT operate your chain saw near or around flammable liquids or gases whether in or out of doors.
20. Do not tank fuel, oil or lubrication when the engine of chain saw is running.
21. USE THE RIGHT TOOL: Cut wood only. Do not use the chain saw for purposes for which it was not intended. For example, do not use the chain saw for cutting plastic, masonry, or nonbuilding materials.

NOTE: This appendix is intended primarily for the consumer or occasional user. These models are intended for infrequent use by homeowners, cottagers, and campers, and for such general applications as clearing, pruning, cutting firewood, etc. They are not intended for prolonged use. If the intended use involves prolonged periods of operation, this may cause circulatory problems in the user's hands due to vibration. It may be appropriate to use

KICKBACK SAFETY PRECAUTIONS

a saw having an anti-vibration feature such as the models covered in this manual with the suffix Anti-Vibration. Kickback may occur when the nose or tip of the guide bar touches an object, or when the wood closes in and pinches the saw chain in the cut. If the bar tip contacts, it may cause a lightning-fast reverse reaction, kicking the guide bar up and back towards the operator. Pinching the saw chain along the top of the guide bar may push the guide bar rapidly back towards the operator. Either of these reactions may cause you to lose control of the saw, which could result in serious personal injury. Do not rely exclusively upon the safety devices built into your saw. As a chain saw user, you should take several steps to keep your cutting jobs free from accident or injury.

1. With a basic understanding of kickback, you can reduce or eliminate the element of surprise. Sudden surprise contributes to accidents.
2. Keep a good firm grip on the saw with both hands, the right hand on the rear handle, and the left hand on the front handle, when the engine is running. Use a firm grip with thumbs and fingers encircling the chain saw handles. A firm grip will help you reduce kickback and maintain control of the saw. Don't let go.
3. Make sure that the area in which you are cutting is free from obstructions. Do not let the nose of the guide bar contact a log, branch, or any other obstruction which could be hit while you are operating the saw.
4. Cut at high engine speeds.
5. Do not overreach or cut above shoulder height.
6. Follow manufacturer's sharpening and maintenance instructions for the saw chain.
7. Only use replacement bars and chains specified by the manufacturer or the equivalent.

NOTE: Low-kickback saw chain is chain that has met the kickback performance.

IMPORTANT SAFETY

A safety sign is fitted to the chain saw's fan filter cover. This label, along with the safety instructions on these pages, should be carefully read before attempting to operate this unit.

• **HOW TO READ SYMBOLS AND COLORS (FIG. 1)**

WARNING: [RED] Used to warn that an unsafe procedure should not be performed.

[GREEN] RECOMMENDED

- 
- Recommended cutting procedure.
- WARNING**
1. Beware of kick back.
 2. Do not attempt to hold saw with one hand.
 3. Avoid bar nose contact.
- RECOMMENDED**
4. Hold Saw properly with both hands.

Fig. 1

• **DANGER! BEWARE OF KICKBACK!**

WARNING: Kickback can lead to dangerous loss of control of the chain saw and result in serious or fatal injury to the saw operator or to anyone standing close by. Always be alert. Rotational kickback and pinch-kickback are major chain saw operational dangers and the leading cause of most accidents.

KICKBACK may occur when the **NOSE** or **TIP** of the guide bar touches an object, or when wood closes in and pinches the saw chain in the cut.

Tip contact in some cases may cause a lightning-fast reverse reaction, kicking the guide bar up and back toward the operator.

PINCHING the saw chain along the **BOTTOM** of the guide bar may **PULL** the saw forward away from the operator. **PINCHING** the saw chain along the **TOP** of the guide bar may **PUSH** the guide bar rapidly back toward the operator.

Any of these reactions may cause you to lose control of the saw, which could result in serious personal injury.

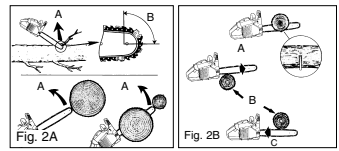

BEWARE OF: ROTATIONAL KICKBACK (Fig. 2A)

THE PUSH (PINCH KICKBACK) AND PULL REACTIONS (Fig. 2B)

- A = Kickback path
- B = Kickback reaction zone
- A = Pull
- B = Solid objects
- C = Push

TECHNICAL DATA

Engine displacement	38 cm ³
Maximum drive power	1.4 kW
Cutter rail length	16" (40cm)
Cutting length	37 cm
Chain gap	10 mm
Chain thickness	1.27 mm
Idle speed	3,100 min ⁻¹ ± 10%
Recommended maximum speed with cutting attachment	11500 min ⁻¹
Tank capacity	296 ml
Oil tank capacity	180 ml
Anti-vibration function	Yes
Teeth	6
Chain brake	Yes
Clutch	Yes
Automatic chain lubrication	Yes
Low-kickback chain	Yes
Net weight without chain and chain bar	5.1 kg
Net weight	5.88 kg
Petrol consumption	approx. 1250 g/kWh
Sound pressure level	101 dB(A)
Working pressure level	113 dB(A)
Braking time from working speed	0.07 s
Vibration	9.68 m/s ²

Ordering replacement parts

Please quote the following data when ordering replacement parts:

- Type of machine
- Article number of the machine
- Identification number of the machine
- Replacement part number of the part required

For our latest prices and information please go to www.isc-gmbh.info

GB

GENERAL INFORMATION

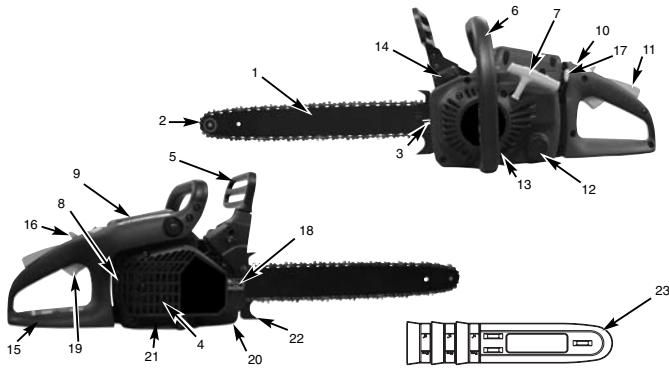

- | | | |
|---|--------------------------------|-----------------------|
| 1. Chain bar | 9. Air filter cover | 18. Bar fastening nut |
| 2. Saw chain | 10. Stop switch | 19. Throttle lever |
| 3. Chain tensioning screw | 11. Safety lock | 20. Chain catch |
| 4. Spark mesh(inside exhaust) | 12. Oil tank cap | 21. Exhaust cover |
| 5. Chain brake lever / front hand guard | 13. Fan housing | 22. Stop claw |
| 6. Front handle | 14. Fuel tank cap | 23. Chain guard |
| 7. Starter handle | 15. Rear handle / bootstrap | |
| 8. Spark plug | 16. Operating switch | |
| | 17. Choke / carburetor setting | |

SAFETY FEATURES

Numbers preceding the descriptions correspond with the numbers on preceding page to help you locate the safety feature.

2 LOW KICKBACK SAW CHAIN helps significantly reduce kickback, or the intensity of kickback, due to specially designed depth gauges and guard links.

NOTE: Study your saw and be familiar with its parts.

5 CHAIN BRAKE LEVER / HAND GUARD protects the operator's left hand in the event it slips off the front handle while saw is running.

5 CHAIN BRAKE is a safety feature designed to reduce the possibility of injury due to kickback by stopping a moving saw chain in milliseconds. It is activated by the CHAIN BRAKE lever.

10 STOP SWITCH immediately stops the engine when tripped. Stop switch must be pushed to ON position to start or restart engine.

11 SAFETY TRIGGER prevents accidental acceleration of the engine. Throttle trigger (19) cannot be squeezed unless the safety latch is depressed.

20 CHAIN CATCHER reduces the danger of injury in the event saw chain breaks or derails during operation. The chain catcher is designed to intercept a whipping chain.

ASSEMBLY INSTRUCTIONS

• **TOOLS FOR ASSEMBLY**

- You will need these tools to assemble your chain saw:
1. Ring wrench SW 11
 2. Screwdriver / spark plug wrench

• **ASSEMBLY REQUIREMENTS**

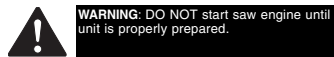

WARNING: DO NOT start saw engine until unit is properly prepared.

Your new chain saw will require adjustment of chain, filling the fuel tank with correct fuel mixture and filling the oil tank with lubricating oil before the unit is ready for operation.

Read the entire user manual before attempting to operate your unit. Pay particular attention to all safety precautions.

This manual contains not only safety information but also general information on how to assemble, operate and service the saw.

• **GUIDE BAR / SAW CHAIN / CLUTCH COVER INSTALLATION**

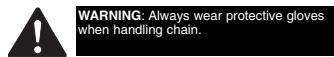

WARNING: Always wear protective gloves when handling chain.

TO INSTALL GUIDE BAR:

To ensure the bar and chain receive oil, ONLY USE THE ORIGINAL STYLE BAR with the oil passage hole (A) as illustrated above (Fig. 3A).

1. Make sure the Chain brake lever is pulled back into the DISENGAGED position (Fig. 3B)
2. Remove the bar fastening nut (B). Remove the 2 screws of the chain brake cover (C). Remove the chain brake cover by pulling it straight out with a strong tug (Fig. 3C).

Note: The chain may sag a little. This is normal.

3. Using a screwdriver, run the adjustment screw (D) COUNTERCLOCKWISE until the TANG (E) (projecting prong) is to the end of its travel toward the clutch drum and sprocket (Fig. 3D).

4. Place the slotted end of the guide bar over the bar bolts (F). Position the bar so that the adjustment TANG fits into the lower hole (G) on the guide bar (Fig. 3E).

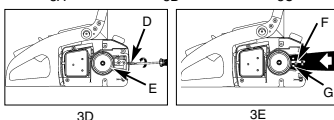
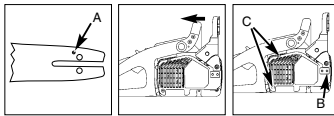

TO INSTALL SAW CHAIN:

1. Spread chain out in a loop with cutting edges (A) pointing CLOCKWISE around loop (Fig. 4A).
2. Slip the chain around the sprocket (B) behind the clutch (C). Make sure the links fit between the sprocket teeth (Fig. 4B).
3. Guide the drive links into the groove (D) and around the end of the bar (Fig. 4B).

NOTE: The saw chain may droop slightly on the lower part of bar. This is normal.

4. Pull the chain bar forward until the chain is closely seated. Make sure that all the drive links are in the groove of the bar.

5. Install the clutch cover and tighten the 2 screws.

Make sure the chain does not slip off of the bar.

Install the 2 nuts, hand tight and follow tension adjustment instructions in Section **SAW CHAIN TENSION ADJUSTMENT**.

NOTE: The guide bar retaining nuts are installed only hand tight at this point because saw chain adjustment is required. Follow instructions in Section **SAW CHAIN TENSION ADJUSTMENT**.

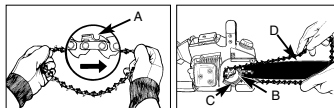

• **SAW CHAIN TENSION ADJUSTMENT**

Proper tension of saw chain is extremely important and must be checked before starting, as well as during any cutting operation.

Taking the time to make needed adjustments to the saw chain will result in improved cutting performance and prolonged chain life.

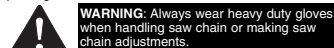

WARNING: Always wear heavy duty gloves when handling saw chain or making saw chain adjustments.

TO ADJUST SAW CHAIN:

1. Hold nose of guide bar up and turn adjustment screw (D) CLOCKWISE to increase chain tension. Turning screw COUNTERCLOCKWISE will decrease amount of tension on chain. Ensure the chain fits snugly all the way around the guide bar (Fig. 5).

2. After making adjustment, and while still holding nose of bar in the uppermost position, tighten the bar retaining nuts securely. Chain has proper tension when it has a snug fit all around and can be pulled around by gloved hand.

NOTE: If chain is difficult to rotate on guide bar or if it binds, too much tension has been applied. This requires minor adjustment as follows:

- A. Loosen the bar retaining nut so they are finger tight. Decrease tension by turning the bar adjustment screw COUNTERCLOCKWISE slowly. Move chain back and forth on bar. Continue to adjust until chain rotates freely, but fits snugly. Increase tension by turning bar adjustment screw CLOCKWISE.
- B. When saw chain has proper tension, hold nose of bar in the uppermost position and tighten the bar retaining nut securely.

GB



CAUTION: A new saw chain stretches, requiring adjustment after as few as 5 cuts. This is normal with a new chain, and the interval between future adjustments will lengthen quickly.

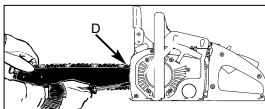

5



CAUTION: If saw chain is TOO LOOSE or TOO TIGHT, the sprocket, bar, chain, and crankshaft bearings will wear more rapidly. Study Fig. 6 for information concerning correct cold tension (A), correct warm tension (B), and as a guide for when saw chain needs adjustment (C).

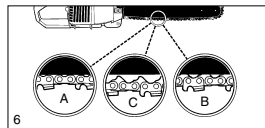

6

• **CHAIN BRAKE MECHANICAL TEST**

Your chain saw is equipped with a Chain brake that reduces possibility of injury due to kickback. The brake is activated if pressure is applied against brake lever when, as in the event of kickback, operator's hand strikes the lever. When the brake is actuated, chain movement stops abruptly.



WARNING: The purpose of the chain brake is to reduce the possibility of injury due to kickback; however, it cannot provide the intended measure of protection if the saw is operated carelessly. Always test the chain brake before using your saw and periodically while on the job.

TO TEST CHAIN BRAKE:

1. The Chain brake is **DISENGAGED** (chain can move) when **BRAKE LEVER IS PULLED BACK AND LOCKED** (Fig. 7A).
2. The Chain brake is **ENGAGED** (chain is stopped) when brake lever is in forward position. You should not be able to move chain (Fig. 7B).

NOTE: The brake lever should snap into both positions. If strong resistance is felt, or lever does not move into either position, do not use your saw. Take it immediately to a professional Service Center for repair.

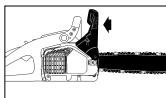

7A

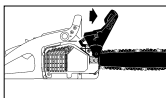

7B

FUEL AND LUBRICATION

• **FUEL**

Use regular grade unleaded gasoline mixed with 40:1 custom 2-cycle engine oil for best results.



WARNING: Never use straight gasoline in your unit. This will cause permanent engine damage and void the manufacturer's warranty for that product. Never use a fuel mixture that has been stored for over 90 days.



WARNING: If 2-cycle lubricant is to be used, it must be a premium grade oil for 2-cycle air-cooled engines mixed at a 40:1 ratio. Do not use any 2-cycle oil product with a recommended mixing ratio of 100:1. If insufficient lubrication is the cause of engine damage, it voids the manufacturer's engine warranty for that occurrence.

• **MIXING FUEL**

Mix fuel with 2 cycle oil in an approved container. Shake container to ensure thorough mix.



WARNING: Lack of lubrication voids engine warranty.

• **FUEL AND LUBRICATION**



Gasoline and Oil Mix 40:1



Oil Only

• **RECOMMENDED FUELS**

Some conventional gasolines are being blended with oxygenates such as alcohol or an ether compound to meet clean air standards. Your engine is designed to operate satisfactorily on any gasoline intended for automotive use including oxygenated gasolines. It is recommended to use unleaded petrol as fuel.

• **CHAIN AND BAR LUBRICATION**

Always refill the chain oil tank each time the fuel tank is refilled. We recommend using Chain, Bar and Sprocket Oil, which contains additives to reduce friction and wear and to assist in the prevention of pitch formation on the bar and chain.

OPERATING INSTRUCTIONS

• **ENGINE PRE-START CHECKS**

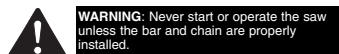

1. Fill the fuel tank (A) with correct fuel mixture (Fig. 8).
2. Fill the oil tank (B) with correct chain and bar oil (Fig. 8).
3. Be certain the chain brake is disengaged (C) before starting unit (Fig. 8).

• **TO START ENGINE**

The choke has 3 positions: RUN (A), HALF (B) and CHOKE (C) (Fig. 9A).

1. Slide red STOP switch (D) up for starting (Fig. 9B).
2. Move the yellow choke lever (E) to CHOKE (Fig. 9C).
3. Push the primer bulb (F) 10 times (Fig. 9D).
4. Push the operating lock forward; Press on the operating lock (I) with your right hand and pull the throttle lever (H) with your index finger. Now push the lever catch (G) forward, keep it pressed and release the throttle lever (H). The throttle lever (H) then locks into place in the "half throttle" position.
5. Place saw on a firm, flat surface. Hold saw firmly as shown. Pull starter rapidly 4 times. Beware of moving chain! (Fig. 9F)
6. Move yellow choke lever (D) to HALF (Fig. 9G).
7. Hold saw firmly and pull starter rapidly 4 times. Engine should start (Fig. 9H).
8. Warm up for 10 seconds. Depress and release trigger (H) for IDLE; then go to step 9 (Fig. 9I).
9. Move yellow choke lever (F) to RUN (Fig. 9J). If engine failed to start, repeat these instructions.

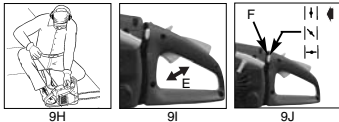

• **RE-STARTING A WARM ENGINE**

1. Make sure the switch is in the ON position.
2. Move the choke lever to HALF (Fig. 9C).
3. Depress the primer bulb 10 times.
4. Set the throttle latch.
5. Pull the starter rope rapidly 4 times. The engine should start.
6. Move the choke lever to RUN (Fig. 9J).
7. Release the throttle latch.

• **TO STOP ENGINE**

1. Release trigger and allow engine to return to idle speed.
2. Move STOP switch down to stop engine.

NOTE: For emergency stopping, simply activate chain brake and move STOP switch down.

• **CHAIN BRAKE OPERATIONAL TEST**

Test the chain brake periodically to ensure proper function.

Perform a chain brake test prior to initial cutting, following extensive cutting, and definitely following any Chain brake service.

TEST CHAIN BRAKE AS FOLLOWS (Fig. 10) :

1. Place saw on a clear, firm, flat surface.
2. Start engine.
3. Grasp the rear handle (A) with your right hand.
4. With your left hand, hold the front handle (B) [not chain brake lever (C)] firmly.
5. Squeeze the throttle trigger to 1/3 throttle, then immediately activate the chain brake lever (C).

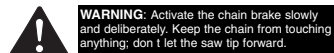

6. Chain should stop abruptly. When it does, immediately release the throttle trigger.

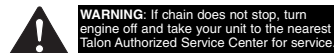

7. If chain brake functions properly, turn the engine off and return the chain brake to the DISENGAGED position.

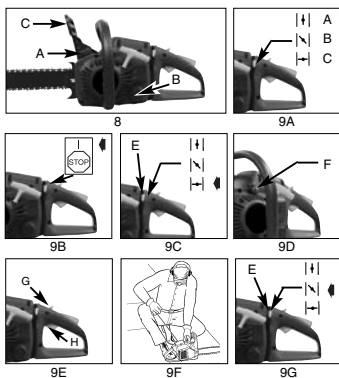
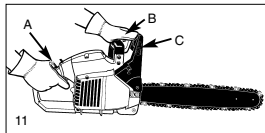

GB

SAW CHAIN / BAR LUBRICATION

Adequate lubrication of the saw chain is essential at all times to minimize friction with the guide bar. Never starve the bar and chain of oil. Running the saw with too little oil will decrease cutting efficiency, shorten saw chain life, cause rapid dulling of chain, and cause excessive wear of bar from overheating. Too little oil is evidenced by smoke, bar discoloration or pitch build-up.

NOTE: Saw chain stretches during use, particularly when it is new, and it will occasionally be necessary to adjust and tighten it. New chain will require adjustment after about 5 minutes of operation.

AUTOMATIC OILER

Your chain saw is equipped with an automatic gear driven oiler system. The oiler automatically delivers the proper amount of oil to the bar and chain. As the engine speed increases, so does the oil flow to the bar pad. There is no flow adjustment. The oil reservoir will run out at approximately the same time as the fuel supply runs out.

GENERAL CUTTING INSTRUCTIONS

FELLING

Felling is the term for cutting down a tree. Small trees up to 6-7 inches (15-18cm) in diameter are usually cut in a single cut. Larger trees require notch cuts. Notch cuts determine the direction the tree will fall.

FELLING A TREE:



WARNING: A retreat path (A) should be planned and cleared as necessary before cuts are started. The retreat path should extend back and diagonally to the rear of the expected line of fall, as illustrated in Fig. 12.



CAUTION: If felling a tree on sloping ground, the chain saw operator should keep on the uphill side of the terrain, as the tree is likely to roll or slide downhill after it is felled.

IMPORTANT: Felling trees is prohibited without the necessary training!

NOTE: Direction of fall (B) is controlled by the notching cut. Before any cuts are made, consider the location of larger branches and natural lean of the tree to determine the way the tree will fall.

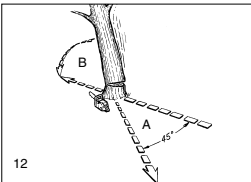

WARNING: Do not cut down a tree during high or changing winds or if there is a danger to property. Consult a tree professional. Do not cut down a tree if there is a danger of striking utility wires; notify the utility company before making any cuts.

GENERAL GUIDELINES FOR FELLING TREES (Fig. 12):

Normally felling consists of 2 main cutting operations, notching (C) and making the felling cut (D). Start making the upper notch cut (C) on the side of the tree facing the felling direction (E). Be sure you don't make the lower cut too deep into the trunk. The notch (C) should be deep enough to create a hinge (F) of sufficient width and strength. The notch should be wide enough to direct the fall of the tree for as long as possible.



WARNING: Never walk in front of a tree that has been notched. Make the felling cut (D) from the other side of the tree and 1.5 - 2.0 inches (3-5 cm) above the edge of the notch (C) (Fig. 13).

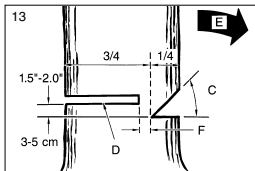

Never saw completely through the trunk. Always leave a hinge. The hinge guides the tree. If the trunk is completely cut through, control over the felling direction is lost.

Insert a wedge or felling lever in the cut well before the tree becomes unstable and starts to move. This will prevent the guidebar from binding in the felling cut if you have misjudged the falling direction. Make sure no bystanders have entered the range of the falling tree before you push it over.



WARNING: Before making the final cut, always recheck the area for bystanders, animals or obstacles.

FELLING CUT:

1. Use wooden or plastic wedges (A) to prevent binding the bar or chain (B) in the cut. Wedges also control felling (Fig. 14A).
2. When diameter of wood being cut is greater than the bar length, make 2 cuts as shown (Fig. 14B).

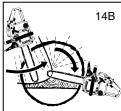
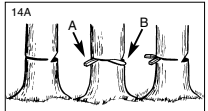

WARNING: As the felling cut gets close to the hinge, the tree should begin to fall. When tree begins to fall, remove saw from cut, stop engine, put chain saw down, and leave area along retreat path (Fig. 12).

• LIMBING

Limbing a tree is the process of removing the branches from a fallen tree. Do not remove supporting limbs (A) until after the log is bucked (cut) into lengths (Fig. 15). Branches under tension should be cut from the bottom up to avoid binding the chain saw.

! WARNING: Never cut tree limbs while standing on tree trunk.

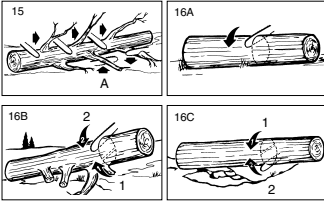

• BUCKING

Bucking is cutting a fallen log into lengths. Make sure you have a good footing and stand uphill of the log when cutting on sloping ground. If possible, the log should be supported so that the end to be cut off is not resting on the ground. If the log is supported at both ends and you must cut in the middle, make a downward cut halfway through the log and then make the undercut. This will prevent the log from pinching the bar and chain. Be careful that the chain does not cut into the ground when bucking as this causes rapid dulling of the chain. When bucking on a slope, always stand on the uphill side.

1. Log supported along entire length: Cut from top (overbuck), being careful to avoid cutting into the ground (Fig. 16A).
2. Log supported on 1 end: First, cut from bottom (underbuck) 1/3 diameter of log to avoid splintering. Second, cut from above (overbuck) to meet first cut and avoid pinching (Fig. 16B).
3. Log supported on both ends: First, overbuck 1/3 diameter of log to avoid splintering. Second, underbuck to meet first cut and avoid pinching (Fig. 16C).

NOTE: The best way to hold a log while bucking is to use a sawhorse. When this is not possible, the log should be raised and supported by the limb stumps or by using supporting logs. Be sure the log being cut is securely supported.

• BUCKING USING A SAWHORSE

For personal safety and ease of cutting, the correct position for vertical bucking is essential (Fig. 17).

VERTICAL CUTTING:

- A. Hold the saw firmly with both hands and keep the saw to the right of your body while cutting.
- B. Keep the left arm as straight as possible.
- C. Keep weight on both feet.

! CAUTION: When working with the saw, always make sure that the saw chain and chain bar are sufficiently lubricated.

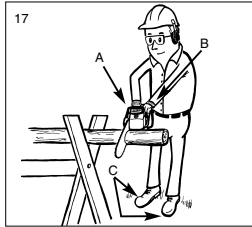

MAINTENANCE INSTRUCTIONS

All chain saw service, other than items listed here in your user manual maintenance instructions, should be performed professional.

• PREVENTIVE MAINTENANCE

A good preventive maintenance program of regular inspection and care will increase life and improve performance of your Talon chain saw. This maintenance checklist is a guide for such a program. Cleaning, adjustment, and parts replacement may be required, under certain conditions, at more frequent intervals than those indicated.

Maintenance CHECKLIST		EACH USE	HOURS OF OPERATION	
ITEM	ACTION	✓	10	20
Screws/Nuts/Bolts	Inspect/Tighten	✓		
Air Filter	Clean or Replace		✓	✓
Fuel Filter/Oil Filter	Replace		✓	
Spark Plug	Clean/Adjust/Replace		✓	
Spark Arrester Screen	Inspect		✓	
Fuel Hoses	Inspect	✓		
	Replace as Required			
Chain brake components	Inspect	✓		
	Replace as Required			

• AIR FILTER

! CAUTION: Never operate saw without the air filter. Dust and dirt will be drawn into engine and damage it. Keep the air filter clean!

TO CLEAN AIR FILTER:

1. Remove the top cover (A) by loosening the cover retaining screws. Cover will lift off. (Fig. 18)
2. Lift the air filter (B) out of air-box (C) (Fig. 18).
3. Clean air filter. Wash filter in clean, warm, soapy water. Rinse in clear, cool water. Air dry completely.

NOTE: It is advisable to have a supply of spare filters.

4. Install air filter. Install engine / air filter cover. Make sure cover fits properly. Tighten the cover retaining screws securely.

! WARNING: Never perform maintenance when the engine is hot, to avoid any chance of burning hands or fingers.

GB

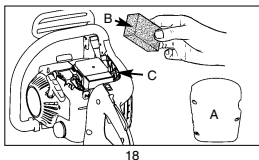

FUEL FILTER

CAUTION: Never use the saw without a fuel filter. After 20 hours in operation the fuel filter should be cleaned or, in case of damage, replaced. Be sure to empty the fuel tank before changing the filter.

1. Remove the fuel tank cap.
2. Bend a piece of soft wire.
3. Reach into fuel tank opening and hook fuel line. Carefully pull the fuel line toward the opening until you can reach it with your fingers.

- NOTE:** Do not pull hose completely out of tank.
4. Lift filter (A) out of tank (Fig. 19).
 5. Pull off the filter with a twist and clean it; if the filter is damaged, dispose of it.
 6. Insert a new filter. Place one end of the filter into the tank opening. Make sure that the filter is seated in the lower corner of the tank. If necessary, use a long screwdriver to move the filter to its correct position, taking care not to damage in the process.
 7. Fill tank with fresh fuel / oil mixture. See Section **FUEL AND LUBRICATION**. Install fuel cap.

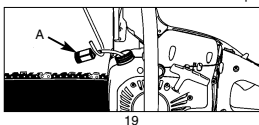

SPARK ARRESTER SCREEN (Fig. 20A)

NOTE: A clogged spark arrester screen will dramatically reduce engine performance.

1. Remove the 2 bar retaining nuts (A) and loosen the 2 screws (B) that secure the chain brake cover (Fig. 20A).
2. Remove the chain brake cover. Remove the 3 screws that hold the muffler to the cylinder. The muffler will lift off after retaining screws are removed (Figure 20B).
3. Separate muffler halves (C). Remove the metal baffles (D) and spacer tubes (E).
4. Discard the used spark arrester screen and replace it with a new one (F) (Fig. 20B).
5. Reassemble the muffler components and install the muffler to the cylinder. Tighten screws securely.

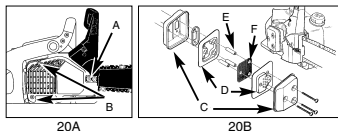

SPARK PLUG

NOTE: For efficient operation of saw engine, spark plug must be kept clean and properly gapped.

1. Push STOP switch down.
2. Remove the cover by undoing the cover fastening screws (Fig. 21).
3. Disconnect the ignition cable (A) from the spark plug by pulling and twisting it simultaneously (Fig. 21).
4. Reinstall a new spark plug, gapped at 0.6mm.

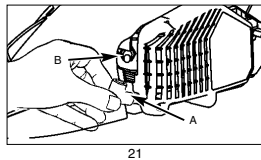

CARBURETOR ADJUSTMENT

The carburetor was pre-set at the factory for optimum performance. If further adjustments are necessary, please take your unit to the nearest professional.

STORING A CHAIN SAW

CAUTION: Never put a chain saw into storage for longer than 30 days without carrying out the following steps.

Storing a chain saw for longer than 30 days requires storage maintenance. Unless the storage instructions are followed, fuel remaining in the carburetor will evaporate, leaving gum-like deposits. This could lead to difficult starting and result in costly repairs.

1. Remove the fuel tank cap slowly to release any pressure in tank. Carefully drain the fuel tank.
2. Start the engine and let it run until the unit stops to remove fuel from carburetor.
3. Allow the engine to cool (approx. 5 minutes).
4. Using a spark plug wrench, remove the spark plug.
5. Pour 1 teaspoon of clean 2-cycle oil into the combustion chamber. Pull starter rope slowly several times to coat internal components. Replace spark plug (Fig. 22).

NOTE: Store the unit in a dry place and away from possible sources of ignition such as a furnace, gas hot water heater, gas dryer, etc.

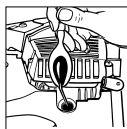

22

• PUTTING THE SAW BACK INTO OPERATION

1. Remove spark plug.
2. Pull starter rope briskly to clear excess oil from combustion chamber.
3. Clean the spark plug and check that the electrode gap is correct.
4. Prepare unit for operation.
5. Fill fuel tank with proper fuel / oil mixture. See **FUEL AND LUBRICATION** Section.

• CHAIN BAR MAINTENANCE

Regular lubrication of the chain bar (guide rail for the chain and teeth) is essential. The chain bar needs the maintenance described in the following section in order for the saw to work at an optimum level of performance.



CAUTION: The sprocket tip on your new saw has been pre-lubricated at the factory. Failure to lubricate the guide bar sprocket tip as explained below will result in poor performance and seizure, voiding the manufacturer's warranty.

TOOLS FOR LUBRICATION:

The Lube Gun (optional) is recommended for applying grease to the guide bar sprocket tip. The Lube Gun is equipped with a needle nose tip which is necessary for the efficient application of grease to the sprocket tip.

TO LUBRICATE SPROCKET TIP:

Lubrication of the sprocket tip is recommended after 10 hours of use or once a week, whichever occurs first. Always thoroughly clean guide bar sprocket tip before lubrication.

NOTE: The saw chain does not have to be removed in order to lubricate the teeth of the chain bar. Lubrication is possible during work, with the engine switched off.



WARNING: Wear heavy duty work gloves when handling the bar and chain.

1. Move the STOP switch down.
2. Clean the guide bar sprocket tip.
3. Using the Lube Gun (optional), insert needle nose into the lubrication hole and inject grease until it appears at outside edge of sprocket tip (Fig. 23).
4. Rotate saw chain by hand. Repeat lubrication procedure until the entire sprocket tip has been greased.

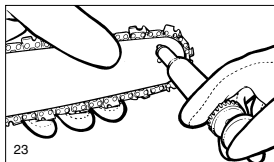

GUIDE BAR MAINTENANCE:

Most guide bar problems can be prevented merely by keeping the chain saw well maintained. Insufficient guide bar lubrication and operating the saw with chain that is TOO TIGHT will contribute to rapid bar wear.

To help minimize bar wear, the following guide bar maintenance procedures are recommended.



WARNING: Always wear protective gloves during maintenance operations. Do not carry out maintenance when the engine is hot.

CHAIN SHARPENING:

Chain sharpening requires special tools to ensure that cutters are sharpened at the correct angle and depth. For the inexperienced chain saw user, we recommend that the saw chain be professionally sharpened by the nearest professional Service Center. If you feel comfortable sharpening your own saw chain, special tools are available from the professional Service Center.

CHAIN SHARPENING - The pitch of the chain (Fig. 24) is 3/8" LoPro x .050".

Sharpen the chain using protective gloves and a round file of 3/16" (4.8mm).

Always sharpen the cutters only with outward strokes (Fig. 25) observing the values given in Fig. 24.

After sharpening, the cutting links must all have the same width and length.

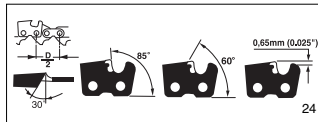

WARNING: A sharp chain produces well-defined chips. When your chain starts to produce sawdust, it is time to sharpen.

After every 3-4 times the cutters have been sharpened you need to check the height of the depth gauges and, if necessary, lower them using the flat file and template supplied optional, then round off the front corner. (Fig. 26)



WARNING: Proper adjustment of the depth gauge is as important as proper sharpening of the chain.

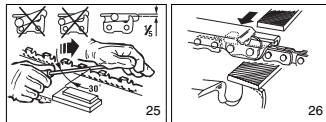

GUIDE BAR - The bar should be reversed every 8 working hours to ensure uniform wear.

Keep the bar groove and lubrication hole clean using the bar groove cleaner supplied optional. (Fig. 27)

Check the bar rails frequently for wear and, if necessary, remove the burs and square-up the rails using the flat file. (Fig. 28)



WARNING: Never mount a new chain on a worn sprocket or self-aligning ring.

GB

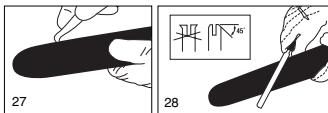

BAR WEAR - Turn guide bar frequently at regular intervals (for example, after 5 hours of use), to ensure even wear on top and bottom of bar.

OIL PASSAGES - Oil passages on the bar should be cleaned to ensure proper lubrication of the bar and chain during operation.

NOTE: The condition of the oil passages can be easily checked. If the passages are clear, the chain will automatically give off a spray of oil within seconds of starting the saw. Your saw is equipped with an automatic oiler system.

• **CHAIN MAINTENANCE**

CHAIN TENSION:

Check the chain tension frequently and adjust as often as necessary to keep the chain snug on the bar, but loose enough to be pulled around by hand.

BREAKING IN A NEW SAW CHAIN:

A new chain and bar will need chain readjustment after as few as 5 cuts. This is normal during the break-in period, and the interval between future adjustments will begin to lengthen quickly.



WARNING: Never have more than 3 links removed from a loop of chain. This could cause damage to the sprocket.

CHAIN LUBRICATION:

Always make sure the automatic oiler system is working properly. Keep the oil tank filled with Chain, Bar and Sprocket Oil.







Adequate lubrication of the bar and chain during cutting operations is essential to minimize friction with the guide bar.

Never starve the bar and chain of lubricating oil. Running the saw dry or with too little oil will decrease cutting efficiency, shorten saw chain life, cause rapid dulling of chain, and lead to excessive wear of bar from overheating. Too little oil is evidenced by smoke or bar discoloration.

TROUBLE SHOOTING THE ENGINE		
PROBLEM	PROBABLE CAUSE	CORRECTIVE ACTION
Unit won't start or starts but will not run.	Incorrect starting procedures. Incorrect carburetor mixture adjustment setting. Fouled spark plug Fuel filter plugged. The distance between the rotor and the ignition coil has changed	Follow instructions in the User Manual. Have carburetor adjusted by an Authorized Service Center. Clean / gap or replace plug. Replace fuel filter. Arrange for an authorized Customer Service workshop to adjust the distance between the rotor and the ignition coil to 0.3-0.4 mm
Unit starts, but engine has low power.	Incorrect lever position on choke. Dirty spark arrester screen. Dirty air filter. Incorrect carburetor mixture adjustment setting.	Move to RUN position. Replace spark arrester screen. Remove, clean and reinstall filter. Have carburetor adjusted by an Authorized Service Center.
Engine hesitates. No power under load.	Incorrect carburetor mixture adjustment setting.	Have carburetor adjusted by an Authorized Service Center.
Runs erratically.	Incorrectly gapped spark plug.	Clean / gap or replace plug.
Smokes excessively.	Incorrect carburetor mixture adjustment setting. Incorrect fuel mixture.	Have carburetor adjusted by an Authorized Service Center. Use properly mixed fuel (40:1 mixture).

F

Signification des symboles apposés sur la scie

	Lisez le mode d'emploi avant d'utiliser la scie.		Portez des chaussures de sécurité pour protéger vos pieds
	Lorsque vous travaillez avec la scie, portez toujours des lunettes de protection pour protéger vos yeux d'objets projetés et virevoltants. Portez aussi une protection de l'ouïe, comme par ex. un casque isolé contre le bruit ou des bouchons d'oreilles. Portez un casque de sécurité lorsqu'il y a risque de chute d'objets.		Protégez-vous des chocs en retour de la scie à chaîne. Pendant l'utilisation, tenez bien la scie à chaîne des deux mains. Assurez-vous que le frein à chaîne est bien desserré. Retirez la poignée/le frein à chaîne avant le fonctionnement.
	Portez des gants pour vous protéger les mains		Niveau de bruit conformément à directive 2000/14/CE
			Avertissement ! Danger

ATTENTION ! Lorsque vous travaillez avec des outils à moteur à carburant, vous devez toujours respecter les règles de base suivantes pour minimiser le risque de blessures corporelles et/ou celui de l'endommagement de l'appareil. Lisez ces consignes avant de mettre la scie en service, et conservez-les.

- NE JAMAIS utiliser la tronçonneuse d'une seule main! L'utilisateur, et toutes autres personnes autour risqueraient de graves blessures. Une tronçonneuse est conçue pour être utilisée à deux mains.
- NE JAMAIS utiliser la tronçonneuse par moments de fatigue.
- Porter des chaussures de sécurité, des vêtements de sécurité bien ajustés, des gants de protection ainsi que des dispositifs protecteurs appropriés pour yeux, oreilles et tête.
- Etre prudent pendant toute manipulation de carburant. S'éloigner d'au moins 3m (10 pieds) de l'endroit où le plein d'essence a été fait avant de mettre le moteur en marche.
- Ne laissez personne se trouver à proximité quand vous faites démarrer ou utilisez votre tronçonneuse.
- Avant d'entreprendre l'abatage, veillez à vous tenir sur une surface stable afin de ne pas perdre l'équilibre, vérifier que votre zone de travail et voie de retraite sont sans obstacle.
- Rester à l'écart de la chaîne lorsque le moteur est en marche.
- Avant de faire démarrer le moteur, s'assurer que la chaîne de la tronçonneuse ne puisse pas entrer en contact avec quoi que ce soit.
- Après avoir arrêté le moteur, transporter la tronçonneuse par sa poignée avant, le guide-chaîne et chaîne dirigés vers l'arrière et le silencieux à l'opposé de votre corps.
- Ne mettez jamais une scie à chaîne en service si elle est endommagée, mal réglée, incomplètement montée ou montée trop lâche. Assurez-vous que la scie à chaîne s'est bien arrêtée lorsque le frein à chaîne est libéré
- Arrêter le moteur avant de déposer la tronçonneuse.
- Etre extrêmement prudent lors de la coupe de petits buissons et arbustes car les matériaux plus fins peuvent «s'attraper» dans la chaîne et être projetés dans votre direction ou vous faire perdre l'équilibre.
- Faire attention aux branches courbées par la tension qui peuvent vous heurter en se dépliant.
- Garder les poignées sèches, propres et sans trace d'huile ou de mélange de carburants.
- Se servir de la tronçonneuse que dans des endroits bien aérés.
- NE JAMAIS utiliser votre tronçonneuse lorsque vous êtes dans un arbre à moins que vous ayez eu une formation spéciale.
- Tous autres services d'entretien de la tronçonneuse, à l'exception de ceux indiqués dans le manuel d'utilisation et d'entretien, doivent être accomplis par un personnel de réparation de tronçonneuse compétent.
- Quand vous transportez votre tronçonneuse, veuillez utiliser le protège-lame approprié.
- A l'extérieur ou à l'intérieur, NE PAS UTILISER votre tronçonneuse près de tout produit inflammable (liquides, gas...). Une explosion et/ou un feu pourrait en résulter.
- UTILISER LE BON OUTIL : Ne couper que du bois. Ne pas utiliser la tronçonneuse à des fins pour lesquelles elle n'apas été conçue. Ne jamais utiliser la tronçonneuse pour couper plastique, maçonnerie, ou tout autre matériel n'étant pas pour la construction.
- Ne pas verser de carburant, d'huile ni de lubrifiant lorsque la machinerie de la scie de chaîne est en cours de fonctionnement.

REMARQUE : Pour l'utilisation des tronçonneuses dans les exploitations de bois de papeterie, se référer aux réglementations fédérales, section 1910.226 (5); 2.5.1., de «American National Standard Safety Requirements for Pulpwood Logging» (Normes de sécurité nationales pour l'industrie du papier), ANSI 03.1-1978; se référer aussi aux réglementations de sécurité locales et d'états. Ces modèles sont classifiés tronçonneuses 1C par CSA. Ils sont conçus pour des usages inférieurs de travaux tels que dégaucher, tailler ou couper du bois... par des propriétaires de maisons ou résidences secondaires ou par des campeurs. Ils ne sont pas conçus pour une utilisation prolongée. Si le travail prévu demande de longues périodes d'utilisation, la vibration risque de causer des problèmes de circulation pour les mains de l'utilisateur. Il serait approprié d'utiliser une tronçonneuse pourvue d'un dispositif anti-vibration.

PRECAUTIONS POUR EVITER LES REBONDS

Les rebonds peuvent se produire si la pointe du guide-chaîne touche un objet ou si le bois se resserre sur la tronçonneuse. Si un contact a lieu avec la pointe du guide-chaîne, la tronçonneuse peut, en l'espace d'une seconde, faire sauter le guide-chaîne vers le haut et vers l'arrière, où se trouve l'utilisateur. Si la chaîne est coincée vers le haut, le guide-chaîne peut être rapidement propulsé vers l'utilisateur. Chacune de ces situations peut entraîner une perte de contrôle de la tronçonneuse, ce qui peut causer de sérieuses blessures. Ne vous fiez pas exclusivement aux dispositifs de sécurité incorporés. Il est nécessaire que vous suiviez certaines étapes afin de pouvoir utiliser votre tronçonneuse sans danger d'accidents ou de blessures.

1. Comprendre ce qui cause les rebonds et comment ils ont lieu, peut réduire ou même éliminer l'élément de surprise. L'effet de surprise contribue aux accidents.
2. Quand le moteur est en marche, tenir toujours la tronçonneuse fermement et correctement: des deux mains, pouces et doigts bien refermés sur les poignées, la main droite sur la poignée arrière, et la main gauche sur la poignée avant. Vous pourrez ainsi maîtriser votre tronçonneuse et en réduire les risques de rebonds en la tenant fermement. Ne lâchez pas prise
3. Votre secteur de travail doit être libre d'obstacle. S'assurer que la pointe du guide-chaîne n'entre pas en contact de branches, troncs ou autres surfaces pendant son fonctionnement.
4. Scier toujours le moteur à plein régime.
5. Ne pas scier au delà de la hauteur des épaules; ne pas se pencher trop en avant.
6. Suivre les instructions du fabricant pour l'affûtage et l'entretien de la tronçonneuse.
7. N'utiliser que des chaînes et guide-chaînes recommandés par le fabricant ou leur équivalent.

REMARQUE : Une chaîne à «rebonds réduits» répond aux normes de performances pour «rebonds réduits» exigées.

ETIQUETTE SECURITE POUR REBONDS

Une plaque de sécurité se trouve sur le recouvrement du filtre à air de la scie à chaîne. Cette étiquette et les règles de sécurité comprises ici doivent être lues attentivement avant toute mise en marche.

• INTERPRETATIONS DES SYMBOLES ET COULEURS (FIG. 1)

 **AVERTISSEMENT-VERT** Utilisé pour vous prévenir qu'une procédure dangereuse est à éviter.

GREEN RECOMMENDED

- Recommended cutting procedures.
- 1  **AVERTISSEMENT**
1. Attention aux rebonds.
 - 2  **AVERTISSEMENT**
2. Ne pas se servir de la tronçonneuse d'une seule main.
 - 3  **RECOMMANDÉ**
3. Éviter tout contact avec la pointe du guide-chaîne.
 - 4  **RECOMMANDÉ**
4. Tenir la tronçonneuse fermement, des deux mains.

Fig. 1

 **AVERTISSEMENT**: Les rebonds peuvent vous faire perdre contrôle de votre outil et entraîner des blessures graves et même mortelles soit à l'utilisateur soit à une personne se trouvant à proximité. Soyez toujours vigilant. Les dangers les plus importants pendant l'utilisation d'une tronçonneuse proviennent des rebonds causés par une rotation ou un coincage, la cause principale de la plupart des accidents.

• DANGER! ATTENTION AUX REBONDS!
Ya des risques de REBONDS si la POINTE du guide-chaîne entre en contact avec un objet, ou si le bois se

resserre et coince la chaîne de la tronçonneuse.
Un contact avec la pointe du guide-chaîne peut parfois causer une réaction inverse instantanée, causant un soubresaut du guide-chaîne le poussant vers le haut et l'arrière où se trouve l'utilisateur.
COINCER la chaîne vers le BAS du guide-chaîne risque de PROPULSER la tronçonneuse vers l'avant en direction opposée de l'utilisateur. COINCER la chaîne le long du HAUT du guide-chaîne risque de POUSSER rapidement ce dernier vers l'utilisateur.
Chacune de ces réactions risque de vous faire perdre contrôle de la tronçonneuse et peut entraîner de sérieuses blessures.

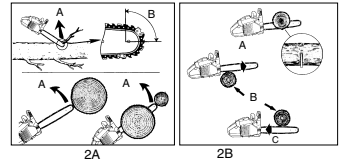

ATTENTION AUX REBONDS ROTATIFS (Figure 2A)
A = Trajectoire rebonds
B = Zone de réaction rebonds

LES REACTIONS DE POUSSEE (REBOND COINCAGE) ET DE PROPULSION (Figure 2B)
A = Propulsion vers l'a
vant
B = Objets solides
C = Poussee vers l'utilisateur

CARACTERISTIQUES TECHNIQUES

Cylindrée	38 cm ³
Puissance d'entraînement maximale	1,4 KW
Longueur de lame	16" (40 cm)
Longueur de coupe	37 cm
Ecart de chaîne	10 mm
Épaisseur de chaîne	1,3 mm
Vitesse à vide	3.100 tr/min. ± 10%
Vitesse de rotation maximale des outils de coupe	11500 tr/min
Contenance du réservoir	296 ml
Contenance du réservoir d'huile	180 ml
Fonction anti-vibration	oui
Dentelure	6 dents
Frein à chaîne	oui
Embrayage	oui
Lubrification automatique de la chaîne	oui
Chaîne avec recul minime	oui
Poids net sans chaîne ni rail de guidage	5,1 kg
Poids net	5,88 kg
Consommation d'essence	env. 1250 g/kWh
Niveau de pression acoustique	101 dB(A)
Pression acoustique de travail	113 dB(A)
Temps de freinage à partir de la vitesse de travail	0,07 s
Vibration	9,68 m/s ²

F

GENERAL INFORMATION

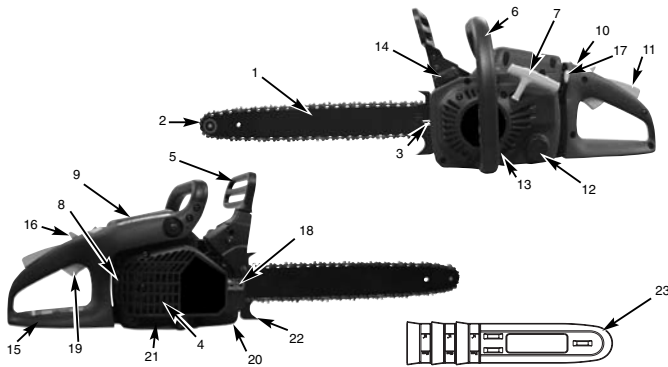

- | | | |
|--|---|--------------------------------------|
| 1. Glissière de guidage ou rail de guidage | 10. Pompe à carburant | 19. Accélérateur |
| 2. Chaîne de scie | 11. L'Interrupteur d'arrêt | 20. Guide-chaîne |
| 3. Vis tendeuse de chaîne | 12. Clapet du réservoir d'huile | 21. Recouvrement de la roue à chaîne |
| 4. Grille anti-étincelles (intérieur sur le pot d'échappement) | 13. Carter du ventilateur | 22. Griffe de butée |
| 5. Levier de frein à chaîne/protège-main avant | 14. Clapet du réservoir de carburant | 23. Garde-chaîne |
| 6. Poignée avant | 15. Poignée arrière/lancement du système | |
| 7. Poignée de démarrage | 16. Interrupteur de service | |
| 8. Bougie d'allumage | 17. Manette d'étranglement/ (régulation du carburateur) | |
| 9. Couvercle du filtre à air | 18. Ecrou de fixation de rail | |

DISPOSITIFS DE SECURITE

Afin de vous aider à localiser les dispositifs de sécurité, les numéros précédant les descriptions correspondent à ceux de la page précédente.

- 2 Grâce aux limiteurs de profondeur spécialement conçus et aux maillons **UNE TRONÇONNEUSE A «REBONDS REDUITS»** aide à réduire les rebonds et leur intensité.
- 5 **LE LEVIER DU CHAIN BRAKE (FREIN DE CHAINE) /ARCEAU PROTECTEUR** protège la main gauche de l'utilisateur si elle glisse de la poignée avant, pendant que la tronçonneuse est en opération.
- 5 **CHAIN BRAKE** est un dispositif de sécurité conçu pour minimiser la possibilité de blessures causées par un rebond; le levier du CHAIN BRAKE arrête la tronçonneuse instantanément.
- 10 Déclanché, **L'INTERRUPTEUR D ARRÊT** stoppe immédiatement le moteur. Pour faire redémarrer le moteur, il est nécessaire de mettre l'interrupteur sur la position «mise en marche» ON.
- 11 **LA MANETTE DE SECURITE** empêche l'accélération involontaire du moteur. Il n'est pas possible d'appuyer sur la gâchette d'accélération (19) à moins que la gâchette de sécurité ne soit enclenchée.
- 20 **LE CAPTEUR DE CHAINE** réduit le danger de blessures en cas de rupture ou de sortie de la chaîne. Le capteur de chaîne est conçu de manière à intercepter la chaîne.
- REMARQUE** : Examinez votre tronçonneuse et chacun de ses éléments.

Commande de pièces de rechange

Pour les commandes de pièces de rechange, veuillez indiquer les références suivantes:

- Type de l'appareil
- No. d'article de l'appareil
- No. d'identification de l'appareil
- No. de pièce de rechange de la pièce requise

Vous trouverez les prix et informations actuelles à l'adresse www.isc-gmbh.info

INSTRUCTIONS POUR MONTAGE**• OUTILS POUR MONTAGE**

Ces outils vous seront nécessaires pour monter votre tronçonneuse:

1. Clé polygonale SN 11
2. Tournevis / clé à bougies

• MONTAGE D'ELEMENTS

AVERTISSEMENT: NE JAMAIS faire démarquer la tronçonneuse sans avoir monté guide-chaîne et chaîne.

Votre nouvelle tronçonneuse, il est nécessaire d'ajuster la chaîne, remplir le réservoir à essence avec le mélange de carburants approprié et de remplir le réservoir d'huile lubrifiante avant que l'unité soit prête pour l'exécution. Lire attentivement la totalité du manuel d'utilisation avant de faire fonctionner votre outil. Faire particulièrement attention aux mesures de sécurité.

Ce mode d'emploi sert à la fois d'instructions pour les consignes de sécurité et de manuel comprenant des informations générales sur l'assemblage, le fonctionnement et la maintenance de la scie.

• GUIDE-CHAÎNE / CHAÎNE / INSTALLATION DU CARTER D'EMBRAYAGE

AVERTISSEMENT: Utiliser des gants pour toute manipulation de la chaîne.

INSTALLATION DU GUIDE-CHAÎNE:

Pour s'assurer que la chaîne et guide-chaîne soient huilés, UTILISER EXCLUSIVEMENT LE TYPE DE GUIDE-CHAÎNE D'ORIGINE ayant un orifice pour huile (A) comme illustré ci-dessus. (Fig. 3A)

1. Assurez-vous que le levier du CHAIN BRAKE n'est PAS ENGAGÉ. (Fig. 3B)
2. Supprimez les 2 écrous de fixation des rails (B). Retirez le **carter du frein à chaîne (C)** en le tirant vigoureusement en ligne droite (fig. 3C). **Remarque :** Il est possible que la chaîne traîne quelque peu en bas. C'est normal.
3. À l'aide d'un tournevis, tourner la vis de réglage (D) VERS LA GAUCHE jusqu'à ce que la vis de tension «LE TENON» (E) ne puisse plus avancer vers le tambour d'embrayage et le pignon. (Fig. 3D)
4. Positionner le guide-chaîne sur les 2 goujons (F) de manière à ce que LE TENON (la vis de tension) puisse pénétrer dans le trou (G) en bas du guide-chaîne. (Fig. 3E).

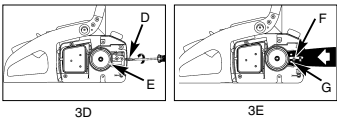
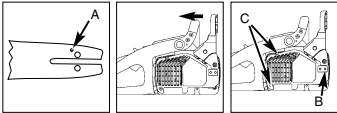
**INSTALLATION DE LA CHAÎNE:**

1. Ecarter la chaîne en forme de cercle avec la face (A) tranchante VERS L'AVANT sur le dessus du guide (Figure 4a).
2. Faire passer la chaîne autour du pignon (B), derrière l'embrayage (C). S'assurer que les maillons s'engagent entre les «dents» du pignon (Figure 4b).
3. Engager les maillons d'entraînement dans la rainure (D) du guide-chaîne (Figure 4b).

REMARQUE : La chaîne de la tronçonneuse risque de pendre légèrement sur la partie inférieure du guide-chaîne. Ceci est normal.

4. Tirez la glissière de guidage en avant jusqu'à ce que la chaîne soit plaquée. Assurez-vous que tous les maillons d'entraînement se trouvent bien dans la rainure du rail.

5. Placer le carter d'embrayage et serrer les 2 vis. S'assurer que la chaîne ne glisse pas hors du guide-chaîne. Serrer à la main les 2 écrous et suivre les instructions.

REMARQUE : Les écrous du guide-chaîne sont serrés à la main car la chaîne devra être ajustée. Suivre les instructions. Réglage de la Tension de la Chaîne.

**• REGLAGE DE LA TENSION DE LA CHAÎNE**

La tension correcte d'une chaîne est très importante et doit être vérifiée avant et durant tout tronçonnage. Faire les réglages nécessaires est synonyme de bonne capacité de coupe et de longévité de votre outil.

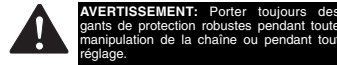
**REGLAGE DE LA CHAÎNE:**

1. Tenir le guide-chaîne à l'horizontale et serrer la vis (D) en tournant À DROITE pour augmenter la tension de la chaîne. Pour diminuer la tension, tourner la vis de réglage VERS LA GAUCHE. S'assurer que la chaîne est bien ajustée tout au long du guide-chaîne (Fig. 5).
2. Après le réglage, en tenant toujours le «nez» du guide-chaîne vers le haut, resserrer fortement les écrous du guide-chaîne. La chaîne est tendue correctement quand elle est bien ajustée et ne pend donc plus sous le guide et peut être avancée à la main (gantée) sans difficulté.

REMARQUE : La chaîne est trop tendue si il est difficile de la faire tourner sur le guide-chaîne ou si elle accroche. Ceci n'exige qu'un réglage minime:

- A. Desserrer les 2 écrous du guide-chaîne jusqu'à ce qu'ils puissent être serrés à la main. Diminuer la tension en tournant doucement la vis de réglage VERS LA GAUCHE. Faire avancer et reculer la chaîne. Continuer le réglage jusqu'à ce que la chaîne tourne librement mais soit bien ajustée. Augmenter la tension en tournant la vis de réglage VERS LA DROITE.
- B. Quand la chaîne a une tension appropriée, tenir le «nez» du guide-chaîne vers le haut et resserrer les 2 écrous.

F



ATTENTION: La tension d'une chaîne neuve doit être vérifiée fréquemment pendant son rodage, exigeant un réglage après aussi peu que 5 coupes. Il est normal qu'une nouvelle chaîne se détende, et les intervalles entre réglages s'espaceront rapidement.

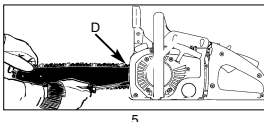

5



ATTENTION: Si la chaîne est TROP TENDUE ou PAS ASSEZ, le pignon, guide-chaîne, chaîne et roulements de vilebrequin s'usent plus rapidement. Etudier la Figure 3-4A pour tout renseignement concernant la tension appropriée pour moteur chaud (A) ou froid (B), et comme guide indiquant quand la chaîne a besoin d'être ajustée (C).

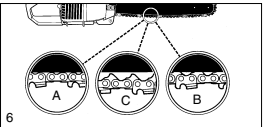

6

TEST MECANIQUE DU CHAIN BRAKE

Votre tronçonneuse comprend un CHAIN BRAKE qui réduit les possibilités de blessures causées par les rebonds. Le frein fonctionne si une pression est exercée sur le levier du frein, c'est à dire quand la main de l'utilisateur heurte le levier comme cela arrive en cas de rebonds. Quand le frein est activé, la chaîne s'arrête abruptement.



AVERTISSEMENT: Le but du CHAIN BRAKE est de réduire les possibilités de blessures en cas de rebond en arrière; il ne peut cependant vous protéger si la tronçonneuse est utilisée imprudemment. Tester le CHAIN BRAKE avant toute utilisation et périodiquement pendant le travail.

TEST DU CHAIN BRAKE:

1. Le CHAIN BRAKE est DECLENCHE (position de désengagement; la chaîne bouge) quand le LEVIER DE FREIN EST REPOUSSE VERS L'ARRIERE ET BLOQUE. (Fig. 7A)
2. Le CHAIN BRAKE est ENCLENCHE (la chaîne est arrêtée) quand la manette du frein est repoussée vers l'avant. Vous ne devez pas pouvoir faire bouger la chaîne. (Fig. 7B)

REMARQUE: La manette de frein devrait se mettre dans les deux positions d'un simple coup sec. Ne pas utiliser la tronçonneuse si une forte résistance est ressentie, ou si la manette ne se déplace dans aucune des deux positions.

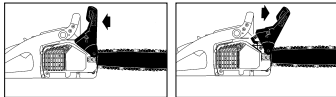

7A

7B

COMBUSTIBLE Y LUBRICACION

CARBURANT

Pour une performance optimale, utiliser de l'essence ordinaire sans plomb mélangée à de l'huile spéciale 2 temps dans une proportion de 40:1.

MELANGE DU CARBURANT

Mélanger le carburant avec de l'huile 2 temps dans un récipient approprié. Agiter pour obtenir un mélange homogène.



AVERTISSEMENT: Ne jamais utiliser d'essence pure dans cet outil. Ceci causerait des dommages irréparables et entraînerait l'annulation de la garantie du fabricant. Ne jamais utiliser un mélange entreposé depuis plus de 90 jours.



AVERTISSEMENT: Si un lubrifiant 2 temps est utilisé, le produit doit être une huile de bonne qualité pour moteur 2 temps refroidi par air dans une proportion de 40:1. N'utiliser aucune huile 2 temps recommandant un mélange de proportion 100:1. La garantie du moteur est nulifiée pour cette occurrence si les dommages sont dus à une lubrification insuffisante.

SIMBOLOS DE CARBURANT ET LUBRIFICACION



AVERTISSEMENT: Un manque de lubrifiant annule la garantie de moteur.



Mélange Essence Huile 40:1

Huile Seule

CARBURANTS RECOMMANDES

Certains carburants conventionnels sont mélangés avec des oxydants tels l'acool ou l'éther afin de se conformer aux standards pour la pureté de l'air. Votre moteur est conçu de manière à pouvoir utiliser toute essence pour automobile carburants avec oxydants inclus, tout en vous procurant un fonctionnement satisfaisant. Utilisez de préférence de l'essence normale sans plomb.

LUBRIFICATION DE LA CHAÎNE ET DU GUIDE-CHAÎNE

Faire toujours le plein du réservoir à huile en même temps que celui du réservoir à essence. Nous recommandons l'utilisation de l'huile pour chaîne, guide-chaîne et pignon cette huile contient des additifs conçus pour réduire la friction et l'usure et pour empêcher toute accumulation de résine sur la chaîne et guide-chaîne.

F

FONCTIONNEMENT

• **VERIFICATION DU MOTEUR**

AVERTISSEMENT: Ne jamais mettre en marche ou utiliser la tronçonneuse à moins que la chaîne et le guide-chaîne ne soient correctement installés.

1. Remplir le réservoir à essence (A) avec le mélange de carburants approprié. (Fig. 8)
2. Remplir le réservoir à huile (B) avec une huile à chaîne et guide-chaîne appropriée. (Fig. 8)
3. S'assurer que CHAIN BRAKE est déclenché (C) avant de mettre l'outil en marche. (Fig. 8)

• **MISE EN MARCHÉ DU MOTEUR**

Le starter a 3 positions: MARCHE (A), MI-GAZ (B) et STARTER (C). (Fig. 9A)

1. Pousser l'INTERRUPTEUR d'arrêt (D) rouge vers le haut pour la mise en marche. (Fig. 9B)
2. Mettre la manette jaune du starter (E) sur la position | (STARTER). (Fig. 9C)
3. Appuyer 10 fois sur la pompe d'amorçage (F). (Fig. 9D)
4. Pousser le verrouillage de fonctionnement vers l'avant: Appuyez de la main gauche sur le verrouillage de fonctionnement (I), tirez l'accélérateur avec l'index (H). Appuyez à présent sur le levier de blocage (G) vers l'avant, maintenez-le appuyé et relâchez ensuite l'accélérateur (H). L'accélérateur (H) reste à présent en position de mi-gaz.
5. Poser la tronçonneuse sur une surface plane et solide. Tenir la tronçonneuse fermement comme indiqué sur l'illustration. Tirer vigoureusement sur le cordon du lanceur 4 fois. Attention au mouvement de la chaîne!. (Fig. 9F)
6. Placer la manette jaune du starter (D) en position | (MI-GAZ). (Fig. 9G)
7. Tenir la tronçonneuse fermement et tirer rapidement sur le cordon du lanceur à 4 reprises. Le moteur devrait se mettre en marche. (Fig. 9H)
8. Laisser chauffer le moteur une dizaine de secondes. Lâcher la gâchette d'accélération (manette des gaz) (H) pour laisser le moteur revenir au ralenti, puis suivre l'étape no 9. (Fig. 9I)
9. Placer la manette jaune du starter (D) en position | (MARCHÉ) (Fig. 9J). Si le moteur ne démarre pas répéter les étapes.

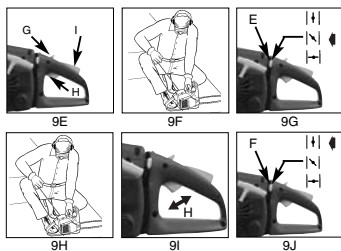
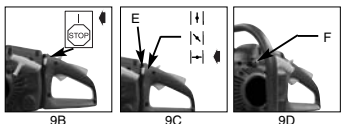

• **REDEMARRAGE D'UN MOTEUR CHAUD**

1. S'assurer que l'interrupteur de contact est sur la position marche.
2. Placer le starter sur la position | (MI-GAZ).
3. Appuyer 10 fois sur la pompe d'amorçage.
4. Bloquer la pré-accélération.
5. Tirer rapidement sur le cordon du lanceur à quatre reprises. Le moteur devrait démarrer.
6. Placer le starter sur la position | (MARCHÉ).
7. Relâcher le bouton du pré-accélérateur.

• **ARRET DU MOTEUR**

1. Relâcher la gâchette et laisser le moteur tourner au ralenti.
 2. Pousser l'interrupteur vers la position ARRET (STOP).
- REMARQUE:** Pour un arrêt d'urgence, activer tout simplement CHAIN BRAKE et mettre l'interrupteur en position ARRET (STOP).

• **TEST OPERATIONNEL DU CHAIN BRAKE**

Tester CHAIN BRAKE périodiquement pour en assurer son bon fonctionnement. Tester CHAIN BRAKE avant toute coupe, après tout abattage extensif, et surtout après toute réparation.

ETAPES POUR TEST DE CHAIN BRAKE:

1. Placer la tronçonneuse sur une surface dégagée, ferme et plane.
2. Faire démarrer le moteur.
3. Tenir fermement la poignée arrière (A) avec la main droite (Figure 10).
4. Tenir fermement la poignée avant (B) (pas la manette de CHAIN BRAKE (C) de la main gauche (Figure 10).
5. Appuyer sur la gâchette d'accélération jusqu'à la position 1/3 de gaz, puis déclencher immédiatement la manette de CHAIN BRAKE (C) (Figure 10).

AVERTISSEMENT: Déclencher le CHAIN BRAKE doucement. La chaîne ne doit rien toucher aucune surface et doit rester à l'horizontale.

6. La chaîne doit être bloquée instantanément; à ce moment, relâcher immédiatement la gâchette d'accélération.

AVERTISSEMENT: Si la chaîne ne s'arrête pas, arrêter le moteur et apporter la tronçonneuse au service après-vente McCulloch le plus proche.

F

7. Si CHAIN BRAKE fonctionne correctement, arrêter le moteur et DECLENCHEZ CHAIN BRAKE.

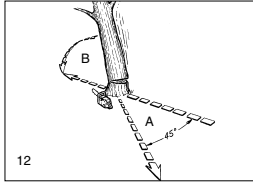
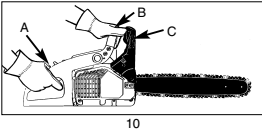

• LUBRIFICATION DE LA CHAÎNE ET DU GUIDE-CHAÎNE

Une lubrification adéquate de la chaîne est essentielle afin de réduire toute friction avec le guide-chaîne. Ne jamais laisser la chaîne ou le guide non lubrifiés. Utiliser la tronçonneuse sans lubrification adéquate diminue son efficacité et sa longévité, rend la chaîne émoussée et use le guide-chaîne car surchauffé. Une décoloration du guide-chaîne, de la fumée et un résidu de résine sont des évidences d'un manque d'huile.

REMARQUE: La chaîne se détend pendant son utilisation, particulièrement si elle est neuve; il est donc nécessaire de l'ajuster et de la resserrer de temps à autre. Les nouvelles chaînes doivent être ajustées après cinq minutes d'opération.

• GRAISSAGE AUTOMATIQUE

Votre tronçonneuse est équipée d'un système de graissage automatique. Ce dernier fournit à la chaîne et au guide-chaîne une quantité adéquate d'huile. La coulée d'huile augmente avec l'accélération du moteur. On ne peut ajuster la coulée d'huile. Le réservoir d'huile et d'essence seront vides presque en même temps.

INSTRUCTIONS POUR LA COUPE

• ABATTAGE

Abattage est le terme utilisé pour indiquer que l'on coupe (abat) un arbre. De petits arbres d'environ 15 à 18cm (6-7 pouces) de diamètre sont généralement abattus en une coupe. Les arbres plus grands exigent des entailles d'abattage. Ces entailles déterminent la direction de la chute

ABATTAGE D UN ARBRE:

AVERTISSEMENT: Il est nécessaire de prévoir une retraite (A) sûre, libre de tout obstacle avant d'entreprendre la coupe de l'arbre. Le chemin de dégagement devrait être situé à l'arrière et en diagonale de la direction de chute prévue; voir Figure 12.

AVERTISSEMENT: Pour l'abattage d'un arbre sur une pente, l'utilisateur de la tronçonneuse devrait se trouver du côté ascendant du terrain, car l'arbre roulera probablement vers le bas après sa chute.

IMPORTANT : il est interdit d'abattre un arbre sans formation !

REMARQUE : L'entaille d'abattage contrôle la direction de la chute (B). Avant toute entaille, prendre en considération l'emplacement des grosses branches et l'inclinaison naturelle de l'arbre pour déterminer la direction de la chute de l'arbre.



AVERTISSEMENT: Eviter la coupe par mauvais temps, fort vent, vent changeant ou si cela peut endommager une propriété. Consulter un professionnel du métier. Ne pas couper d'arbre s'il y a une possibilité de heurter des fils électriques ou autres. Prévenir les services publics appropriés avant toute coupe.

REGLES GENERALES A OBSERVER POUR L'ABATTAGE:

En principe, l'abattage se divise en 2 opérations: l'entaille (C) et le trait d'abattage (D).

Toujours commencer par le trait diagonal (du haut) de l'entaille d'abattage (C), du côté choisi pour la chute de l'arbre (E). Eviter de scier trop profondément l'entaille horizontale (du bas).

L'entaille d'abattage (C) doit être suffisamment ouverte pour créer une charnière (F) assez forte de largeur suffisante et pour guider la chute de l'arbre aussi longtemps que possible.



AVERTISSEMENT: Ne jamais marcher devant un arbre entaillé. Scier le trait d'abattage (D) de l'autre côté du tronc, 3 à 5cm (1,5 à 2,0 po) au-dessus de l'entaille d'abattage (C) (Figure 13).

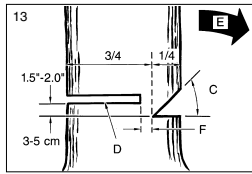

Ne jamais scier le tronc de part en part. Toujours laisser une charnière. La charnière guide l'arbre. Si le tronçest scié de part en part, l'arbre s'abattrait de manière incontrôlée.

Enfoncer des cales ou un levier d'abattage dans le trait sans attendre que l'arbre devienne instable et commence à bouger. Ceci évite le pincement de la pointe du guide-chaîne dans le trait d'abattage au cas où la direction de la chute aurait été mal calculée. S'assurer que personne ne se trouve dans la zone de chute avant de donner l'impulsion finale.



AVERTISSEMENT: Avant la dernière entaille, s'assurer qu'il n'y ait aucun animal, obstacle ou individu dans les zones possibles de chute.

TRAIT D'ABATTAGE:

1. Utiliser des cales de bois ou plastique (A) pour empêcher la chaîne ou le guide-chaîne (B) de se coincer dans le trait d'abattage. Les cales contrôlent aussi la chute (Figure 14A).
2. Si le diamètre du tronc à couper est supérieur à la longueur du guide-chaîne, faire 2 entailles comme indiqué sur l'illustration (Figure 14B).

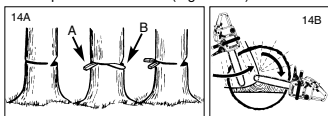

AVERTISSEMENT: Lorsque le trait d'abattage se rapproche de la charnière, l'arbre devrait commencer à tomber. A ce moment, enlever la tronçonneuse de la coupe, arrêter le moteur, déposer la tronçonneuse, et quitter les lieux, utilisant votre voie de retraite (Figure 12).

EBRANCHAGE:

Nous entendons par ébranchage le fait de débarrasser un arbre abattu de ses branches. Ne pas scier les branches de support (A) avant le tronçonnage de l'arbre (Figure 15). Les branches sous tension devraient être sciées de bas en haut pour éviter de coincer la chaîne.



AVERTISSEMENT: Ne jamais scier de branches en se tenant sur le tronc.

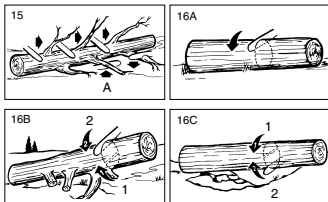

• TRONÇONNAGE

Nous entendons par tronçonnage la découpe d'un tronc abattu. S'assurer d'avoir une bonne assise et de se trouver derrière le tronc quand le terrain est incliné. L'extrémité à scier devrait, si possible, ne pas reposer sur le sol, mais être supportée. Si le tronc est supporté aux deux extrémités et que la coupe doit se faire au milieu, faire une coupe vers le bas et jusqu'au milieu, puis faire la coupe par en-dessous. Ceci empêche le bois de coincer la chaîne ou guide-chaîne. Faire attention à ne pas scier jusque dans le sol car la chaîne s'émoussera rapidement. Pour le tronçonnage sur pente, se placer toujours vers le haut.

1. Si le tronc est supporté sur toute sa longueur: Il peut être tronçonné à partir du dessus. Éviter de plonger le guide-chaîne dans la terre (Fig. 16A).
2. Tronçonnage d'un tronc supporté à une extrémité: Effectuer d'abord une coupe par le dessous (sous-coupe) sur du diamètre, de manière à éviter l'éclatement du bois. Ensuite, effectuer une coupe par

dessus (sur-coupe) pour joindre la première coupe et éviter tout coinçage (Fig. 16B).

3. Tronçonnage d'un tronc supporté aux deux extrémités: Effectuer d'abord une coupe par dessus sur du diamètre de façon à éviter l'éclatement du bois. Ensuite, effectuer une coupe par dessous (sous-coupe) pour joindre la première coupe et éviter tout coinçage. (Fig. 16C)

REMARQUE: Un chevalet est le meilleur support pour tronçonnage. Si cela n'est pas possible, soutenir le tronc par des bûches ou par les chicots des branches. S'assurer que le tronc à couper est bien supporté.

• TRONÇONNAGE SUR CHEVALET

Pour votre sécurité, et pour la facilité de coupe, une position correcte est essentielle lors de tout tronçonnage vertical. (Fig. 17)

COUPE VERTICALE:

- A. Tenir la tronçonneuse fermement, des deux mains et placer la tronçonneuse sur votre droite pendant la coupe.
- B. Garder le bras gauche aussi droit que possible.
- C. Votre poids doit reposer sur les deux pieds.



ATTENTION : pendant les travaux de sciage, veillez à ce que la chaîne de scie et le rail de guidage soient suffisamment huilés.

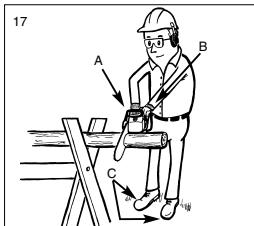

ENTRETIEN

Tous services autres que ceux mentionnés dans votre manuel d'entretien doivent être confiés à un Service Après-Vente McCulloch agréé.

• ENTRETIEN PREVENTIF

Un bon programme d'entretien préventif à inspections et soins réguliers augmenteront la longévité et amélioreront la performance de votre tronçonneuse Talon. Cette liste de vérifications d'entretien est un guide pour un tel programme.

Le nettoyage, les réglages et le remplacement des pièces peuvent, dans certaines circonstances, être requis plus fréquemment qu'il ne l'est indiqué.

F

LISTES DES VERIFICATIONS D'ENTRETIEN		CHAQUE USAGE	HEURES DE SERVICE	
PIECE	ACTION		10	20
Nuts	Inspecter/Resserrer	✓		
Filtre a Air	Nettoyer ou remplacer		✓	✓
Filtre Essence/Filtre a Huile	Remplacer			
Bougie	Nettoyer/Regler/Remplacer		✓	
Ecran Pare-Etincelles	Inspecter		✓	
	Remplacer suivant les besoins		✓	
Durits D'essence	Inspecter	✓		
	Remplacer suivant les besoins			
Composants de CHAIN BRAKE	Inspecter	✓		
	Remplacer suivant les besoins			

FILTRE A AIR
NETTOYAGE DU FILTRE A AIR:

ATTENTION: Ne jamais utiliser la tronçonneuse sans filtre à air. Terre et poussières seraient aspirées à l'intérieur du moteur et l'abîmeraient. Garder le filtre à air propre!

1. Retirer les 2 vis de fixation du couvercle du filtre à air (A) et retirer le couvercle, puis le filtre.
2. Retirer le filtre (B) du boîtier (C) (Figure 18).
3. Nettoyer le filtre à air. Laver le filtre à l'eau propre savonneuse. Rincer à l'eau fraîche. Sécher à l'air.

REMARQUE: Il est recommandé d'avoir des filtres de rechange.

4. Remettre le filtre à air. Placer le couvercle du filtre / moteur. S'assurer qu'il soit bien en place. Resserrer les 2 vis de fixation du couvercle.

ATTENTION: Ne jamais commencer un entretien quand le moteur est chaud. Vous risquez de vous brûler les mains et doigts.

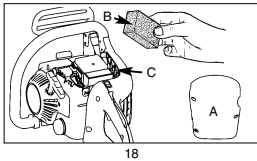

18

FILTRE A ESSENCE

ATTENTION: N'utilisez jamais la scie sans filtre à carburant. Au bout de 20 heures de service à chaque fois, nettoyez le filtre à carburant ou remplacez-le s'il est endommagé. Videz complètement le réservoir de carburant avant de remplacer le filtre.

1. Enlever le bouchon du réservoir à essence.
2. Tordre un morceau de fil métallique souple comme indiqué.
3. Plonger le fil métallique à l'intérieur du réservoir d'essence, accrocher et remonter délicatement le tuyau d'essence vers l'ouverture jusqu'à ce que vous puissiez le tenir entre les doigts.

REMARQUE: Ne pas entièrement retirer le tuyau du réservoir.

4. Sortir le filtre (A) du réservoir (Figure 19).
5. Tirer avec un mouvement rotatif. Jeter le filtre.
6. Introduisez un nouveau filtre. Enfichez une extrémité du filtre dans l'orifice du réservoir. Assurez-vous que le

filtre est bien placé dans le coin de filtre inférieur. Déplacez le filtre avec un tournevis, si nécessaire, jusqu'à ce qu'il se trouve au bon endroit mais ne l'abîmez pas

7. Remplir le réservoir d'un nouveau mélange huile / carburant. Voir Section 4, Carburant et Lubrification. Remplacer le bouchon d'essence.

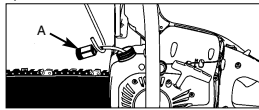

19

GRILLE ANTI-ETINCELLES

REMARQUE: Une grille pare-étincelles encrassée réduirait fortement la performance du moteur.

1. Retirer les 2 écrous (A) du guide-chaîne et desserrer les 2 vis (B) du couvercle de CHAIN BRAKE.
2. Enlever le couvercle de CHAIN BRAKE. Dévisser les 3 vis du capot du silencieux. Soulever le silencieux. Une fois les vis enlevées, le silencieux peut se soulever (Figure 20B).
3. Séparer le silencieux en deux sections (C). Retirer les chicanes métalliques (D) et les tubes d'écartement (E).
4. Jeter l'écran usagé et installer l'écran neuf (F) (Figure 20B).
5. Remonter les éléments du silencieux et installer le silencieux sur le cylindre. Resserrer fermement les vis.

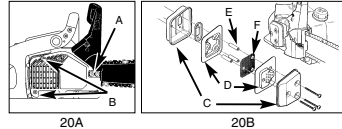

20A

20B

BOUGIE

REMARQUE: Pour une bonne opération du moteur de votre tronçonneuse, les bougies doivent être propres et avoir l'écartement approprié.

1. Mettre l'interrupteur sur ARRÊT (STOP).
2. Retirez le recouvrement en desserrant les vis de fixation du recouvrement (fig. 21).
3. Retirez le câble d'allumage (A) en tirant et en tournant simultanément la bougie (B) d'allumage.
4. Remettez une nouvelle bougie avec un écartement de 0,6mm (0,025 pouce).

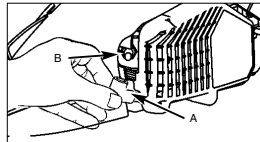

21

REGLAGE DU CARBURATEUR

Le carburateur a été réglé en usine pour une performance optimale. Si un ajustage est nécessaire, veuillez apporter votre appareil au Centre de Service Après-Vente Talon agréé le plus proche dont vous trouverez l'adresse dans

les pages jaunes de l'annuaire téléphonique.

• ENTREPOSAGE D'UNE TRONÇONNEUSE

ATTENTION : ne rangez jamais votre scie à chaîne pour plus de 30 jours sans avoir auparavant réalisé les étapes suivantes.

Entreposer une tronçonneuse pour plus de 30 jours exige un certain entretien. Si ces conseils ne sont pas suivis, le restant d'essence se trouvant dans le carburateur s'évaporerait, laissant un résidu similaire à du chewing gum. Ceci pourrait causer des difficultés de démarrage entraînant des réparations onéreuses.

1. Enlever doucement le bouchon du réservoir à essence afin de laisser sortir toute pression. Vidanger avec soin le réservoir de carburant.
2. Faire démarrer le moteur et le laisser tourner jusqu'à ce qu'il s'arrête afin de purger le carburateur de carburant.
3. Laisser refroidir le moteur (environ 5mn).
4. Retirer la bougie à l'aide d'une clé à bougie.
5. Verser 1 cuillerée à thé d'huile 2 temps propre dans la chambre de combustion. Tirer lentement le cordon du lanceur plusieurs fois de manière à lubrifier les composants internes. Remonter la bougie (Figure 22).

REMARQUE : Mettre l'outil dans un abri sec et loin de toutes sources de combustion telles chaudière, chauffe-eau à gaz, sèche-linge à gaz, etc.

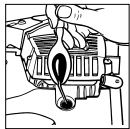

22

• REMISE EN SERVICE DE LA SCIE

1. Retirer la bougie.
2. Tirer vigoureusement sur le cordon du lanceur de manière à éliminer l'excès d'huile dans la chambre de combustion.
3. Nettoyez la bougie d'allumage et veillez à ce que la distance entre les électrodes sur la bougie d'allumage soit correcte ; ou mettez une nouvelle bougie d'allumage dont la distance entre les électrodes est correcte.
4. Préparer le coupe-herbe pour son utilisation.
5. Remplir le réservoir à carburant d'un mélange huile/essence approprié. Voir la section Carburant et Lubrification.

• MAINTENANCE DE LA GLISSIÈRE DE GUIDAGE

Il faut huiler régulièrement la glissière de guidage (rail de guidage de la chaîne et de la chaîne dentée). Une maintenance suffisante de la glissière de guidage, comme décrit au paragraphe suivant, est importante. Elle permettra à votre scie d'atteindre une performance optimale.

ATTENTION : Si la roulette du guide-chaîne n'est pas lubrifiée (voir ci-dessous) la tronçonneuse aura des secousses et une performance pauvre, tout en annulant la garantie du fabricant. La roulette du guide-chaîne de cette tronçonneuse a été graissée à l'usine.

OUTILS DE LUBRIFICATION:

Le Lube Gun (burette) Talon (optionnel) est recommandé pour graisser la roulette du guide-chaîne. Le Lube Gun est équipé d'un bec-aiguille nécessaire pour l'application d'huile sur la roulette.

LUBRIFIER LA ROULETTE:

REMARQUE : Il n'est pas nécessaire de retirer la chaîne pour lubrifier la roulette. La lubrification peut se faire sur le site du travail le moteur étant hors circuit.

ATTENTION : Porter des gants épais pour toute manipulation de la chaîne ou du guide-chaîne.

1. Mettre l'interrupteur d'arrêt (STOP) vers le bas.
2. Nettoyer la roulette du guide-chaîne.
3. A l'aide du Lube Gun (optionnel), insérer le bec-aiguille dans le trou de lubrification et injecter le lubrifiant jusqu'à ce qu'il ressorte sur les côtés de la roulette (Figure 23).
4. Faire avancer la chaîne à la main. Répéter le procédé de lubrification jusqu'à ce que toute la roulette ait été graissée.

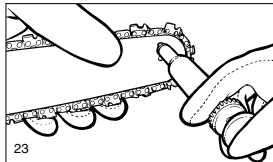

ENTRETIEN DU GUIDE-CHAÎNE:

La majorité des problèmes du guide-chaîne peuvent être évités par un simple bon entretien.

Une lubrification insuffisante du guide-chaîne et l'utilisation de la tronçonneuse avec une chaîne TROP AJUSTÉE contribuent à l'usure rapide du guide-chaîne.

Pour minimiser l'usure du guide-chaîne, nous recommandons l'entretien suivant.

CHAIN SHARPENING - The pitch of the chain (Fig. 24) is 3/8" LoPro x .050".

Sharpen the chain using protective gloves and a round file of 63/16" (4.8mm).

Always sharpen the cutters only with outward strokes (Fig. 25) observing the values given in Fig. 24.

After sharpening, the cutting links must all have the same width and length.

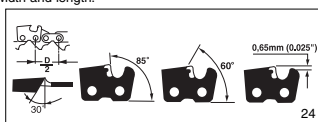

WARNING: Proper adjustment of the depth gauge is as important as proper sharpening of the chain.

After every 3-4 times the cutters have been sharpened you need to check the height of the depth gauges and, if

F

necessary, lower them using the flat file and template supplied optional, then round off the front corner. (Fig. 26)

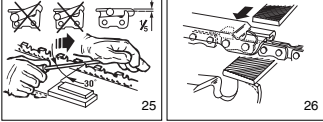

CONTRE-RAIL - Le contre-rail doit être retourné toutes les 8 heures de travail pour assurer une usure uniforme. Nettoyez toujours la rainure du rail et le trou d'huilage en utilisant le nettoyeur pour rainures de rails livré en option (fig. 27). Contrôlez régulièrement si la barre du rail est usée, retirez les ébarbures et rectifiez la barre avec une lime plate, si nécessaire (fig. 28).

ATTENTION: Ne fixez jamais une nouvelle chaîne sur une denture usée ou sur une bague de réglage.

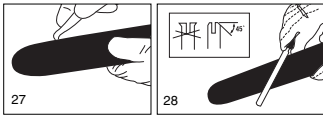

USURE DU GUIDE-CHAÎNE - Tourner le guide-chaîne fréquemment et à intervalles réguliers (après 5 heures d'utilisation, par exemple), afin d'assurer une usure uniforme sur le haut et le bas du guide-chaîne.

RAINURES DU GUIDE-CHAÎNE - Les rainures du guide-chaîne (ou les «gorges» qui soutiennent et portent la chaîne) doivent être nettoyées si la chaîne a été fortement utilisée ou si elle paraît sale. Les rainures doivent être nettoyées à chaque retrait de chaîne.

PASSAGES D'HUILE - Les passages d'huile sur le guide-chaîne doivent être nettoyés pour assurer une lubrification adéquate du guide-chaîne et de la chaîne pendant leur fonctionnement.

REMARQUE : Les passages d'huile peuvent facilement être contrôlés. Si les passages sont propres, la chaîne fera automatiquement gicler un peu d'huile quelques secondes après la mise en marche de la tronçonneuse. Votre tronçonneuse est équipée d'un système de graissage automatique.

• ENTRETIEN DE LA CHAÎNE

TENSION DE LA CHAÎNE:

Vérifier fréquemment la tension de la chaîne et régler aussi souvent que nécessaire afin de garder la chaîne bien ajustée autour du guide-chaîne, mais suffisamment lâche pour pouvoir être avancée à la main.

RODAGE DE VOTRE NOUVELLE TRONÇONNEUSE:

Une nouvelle chaîne et un nouveau guide-chaîne doivent être réajustés après aussi peu que cinq coupes. Ceci est normal pendant cette période de rodage; les intervalles entre les réglages s'espaceront rapidement.

LUBRIFICATION DE LA CHAÎNE:



AVERTISSEMENT: Ne jamais enlever plus de 3 maillons d'une chaîne. Cela pourrait endommager la roulette.









S'assurer toujours que le système de graissage automatique fonctionne correctement. Garder le réservoir d'huile rempli d'huile pour chaîne, guide-chaîne et roulette. Une lubrification adéquate du guide-chaîne et chaîne pendant toute coupe est essentielle pour minimiser la friction. Ne jamais laisser la chaîne et le guide-chaîne sans aucune huile. Le fonctionnement de la tronçonneuse à sec ou avec peu d'huile réduirait sa performance et sa longévité, rendrait la chaîne émoussée et userait rapidement le guide-chaîne à cause du surchauffage. Une décoloration du guide-chaîne et de la fumée sont des signes de manque d'huile.

AFFÛTAGE DE LA CHAÎNE:

L'affûtage de la chaîne exige des outils spéciaux afin d'assurer que les dents sont aiguisées au bon angle et à la bonne profondeur. Pour l'utilisateur inexpérimenté, il est recommandé que la tronçonneuse soit affûtée dans un Service Après-Vente agréé. Si vous désirez affûter votre propre chaîne, des outils spéciaux sont disponibles chez votre revendeur.

DEPANNAGE DU MOTEUR		
PROBLEME	CAUSE PROBABLE	SOLUTION
l'outil ne démarre pas ou démarre et cale.	Procédure de démarrage incorrecte. Pauvres réglage du carburateur. Bougie noyée Filtre à carburant colmaté. L'écart entre le rotor et la bobine d'allumage s'est déréglé	Voir les instructions du manuel d'utilisation. Faire régler le carburateur par un service agréé. Nettoyer la bougie, régler l'écartement des électrodes ou remplacer la bougie. Remplacer le filtre à carburant Faites régler l'écart entre le rotor et la bobine d'allumage sur 0,3-0,4 mm par un service après-vente dûment autorisé.
Le moteur démarre mais manque de puissance.	Position du starter incorrecte. Pare-étincelles encrassés. Filtre à air encrassé. Mauvais réglage du carburateur.	Placer le starter sur la position RUN (MARCHE). Remplacer l'écran pare-étincelles. Retirer le filtre, le nettoyer et le remplacer. Faire régler le carburateur par un service agréé.
Le moteur a des ratés. Manque de puissance sous la charge.	Mauvais réglage du carburateur.	Faire régler le carburateur par un service agréé.
Ne tourne pas régulièrement.	Mauvais écartement des électrodes de la bougie.	Nettoyer la bougie, régler l'écartement des électrodes ou remplacer la bougie.
Fumée excessive.	Mauvais réglage du carburateur. Mélange huile / essence incorrect.	Faire régler le carburateur par un service agréé. Utiliser un mélange adéquat (40:1).

PRECAUCIONES DE SEGURIDAD - Significado de los símbolos marcados en el producto

	Leer el manual de instrucciones antes de usar la sierra		Llevar protección de seguridad para los pies
	Siempre que se trabaje con la sierra será preciso llevar gafas para protegerse los ojos contra los objetos que salgan proyectados y protección para los oídos como, p. ej., casco aislante o tapones protectores. Llevar casco de protección cuando exista el riesgo de que caigan objetos.		Protegersé contra los contragolpes de la motosierra. Sostener bien con las dos manos la motosierra mientras esté en funcionamiento.
	Llevar guantes para protegerse las manos		Asegurarse de que se haya soltado el freno en cadena. Antes del uso, tirar de la empuñadura/freno de cadena
			Nivel de ruido conforme a la directiva 2000/14/CE
			¡Aviso! ¡Peligro!

¡ATENCIÓN! Para trabajar con herramientas accionadas por combustible se han de observar en todo momento reglas fundamentales a fin de evitar el riesgo de que se produzcan lesiones corporales y/o daños en el aparato. Lea estas instrucciones antes de poner en marcha la sierra y guárdelas en lugar seguro.

- ¡NO opere la sierra-de-cadena con una mano! Serias lesiones al operador, ayudantes, espectadores, o cualquier combinación de estas personas puede resultar por la operación con una mano. La sierra-de-cadena está destinada para el uso con dos manos.
- NO opere la sierra-de-cadena cuando se encuentre fatigado.
- Utilice calzado de seguridad, ropa entallada, guantes de protección, y mecanismos de protección para la cara, oído y cabeza.
- Utilice precaución cuando maneje combustible. Retire la sierra-de-cadena por lo menos 10 pies (3 m) del punto donde carga combustible antes de encender el motor.
- NO permita que otras personas se encuentren cerca cuando arranque o corte con la sierra-de-cadena. Mantenga espectadores y animales fuera del área de trabajo.
- NO empiece a cortar hasta que no tenga una área de trabajo despejada, se encuentre seguramente parado, y haya planeado el sendero de retirada del árbol que está cayendo.
- Mantenga todas las partes de su cuerpo alejadas de la cadena de la sierra cuando el motor éste encendido.
- Antes de arrancar el motor, asegúrese que la cadena de la sierra no este haciendo contacto con ningún objeto.
- Transporte la sierra-de-cadena con el motor apagado, la barra guía y la cadena de la sierra hacia atrás, y el motle alejado de su cuerpo.
- No poner NUNCA en funcionamiento una motosierra que esté dañada, mal ajustada, incompleta o mal montada. Es preciso asegurarse de que la motosierra esté parada antes de soltar el freno de cadena.
- Apague el motor antes de poner la sierra-de-cadena en el suelo.
- Use extrema precaución cuando corte arbustos pequeños, porque material delgado puede ser atrapado por la cadena de la sierra y azotarlo, o hacerle perder el balance.
- Cuando corte ramas que contengan tensión, este alerta del resorte para que usted no sea golpeado cuando la tensión de las fibras de la madera sea liberada.
- Mantenga los mangos limpios, secos y libres de aceite y mezcla de combustible.
- Opere la sierra-de-cadena solamente en áreas con buena ventilación.
- NO opere la sierra-de-cadena en un árbol a menos que usted haya sido especialmente entrenado para hacerlo.
- Todo el servicio de la sierra-de-cadena, ademas de los artículos listados en las instrucciones de seguridad y mantenimiento en el manual del usuario, deberán ser ejecutadas por un personal de servicio de sierra-de-cadena competente.
- Cuando transporte su sierra-de-cadena, utilice la funda apropiada para la barra guía.
- NO OPERE SU SIERRA DE CADENA cerca o alrededor de líquidos o gases inflamables, aunque se encuentre en ambientes cerrados o al aire libre. Una explosión y/o incendio puede resultar.
- UTILICE LA HERRAMIENTA ADECUADA: Corte solamente madera. No utilice la sierra de cadena para propósitos para los cuales no fue diseñada. Pro ejemplo, no utilice la sierra de cadena para cortar plásticos, mampostería, o materiales que no sean para la construcción.
- No reposte combustible, aceite ni lubricación mientras la sierra mecánica esté en funcionamiento.

NOTA: El propósito primario de este apéndice es para el consumidor o el usuario ocasional. Cuando utilice la sierra-de-cadena con propósitos de operación forestal, recurrir al Código de Regulaciones Federales, Sección 1910.226(5); 2.5.1., del Reglamento Nacional Americano de Requerimientos de Seguridad para la Operación Forestal de la Pulpa de Madera, (ANSI) 03.1-1978; y códigos de protección relevantes del estado. Estos modelos estan clasificados por CSA como sierra clase 1C. Estan destinados para uso infrecuente por dueños de casa, cabaña y campeadores. Para aplicaciones generales como despejar, podar, cortar leña, etc. No estan diseñados para un uso prolongado. Si el propósito al usarlo implica periodos prolongados de operación, esto puede causar problemas circulatorios en las manos del usuario debido a la vibración. Puede ser apropiado usar una sierra que tenga un sistema de anti vibrado tal como los modelos que cubre este manual con el sufijo AV.

PRECAUCIONES DE CONTRAGOLPE

El contragolpe puede ocurrir cuando la nariz o la punta de la barra guía toca un objeto, o cuando la madera se cierra y pellizca la cadena de la sierra cuando está cortando. Si la punta de la barra hace contacto, puede causar una reacción reversiva relámpago, pateando la barra guía hacia arriba y atrás en dirección del operador. Pellizcando la cadena de la sierra a lo largo de la barra guía puede empujar la barra rápidamente hacia atrás en dirección del operador. Cualquiera de estas reacciones puede causar que usted pierda el control de la sierra, lo cual puede resultar en serias lesiones personales. No se fie exclusivamente de los mecanismos de seguridad construidos dentro de su sierra. Como un usuario de sierra-de-cadena, usted deberá tomar varios pasos para mantener sus trabajos de cortado libres de accidentes o lesiones.

1. Con una comprensión básica del contragolpe, usted puede reducir o eliminar el elemento de sorpresa. La sorpresa repentina contribuye a los accidentes.
2. Mantenga un agarre firme sobre la sierra con ambas manos, la mano derecha en el mango posterior, y la mano izquierda en el mango frontal, cuando la sierra este encendida. Utilice un agarre firme con el pulgar y dedos alrededor de los mangos de la sierra-de-cadena. Un agarre firme le ayudará a reducir el contragolpe y mantener el control de la sierra. No lo suelte.
3. Make sure that the area in which you are cutting is free from obstructions. Do not let the nose of the guide bar contact a log, branch, or any other obstruction which could be hit while you are operating the saw.
4. Cut at high engine speeds.
5. Do not overreach or cut above shoulder height.
6. Follow manufacturer's sharpening and maintenance instructions for the saw chain.
7. Utilice solamente barras y cadenas especificadas por el fabricante o el equivalente.

NOTA: La cadena de contragolpe bajo cumple con las normas de funcionamiento requeridos. Su Sierra-de-Cadena Talon esta proveída con una etiqueta de seguridad localizada en la MANIJA DEL CHAIN BRAKE. Esta etiqueta, junto con las instrucciones de seguridad en estas páginas, deberán ser leídas antes de intentar operar estas unidades.

ETIQUETAS DE SEGURIDAD POR CONTRAGOLPE

• **COMO LEER SIMBOLOS Y COLORES:**

ADVERTENCIA: [ROJO] Utilizado para prevenir de un procedimiento inseguro que no deberá ser ejecutado.

[VERDE] RECOMENDACION
Procedimientos de corte recomendados.

- 
1. Cuidado con el contragolpe.
 2. No intente sostener la sierra con una mano.
 3. Evite el contacto con la cabeza de barra.
 4. Sostenga la sierra adecuadamente con ambas manos.

RECOMENDACION
4. Sostenga la sierra adecuadamente con ambas manos.

• **¡PELIGRO! ¡CUIDARSE DEL CONTRAGOLPE!**

ATENCIÓN: El contragolpe puede conducir a peligrosa pérdida de control de la sierra-de-cadena y resultar en serias o fatales lesiones al operador de la sierra o cualquier persona que se encuentre cerca. Siempre esté alerta. El contragolpe rotacional y el contragolpe por pellizco, son los mayores peligros operacionales de la sierra-de-cadena, y la causa principal de la mayoría de los accidentes.

EL CONTRAGOLPE puede ocurrir cuando la NARIZ o la PUNTA de la barra guía toca un objeto, o cuando la madera se cierra y pellizca la cadena al momento del corte.
El contacto de la punta algunas veces puede causar una reacción reversiva relámpago, pateando la barra guía hacia arriba y atrás hacia el operador.
EL PELLIZCADO de la cadena de la sierra a lo largo de la BASE de la barra guía puede JALAR la sierra hacia

adelante lejos del operador. PELLIZCANDO la cadena de la sierra a lo largo de la PUNTA de la barra guía puede EMPUJAR la barra guía rápidamente para atrás hacia el operador.
Cualquiera de estas reacciones puede causar que usted pierda el control de la sierra, lo cual puede resultar en serias lesiones personales.

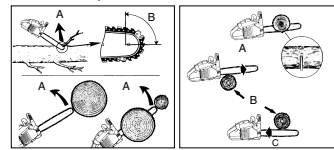

Fig. 2A
Fig. 2B

CUIDESE DE: EL CONTRAGOLPE (Figura 2A)
A = Sendero del contragolpe
B = Zona de reacción del contragolpe estrangulación

EL EMPUJE (CONTRAGOLPE DE PELLIZCO) Y LAS REACCIONES DE JALADO (Figura 2B)
A = Jalado
B = Objetos solidos
C = Empuje

CARACTERÍSTICAS TÉCNICAS

Cilindrada motor	38 cm³
Potencia de propulsión máxima	1,4 kW
Longitud de la espada	16" (40 cm)
Longitud de corte	37 cm
Distancia cadena	10 mm
Grosor de cadena	1,27 mm
Velocidad marcha en vacío	3.100 r.p.m. ± 10%
Velocidad máxima accesorios de corte	11500 r.p.m.
Volumen del depósito	296 ml
Volumen del depósito de aceite	180 ml
Función antivibración	sí
Dentado	6 dientes
Freno de cadena	sí
Acoplamiento	sí
Engrase de cadena automático	sí
Cadena con contragolpe reducido	sí
Peso neto sin cadena ni riel guía	5,1 kg
Peso neto	5,88 kg
Consumo de gasolina	aprox. 1250 g/kWh
Nivel de presión acústica	101 dB(A)
Nivel de presión de trabajo	113 dB(A)
Tiempo de frenado a velocidad de trabajo	0,07 s
Vibración	9,68 m/s²

Pedido de piezas de recambio

Al solicitar recambios se indicarán los datos siguientes:

- Tipo de aparato
- No. de artículo del aparato
- No. de identidad del aparato
- No. del recambio de la pieza necesitada.

Encontrará los precios y la información actual en www.isc-gmbh.info

E

INFORMACION GENERAL

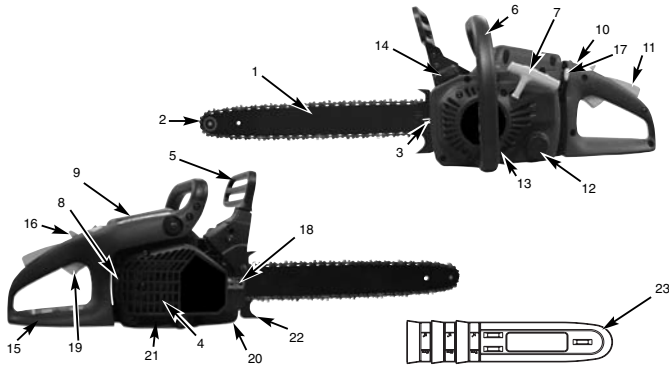

- | | | |
|--|--|--------------------------------------|
| 1. Barra de guía o riel guía | 10. Interruptor de apagado | 19. Acelerador |
| 2. Cadena de la sierra | 11. Bloqueo de seguridad | 20. Recolector de cadena |
| 3. Tornillo tensor de la sierra | 12. Tapón del depósito de aceite | 21. Revestimiento de rueda de cadena |
| 4. Rejilla antichispas (interior, en el tubo de escape) | 13. Carcasa del ventilador | 22. Garra de tope |
| 5. Palanca de freno de cadena/protector de manos delantero | 14. Tapón del depósito de combustible | 23. Protector de la cadena |
| 6. Empuñadura delantera | 15. Empuñadura posterior/ pasador de bota | |
| 7. Palanca de puesta en marcha | 16. Interruptor de servicio | |
| 8. Bujía de encendido | 17. Palanca del regulador de mariposa/ (ajuste del carburador) | |
| 9. Cubierta del filtro de aire | 18. Tuerca de sujeción de ralles | |

ASPECTOS DE SEGURIDAD

Los números que preceden a la descripción corresponden con los números en la página anterior para ayudarle a localizar los aspectos de seguridad

- 2 CADENA DE LA SIERRA DE CONTRAGOLPE BAJO** ayuda significativamente a reducir el contragolpe, o la intensidad del mismo, debido a los eslabones de resguardo y al hondo calibre especialmente diseñados.
 - 4 PANTALLA CONTRA CHISPA** retiene carbón y otras partículas inflamables sobre una distancia de 0.6mm (0.023 pulgadas) desde el flujo de escape del motor. El cumplimiento de las leyes locales, estatales y/o federales que gobiernan el uso de la pantalla contra chispa es la responsabilidad del usuario. Para información adicional vea Instrucciones de Seguridad.
 - 5 LA MANIJA DEL CHAIN BRAKE® / RESGUARDO DE LA MANO** protegen la mano izquierda del operador en caso de que se resbale el mango frontal mientras la sierra está enganchada.
 - 5 CHAIN BRAKE®** es un aspecto de seguridad diseñado para reducir la posibilidad de una lesión debido a un contragolpe causado por el detenimiento de una cadena de sierra en movimiento en milisegundos. Es activado por la manija del CHAIN BRAKE®.
 - 10 EL INTERRUPTOR DE APAGADO** apaga inmediatamente el motor cuando éste tropieza. El interruptor de apagado debe de ser puesto en la posición de encendido para arrancar o rearrancar el motor.
 - 11 EL GATILLO DE SEGURIDAD** previene la aceleración accidental del motor. El gatillo de aceleración (19) no puede ser apretado a menos que el gatillo de seguridad esté presionado.
 - 20 EL ENGANCHE DE LA CADENA** reduce el peligro de una lesión en caso de que la cadena de la sierra se rompa o descarrile durante la operación. El enganche de la cadena está diseñado para interceptar el azote de una cadena.
- NOTA:** Estudie su sierra y familiarícese con sus partes.

E

INSTRUCCIONES DE ENSEMBLADO

HERRAMIENTAS PARA EL ENSAMBLADO

Usted necesitará estas herramientas para ensamblar su sierra-de-cadena:

1. Llave de anillo SW 11
2. Destornillador/llave para bujías

REQUERIMIENTOS PARA EL ENSAMBLADO

ADVERTENCIA: NO arranque el motor de la cadena de la sierra hasta que no se encuentre propiamente ensamblado con la barra y la cadena.

Su nueva motosierra debe ser ajustada de la cadena, y debe llenar de gasolina con gasolina debidamente mezclada con aceite de dos tiempos y debe también llenar el tenfo de aceite con aceite lubricante para cadena, todo esto antes de pretender encender su motosierra.

Lea todo el manual del usuario antes de intentar operar su unidad. Ponga particular atención a todas las precauciones de seguridad.

El presente manual de instrucciones contiene tanto advertencias de seguridad como información general sobre el montaje, funcionamiento, y mantenimiento de la sierra.

BARRA GUIA / CADENA DE LA SIERRA / INSTALACION DE LA CUBIERTA DEL EMBRAGUE

ADVERTENCIA: Siempre utilice guantes de protección cuando maneje la sierra.

PARA INSTALAR LA BARRA GUIA:

Para asegurar que la cadena y la barra reciben aceite, USE ÚNICAMENTE EL ESTILO ORIGINAL DE BARRA con el hoyo de paso del aceite (A) como se ilustra arriba (Fig. 3A).

1. Asegúrese que la manija del CHAIN BRAKE® sea jalada hacia atrás a la posición de DESENGANCHE. (Fig. 3B)
2. Retirar las 2 tuercas de sujeción de raíles (B). Extraer la cubierta del freno de cadena (C), tirando con fuerza en línea recta (fig. 3C).

Advertencia: la cadena puede colgar un poco hacia abajo. Esto es normal.

3. Usando un desarmador, corra el tornillo de ajuste (D) en DIRECCION CONTRARIA DE LAS MANECILLAS DEL RELOJ hasta que la (E) ESPIGA (punta de proyección) se encuentre al final de su recorrido hacia el tambor del embrague y el piñon (Fig. 3D).
4. Deslice el extremo de la barra guía sobre los dos tornillos (F) de la barra. Ponga la barra de manera que la ESPIGA de ajuste se ajuste dentro del orificio (G) interior de la barra guía (Fig. 3E).

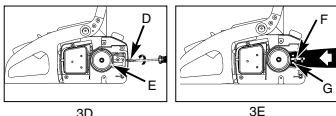
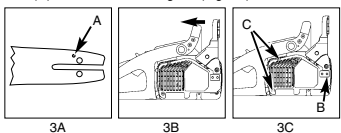

PARA INSTALAR LA SIERRA DE LA CADENA:

1. Extienda la cadena en forma de lazo con el filo de cortado (A) apuntando en DIRECCION DE LAS MANECILLAS DEL RELOJ a lo largo del lazo (Fig. 4A).
2. Deslice la cadena alrededor de la rueda dentada (B) atrás del embrague (C). Asegúrese que los eslabones se ajusten dentro de los dientes de la rueda dentada (Fig. 4B).
3. Guíe los eslabones dentro de la ranura (D) y alrededor del final de la barra (Fig. 4B).

NOTA: La cadena de la sierra puede caer un poco en la parte baja de la barra. Esto es normal.

4. Desplazar la barra de guía hacia delante hasta tensar la cadena. Asegurarse de que todos los eslabones se encuentran en el carril del riel.
5. Instale la cubierta del embrague y apriete los 2 tornillos. Asegúrese que la cadena no se salga de la barra. Instale las 2 tuercas con la mano y siga las instrucciones para el ajuste de tensión en la Sección Ajustes de la Tensión de la Cadena de la Sierra

NOTA: Las tuercas de la barra guía son instaladas con la presión de la mano solamente a este punto, porque el ajuste de la cadena de la sierra es requerido. Siga las instrucciones en la Sección, Ajustes de la Tensión de la Cadena de la Sierra.

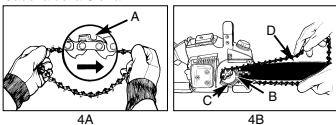

AJUSTES DE TENSION DE LA CADENA DE LA SIERRA

Una tensión propia de la cadena de la sierra es extremadamente importante y debe de ser revisada antes de arrancar, al igual que durante cualquier operación de corte.

El tomar tiempo para hacer los ajustes necesarios para la cadena de la sierra resultara en un mejor rendimiento y una vida prolongada para su cadena.

ADVERTENCIA: Siempre utilice guantes de trabajo pesado cuando maneje o haga ajustes en la cadena de la sierra.

PARA AJUSTAR LA CADENA DE LA SIERRA:

1. Sostenga la nariz de la barra guía hacia arriba y dé vuelta al tornillo de ajuste (D) en DIRECCION DE LAS MANECILLAS DEL RELOJ para incrementar la tensión de la cadena. Dando vuelta al tornillo en DIRECCION CONTRARIA DE LAS MANECILLAS DEL RELOJ reducirá la suma de la tensión de la cadena. Asegúrese que la cadena se amolde ordenadamente todo el camino alrededor de la barra (Fig. 5).
2. Después de hacer el ajuste, y mientras sostiene la

E

nariz de la barra en la posición más alta, apriete firmemente las tuercas retenedoras de la barra. La cadena tiene la tensión correcta cuando se amolda ordenadamente alrededor y puede ser jalada alrededor por una mano con guante.

NOTA: Si la cadena tiene dificultades al ser rotada en la barra guía o si se dobla, mucha tensión ha sido aplicada. Esto requiere un ajuste menor como sigue:

A. Afloje las 2 tuercas retenedoras de la barra para que queden apretadas con los dedos. Reduzca la tensión dándole vueltas lentamente al tornillo de ajuste de la barra en DIRECCION CONTRARIA A LAS MANECILLAS DEL RELOJ. Mueva la cadena hacia adelante y hacia atrás en la barra. Continúe el ajuste hasta que la cadena rote libremente, pero se amolde ordenadamente. Incremente la tensión dándole vueltas al tornillo de ajuste de la barra en DIRECCION DE LAS MANECILLAS DEL RELOJ.

B. Cuando la cadena de la sierra tenga la tensión apropiada, sostenga la nariz de la barra en la posición mas alta y apriete firmemente las 2 tuercas retenedoras de la barra.

PRECAUTION: Una nueva cadena de la sierra se estira, requiriendo ajustes después de por lo menos 5 cortes. Esto es normal en una cadena nueva, y el intervalo dentro de los próximos ajustes se alargará pronto.



Abb. 5

PRECAUTION: Si la cadena de la sierra se encuentra MUY SUELTA o MUY APRETADA, la rueda dentada, barra, cadena y los rodamientos de el cigüeñal se desgastaran mas rápidamente. Estudie la Figura 6 para información respecto a la tensión fría correcta (A), tensión caliente correcta (B), y como una guía para cuando la cadena de la sierra requiera algún ajuste (C).

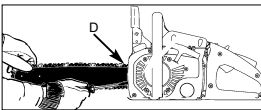
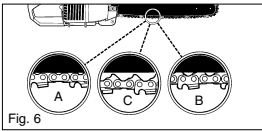

Fig. 6

PRUEBA MECANICA DEL CHAIN BRAKE

Su sierra-de-cadena está equipada con un CHAIN BRAKE que reduce la posibilidad de una lesión debida a un contragolpe. El freno es activado si se aplica presión contra la manija del freno cuando, en el evento de un contragolpe, la mano del operador golpea la manija. Cuando el freno es accionado, el movimiento de la cadena se detiene bruscamente.



PRECAUTION: El propósito del CHAIN BRAKE es el de reducir la posibilidad de una lesión debida a un contragolpe; de cualquier manera, no puede proveer la cantidad de protección si la sierra es operada sin precaución. Siempre pruebe el CHAIN BRAKE antes de utilizar su sierra y periódicamente durante el trabajo.

Para Probar el CHAIN BRAKE:

1. El CHAIN BRAKE está DESENGANCHADO (la cadena se puede mover) cuando la MANIJA DEL FRENO ES JALADA HACIA ATRAS Y ASEGURADA (Fig. 7A).
2. El CHAIN BRAKE esta ENGANCHADO (la cadena es detenida) cuando la manija del freno se encuentra hacia adelante. Usted no deberá poder mover la cadena (Fig. 7B).

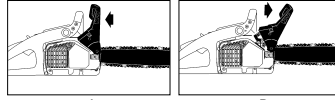

NOTA: La manija del freno deberá producir un chasquido en ambas posiciones. Si una resistencia fuerte es sentida, o la manija no se mueve en ninguna de las posiciones, no utilice su sierra. Llévela inmediatamente a un Centro de Servicio Talon Autorizado para ser reparada.

COMBUSTIBLE Y LUBRICACION

• COMBUSTIBLE

Utilizar gasolina sin plomo de grado regular mezclada con aceite común para motor de 2 ciclos 40:1 para mejores resultados.

• MEZCLA DEL COMBUSTIBLE

Mezcle el combustible con aceite de 2 ciclos en un recipiente aprobado. Agite el recipiente para asegurar la mezcla completa.



ADVERTENCIA: Nunca utilizar gasolina pura en la unidad. Esto provocará daños permanentes al motor y anulará la garantía del fabricante para ese producto. No utilizar nunca una mezcla de combustible que haya estado almacenada más de 90 días.



ADVERTENCIA: Si se va a utilizar un lubricante de 2 ciclos que no sea el Custom Lubricant (Lubricante Común), este debe ser un aceite de 2 ciclos de primera calidad para motores de 2 ciclos enfriados por medio de aire y mezclados con una relación de 40:1. No use ningún producto de aceite de 2 ciclos con una mezcla recomendada de 100:1. Si la causa del daño al motor es la lubricación insuficiente, se anulará la garantía del fabricante para ése caso.

• SIMBOLOS DE COMBUSTIBLE Y LUBRICACION

ADVERTENCIA: La falta de lubricación anulará la garantía del motor.

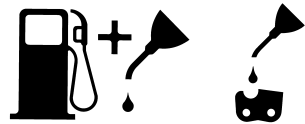

Mezcla de Gasolina y Aceite 40:1 Aceite Solamente

• COMBUSTIBLE RECOMENDADO

Algunas gasolinas convencionales están siendo mezcladas con oxigenados tales como alcohol o un compuesto de éter para cumplir con las reglas de limpieza del aire. Su motor está diseñado para operar satisfactoriamente con cualquier gasolina usada para automóviles incluyendo gasolinas oxigenadas. Se recomienda utilizar gasolina normal sin plomo.

• LUBRICACION DE LA BARRA Y CADENA

Siempre llene el tanque de aceite de la cadena cada vez que el tanque de gasolina sea llenado. Nosotros recomendamos utilizar Chain, Bar and Sprocket Oil, el cual contiene aditivos que reducen la fricción y desgaste y asiste en la prevención de resina en la barra y cadena.

INSTRUCCIONES DE OPERACION

• COMPROBACIÓN ANTES DE PONER EL MOTOR EN MARCHA

ADVERTENCIA: Nunca opere o arranque la sierra a menos que la barra y cadena se encuentren adecuadamente instaladas.

1. Llene el tanque de combustible (A) con la proporción correcta de combustible (Fig. 8).
2. Llene el tanque de aceite (B) con el aceite correcto para barra y cadena (Fig. 8).
3. Asegúrese de que el CHAIN BRAKE se encuentre desenganchado (C) antes de arrancar su unidad (Fig. 8).

• PARA ARRANCAR EL MOTOR

La palanca de estrangulación tiene 3 posiciones: MARCHA (A), MITAD (B) y ESTRANGULAR (C) (Fig. 9A).

1. Deslice el interruptor de APAGADO (D) rojo hacia arriba para el arrancado (Figura 9B).
2. Mueva la palanca de estrangulación amarilla (E) a | (ESTRANGULAR) (Figura 9C).
3. Apriete el bulbo de cebado (F) 10 veces (Figura 9D).
4. Empujar hacia delante el bloqueo de funcionamiento: presionar con la mano derecha el bloqueo de servicio (I), apretar con el dedo índice el acelerador (H). Presionar hacia delante la palanca de enclavamiento (G), mantenerla presionada y soltar el acelerador (H). Ahora, el acelerador (H) permanece en la posición a medio gas.

ADVERTENCIA: si el motor suena como que va a arrancar antes de tirar la 4ª vez, dejar de tirar del cable de arranque y proceder según lo descrito en el siguiente paso.

5. Ponga la sierra en una superficie firme y plana. Sostenga la sierra firmemente como se muestra. Jale el arrancador rápidamente 4 veces. ¡Cuidarse de la cadena en movimiento! (Figura 9F)
6. Mueva la manija de estrangulación amarilla (E) a | (MITAD) (Figura 9G).
7. Sostenga la sierra firmemente y jale el arrancador rápidamente 4 veces. El motor debe de arrancar (Figura 9H).
8. Caliente por 10 segundos. Presione y suelte el gatillo (H) para que MARCHE EN VACIO, después vaya a paso 9 (Figura 9I).
9. Mueva la manija de estrangulación amarilla (F) a || (MARCHA) (Figura 9J). Si el motor falla al arrancar, repita esas instrucciones.

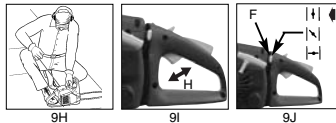
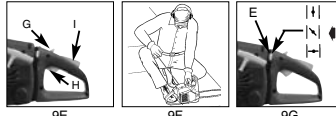
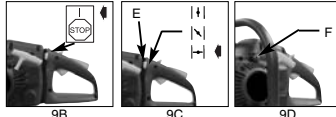
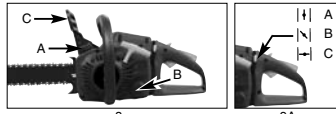

• PARA VOLVER A ENCENDER EL MOTOR CALIENTE

1. Asegure que el interruptor de apagado está en ENCENDIDO.
2. Accione el ahogador hacia (MITAD).
3. Apriete el bulbo de cebado 10 veces.
4. Asegure el avance del acelerador.
5. Jale el hilo de encendido rápidamente 4 veces el motor debe de encender.
6. Accione el ahogador hacia || (MARCHA).
7. Libere el seguro del acelerador.

• PARA APAGAR EL MOTOR

1. Libere el gatillo y permita que el motor regrese a la velocidad de marcha en neutral.
 2. Mueva el interruptor de APAGADO hacia abajo.
- NOTA:** Para un apagado de emergencia, simplemente active el CHAIN BRAKE y mueva el interruptor de apagado hacia abajo.

E

• **PRUEBA OPERACIONAL DEL CHAIN BRAKE**
 Pruebe el CHAIN BRAKE periódicamente para asegurarse de que funcione correctamente. Realice la prueba del CHAIN BRAKE antes de iniciar el cortado, después de un cortado extenso y definitivamente después de cualquier servicio del CHAIN BRAKE.

PRUEBE EL CHAIN BRAKE COMO SIGUE: (Fig. 11)

1. Ponga la sierra en una superficie firme, plana y limpia.
2. Encienda el motor.
3. Agarre el mango trasero (A) con la mano derecha.
4. Con la mano izquierda, sostenga firmemente el mango delantero (B) (no la manija del CHAIN BRAKE (C)).
5. Apriete el gatillo de aceleración hasta 1/3 de aceleración, inmediatamente después active la manija del CHAIN BRAKE (C).



ADVERTENCIA: Active el CHAIN BRAKE despacio y deliberadamente. No deje que la cadena toque superficies; no deje que la sierra se incline hacia adelante.

6. La cadena deberá pararse de golpe. Cuando lo haga, libere el gatillo de aceleración inmediatamente.



ADVERTENCIA: Si la cadena no se detiene, apague el motor y lleve su sierra con el distribuidor Talon más cercano para servicio.

7. Si el CHAIN BRAKE funciona adecuadamente, apague el motor y regrese el CHAIN BRAKE a la posición de DESENGANCHADO.

• **LUBRICACION DE LA BARRA / CADENA DE LA SIERRA**

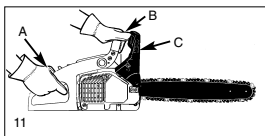

Una lubricación adecuada de la cadena de la sierra es esencial todo el tiempo, para minimizar la fricción con la barra guía.

Nunca deje que le falte aceite a la barra y cadena. Correr una sierra con muy poco aceite reducirá la eficiencia en el cortado, acortando la vida de la cadena de la sierra, causando un desafilado rápido de la cadena, y causando un desgastamiento rápido de la barra por sobrecalentamiento. Muy poco aceite es detectado por humo, decoloración de la barra o acumulación de resina.

NOTA: La cadena de la sierra se alarga durante el uso, particularmente cuando es nueva, y ocasionalmente será necesario que se ajuste y apriete. Una sierra nueva requerirá ajustes después de alrededor de 5 minutos de operación.

• **ACEITADOR AUTOMÁTICO**

Su sierra-de-cadena esta equipada con un sistema de aceitador automático de engranes. El aceitador automáticamente reparte la cantidad apropiada de aceite a la barra y cadena. Al mismo tiempo que la velocidad aumenta, de manera que el aceite fluye al cojin de la barra. No hay ajuste para el flujo. La reserva de aceite se agotará aproximadamente al mismo tiempo que la provisión de combustible se agote.

TRUCCIONES DE CORTADO GENERALES

• **TALADO**

Talado es el termino que se da al cortar un árbol. Árboles pequeños hasta de 15-18cm (6-7 pulgadas) de diámetro son generalmente cortados en un solo corte. Árboles más grandes requieren de cortes de ranura. Cortes de ranura determinan la dirección en que el árbol caerá.

DESRAMANDO UN ARBOL:

IMPORTANTE: ¡No está permitido talar árboles sin haber recibido una formación al respecto!



ADVERTENCIA: Un sendero de retirada (A) deberá de ser planeado y despejado como se necesite antes de que empiece los cortes. El sendero de retirada deberá extenderse hacia atrás y diagonalmente a la parte posterior de la línea de caída esperada, como se ilustra en la Figura 12.



ADVERTENCIA: Si se tala un árbol en un terreno con pendiente, el operador de la sierra de cadena deberá mantenerse en la parte de arriba del terreno, debido a que el árbol tiende a rodar o deslizarse hacia abajo después de que es talado.

NOTA: La dirección de la caída (B) es controlada por el corte de ranura. Antes de que cualquier corte sea realizado, considere la localización de las ramas más largas y la inclinación natural del árbol para determinar la forma en que caerá.

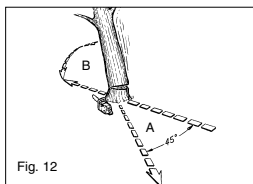

Fig. 12

REGLAS GENERALES PARA EL TALADO DE ARBOLES:



ADVERTENCIA: No corte un árbol durante vientos rápidos o cambiantes o si hay peligro para una propiedad. Consulte a un profesional de árboles. No corte un árbol si hay peligro de que alambres de servicio sean golpeados; notifique a la compañía de servicio antes de hacer cualquier corte.

Normalmente el talado consiste en 2 operaciones de corte principales, haciendo la ranura (C) y realizando el corte de talado (D).

Empiece haciendo el corte de ranura (C) superior en la parte del árbol apuntando a la dirección de caída (E). Asegúrese de no hacer el corte inferior muy profundo dentro del tronco.

La ranura (C) deberá ser lo bastante profunda para crear una articulación (F) de suficiente anchura y fuerza. La ranura deberá ser lo suficiente ancha para dirigir la caída del árbol por el mayor tiempo posible.



ADVERTENCIA: Nunca camine en frente de un árbol que haya sido ranurado. Realice el corte de talado (D) desde la otra parte del árbol y 3-5cm (1.5 - 2.0 pulgadas) arriba del borde de la ranura (C) (Figura 13).

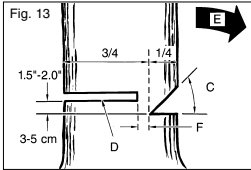

Nunca corte completamente a través del tronco. Siempre deje una articulación. La articulación guía el árbol. Si el tronco es completamente cortado a través, se pierde el control sobre la dirección de la caída.

Inserte una cuña o una barra de talado en el corte antes de que el árbol se vuelva inestable y empiece a moverse. Esto prevendrá que la barra guía se doble en el corte si usted juzga mal la dirección de la caída. Asegúrese de que ningún espectador haya entrado dentro del alcance del árbol antes de empujarlo.

CORTE DE TALADO:



ADVERTENCIA: Antes de realizar el corte final, siempre revise el área de espectadores, animales u obstáculos.

1. Utilice cuñas de madera o plástico (A) para prevenir el doblamiento de la barra o cadena (B) en el corte. Las cuñas también controlan la caída (Figura 14A).
2. Cuando el diámetro de la madera es más grande que la longitud de la barra, realice 2 cortes como se muestra (Figura 14B).

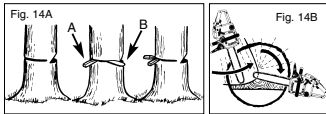

ADVERTENCIA: Al tiempo que el corte de talado se acerca a la articulación, el árbol deberá de empezar a caer. Cuando el árbol empiece a caer, remueva la sierra del corte, apague el motor, ponga la sierra en el suelo, y abandone el área a lo largo del sendero de retirada (Fig. 12).

• DESRAMADO

El desramado es el proceso por el cual se remueven las ramas de un árbol caído. No remueva las ramas de soporte (A) hasta que que el tronco es aserrado (cortado) en piezas (Figura 15). Las ramas bajo tensión deberán ser cortadas desde abajo para evitar el doblado de la sierra-cadena.



ADVERTENCIA: Nunca corte las ramas del árbol mientras se encuentre parado sobre el tronco del árbol.

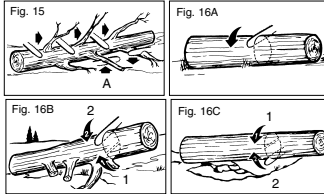

• LENADO

Leñado es cortar un tronco caído en pedazos. Asegúrese de tener una buena base para los pies y pararse hacia arriba del tronco cuando corte en un terreno con pendiente. Si es posible, el tronco deberá ser apoyado de manera que el extremo que será cortado no repose en el suelo. Si el tronco está apoyado en los dos extremos y usted tiene que cortar en la mitad, realice un corte inclinado hasta la mitad dentro del tronco y luego realice el corte por abajo. Esto evitará que el tronco pellizque la barra y cadena. Tenga cuidado de que la cadena no corte dentro del suelo cuando leñe, esto causa un rápido desafilado de la cadena. Cuando leñe en una pendiente, siempre parese en la parte de arriba.

1. Tronco apoyado a lo largo de toda la longitud: Corte desde arriba (leñar por arriba), siendo cuidadoso para evitar cortar dentro del suelo (Fig. 16A).
2. Tronco apoyado en 1 extremo: Primero, corte desde abajo (leñar por abajo) 1/3 del diámetro del tronco para evitar astillamiento. Segundo, corte desde arriba (leñar por arriba) para encontrar el primer corte y evitar el pellizcado (Fig. 16B).
3. Tronco apoyado en ambos extremos: Primero, leñe por arriba 1/3 del diámetro del tronco para evitar astillamiento. Segundo, leñe por abajo para encontrar el primer corte y evitar el pellizcado (Fig. 16C).

NOTA: La mejor manera de sostener un tronco mientras es leñado es usar un caballete de leñado. Cuando esto no es posible, el tronco deberá ser levantado y soportado por las ramas soporte o usando troncos de soporte. Asegúrese de que el tronco que está siendo cortado esté seguramente apoyado.

• LENADO USANDO UN CABALLETE PARA ASERRAR

Para seguridad personal y un cortado mas sencillo, la posición correcta para el leñado vertical es esencial (Fig. 17).

CORTANDO VERTICALMENTE:

- A. Sostenga la sierra firmemente con ambas manos y mantenga la sierra a la derecha del cuerpo mientras esta cortando.
- B. Mantenga el brazo izquierdo lo más recto posible.
- C. Conserve su balance sobre ambos pies.

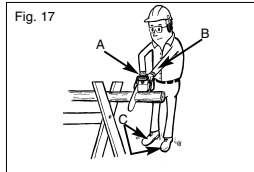

E



PRECAUCION: Mientras la sierra esta cortando, asegúrese que la barra y cadena estén siendo propiamente lubricadas.

INSTRUCCIONES DE MANTENIMIENTO

Todo el servicio de la sierra, diferente a los artículos listados aquí en su manual de instrucciones de mantenimiento del usuario, deberán ser ejecutados por su Centro de Servicio Autorizado Talon.

• PREVENTIVE MAINTENANCE

Un buen programa de mantenimiento preventivo de inspección regular y cuidado, alargara la vida y mejorara el desempeño de su sierra-de-cadena Talon. Esta lista de chequeo es una guía para tal programa. Limpiado, ajustado, y el reemplazo de partes pueden requerir, bajo ciertas circunstancias, un intervalo mas frecuente que aquellos indicados.

LISTA DE VERIFICACION DEL MANTENIMIENTO		CADA USO	HORAS DE OPERACION	
PARTE	ACCION	✓	10	20
Tornillos/Tuercas/Pernos	Inspeccionar / Apretar	✓	✓	
Filtro de Aire	Limpiar o Reemplazar			✓
Filtro del Combustible	Reemplazar		✓	
Bujia de Encendido	Limpiar/Ajustar/Reemplazar		✓	
Pantalla del Parachispas	Limpiar o Reemplazar		✓	
Mangueras de Combustible	Inspeccionar	✓		
	Reemplazar Segun se Requiera			
Componentes del Chain Brake	Inspeccionar	✓		
	Reemplazar Segun se Requiera			

• FILTRO DE AIRE PARA LIMPIAR EL FILTRO DE AIRE:



PRECAUCION: Nunca opere una sierra sin el filtro de aire. Tierra y polvo serán succionados dentro del motor dañandolo. Mantenga el filtro de aire limpio.

1. Remueva la cubierta del filtro (A) de aire desapretando los 2 tornillos detenedores de la cubierta. La cubierta se levantara.
2. Levante el filtro de aire (B) fuera de la cubierta de aire (C) (Figura 18).
3. Limpie el filtro de aire. Lave el filtro de aire con agua enjabonada templada. Enjuage con agua fría limpia. Séquelo con aire completamente.

NOTA: Es aconsejable que cuente con una provisión de filtros de repuesto.

4. Instale el filtro de aire. Instale la cubierta del filtro de aire / motor. Asegúrese que la cubierta se ajuste propiamente. Apriete firmemente los 2 tornillos detenedores.



ADVERTENCIA: Nunca realice mantenimiento cuando el motor se encuentre caliente, para prevenir cualquier posibilidad de que se quemé las manos o dedos.

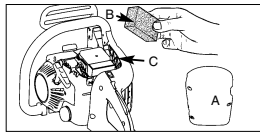

18

• FILTRO DE COMBUSTIBLE



ATENCIÓN: poner la sierra en funcionamiento sin el filtro de combustible. Tras cada 20 horas de servicio es preciso limpiar el filtro de combustible o sustituirlo en caso de estar dañado. Vaciar completamente el depósito de combustible antes de cambiar el filtro

1. Remueva la tapa del tanque de combustible.
 2. Doble el alambre como se muestra arriba.
 3. Meta la mano dentro de la apertura del tanque y conecte la línea de combustible. Con cuidado jale la línea de combustible hacia la apertura hasta que pueda alcanzarla con los dedos.
- NOTA:** Tenga cuidado de no dañar la línea de combustible mientras remueve el filtro.
4. Levante el filtro (A) hacia afuera del tanque (Figura 19).
 5. Extraer el filtro dándole un giro y limpiarlo; cuando esté dañado, eliminarlo de forma adecuada.
 6. Colocar un filtro nuevo. Introducir un extremo del filtro en el orificio del depósito. Asegurarse de que el filtro se aloje en la esquina inferior del depósito. Empujar lo más posible el filtro con un destornillador largo a su lugar adecuado, procurando no dañarlo.
 7. Llene el tanque con una mezcla de aceite / gasolina fresca. Vea la Sección, Combustible y Lubricación. Instale la tapa de combustible.

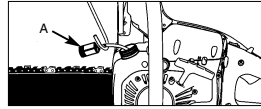

19

• PANTALLA CONTRA CHISPA

NOTA: Una pantalla contra chispas lapada reducirá dramáticamente el desempeño del motor.

1. Remueva las 2 tuercas retenedoras (A) de la barra y afloje los 2 tornillos (B) que aseguran la cubierta del CHAIN BRAKE®.
2. Remueva la cubierta del CHAIN BRAKE®. Remueva los 3 tornillos que sostienen el mofle del cilindro. El mofle podrá ser levnado después de que los tornillos detenedores hayan sido removidos (Figura 20B).
3. Separe las dos mitades del mofle (C). Remueva los separadores de metal (D) y los tubos espaciadores (E).
4. Descarte la pantalla contra chispas usada y reemplazela con una nueva (F) (Figura 20B).
5. Reensamble los componentes del mofle y instale el mofle al cilindro. Apriete firmemente los tornillos.

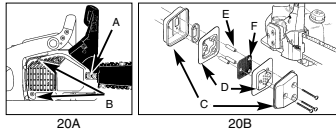

20A

20B

• **BUJIA**

NOTA: Para una operación eficiente del motor de la sierra, la bujía deberá ser mantenida limpia y propiamente calibrada.

1. Mueva el interruptor de APAGADO hacia arriba.
2. Retirar la cubierta, soltando los tornillos de fijación (fig. 21).
3. Tirar del cable de encendido (A) a la vez que gira la bujía de encendido (fig. 21).
4. Remueva la bujía con la llave casquillo para bujías. NO UTILICE CUALQUER OTRA HERRAMIENTA.
5. Reinstate una bujía nueva, calibrada a 0,6mm.

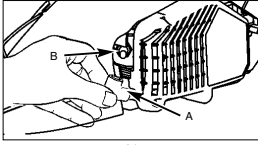

21

AJUSTES DEL CARBURADOR

El carburador fué pre-colocado en la fábrica para óptimo rendimiento. Si se necesitan mayores ajustes, por favor lleve su unidad a su Centro de Servicio Autorizado McCulloch mas cercano anunciado en las Páginas Amarillas.



ATENCIÓN: no almacenar para más de 30 días la motosierra sin seguir los siguientes pasos.

• **ALMACENANDO UNA SIERRA-DE-CADENA**

El almacenamiento de una sierra-de-cadena por mas de 30 días requiere mantenimiento para almacenamiento. A menos de que las instrucciones de almacenamiento sean seguidas, el combustible que permanezca en el carburador se evaporara, dejando depósitos de goma. Esto puede conducir a un arranque dificultoso puede resultar en costosas reparaciones.

1. Remueva la tapa del tanque de combustible lentamente para liberar cualquier presión en el tanque. Cuidadosamente desagüe el tanque de combustible.
2. Arranque el motor y dejele correr hasta que la unidad se apague para remover combustible del carburador.
3. Deje que el motor se enfríe, (aprox. 5 minutos).
4. Usando una llave para bujías, quite la bujía.
5. Eche 1 cucharadita de aceite para 2 tiempos limpio en la cámara de combustión. Tire varias veces de la cuerda de arranque para recubrir los componentes internos. Vuelva a colocar las bujías de encendido (Fig. 22).

NOTE: Store the unit in a dry place and away from possible sources of ignition such as a furnace, gas hot water heater, gas dryer, etc.



22

• **NUEVA PUESTA EN MARCHA DE LA SIERRA**

1. Quite la bujía.
2. Jale el hilo de arranque rápidamente par aclarar el exceso de aceite de la cámara de combustión.
3. Limpiar la bujía de encendido y comprobar que la distancia entre los electrodos sea la correcta; o poner una bujía de encendido nueva con la distancia correcta entre los electrodos.
4. Prepare la unidad para operación.
5. Llene el tanque de combustible con la mezcla correcta de aceite y combustible. Vea la Sección de Combustible y Lubricación.

• **MANTENIMIENTO DE LA BARRA DE GUÍA**

Es preciso lubricar regularmente la barra de guía (riel guía de la cadena y de la cadena dentada). Para asegurar el rendimiento óptimo de la sierra, es preciso realizar el mantenimiento de la barra de guía según se indica en el siguiente apartado.

LUBRICACION DE LA RUEDA DENTADA:



PRECAUCION: La falta de lubricar la rueda dentada de la barra guía como se explica abajo resultará en una baja eficiencia y daño, anulando la garantía del fabricante. La punta de la rueda dentada de su nueva sierra ha sido previamente lubricada en la fábrica.

Se recomienda la lubricación de la rueda dentada después de cada uso o después de 3 tanques de combustible o lo que ocurra primero. Siempre limpie completamente la rueda dentada de la barra guía antes de lubricarla.

HERRAMIENTAS PARA LA LUBRICACION:

La Lube Gun (pistola de lubricación opcional) es recomendada para la aplicación de grasa para la rueda dentada de la barra guía. La Lube Gun esta equipada con una nariz de punta de aguja la cual es necesaria para la eficiente aplicación de grasa a la rueda dentada.

PARA LUBRICAR LA RUEDA DENTADA:



ADVERTENCIA: Utilice guantes de trabajo pesado cuando maneje la barra y cadena.

NOTA: No es preciso extraer la cadena de la sierra para engrasar el dentado de la barra guía. Se puede engrasar mientras se realicen trabajos pero con el motor desconectado.

1. Mueva el interruptor de APAGADO hacia abajo.
2. Limpie la guía de la rueda dentada de la barra.
3. Utilizando la Lube Gun (opcional), inserte la punta de aguja dentro del agujero de lubricación e inyecte grasa hasta que aparezca afuera del borde de la rueda dentada (Figura 23).
4. Gire la cadena de la barra con la mano. Repita los procedimientos de lubricación hasta que toda la rueda dentada haya sido engrasada.

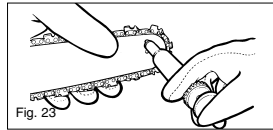

E

MANTENIMIENTO DE LA BARRA GUÍA:

La mayoría de los problemas de la barra guía pueden ser prevenidos simplemente manteniendo bien la sierra-de-cadena. Una insuficiente lubricación de la barra guía y operación de la sierra con la cadena DEMASIADO APRETADA contribuirá a un desgaste rápido de la barra. Para ayudar a minimizar el desgaste de la barra, los siguientes procedimientos de mantenimiento para la barra guía son recomendados.



ADVERTENCIA: Guarde la sierra en un lugar seco y alejada de posibles fuentes de ignición, p. ej., estufas, termos de gas, secadoras de gas, etc.

AFILAR CADENA: La división de la cadena (Fig. 24) es de 3/8 pulgadas LoPro x 0,050 pulgadas.

Afile la cadena con guantes de protección y una lima redonda de 94,8 mm. Afile las puntas solo con movimientos hacia fuera (Fig. 25) y tenga en cuenta los valores de acuerdo con la Fig. 24. Después de afilados, todos los eslabones de corte han de presentar la misma longitud y ancho.

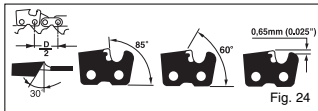

Fig. 24



ATENCIÓN: Una cadena afilada genera virutas de óptima conformación. Si la cadena produce serrín, se ha de afilar.

Transcurridas 3-4 veces tras el afilado de las cuchillas, habrá de comprobarse la longitud de las entalladuras y agrandárlas, si es necesario, mediante una lima plana y la plantilla que se suministra de forma opcional, redondeando a continuación la esquina delantera (Fig. 26).



ATENCIÓN: Una profundidad de corte ajustada de forma correcta es tan importante como una cadena correctamente afilada.

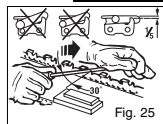

Fig. 25

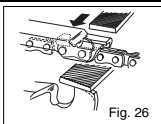

Fig. 26

BARRA DE GUÍA: La barra de guía se ha de invertir cada 8 horas de trabajo a fin de obtener un desgaste uniforme. Limpie siempre la ranura de la barra y el orificio de lubricación con la sustancia suministrada de forma opcional a tal efecto (Fig. 27).

Compruebe periódicamente el desgaste del pasador de la barra, retire rebabas y rectifique la barra con una lima plana en la medida que sea necesario (Fig. 28).



WARNING: Never mount a new chain on a worn sprocket or self-aligning ring.

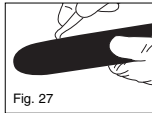

Fig. 27

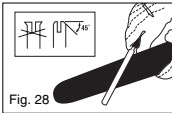

Fig. 28

DESGASTE DE LA BARRA - Dé vuelta a la barra guía frecuentemente a intervalos regulares (por ejemplo, después de cada 5 horas de uso), para asegurarse de un desgaste parejo en la parte superior e inferior de la barra.

RANURAS DE LA BARRA - Las ranuras de la barra (o rieles que soportan y conducen la cadena) deberán ser limpiados si la sierra ha sido utilizada para servicio pesado o si la sierra manifiesta suciedad. Los rieles deben de ser limpiados cada vez que la cadena es removida.

PASAJES DE ACEITE - Los pasajes de aceite sobre la barra deben de ser limpiados, para asegurar una lubricación propia de la barra y cadena durante la operación.

NOTA: La condición de los pasajes de aceite puede ser fácilmente revisada. Si los pasajes están limpios, la sierra automáticamente dará una rociada de aceite dentro de los primeros segundos de arrancada la sierra. Su sierra esta equipada con un sistema de aceitado automatico.

MANTENIMIENTO DE LA CADENA

TENSION DE LA CADENA:

Inspeccione la tensión de la cadena frecuentemente y ajústela tan seguido como se necesite para mantener la cadena adecuadamente ajustada en la barra, pero lo suficientemente suelta para ser jalada con la mano.

PAUSADO EN UNA CADENA DE LA SIERRA NUEVA:

Una barra y cadena nueva requeriran un reajuste aproximadamente a los 5 cortes. Esto es normal dentro del periodo de pausado, y los intervalos dentro de los próximos ajustes se alargarán rápidamente.



ADVERTENCIA: Nunca tenga mas de 3 eslabones removidos del lazo de la cadena. Esto causara daño a la rueda dentada.

LUBRICACION DE LA CADENA:

Siempre asegúrese de que el sistema de aceitado automatico esté funcionando propiamente. Mantenga el tanque de aceite lleno con aceite para rueda dentada McCulloch.

Una lubricación adecuada de la barra y cadena durante las operaciones de corte es esencial para minimizar la fricción con la barra guía.

Nunca deje que le falte aceite de lubricación a la barra y cadena. El correr una sierra seca o con muy poco aceite reducirá la eficiencia en el cortado, acortara la vida de la cadena de la sierra, causará un desafilado rápido y conducirá a un desgaste extensivo de la barra por sobrecalentamiento. Muy poco aceite es detectado por humo o decoloración de la barra.

AFILADO DE LA CADENA:





El afilado de la cadena requiere de herramientas especiales para asegurar que los dientes de cortado sean afilados con el ángulo y profundidad correcta. Para el usuario inexperto de sierra de cadena, nosotros recomendamos que la sierra sea profesionalmente afilada por su Centro de Servicio Autorizado Talon mas cercano.

Si usted se siente agusto afilando su propia cadena de la sierra, herramientas especiales de su distribuidor Talon estan disponibles.

DETECCION Y CORRECCION DE FALLAS DEL MOTOR		
PROBLEMA	CAUSA PROBABLE	ACCION CORRECTIVA
La unidad no arranca o arranca pero no opera.	<p>Procedimientos incorrecte de arranque.</p> <p>Fijación incorrecta del ajuste de la mezcla del carburador.</p> <p>Bujía de encendido sucia.</p> <p>Filtro obstruido del combustible.</p> <p>Se ha desajustado la distancia del rotor a la bobina de encendido</p>	<p>Seguir las instrucciones del Manual del Usuario.</p> <p>Sii usted necesita ajustar el carburador debe llevarlo a un Centro de Servicio Autorizado.</p> <p>Limpiar / separar o reemplazar la bujía.</p> <p>Reemplazar el filtro del combustible.</p> <p>Permitir que un servicio de asistencia técnica autorizado ajuste la distancia a 0,3-0,4 mm</p>
La unidad arranca, pero el motor tiene poca potencia.	<p>Posición incorrecta de la palanca del ahogador.</p> <p>Pantalla sucia del parachispas.</p> <p>Filtro de aire sucio.</p> <p>Fijación incorrecta del ajuste de la mezcla del carburador.</p>	<p>Procedimientos incorrecte de arranque.</p> <p>Reemplazar la pantalla del parachispas.</p> <p>Desmontar, limpiar y volver a instalar el filtro.</p> <p>Sii usted necesita ajustar el carburador debe llevarlo a un Centro de Servicio Autorizado.</p>
El motor titubea. No hay potencia con carga.	<p>Fijación incorrecta del ajuste de la mezcla del carburador.</p>	<p>Sii usted necesita ajustar el carburador debe llevarlo a un Centro de Servicio Autorizado.</p>
Opera en forma errática.	<p>Bujía de encendido mal dividida.</p>	<p>Limpiar / separar o reemplazar la bujía.</p>
Genera humo excesivo.	<p>Fijación incorrecta del ajuste de la mezcla del carburador.</p> <p>Mezcla incorrecta del combustible.</p>	<p>Sii usted necesita ajustar el carburador debe llevarlo a un Centro de Servicio Autorizado.</p> <p>Utilizer combustible mezclado en fomral adecuada (mezcla 40:1).</p>

DK

GENERELLE SIKKERHEDSREGLER

	Handleiding vóór gebruik van de zaag lezen		Brug sikkerhedssko
	Hver gang du arbejder med saven, skal du bruge beskyttelsesbriller for at beskytte øjnene mod genstande, som slynges ud eller hvirvles op, samt høreværn, f.eks. lydtaet hjelm eller ørepropper. Bær altid beskyttelseshjelm, hvis der er risiko for nedfald.		Beskyt dig mod tilbageslag fra kædesaven. Hold godt fat i kædesaven med begge hænder under arbejdet
			Kontroller, at det kædebremse er løsnet. Træk håndtaget/kædebremsen tilbage, inden driften optages
	Brug handsker		Støjniveau i overensstemmelse med direktiv 2000/14/EC
			Advarsel! Fare

ADVARSEL! Når der arbejdes med motorredskaber, skal basale sikkerhedsforskrifter, inklusive de følgende, altid følges for at minimere risikoen for alvorlig skade på person og/eller redskab.

Læs hele denne side for De bruger saven og gem disse instruktioner til senere gennemgang.

- BRUG ALDRIG denne kæde med kun en hånd. En kæde sav er KUN til 2 håndsbrug.
- BRUG ALDRIG denne kæde sav når du er trætt eller sovning.
- BRUG ALTID sikkerhedssko "Vbenklæder-jakke-handsker-øreværn og høreværn m.
- Gå altid min. 3 meter væk fra det sted hvor der blev fyldt benzin på saven for start.
- TILLAD aldrig at der er andre inder rheden når De bruger Deres kæde sav. Sørg for at der ikke løber dyr rundt omkring Dem.
- START ALDRIG med at fælde et træ, før De har et rydet område og en sti væk fra området, når træet falder.
- HOLD hænder og andre kropdele væk fra saven når den er startet.
- FØR De starter, forsikr Dem at der ikke er kontakt mellem kæde og underlaget.
- BÆR altid Deres kæde sav, mens den er stoppet med udstødningen væk fra Deres lår.
- Stel GEEN kettingzaag in werking die beschadigd, fout ingesteld of onvolledig en los gemonteerd is. Vergewis u er zich van dat de kettingzaag gestopt is als de kettingrem vrijgegeven wordt.
- SLUK altid for kæde saven før De sætter den fra Dem.
- Vær altid meget opmærksom når de skærrer i små tynde træstammer. Der kan sætte sig træstykker som gør at saven kommer ud af balance.
- NÅR DER skærrer i en stamme som er under spænding, så skal De være meget aktpå givener for spring af splinter.
- HOLD altid håndtag rene, tørre, og fri for olie.
- BRUG kun saven når de udendørs.
- BRUG ALDRIG kæde sav, hvis De ikke føler Dem tryk ved at bruge den.
- Hvis der skulle opstå situationer hvor De er itivill, skal.
- De ikke skille maskinen af, men kontakt Service Center.
- BRUG aldrig deres kæde sav inder rheden af flydende brændbare materialer.
- TANK aldrig mens motoren er startet.
- BRUG kun kæde saven til det formål den er bygget til. Sav aldrig i plastik eller blødt metal såsom aluminium osv.

BEMÆRK: Nedenstående tillæg henvender sig hovedsageligt til slutforbrugeren eller den lejlighedsvis bruger. Disse modeller er konstrueret til lejlighedsvis brug for husejere, beboere af feriehuse og campister og egner sig til almindeligt arbejde, f.eks. rydning, beskæring, savning af brænde, etc. Egner sig ikke til arbejder af længere varighed. Længerevarende arbejder med motorsaven kan forårsage kredsløbsforstyrrelser som følge af vibrationer i hænderne.

SIKKERHEDSFORANSTALTNINGER VED TILBAGESLAG

Et tilbageslag kan opstå, hvis spidsen af sværdet berører en genstand eller træet klemmer sig fast om kædesaven under savningen. Hvis spidsen af sværdet kommer i berøring med noget, vil ledeskinnen lynhurtigt kunne slå op og tilbage ind mod brugeren. Hvis kædesaven kommer i klemme på langs af sværdets overside, vil sværdet ligeledes kunne slå hurtigt tilbage ind mod brugeren. I begge tilfælde risikerer du at miste kontrollen over saven og pådrage dig svære kvæstelser. Hav ikke blind tillid til de sikkerhedsanordninger, som er integreret i saven. Som bruger af en kæde sav er der flere punkter, du skal overholde for at kunne arbejde uheldsrit og sikkert.

- En grundlæggende forståelse af tilbageslagsprincippet kan nedsætte eller helt fjerne overraskelsesmomentet. Pludselige reaktioner er kilde til ulykker.
- Hold godt fast i saven med begge hænder, når motoren kører - bageste greb er til højre hånd, forreste greb til venstre. Kædesavens håndtag skal omslutes fast af tommelfinger og fingre. Et fast greb hjælper med til at modstå tilbageslag og bevare kontrollen over saven. Slip ikke det faste greb om saven.
- Kontroller, at området, som du arbejder i, er fri for hindringer. Spidsen af sværdet må ikke berøre træstamme, grene eller lignende under savningen.
- Oversavning skal ske med høj motorhastighed.
- Bej dig ikke for langt fremover, og sav ikke oven over skulderhøjde.
- Kædesaven skal skærpes og vedligeholdelses i henhold til producentens anvisninger.
- Nye sværd og kæder skal være godkendt af maskinens producent.

BEMÆRK: En kæde sav med ringe tilbageslag er i overensstemmelse med tilbageslagseffekten.

Vigtigt vedr. sikkerhed

På skærmen til luftfiltret sidder en sikkerhedsmærkat.. Denne label sammen med instruktioner på disse sider, skal læses omhyggeligt før ibrugtagelsen af saven.

• FORKLARING PÅ SYMBOLER(FIG. 1)

Anbefalet **Anbefalet savning**

ADVARSEL: bruges til at advare mod fejl eller fejlanvendelser.

Recommended cutting procedure.

Advarsel 3

-
1. Vær opmærksom på tilbageslag.
 2. Prøv aldrig at holde saven med en hånd.
 3. undgå savning med spidsen af.
 4. Sav med begge hænder placeret på savens hands.

Fig. 1

• ADVARSEL 1. PAS PÅ TILBAGE KAST

ADVARSEL: Tilbage kast kan føre til tab af kontrol med saven. Det kan gå ud over fører af saven men også andre der står ved siden af. Tilbage kast er den hyppigste årsag til ulykker og kan opstå ved blot et sekunds uopmærksomhed.

Tilbagekast kan fremkomme hvis næsen af sværdet rører en genstand eller når træ spåner/luser kommer i klemme i sporet

Spidskontakt kan opstå i et split sekund hvor så, savbladet kastes tilbage mod brugeren Klemning af savkæden langs bunden kan pludselig trække saven fremad og væk fra brugeren Klemning af savkæden langs toppen kan pludselig kaste savbladet tilbage mod brugeren Alle former for tilbage kast eller træ klemning, kan betyde at man mister herredømmet over saven og det kan medføre alvorlig legemsbeskadigelse eller død.

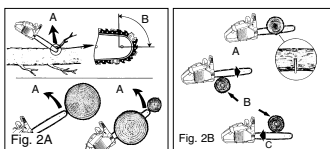

PAS PÅ:

ROTTERENDE TILBAGEKAST
(Fig. 2A)

FASTKLEMMING OG TRÆK REAKTION AND PULL REACTIONS
(Fig. 2B)

- A = TILBAGEKAST VEJ
- B = PLACERING PÅ KÆDEN

- A = TRÆK
- B = RUTSCH
- C = SKUB

TEKNISKE DATA

Motorens slagvolumen	38 cm ³
Maksimal motoreffekt	1.4 kW
Sværdlængde	16" (40cm)
Skærdlængde	37 cm
Kædeafstand	10 mm
Kædestyrke	1,27 mm
Tomgangshastighed	3.100 min ⁻¹ ± 10%
Maksimalt omdrejningstal skæresæt	11500 min ⁻¹
Tankindhold	296 ml
Olietankindhold	180 ml
Antivibreringsfunktion	ja
Fortanding	6 tænder
Kædebremse	ja
Kobling	ja
Automatisk kædesmøring	ja
Kæde med ringe tilbageslag	ja
Nettovægt uden kæde og savsværd	5.1 kg
Nettovægt	5.88 kg
Benzinforbrug	ca. 1250 g/kWh
Lydtryksniveau	101 dB(A)
Arbejdsstryksniveau	113 dB(A)
Bremsetid fra arbejdshastighed	0,07 sek
Vibration	9,68 m/s ²

Bestilling af reservedele

Ved bestilling af reservedele skal følgende oplyses:

- Savens type.
 - Savens artikelnummer.
 - Savens identifikationsnummer.
 - Nummeret på den nødvendige reservedel.
- Aktuelle priser og øvrige oplysninger finder du på internetadressen www.isc-gmbh.info

DK

GENERAL INFORMATION

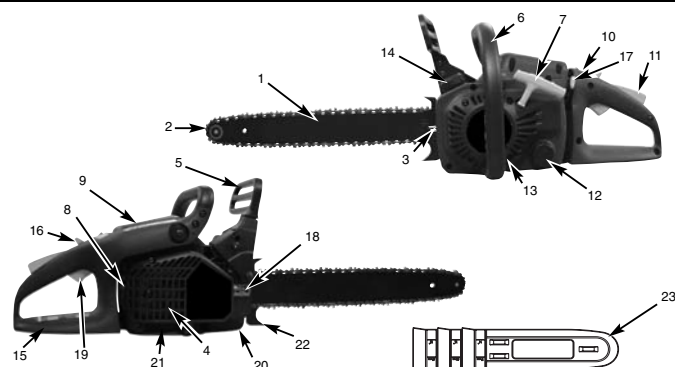

- | | | |
|---|--|--------------------|
| 1. Savsværd eller ledeskinne | 10. Stopkontakt | 19. Gasregulator |
| 2. Savkæde | 11. Sikkerhedsspærring | 20. Kædefanger |
| 3. Kædestrammeskruer | 12. Dæksel til olietank | 21. Kædehjulsskærm |
| 4. Glødegitter (binnen op de udløst) | 13. Ventilationshus | 22. Anslagsklo |
| 5. Kædebremsearm / forreste håndbeskyttelse | 14. Dæksel til brændstoftank | 23. Kædeskærm |
| 6. Greb foran | 15. Bageste greb | |
| 7. Starterhåndtag | 16. Driftkontakt | |
| 8. Tændrør | 17. Drosselarm/ (kaburatorindstilling) | |
| 9. Skærm til luftfilter | 18. Fastspændingsmøtrik til sværd | |

SIKKERHEDS ANORDNINGER

2 Lav tilbagekast kæder. Hjælper mod tilbagekast
 Lav tilbagekast kæder. Hjælper mod tilbagekast

5 Kædebremsen beskytter brugeren hånd hvis denne skulle smutte fra grebet og ned mod kæden.

5 Kædebremsen en sikkerhedsanordning som reducerer årsagen til de fleste uheld. Kædebremsen slå kædens løb fra i et millisekund.

10 STOP Knappen slår fra hvis man falder. Stop knapskalskubbes op på ON position for at starte igen

20 Kæde fang beskytter ved uheld. Hvis kæden skulle knække mens den bruges er kædefanget designet til at opfange en vildfarende kæde

GODT RÅD: Gennemgå din sav og lær den at kende. Herved vil en stor del af ulykker undgås.

SAMLEVEJLEDNING

• **Vær rktøjer som kan anvendes**

- De skal bruge disse værktøjer for at samle deres sav.
 1. Ringsleutel SW 11
 2. Schroevendraaier / bogiesleutel

• **Instruktion**

ADVARSEL: STARTALDRIG Saven før alt er samlet og eftersat.

Deres nye kæde desværre vil kræve at de regulerer kæden, fylder tanken med korrekt benzin blanding. Fylder olietanken. Alt dette FOR De er klar til at starte. Læs hele manualen, før de starter. Vær opmærksom på sikkerhedsinstruktioner. Deze handleiding is zowel een document waarin u alle informatie nodig voor het veilig werken met de zaag terugvindt alsook een handboek dat algemene inlichtingen bij de assemblage, de werking en het onderhoud van de zaag bevat.

• **Sværtd: Kæden: Skærm.**

ADVARSEL: Bær altid handsker når de har med saven at gøre.

Påse ting af sværdet:

For at sikre at sværdet og kæden altid modtager olie, brug KUN det Originale sværd, med Olie huller (A), som det er vist på FIG. 3A.

- Vær opmærksom på at Kædebremsen er trukket tilbage i Fri-lob position(Fig. 3B)
- Fjern de 2 fastspændingsmøtrikker til sværdet (B). Tag **kædebremseskærmen (C)** af ved et kraftigt træk ligeud (Fig. 3C).
Bemærk: Kæden kan hænge lidt ned foroven. Dette er helt normalt.
- Ved brug af skruetrækker, skal tilpasningsskruerne (D), drejes mod uret, indtil sværdet er kørt helt tilbage (Fig. 3D).
- Placer enden af sværdet så Sværdspidser er på rette plads og sværdet sidder klar til opsætning (Fig. 3E).

For at påsætte kæden:

- Løs kæden op så den ligger fri i en ring med Tænderne, som vist i billede (A) (Fig. 4A).
- Påse t kæden rundt om sværdet og drivakslen. Vær opmærksom på at drivledet sidder korrekt og tager ved. (Fig. 4B).

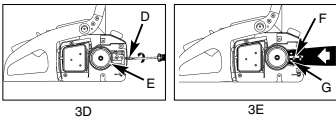
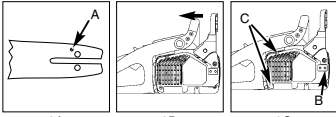

- Når drivledet sidder korrekt på drivakslen trækkes kæden hen over sværdet. Kæden hænger på undersiden. Dette er normalt (Fig. 4B).
- Træk savsværdet fremad, indtil kæden ligger tæt ind på. Kontroller, at alle transmissionsleddene er i rillen på savsværdet.
- Spænd nu de 2 skruer der påvirker sværdspidseren. Hold øje med at kæden ikke falder af sværdet. Placer plastskærm på dets rette plads og gennemlæs derefter Savkæde regulering **SAVKÆDE spænding / efterspænding**.

Advarsel: Ved for hård spænding af skruer og møtrikker kan gevind ikke holde. Der er brugt små dimensioner, så der skal passes på ved spænding. Overspænding så gevind bliver beskadiget er ikke en garanti. Men en reparation.

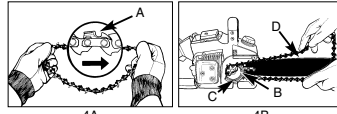

• **SAVKÆDE EFTERSES OG REGULERES**

Der skal hele tiden holdes øje med kæden og den skal efterses før hver start af maskinen. En kæde der sprænger kan være dødbringende. Hvis de efterses og smører deres kæde vil de opdage at save arbejdet vil gå meget lettere. HUSK det er kæden der laver hele arbejdet.

ADVARSEL: BÆR ALTID SIKKERHEDSTØJ, NÅR DE ARBEJDER MED KÆDEN OG KÆDESAVEN.

FOR AT REGULERER KÆDEN.

- Placer kædesaven så de kan se reguleringsskruer. Skru(D) med uret for at spænde og mod uret for at løsne kæden. Vær hele tiden opmærksom på at kæden sidder korrekt på sværdet (Fig. 5).
 - Efter at de har lavet deres regulering, skal de så forsigtigt spænde møtrikker der holder sværdet. Kæden er spændt korrekt, når de MED HANDSKER, kan kører kæden rundt på sværdet, dog uden at kæden hænger og dingler noget sted.
- NOTE:** Hvis kæden er svært at trække rundt, skal de regulere kæden igen og sikkert rense sværd og kæde.
- A. Løsen de 2 skruer og møtrikker igen. Mens de langsomt løsner skruerne trækker de kæden MED HANDSKE PÅ, frem og tilbage. Når de føler at nu kører kæden frit, så skal de smører kæden og kører kæden et par omgange. Herefter skal de fastspænde sværdet igen.
- B. Før de starter med at save i noget starter de deres kædesav og kører ca et halvt minut. Stop kædeaven og kontroller at kæden ikke har givet sig. Hvis den har, må de efterspænde og justerer igen.

ADVARSEL: En ny savkæde vil udvide sig meget og behøver regulering efter bare 5 minutter. Dette gør sig gældende med alle kæder. HUSK at spray-smører kæden når de regulerer.

DK

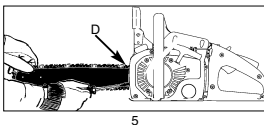

5



ADVARSEL: Hvis kæde den er for løs eller for stram. Vil kæde, sværd eller drivaksel tage skade og vil blive slidt. Kæde, sværd eller drivaksel tage skade og vil blive slidt. Kæde, sværd eller drivaksel tage skade og vil blive slidt.

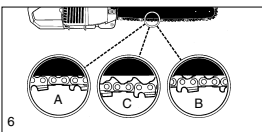

6

KÆ DE BREMSE TEST

Deres kæde desav er udstyret med en kædebremse, der minimerer uheld der skyldes "tilbagekast". Kædebremser er aktiv hvis bremsehåndtaget er skubbet fremad. Hvis De oplever et tilbage kast, skal Deres egen hånd udløse dette håndtag. Hvis de udløser dette håndtag kan kæden ikke løbe rundt.



ADVARSEL: Kædebremser er lavet for Deres sikkerheds skyld, men De skal teste bremsen for De begynder at save, for at være sikre på at den virker. Når De start op, skal De lave en test FOR De begynder med at arbejde.

FOR AT TESTE KÆ DE BREMSEN

1. SE FIG (7A). Dette er positionen for håndtaget for at kædebremsen IKKE er slået til.
2. SE FIG (7B). Dette er positionen for håndtaget for at kædebremsen ER slået til. De skal føle at der kommer et lille "klik" når de skubber håndtaget fra den ene pos. Til den anden pos. Hvis De ikke kan mærke nogen forskel, så skal De IKKE bruge saven, men henvend Dem til Producenten. Einhell Skandinavien og aftal en tid for service eller reparation.

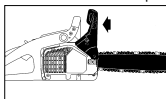

7A

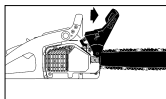

7B

BENZIN og OLIE

BENZIN og OLIE
Brug almindelig BLYFRI benzin, som SKAL mixes med KÆ DESAVS MOTOROLIE.

BLANDING AF BENZIN OG OLIE

Blanding skal ske i en godkendt dunk. Når begge dele er hældt i dunken skal dunken rystes godt for at opnå sammenblanding. Ryst hver gang De bruger dunken.

54



ADVARSEL: Hvis De kun bruger alm benzin og ikke tilsætter noget olie vil der ske permanente skader på motor. Disse skader kan ses når man åbner motoren og disse skader er ikke dækket af garantien. Benzin bl. Må ikke stå i mere end 3 md.



ADVARSEL: Brug aldrig andet olie end det olie De kan købe hos butikker og service stationer, der specifikt er rettet mod kæde sav. Vær opmærksom specifikt er rettet mod kæde sav. Vær opmærksom smøring af kæde og sværd. De er forpligtet til at anvende den korrekte olie for at garantien dækker evt. skader. Det er bedre at de har for meget olie i benzinen end at have for lidt.

BENZIN OG OLIE



ADVARSEL: manglende smøring er ikke dækket af garantien.



BENZIN OG OLIE/MIX 40 : 1

KUN OLIE

KÆ DE OG SVÆ RD SMØRELSEN

Når der fyldes på Benzin tanken SKAL der fyldes efter på Oiletanken der smører kæde og sværd. Løber denne tank TOR, brænder kæde og sværd. Den varme der opstår kan bøje sværdet i en unaturlig retning. DETTE ER IKKE EN GARANTI SAG. Derfor skal De være meget opmærksom på dette. Gebruik liefst loodvrije normale benzine.

BRUGER INSTRUKTION

• KONTROLPROCEDURER FØR START AF MOTOR

- ! ADVARSEL:** Start aldrig saven uden at sværd og kæde er monteret på korrekt vis.
1. Fyld benzin på tanken (A) med korrekt blandet mix. af olie (Fig. 8).
 2. Fyld olie på oiletanken (B) med korrekt k&e de og sværd olie (Fig. 8).
 3. V&e r sikker p&e a at k&e debremser (C) ikke er sl&e aet til.

• FOR AT STARTE

- Chokeren har 3 pos.: K&O R (A), HALV (B) og CHOKE (C) (Fig. 9A).
1. Skub den r&e de STOP knap (D) op for at starte ON.(9B).
 2. Skub den gule choker (E) til H (CHOKE) (Fig. 9C).
 3. Pump "primer" knap (F) ca. 10 gange (Fig. 9D).
 4. Skub driftssp&e rren frem: Tryk p&e a driftssp&e rren (I) med h&e jre h&e nd, tr&e k i gasregulatoren (H) med pegefing&e ren. Pres nu l&e searmen (G) frem, hold den der, og slip gasregulatoren (H) igen. Gasregulatoren (H) bliver nu i position halv gas.
 5. Placer saven p&e a et h&e rd&e t og stabilt underlag. Placer saven som vist p&e a billed&e de. Tr&e k startsnor hurtigt 4 gange. PAS P&e A N&e a r motor starter k&e r k&e de den.
 6. K&e r gul chok knap til pos. (HALV).
 7. Hold igen saven fast og tr&e k hurtigt 4 gange. Nu skal motoren starte eller give liv fra sig. Evt. gentag start-proces. Undg&e a dog at druknemotor i benzin.
 8. Varm motoren op i 10-30 sek. Tryk p&e a gas h&e ndtaget og udl&e s fuld gas funktionen.
 9. Skub gul choke knap til pos. (K&O R) !! G&e r motoren ud, skal start processen gentages.

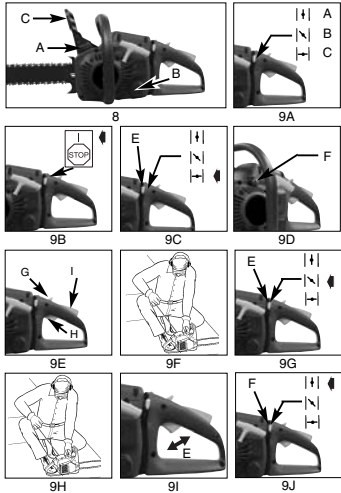

• GEN-START AD EN VARM MOTOR

1. V&e r sikker p&e a at De har indstillet p&e a ON pos.
2. Choker skal over p&e a (HALV).
3. Pump primer knap 10 gange.
4. Aktiver Gas udl&e s&e ren.
5. Fy&e k 4 gange hurtigt i startsnoren. Maskinen skal nu starte. Pas p&e a k&e den.
6. Skub choker over p&e a (K&O R) .
7. Udl&e s gas knappen.

• FOR AT STOPPE MOTOR

1. Slip gassen og vent p&e a at omdrejningerne falder.
 2. Skub STOP knap ned indtil motoren er helt d&e d.
- VED UHELD:** STOP. Aktiver k&e de bremse og skub STOP knappen ned.

• K&E DE BREMSE TEST

TEST for at sikre Dem at bremsen virker. Virker bremsen ikke m&e a De ikke save.

TEST BREMS&E N P&e a F&O L&E N&E DE M&e A&E DE. Fig. 10 :

1. Placer saven p&e a et fast underlag.
2. Start motoren.
3. Gri&e b fast om h&e ndtag (A) Med h&e jre h&e nd.
4. hold fast i front h&e ndtaget med venstre h&e nd(B) [Skub IKKE til bremseh&e ndtaget endnu (C)]
5. Giv ca. 1/3 gas og skub s&e a til bremseh&e ndtaget.

! ADVARSEL: DER M&e A IKKE K&O RES med gassen n&e a bremseh&e ndtaget er skubb&e t frem. Det slider og kan &e de l&e e g&e e sikkerheden.

6. K&e den skal nu st&e fuldst&e ndig stille. N&e r den g&e r det, tr&e k hurtigt bremsen retur.

! ADVARSEL: Hvis k&e de den IKKE stopper. Sluk motoren og kontakt forhandler Einhell Skandinavien for service.

7. Hvis bremsen fungerer, udf&e r Deres arbejde eller sluk for motoren.

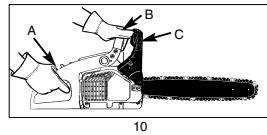

• K&E DE OG SV&e RD SM&O R&E L&E SE

HUSK.: De er ansvarlig for vedligeholdelsen af denne k&e desav. Hvis de ikke rens&e r og vedligeh&e lder kan der ske det at Olien til sm&e rning ikke kommer frem, som fabrikken forventer. Det kan medf&e r&e r op&e dning og &e de l&e e g&e e af sv&e rd og k&e de. Hvis dette sker er det ikke en garantisag. V&e r altid opm&e rksom p&e a temperaturen og hold en pause s&e a saven kan afk&e le. Denne sav er en Hobby sav og kan ikke bruges som en arbejdssav. Vi anbefaler at de kontrollere k&e den hver 5 min. Is&e r i starten vil De opleve at k&e den skal justeres.

DK

• AUTOMATISK OLIE PUMPE

Deres kædesav er udstyret med et system der gør at olien smører i samme takt, som motoren yder omdrejninger. Hvis De kører med fuld gas, bruger De maksimalt olie fra olietanken. Maskinen er lavet så begge tanke løber troligt, MEN DET ER KUN EN VEDLEDNING. De er ansvarlig for at kontrollere olietilstanden på maskinen.

GENERAL SAVE INSTRUKTION

• NÅR DE FÆLDER

Når De bruger DERES kædesav, skal De først udtænke Dem en plan for fældning. Hvor vil De ligge træet, når det falder. Så træer på 15-18 cm er normalt bare til fældning.

VEDLEDNING OM FÆLDNING:



ADVARSEL: Vær sikker på at De har mulighed for at komme væk når træet falder. Fig. 12.



ADVARSEL: Fælder De et træ på en skråning, skal De være opmærksom på at træet kan begynde at rulle ned af denne skråning efter det rammer rulle ned af denne skråning efter det rammer.

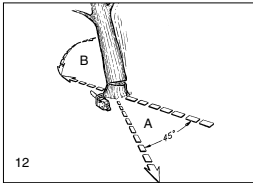

ADVARSEL: Fæld aldrig et træ hvis det blæser kraftigt. Fæld aldrig et træder står for tæt på bygninger eller vej. Lad en professionel gøre dette. Pas på ledninger og pas på forbi passerende, børn og dyr.

Normalt består en fældning af 3 snit. Kile (C) og gennemskæring (D). Start med at lave det øverste snit (C) Lav derefter det nederste snit. Pas på ikke at lave det snit for dybt. Kile snittet (B) skal vinkles så træet holder retningen så længe som muligt. Snittet skal være ca 1/4 ind i stammen (F) Sav aldrig helt igennem stammen. Efterlad altid en lille del uskåret. Denne del vil sørge for at det er snittet der bestemmer retningen.



ADVARSEL: Gå aldrig foran træet når der er lavet snit. Lav gennemskæringen fra den anden side af træet, ca 3-5 cm OVER bunden af snittet.

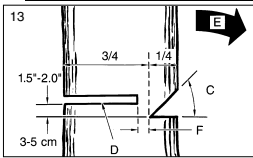

ADVARSEL: Før De saver det sidste snit, sørg for at ingen er gået foran træet.

Hvis De saver helt igennem er der ingen kontrol med stammen og de kan være udsat for at stammen kører rundt på foden eller at stammen svinger bagud i ansigtet på Dem Hvis træet ikke vil vælte, må de indsætte en kile i gennemskæringssnittet og slå indtil træet vælter.

GODE RÅD:

1. Brug plastik eller træ kiler til at åbne stammen, så Deres sværd ikke bliver klemt fast i træets stamme (14A).
2. Hvis stammen er større end sværdlængden, skal træet skæres som vist på Fig (14B).

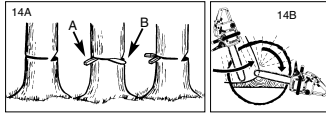

ADVARSEL: Når træet begynder at bevæge sig. Sluk for saven, gå bort af den rute De har planlagt (Fig. 12).

• AFGRENING

Afgrening af træet er processen hvor De fjerner grene fra stammen. Fjern aldrig de grene som stammen ligger på. Fjern de grene som er øverst og gør det som vist i fig(15).



ADVARSEL: skær aldrig grene mens De står på træstammen.

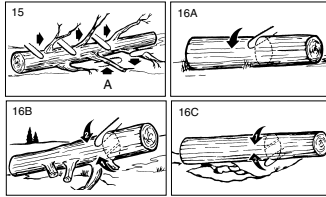

• Understøt

Før de saver stammen op, skal De kontrollere at stammen ikke begynder at rulle, når vægten ændrer sig. Der er vigtigt at De saver så De kan save helt igennem og De undgår at stammen begynder at klemme omkring Deres Sværd på saven. Sav aldrig ned i nærheden af jorden. Skulle de være uheld, så skal De kontrollere Deres kæde for brækkede savspidser (Fig. 16A).

NOTE: Den bedste måde De kan save på er ved at bruge en sav buk. Hvis det ikke er muligt, så forsøg at få en gren eller andet brænde ind under stammen, så De undgår at stammen begynder at klemme Deres sværd når De næsten har savet igennem.

DK

• Ved brug af Sav buk

Stå som på fig (17)
 Hold saven med begge hænder A.
 Hold saven på Deres højre side og stræk venstre arm B.
 Hold vægten på begge fødder C.
 Pas På tilbage kast, hvis De saver med den yderste 1/3 af sværdet.
 Alt service udover hvad De ser i nedenstående liste skal udføres af et service værksted.

! FORSIGTIG: Under savearbejdet skal du hele tiden være opmærksom på, om der er nok olie på savkæden og savsværdet.

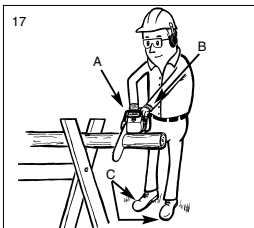

VEDLIGHOLDSE

Vedligeholdelse
 En god vedligeholdelse rutine kan forlænge Deres kæde savs liv betydeligt. De vil opleve bedre ydelse og længere arbejds interval. Nedenstående check liste er et forslag De kan bruge. De kan dog være udsat for at De skal rense og justere mere end dette skema foreslår.

CHECKLISTE		ANTAL TIMER I BRUG			
ENHED	HVAD	1	10	20	
Skruer/møtrik/bolte	Efterspænding		✓		
Luftfilter	Rens eller udskift				✓
Kæde og sværd	Efterse / udskift		✓		
Tændrør	Rengør eller udskift		✓		
Gnist plasskærm	Efterse og rengør		✓		
Benzinslange	efterse	✓			
	Udskiftning ved hul				
Kædebremse	efterprøves	✓			
	Udskiftning ved fejl				

**• LUFT FILTER
 SÅDAN RENSER DE LUFT FILTER:**

! ADVARSEL: BRUG aldrig saven uden luftfilter. Luftfilter er årsagen til den hyppigste fejl/dårlig kørsel. Luftfilter er ikke en gratis-ting.

- Fjern top pladen (A) ved at dreje de 2 skruer. Låget/pladen vil nu kunne løftes af. (Fig. 18)
- Løft filteret (B) ud af luft-boksen(C)(Fig. 18).
- Rens luftfilteret . Vask filteret i ren varm sæbeholdig vand. Skyl grundigt med kold vand. Skal tørre fuldstændig.

NOTE: Det kan tilrådes at have ekstra luftfilter liggende.

- Placer luftfilter i boksen og sæt top pladen på plads. Sørg for at skruerne er spændt.

! ADVARSEL: Gå aldrig igang med at udføre vedligeholdelse når motoren er varm. Det kan give slæmme forbrændinger.

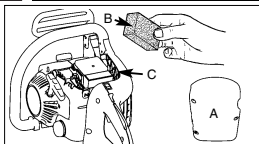

• Oliefilter

! ADVARSEL: Brug aldrig saven uden et oliefilter. Oliefilteret bør blive udskiftet efter hver 20 timers brug. Dræ n tanken helt for udskiftning af filteret.

- Fjern låget til brændstofstanken.
- Bøj et stykke wire.
- Ræk ind i brændstofstankens åbning og fang brændstofs linen. Træk forsigtigt brændstofs linen mod åbningen indtil De kan nå den med fingrene. NB! Træk ikke hele slangen ud af tanken.
- Løft filteret (A) op fra tanken (fig. 19)
- Trek de filter met en draaibeweging af en maak hem schoon; indien hij beschadigt is, verwijderd u de filter naar behoren.
- Zet er een nieuwe filter in. Steek een einde van de filter de tankopening in. Vergewis u er zich van dat de filter in de onderste hoek van de tank zit. Zet de filter, indien nodig mits gebruikmaking van een lange schroevendraaier, op zijn juiste plaats zonder hem echter te beschadigen.
- Fyld tanken med frisk brændstof / olieblending. Se sektionen Brændstof og smørelse. Sæt tanklåget på igen.

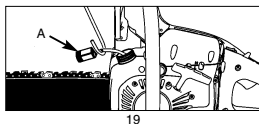

• GLØDEGITTER

NB! Et stoppet Udstødnings skærm kan reducere motor effektivitet drastisk.

- Fjern de to barre indeholdende møtrikker (A) og lossen de to skruer (B) som fastholder kæde bremse coveret (fig. 20A).
- Fjern kæde bremse coveret. Fjern 3 skruer som holder gnistfang til cylinderen. gnistfanget kan derefter løftes af når de resterende skruer er fjernet.
- Del gnistfangets halvdelene (C). Fjern metal pakning (D) rørføringer (E).
- Smid den brugte gnistfanget væk og udskift den med en ny (F)(Fig. 20B)
- Sammel alle delene og monter alt i cylinderen. Stram skruer 5 sikkert.deren. Spænd skruerne godt til.

DK

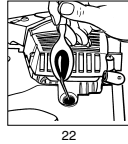
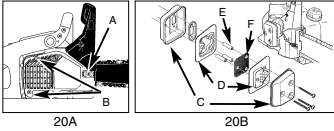

• **Tændrør**

NB! For at sikre en effektiv sav motor, skal tændrøret holdes ren og afstanden væ re rigtig.

1. Tryk stop knappen ned. (Fig. 21).
2. Løs skærmskruerne, og tag skærmen af (A) (fig. 21).
3. Træk tændrørskablet (B) ud af tændrøret, idet du trækker og drejer på samme tid (fig. 21).
3. Fjern tændrøret med en tændrørs nøgle. **BRUG IKKE ET ANDET VÆRKTØJ**
4. Reinstaller et nyt tændrør, med en afstand på 0,6 mm.

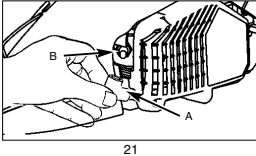

• **Justering af karburator**

Karburatoren er sat fra fabrikken, for at få en optimal ydeevne. Hvis yderligere justering er nødvendigt, tag Deres enhed til den næ rmeste professionelle.

• **Opbevaring af en kædesav**

! FORSIGTIG: Skal kædesaven opmagasineres længere end 30 dage, skal disse anvisninger følges:

Opbevaring af en kæ desav i mere en 30 dag, kræver opbevarings vedligeholdelse. Hvis ikke opbevarings instruktionerne bliver fulgt, vil bræ ndstof i karburatoren fordampe og efterlade en tyggegummiagtig masse. Dette kan gøre start af saven svæ r og resultere i dyre reparationer.

1. Fjern bræ ndstofstankens låg langsomt for at lukke evt. Tryk af tanken. Dræ n forsigtigt bræ ndstofstanken.
2. Start motoren og lad den køre indtil enheden holder op med at fjerne bræ ndstof fra karburatoren.
3. Lad motoren køle ned (ca. 5 min.)
4. Fjern tændrøret ved hjælp af en tændrørs nøgle.
5. Hæld en teskefuld ren 2-cylinder olie in i tændkamret. Træk i startsnoren flere gange langsomt, for at smøre indvendige dele. Sæt tændrøret i igen (Fig. 22).

NB! Opbevar enheden tørt og væk fra brandkilder som f.eks. Fyr, gas vandvarmer, gastører osv.

IBRUGTAGNING AF SAVEN IGEN

1. Fjern tændrøret
2. Træk startsnoren for hurtigt at rense overskydende olie fra antændingskamret.
3. Rens tændrøret, og sørg for, at elektrodeafstanden er rigtig; eller sæt et nyt tændrør i med den rigtige elektrodeafstand.
4. Klargør enheden til brug.
5. Fyld brændstofstanken med korrekt brændstof-olie blanding. Se Brændstof og smørings sektionen.

Det anbefales at smøre motoren efter 10 timers brug eller en gang om ugen, alt efter hvad der kommer først. Rens altid hele motoren grundig for smøring.

• **VEDLIGEHOLDELSE AF SAVSVÆRDET**

Savsværdet skal jævnligt smøres med olie (kædens og tankkædens ledeskinne). Grundig vedligeholdelse af savsværdet, således som beskrevet i følgende afsnit, er vigtig, så saven kan bevare sin optimale ydeevne.

! ADVARSEL: The sprocket lip er blevet smurt hos fabrikken. Mangelende smøring som anvist kan resultere i dårlig ydeevne og nedbrydning. Herved fratæller producent gærentien.

Værktøj til smøring:

Smøringspistolen (valgfri) anbefales til smøring af Hele motor og driv systemer. Smører pistolen er udstyret med en lynd tud, som er nødvendig for en effektiv påsmøring af olie.

Sådan smøres

Det anbefales at smøre motoren efter 10 timers brug eller en gang om ugen, alt efter hvad der kommer først. Rens altid hele motoren grundig for smøring.

AANWIJZING: Om de vertanding van de geleiderail te oliën hoeft de zaagketting niet te worden verwijderd. Het oliën kan tijdens het werk bij afgezette motor gebeuren.

! ADVARSEL: Brug tykke handsker ved kontakt med sværdet og kæden.

1. Flyt stopknappen ned. **NB!** Det er ikke nødvendigt at fjerne savkæden for at smøre Drivsystemet.
2. Rens drivsystemet.
3. Ved hjælp af smøringspistolen (valgfri) sættes den tynde tud ind i smøringshullet og sprøjter smørelse ind, indtil smørelsen kan ses på uderkanten af sværdet (fig. 23).
4. Kø r kæden rundt ved håndkraft. Gentag smøringsproceduren indtil hele sværdet er blevet smurt.

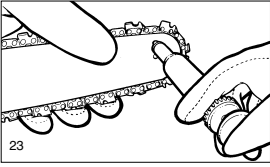

Vedligeholdelse af sværdet:

De fleste problemer med sværdet kan undgås ved at vedligeholde kædesaven. Manglende smøring af sværdet og brug af saven med en for stram kæde medvirker til hurtig nedslidning af sværdet og kæden. To help minimize bar wear, the following guide bar maintenance procedures are recommended.

For at minimere slid på baren, anbefales følgende vedligeholdelsesprocedurer.

ADVARSEL: Brug altid beskyttelseshandsker under vedligeholdelse. Udfør ikke vedligeholdelse, når motoren er varm.

-3/8" Lav Profil X ,050". Slibning af kæden: Lyden af kæden (fig. 24) er.

Slib kæden med med en rund fil 3/16 til (4.8mm) Slib altid tænderne med en udad bevægelse (fig. 25) med opmærksomhed på de i fig. 24 givne værdier.

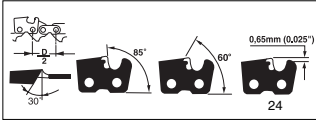

ADVARSEL: En skarp sav, producerer pæne splinter. Når kæden begynder at producere savsmuld, er det på tide at slibe den.

Efter hver 3-4 gang skærerne er blevet slebet, er det nødvendigt at tjekke højden af dybden og om nødvendigt at sænke dem ved hjælp af en flad fil og en skabelon og derefter afrunde hjørnerne. Advarsel undersøg for fliser.

ADVARSEL: Ordentlig justering af dybden er lige så vigtig som at slibe kæden ordentlig.

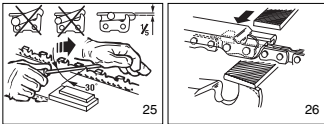

ADVARSEL: Sæt aldrig en ny kæde på et nedslidt sværd.

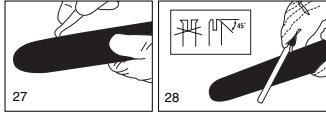

Slid på sværdet - vend sværdet ofte med jævne intervaller (feks. Efter 5 timer brug) for at sikre jævn slid på toppen og bunden af sværdet

Oliepassager - Oliepassager på baren bør renses for at sikre en ordentlig smøring af sværdet og kæden under arbejde.

NB! Oliefilterforslens tilstand kan nemt tjekkes. Hvis tilførslen har fri passage, vil kæden automatisk give et sprøjt olie sekunder efter at saven er startet. Deres sav er udstyret med et automatisk Olie System.

• Vedligeholdelse af kæde

Kæde spænding:

Tjek kædespændingen ofte og juster så ofte som det er nødvendigt for at holde kæden tæt til sværdet, men løs nok til at blive trækket rundt med håndkraft.

Tag en ny kæde desav i brug:

En ny kæde og et nyt sværd skal rejsteres efter så lidt som 5 gange hvor man saver. Dette er normalt i den første tid man bruger saven og intervallet mellem justeringer vil falde hurtigt.

ADVARSEL: Fjern aldrig mere end 3 led fra kæden.

Smøring af kæden:

Vær altid sikker på at det automatiske olie system virker ordentlig. Hold tanken fyldt med Kæde, Sværd olie. Tilstrækkelig smøring af sværdet og kæden i løbet af savningen er essentielt for at minimere friktion med.

Brug aldrig for lidt olie på sværdet eller kæden. Hvis saven kører tør eller med for lidt olie, vil det nedsætte saveeffektiviteten, forkorte kædens brugtid, forårsage at kæden hurtigt bliver slov og forårsage ekstra slid på baren pga overophedning. For lidt olie kan ses ved røg eller misfravng af sværdet.

Slibning af kæden:

Slibning af kæden kræver specielle redskaber for at sikre at skærerne er skarpe i den rigtige vinkel og dybde. For uerfarne kædesavsbrugere anbefaler vi at saven bliver slebet af en professionel.

DK

PROBLEMLØSNING		
Problem	Sandsynlige grund	Hvad gør jeg!
Unit won't start or starts Gut will not run. Enheden vil ikke starte eller	Forkert start procedure Forkert justering af karburator miks. Tæ ndrøret virker ikke. Oliefilteret er stoppet. Afstand tussen de rotor en de ontstekings- spool is veranderd.	Følg vejledningen i bruger manualen. Få karburatoren justeret ved at autoriseret service center. Rens eller udskift tændrøret. Replace fuel filter. Afstand tussen de rotor en de ontstekings- spool door een geautoriseerde servicewerk- plaats op 0,3 à 0,4 mm laten afstellen.
Enheden stater, men motoren har svag kraft.	Forkert choker position. Beskidt tæ ndrør. Lukket gnistfang. Beskidt luftfilter. Forkert justering af karburator miks.	Flyt til ny position. Udskift tændrør, rens. Fjern, rens og geninstaller filter. Få karburatoren justeret ved at autoriseret service center.
Motoren holder tilbage. Ingen kraft under belastning.	Forkert justering af karburator miks. Indstilling af maskinen.	Få karburatoren justeret ved at autoriseret service center Skal til service.
Køre ustabil. Ryger meget.	Forkert indstillet tændrør. Forkert justering af karburator miks. Forkert benzin blanding.	Rens eller udskift tændrør. Få karburatoren justeret ved at autoriseret service center Brug korrekt blanding af benzin (40:1)

REGOLE GENERALI DI SICUREZZA**Significato dei simboli sulla sega**

	Leggete le istruzioni per l'uso prima di utilizzare la sega		Portate delle scarpe di sicurezza per proteggere i piedi
	Per ogni lavoro con la sega è necessario indossare sempre degli occhiali protettivi come protezione contro oggetti sollevati o scagliati intorno ed una protezione antirumore come per es. un casco isolato acusticamente o tappi antirumore. Portate un casco se esiste il rischio di oggetti cadenti.		Protegetevi da contraccolpi della motosega. Durante l'uso tenete ferma la motosega con le entrambe le mani.
	Indossate dei guanti per proteggere le mani		Accertatevi che il freno della catena sia sbloccato. Tirate indietro l'impugnatura/ freno della catena prima della messa in esercizio.
			Livello del rumore conforme alla direttiva 2000/14/CE
			Avvertimento! Pericolo

ATTENZIONE! In caso di lavoro con apparecchi a carburante si devono rispettare sempre le seguenti regole di base per ridurre il rischio di lesioni e/o danni all'apparecchio.

Leggete queste avvertenze prima di mettere in funzione la motosega e conservatele.

- NON utilizzate mai la motosega con una mano! Altrimenti vi è il pericolo che l'utente, gli aiutanti o gli spettatori vengano feriti. La motosega è concepita per l'uso a due mani.
- NON utilizzate la sega quando siete stanchi.
- Indossate scarpe di sicurezza, vestiti aderenti, guanti da lavoro, occhiali protettivi, cuffie e casco.
- Siate prudenti nell'utilizzare il carburante. Avviate la sega a una distanza di almeno 3 m dal luogo di riempimento del carburante.
- Quando avviate la motosega o tagliate con essa, NON devono esserci altre persone nelle vicinanze. Vietate a spettatori ed animali l'accesso alla zona di lavoro.
- Cominciate a segare SOLO dopo aver pulito la zona di lavoro, aver provveduto a una posizione sicura ed esservi assicurati di non rimanere intrappolati quando poi cade l'albero.
- Quando il motore è acceso non tenete mai la sega rivolta verso una parte del corpo.
- Prima di avviare la motosega assicuratevi che non tocchi alcun oggetto.
- Trasportate la motosega solo quando il motore si è fermato, la barra di guida e la catena si trovano dietro e lo scappamento non è diretto verso di voi.
- NON mettete in esercizio una motosega che sia danneggiata, impostata scorrettamente o montata in modo incompleto e allentato. Accertatevi che la motosega si fermi quando il freno della catena viene mollato.
- Spegnete il motore prima di deporre la motosega.
- Siate estremamente attenti quando tagliate piccoli cespugli e germogli poiché i rami sottili possono incastrarsi nella sega e colpire nella vostra direzione, o farvi perdere l'equilibrio.
- Badate, quando tagliate un ramo sotto tensione, ad un possibile contraccolpo nel momento in cui la tensione del legno cede improvvisamente.
- Fate attenzione che le impugnature siano asciutte, pulite e non siano sporche di olio o miscela di carburante.
- Utilizzate la motosega solo in luoghi ben ventilati.
- NON abbattetevi alberi con la motosega, a meno che non siate stati appositamente istruiti.
- L'intera manutenzione della motosega, ad eccezione dei punti descritti in queste istruzioni per l'uso e la manutenzione, deve essere seguita solo dal servizio assistenza clienti per le motoseghe a catena.
- Per il trasporto della motosega applicate la custodia per la barra di guida.
- NON lavorate con la motosega vicino o in presenza di liquidi o gas infiammabili, sia in ambienti esterni che interni. Vi è pericolo di esplosione e/o di incendio.
- Non versate carburante, olio o lubrificante quando la motosega è in funzione.
- UTILIZZATE SOLO MATERIALE DA SEGARE ADATTO:** tagliate solo legno. Non utilizzate la motosega per lavori per cui non è concepita. Non tagliate con la motosega per es. plastica, opere in muratura o materiali per l'edilizia.

NOTA: l'appendice seguente è destinata principalmente al consumatore finale o all'utilizzatore occasionale. Questi modelli sono concepiti per un utilizzo occasionale da parte di proprietari di case, villette e camper e servono per lavori comuni, come estirpare, potare, segare legna da ardere, ecc. Non sono concepiti per lavori che si protraggono nel tempo. L'uso protratto nel tempo può provocare disturbi della circolazione sanguigna a causa delle vibrazioni nelle mani dell'utilizzatore.

MISURE DI CAUTELA IN CASO DI CONTRACCOLPI

Si può verificare un contraccolpo quando la punta della barra di guida tocca un oggetto o quando la sega rimane incastrata nel legno durante il taglio. Se la punta della lama tocca qualcosa, la barra di guida può balzare molto rapidamente verso l'alto e poi di nuovo indietro verso l'utilizzatore. Se la motosega si incastra lungo il lato superiore della barra di guida, anche quest'ultima può ritornare di scatto contro l'utilizzatore. In entrambi i casi potreste perdere il controllo della motosega e farvi gravemente. Non affidatevi completamente ai dispositivi di sicurezza incorporati nella sega. Come utilizzatori della motosega dovete osservare diversi punti per poter eseguire i vostri lavori con l'apparecchio senza incidenti e senza lesioni.

- Conoscendo bene le cause dei contraccolpi si può ridurre o evitare il momento di sorpresa. Le reazioni improvvise contribuiscono a provocare incidenti.
- Quando il motore è acceso, tenete la sega saldamente con entrambe le mani; la mano destra stretta sull'impugnatura posteriore e la mano sinistra su quella anteriore. Le dita devono circondare saldamente le impugnature della motosega. Una presa salda vi aiuta ad assorbire i contraccolpi e a mantenere il controllo della sega. Non lasciate la presa.
- Assicuratevi che la zona in cui segate sia priva di ostacoli. Tagliando con la sega, la punta della barra



- di guida non deve toccare il tronco dell'albero, rami o simili.
- Tagliate con il motore ad alta velocità.
 - Non chinatevi troppo in avanti e non tagliate al di sopra dell'altezza delle vostre spalle.
 - Affilate e provvedete alla manutenzione della motosega secondo le indicazioni del produttore.
 - Utilizzate come ricambio solo barre di guida e catene approvate dal produttore.

IMPORTANTI AVVERTENZE DI SICUREZZA

Sulla copertura del filtro dell'aria della motosega è applicata una targhetta di sicurezza. Prima di mettere la sega in esercizio, leggete attentamente la targhetta e le avvertenze di sicurezza di queste pagine.

SIMBOLI E COLORI (FIG. 1)

ATTENZIONE ROSSO
 Segnala un modo di lavorare pericoloso e che si deve evitare.

VERDE SUGGERIMENTO
 Modo di segare consigliato.

-
1. Attenzione ai contraccolpi.
 2. Non tenere la sega con una mano.
 3. Evitare il contatto con la punta della barra di guida.
 4. Tenere la sega saldamente con entrambe le mani.

PERICOLO! ATTENZIONE AI CONTRACCOLPI!

ATTENZIONE i contraccolpi possono provocare una pericolosa perdita del controllo della motosega, che a sua volta può causare gravi lesioni all'utilizzatore o a persone nelle vicinanze. Siate sempre vigili. I contraccolpi provocati dalla rotazione della catena o da una sega incastrata sono i pericoli principali di una motosega e la causa più frequente di incidenti.

Si può verificare un **CONTRACCOLPO** quando la **PUNTA** o la **PARTE ANTERIORE** della barra di guida tocca un oggetto o quando la sega rimane incastrata nel legno durante il taglio.

Se la punta della barra di guida tocca qualcosa, la barra di guida può venire scagliata molto rapidamente verso l'alto e poi di nuovo indietro verso l'utilizzatore.

Se la motosega si **INCASTRA** lungo il **BORDO INFERIORE** della barra di guida, può venire **TIRATA** in avanti con la sensazione che venga strappata di mano all'utilizzatore. Se la motosega si **INCASTRA** lungo il **BORDO SUPERIORE** della barra di guida, può venire **SCAGLIATA** rapidamente all'indietro contro l'utilizzatore.

In entrambi i casi potreste perdere il controllo della sega e ferirvi gravemente.

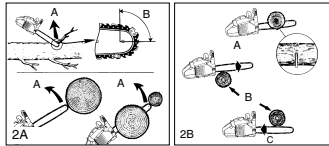

BADATE A: CONTRACCOLPO PER ROTAZIONE (Fig. 2A)
 A = direzione del contraccolpo
 B = zona di reazione al contraccolpo

REAZIONI D'URTO (CONTRACCOLPO PER INCASTRO) E DI TRAZIONE (Fig. 2B)
 A = trazione
 B = oggetti fissi
 C = urto

SPECIFICHE

Cilindrata del motore	38 cm ³
Max. potenza motrice	1,4 kW
Lunghezza di taglio	16" (40 cm)
Lunghezza di taglio	37 cm
Passo della catena	10 mm
Spessore della catena	1,27 mm
Velocità ideale	3.100 min ⁻¹ ± 10%
Numero massimo di giri utensili da taglio	
	11500 min ⁻¹
Volume serbatoio	296 ml
Volume serbatoio olio	180 ml
Funzione antivibrazione	si
Dentatura	6 denti
Freno della catena	si
Accoppiamento	si
Lubrificazione automatica della catena	si
Catena con contraccolpo ridotto	si
Peso netto senza catena e barra di guida	5,1 kg
Peso netto	5,88 kg
Consumo di benzina	ca. 1250 g/kWh
Livello di pressione acustica	101 dB(A)
Livello di pressione di lavoro	113 dB(A)
Tempo di frenata dalla velocità di lavoro	0,07s
Vibrazione	9,68 m/s ²

Commissione dei pezzi di ricambio

Volendo commissionare dei pezzi di ricambio, si dovrebbe dichiarare quanto segue:

- modello dell'apparecchio
- numero dell'articolo dell'apparecchio
- numero d'ident. dell'apparecchio
- numero del pezzo di ricambio del ricambio necessitato.

Per i prezzi e le informazioni attuali si veda www.isc-gmbh.info

INFORMAZIONI GENERALI

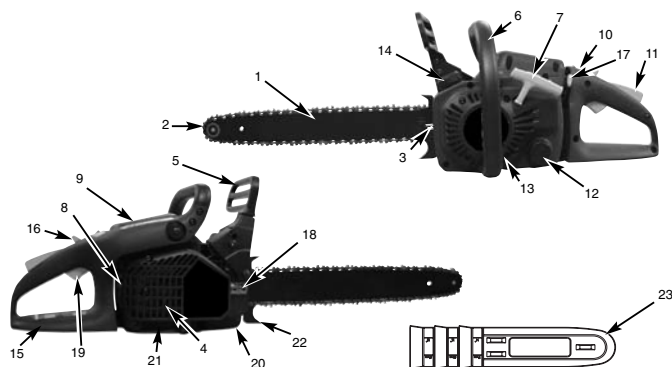

- | | | |
|---|--|--|
| 1. Barra di guida | 9. Copertura del filtro dell'aria | del carburatore) |
| 2. Catena della sega | 10. L'interruttore di arresto | 18. Dado di fissaggio della barra di guida |
| 3. Vite di tensione della sega | 11. Bloccaggio di sicurezza | |
| 4. Griglia parascintille all'interno dello scappamento) | 12. Tappo del serbatoio dell'olio | 19. Leva del gas |
| 5. Leva del freno della catena / salvamano anteriore | 13. Rivestimento del ventilatore | 20. Fermacatena |
| 6. Impugnatura anteriore | 14. Tappo del serbatoio del carburante | 21. Rivestimento della ruota |
| 7. Impugnatura dello starter | 15. Impugnatura posteriore | 22. Graffia di arresto |
| 8. Candela di accensione | 17. Leva del gas/ (impostazione | 23. Protezione della catena |

FUNZIONI DI SICUREZZA

Le cifre della descrizione seguente corrispondono a quelle della pagina precedente in modo da trovare più facilmente le funzioni di sicurezza.

- 2 LA MOTOSEGA CON CONTRACCOLPO RIDOTTO** vi aiuta con dei dispositivi di sicurezza creati appositamente ad assorbire la sua forza.
- 5 LA LEVA DEL FRENO DELLA CATENA / DISPOSITIVO SALVAMANO** protegge la mano sinistra dell'utilizzatore, se con la motosega in funzione dovesse scivolare dall'impugnatura anteriore.
- 5 IL FRENO DELLA CATENA** è una funzione di sicurezza per ridurre le lesioni a causa dei contraccolpi che arresta la catena in movimento nell'ambito di millisecondi. Essa viene attivata dalla LEVA DEL FRENO DELLA CATENA.
- 10 L'INTERRUTTORE DI ARRESTO** ferma subito il motore quando viene spento. L'interruttore di arresto deve essere posto su ON per avviare (di nuovo) il motore.
- 11 BLOCCO DI SICUREZZA DELL'ACCELERATORE** impedisce un'accelerazione accidentale del motore. La leva del gas (19) può essere premuta solo se il dispositivo di sicurezza è premuto.
- 20 IL FERMACATENA** riduce il pericolo di lesioni, se la catena della sega con il motore in funzione dovesse strapparsi o fuoriuscire. Il fermacatena ha il compito di trattenere la catena se questa si rompe e salta all'indietro.
- NOTA:** familiarizzatevi con la sega e le sue parti.



ISTRUZIONI PER IL MONTAGGIO

UTENSILI PER IL MONTAGGIO

Per montare la motosega avete bisogno dei seguenti utensili:

1. Chiave ad anello n. 11
2. Cacciavite / chiave per candele

CONDIZIONI PER IL MONTAGGIO

ATTENZIONE Mettete in moto il motore della motosega **SOLO** quando sia completamente pronta.

In caso di una motosega nuova si deve tendere meglio la catena, il serbatoio del carburante deve essere riempito con il carburante corretto ed il carburante dell'olio con l'olio corretto prima di mettere in esercizio la sega.

Leggete completamente le istruzioni per l'uso prima di lavorare con la sega. Rispettate in particolare le misure di sicurezza.

Queste istruzioni per l'uso sono sia un documento di avvertenze di sicurezza che un manuale che fornisce informazioni generali sul montaggio, l'esercizio e la manutenzione della motosega.

MONTAGGIO DELLA BARRA DI GUIDA/CATENA/COPERTURA DELL'ACCOPPIAMENTO

ATTENZIONE Nel maneggiare la catena portate sempre guanti protettivi.

MONTAGGIO DELLA BARRA DI GUIDA

USATE SOLAMENTE LA BARRA DI GUIDA ORIGINALE con foro per il lubrificante (A) in modo che la barra di guida e la catena possano essere lubrificate, si veda la precedente Fig. 3A).

1. Accertatevi che la leva del freno della sega sia posta all'indietro in posizione di SBLOCCATO (Fig. 3B).
2. Togliete i 2 dadi di fissaggio della barra di guida (B). Togliete la **copertura del freno della catena (C)**, tirandola fuori in modo dritto e con forza (Fig. 3C). **Nota:** la catena può pendere leggermente sulla parte inferiore. Ciò è normale.
3. Ruotate le vite di regolazione (D) con un cacciavite IN SENSO ANTIORARIO, fino a quando il PERNO (E) (punta sporgente) si trova alla fine del suo tratto di scorrimento in direzione del rullo di accoppiamento e della ruota dentata (Fig. 3D).
4. Posate l'estremità intagliata della barra di guida sui 2 bulloni della guida (F). Orientate la guida in modo che il PERNO DI REGOLAZIONE si adatti al foro (G) nella barra di guida (Fig. 3E).

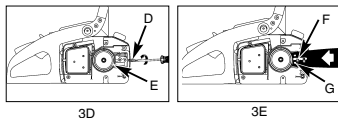
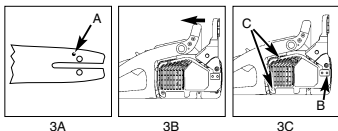

MONTAGGIO DELLA CATENA DELLA SEGA

1. Distendete la catena ad ansa, con gli spigoli di taglio (A) allineati IN SENSO ORARIO attorno all'ansa (Fig. 4A).
2. Spingete la catena attorno alla ruota dentata (B) dietro l'accoppiamento (C). Badate che gli elementi tra i denti devono essere inseriti (Fig. 4B).
3. Inserite gli elementi di azionamento nella scanalatura (D) e attorno all'estremità della barra di guida (Fig. 4B). **NOTA:** la catena della sega potrebbe pendere leggermente sulla parte inferiore della guida. Ciò è normale.
4. Tirate in avanti la barra di guida finché la catena aderisce bene. Assicuratevi che tutti gli elementi di azionamento si trovino nella fessura della guida.
5. Applicare la copertura dell'accoppiamento e fissatela con 2 viti. Durante questa operazione la catena non deve scivolare dalla guida. Serrate a mano i 2 dadi e seguite le istruzioni per l'impostazione della tensione nella sezione **IMPOSTAZIONE DELLA TENSIONE DELLA CATENA**.

NOTA: i dadi di fissaggio della guida finora vengono solo serrati a mano, poiché la catena della sega deve ancora essere regolata. Seguite le istruzioni nella sezione **REGOLAZIONE DELLA TENSIONE DELLA CATENA**.

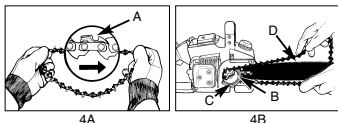

REGOLAZIONE DELLA TENSIONE DELLA CATENA

La corretta tensione della catena della sega è estremamente importante e deve essere controllata prima dell'inizio e durante tutti i lavori con la sega. Se vi prendete il tempo di regolare correttamente la catena della sega, potete eseguire tagli migliori e prolungare la durata della catena.

ATTENZIONE: quando maneggiate o regolate la catena della sega indossate sempre guanti resistenti.

REGOLAZIONE DELLA CATENA DELLA SEGA

1. Tenete la punta della barra di guida rivolta verso l'alto e ruotate le vite di regolazione (D) IN SENSO ORARIO per aumentare la tensione della catena. Se ruotate le vite IN SENSO ANTIORARIO, la tensione della catena si allenta. Controllate che la catena sia posata completamente sulla barra di guida (Fig. 5).
2. Dopo la regolazione, la punta della guida è ancora in alto, serrate saldamente i dadi di fissaggio della guida. La catena è tesa nel modo corretto se aderisce bene e, indossando i guanti, le si riesce a far compiere il giro manualmente.



NOTA: se la catena gira solo a fatica attorno alla barra di guida o si blocca, è troppo tesa. Eseguite le seguenti piccole operazioni.

A. Allentate i 2 dadi di fissaggio della barra di guida fino a che siano leggermente serrati. Allentate la tensione girando lentamente la vite di regolazione IN SENSO ANTIORARIO. Tirate avanti e indietro la catena sulla guida. Continuate fino a quando la catena si muova facilmente, pur rimanendo ben aderente. Aumentate la tensione girando la vite di regolazione IN SENSO ORARIO.

B. Quando la catena della sega è tesa al punto giusto, tenete la punta della guida rivolta verso l'alto e fissate saldamente i 2 dadi di fissaggio della guida.



ATTENZIONE: se la catena della sega è nuova si espande in modo tale da dover essere regolata nuovamente dopo ca. 5 tagli. Ciò è normale nelle catene nuove e l'intervallo per le regolazioni future cresce.

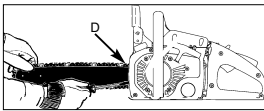

5



ATTENZIONE: Se la catena della sega è TROPPO ALLENTATA o TROPPO TESA, i denti, la guida, la catena e il supporto dell'albero motore si consumano più rapidamente. La Fig. 6 informa sulla corretta tensione a freddo (A) e a caldo (B), e serve come istruzione per ulteriori impostazioni della catena della sega (C).

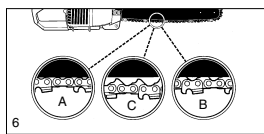

6

PROVA MECCANICA DEL FRENO DELLA CATENA

La motosega è dotata di un freno della catena che riduce le lesioni causate dal pericolo di contraccolpi. Il freno si attiva quando viene esercitata pressione sulla leva del freno, se, per es. durante un contraccolpo, la mano dell'utilizzatore va a toccare la leva. All'attivazione del freno la catena si arresta immediatamente.



ATTENZIONE: il freno della catena ha lo scopo di ridurre il pericolo di lesioni causate da contraccolpi, non offre tuttavia un'adeguata protezione quando si lavora con la sega senza la dovuta attenzione. Controllate sempre il freno della catena prima di ogni utilizzo della sega e regolarmente durante il lavoro.

CONTROLLO DEL FRENO DELLA CATENA

1. Il freno della catena è SBLOCCATO (la catena si può muovere), quando la LEVA DEL FRENO È TIRATA INDIETRO E BLOCCATA (Fig. 7A).
2. Il freno della catena è INNESTATO (la catena è bloccata), quando la leva del freno è tirata in avanti. La catena non si dovrebbe poi poter muovere.

NOTA: la leva del freno deve scattare in entrambe le posizioni. Se percepite una forte resistenza o non riuscite a spostare la leva, non utilizzate la motosega. Portatela subito al servizio assistenza clienti professionale per farla riparare.

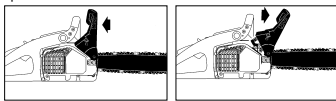

7A

7B

CARBURANTE E OLIO

CARBURANTE

Per ottenere i risultati migliori usate carburante normale senza piombo miscelato con olio speciale per motori a 2 tempi 40:1.

MISCELA DI CARBURANTE

Mescolate il carburante con olio per motori a 2 tempi in un contenitore idoneo. Scuotete il contenitore per mescolare tutto con attenzione.



ATTENZIONE: per questa sega non utilizzate mai carburante non diluito. Ciò infatti danneggia il motore e voi perdete il diritto alla garanzia per questo prodotto. Non impiegate una miscela di carburante che sia stata preparata più di 90 giorni prima.



ATTENZIONE: se viene usato un olio per motori a 2 tempi diverso dall'olio speciale, si deve utilizzare un olio super per motori a 2 tempi raffreddati ad aria con un rapporto di miscela di 40:1. Non utilizzate oli per motori a 2 tempi con un rapporto di miscela di 100:1. Una quantità insufficiente di olio rovina il motore e voi perdete in questo caso il diritto di garanzia per il motore.

CARBURANTI CONSIGLIATI



ATTENZIONE: una quantità d'olio insufficiente annulla il vostro diritto di garanzia per il motore.



Miscela di benzina e olio 40:1



Solo olio



Alcune benzine normali sono mescolate con aggiunte di composti di alcol o etere, per rispondere alle norme per gas di scarico puliti. Il motore funziona in modo soddisfacente con tutti i tipi di benzina per propulsione, anche con benzine arricchite di ossigeno. Si consiglia di utilizzare benzina normale senza piombo.

LUBRIFICAZIONE DELLA CATENA E DEL SUPPORTO

Ogni volta che riempite il serbatoio del carburante dovete rabboccare il serbatoio di olio della catena. Consigliamo olio per catene, guide e dentellature, che contiene additivi per la riduzione di attrito e usura ed impedisce che la barra di guida e la catena si consumino.

ISTRUZIONI PER L'USO



ATTENZIONE: non avviate o utilizzate mai la motosega se la barra di guida e la catena non sono applicate in modo corretto.

VERIFICHE PRIMA DELL'AVVIO DEL MOTORE

1. Riempite il serbatoio del carburante (A) con la giusta miscela di carburante (Fig. 8).
2. Riempite il serbatoio dell'olio (B) con il giusto olio per catene e barre di guida (Fig. 8).
3. Accertatevi che il freno della catena (C) sia disinnestato prima di avviare il motore (Fig. 8).

AVVIO DEL MOTORE

Lo starter ha 3 posizioni: ESERCIZIO (A), METÀ (B) e CHOKE (C) (Fig. 9A).

1. Per avviare spingete l'interruttore rosso di STOP (D) verso l'alto (Fig. 9B).
2. Posizionate la leva gialla del gas (E) su (CHOKE) (Fig. 9C).
3. Premete il pulsante (F) della pompa della benzina 10 volte (Fig. 9D).
4. Spingere in avanti il blocco antiavviamento: premete con la mano destra sul blocco dell'avviamento (I), tirate con l'indice la leva del gas (H). Premete in avanti la leva di bloccaggio (G), tenetela premuta e poi mollate la leva del gas (H). La leva del gas (H) rimane ora nella posizione di media potenza.
5. Appoggiate la sega su una base piana e stabile. Tenete la sega saldamente come illustrato. Tirate lo starter velocemente 4 volte. Attenzione alla catena che scorre! (Fig. 9F)
6. Posizionate la leva gialla del gas (E) su (METÀ) (Fig. 9G).
7. Tenete la sega saldamente e tirate velocemente lo starter 4 volte. Il motore dovrebbe avviarsi (Fig. 9H).
8. Riscaldare il motore per 10 secondi. Premete l'acceleratore (H), posizionatelo su FOLLE e proseguite con il punto 9 (Fig. 9I).
9. Posizionate la leva gialla del gas (F) su (ESERCIZIO) (Fig. 9J). Se il motore non si avvia ripetete le operazioni precedenti.

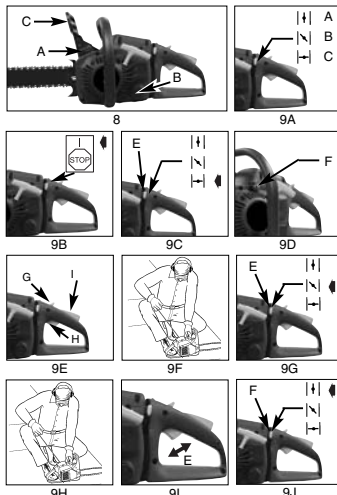

RIAVVIO DEL MOTORE

1. Assicuratevi che l'interruttore sia posizionato su ON.
2. Mettete la leva del gas su (METÀ).
3. Premete il pulsante della pompa di benzina 10 volte.
4. Inserite il blocco antiavviamento.
5. Tirate 10 volte la corda dello starter. Il motore dovrebbe avviarsi.
6. Mettete la leva del gas su (ESERCIZIO).
7. Mollate il blocco antiavviamento.

ARRESTO DEL MOTORE

1. Lasciate la leva del gas e aspettate che il motore si fermi.
2. Spingete l'interruttore di STOP verso il basso per fermare il motore.

NOTA: per fermare il motore in caso di emergenza, attivate il freno della catena e spingete l'interruttore di STOP verso il basso.

PROVA DI FUNZIONAMENTO DEL FRENO DELLA CATENA

Controllate regolarmente che il freno della catena funzioni correttamente.

Provate il freno della catena prima del primo taglio, dopo numerosi tagli e in ogni caso dopo lavori di manutenzione sul freno della catena.

PROVATE IL FRENO DELLA CATENA NEL MODO SEGUENTE (Fig. 10)

1. Appoggiate la sega su una base piana, pulita e stabile.

2. Avviate il motore.
3. Afferrate l'impugnatura posteriore (A) con la mano destra.
4. Con la mano sinistra prendete saldamente l'impugnatura anteriore (B) [non la leva del freno della catena (C)].
5. Premete la leva del gas a 1/3 della velocità e attivate subito la leva del freno della catena (C).



ATTENZIONE: attivate il freno della catena lentamente e con attenzione. La sega non deve toccare niente; la sega non deve pendere in basso sul davanti.

6. La catena deve fermarsi immediatamente. Poi mollate subito la leva del gas.



ATTENZIONE: se la catena non si ferma, disinserite il motore e portate la sega per la riparazione al locale servizio assistenza clienti autorizzato.

7. Se il freno della catena funziona in modo corretto, disinserite il motore e posizionate nuovamente il freno della catena su SBLOCCATO.

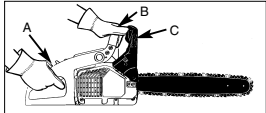

10

LUBRIFICAZIONE DELLA CATENA E DELLA BARRA DI GUIDA DELLA SEGA

Una lubrificazione sufficiente della catena della sega deve sempre essere garantita per ridurre l'attrito della barra di guida.

La barra di guida e la catena devono essere sempre oliate. Se usate la sega con troppo poco olio, il rendimento di taglio diminuisce, la durata della catena della sega si riduce, la catena si smussa e la barra di guida si consuma molto a causa del surriscaldamento. Lo sviluppo di fumo, il cambiamento di colore della barra di guida o la formazione di catrame indicano che si sta usando troppo poco olio.

NOTA: la catena della sega si espande durante l'utilizzo, in particolare quando è nuova, e deve essere occasionalmente regolata e tesa di nuovo. Una catena nuova deve essere regolata di nuovo dopo ca. 5 minuti di esercizio.

OLIATORE AUTOMATICO

La sega a catena è dotata di un sistema di oliatore automatico con azionamento a ruota dentata. L'oliatore fornisce automaticamente la giusta quantità di olio alla barra di guida e alla catena. Appena il motore viene accelerato, anche l'olio scorre più rapidamente verso la barra della guida. Non c'è un'impostazione del flusso. La riserva di olio si esaurisce circa nello stesso tempo della riserva di carburante.

ISTRUZIONI GENERALI PER IL TAGLIO

ABBATTIMENTO

Abbattere un albero significa tagliarlo. Gli alberi piccoli con un diametro di 15-18 cm vengono solitamente abbattuti con un taglio. Per alberi più grandi si devono utilizzare intagli a tacche. Gli intagli a tacche determinano la direzione in cui l'albero cadrà.

ABBATTIMENTO DI UN ALBERO



ATTENZIONE: quando si abbatte un albero su di un pendio, l'utilizzatore deve tenere la sega a catena verso il lato in salita del pendio stesso, poiché l'albero dopo l'abbattimento rotolerà o scivolerà molto probabilmente verso il basso.



ATTENZIONE: prima di tagliare ci si deve assicurare di non rimanere intrappolati quando l'albero cadrà (A). Questa zona libera dovrebbe trovarsi dietro, diagonalmente, rispetto al lato posteriore della prevista direzione di caduta, come rappresentato nella Fig. 12.

IMPORTANTE: non è permesso abbattere un albero senza essere stati appositamente istruiti.

NOTA: la direzione di caduta (B) viene determinata dall'intaglio a tacche. Prima di tagliare prendete in considerazione la disposizione dei rami più grandi e l'inclinazione naturale dell'albero, per poterne valutare la via di caduta.

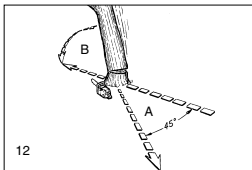

12



ATTENZIONE: non abbattete alberi quando soffia un vento forte o di direzione variabile o quando vi è il pericolo di provocare danni a cose. Rivolgetevi ad un esperto nell'abbattimento degli alberi. Non abbattete alberi quando potrebbero andare a toccare dei cavi e rivolgetevi prima all'ufficio competente per i rispettivi cavi aerei.

DIRETTIVE GENERALI PER L'ABBATTIMENTO DI ALBERI

Solitamente l'abbattimento consiste in 2 tagli principali: intaglio (C) e taglio di caduta (D). Iniziate con l'intaglio a tacche superiore (C) di fronte al lato di caduta dell'albero (E). Fate attenzione che il taglio inferiore non sia troppo profondo nel tronco dell'albero. La tacca (C) dovrebbe così profonda da produrre un punto di ancoraggio (F) di sufficiente larghezza e spessore. La tacca deve essere abbastanza larga da controllare la caduta dell'albero il più a lungo possibile.

I



ATTENZIONE: non passate mai davanti ad un albero intagliato. Eseguite il taglio di caduta (D) sull'altro lato dell'albero ca. 3-5 cm sopra il bordo della tacca (C) (Fig. 13).

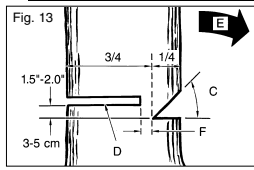

Non segate mai il tronco dell'albero completamente. Lasciate sempre un punto di ancoraggio. Il punto di ancoraggio trattiene l'albero. Se segate completamente il tronco, non potete più controllare la direzione di caduta. Inserite un cuneo o una leva nell'intaglio ancor prima che l'albero diventi instabile e inizi a muoversi. La barra di guida non si può poi incastrare nel taglio nel caso che la direzione di caduta sia stata calcolata male. Proibite agli spettatori l'accesso all'area di caduta dell'albero prima di farlo cadere.



ATTENZIONE: prima di eseguire il taglio definitivo verificate che nell'area di caduta non ci siano spettatori, animali o ostacoli.

TAGLIO DI CADUTA

1. Evitate con cunei di legno o plastica (A) che la barra di guida o la catena (B) rimangano incastrate nel taglio. I cunei controllano anche l'abbattimento (Fig. 14A).
2. Se il diametro del legno da tagliare è maggiore della lunghezza della barra di guida, eseguite 2 tagli come illustrato (Fig. 14B).

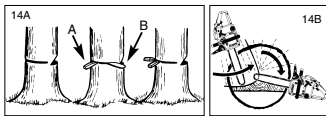

ATTENZIONE: Quando il taglio di caduta si avvicina al punto di ancoraggio, l'albero inizia a cadere. Appena l'albero inizia a cadere, togliete la sega dal taglio, spegnete il motore, posate la sega a catena e lasciate l'area attraverso la via di fuga (Fig. 12).

ELIMINAZIONE DEI RAMI

I rami vengono tolti dall'albero abbattuto. Togliete i rami di appoggio (A) solo quando il tronco è tagliato in lungo (Fig. 15). I rami sotto tensione devono essere tagliati dal basso verso l'alto, in modo che la motosega non si incastrerà.



ATTENZIONE: non tagliate mai i rami mentre vi trovate sul tronco dell'albero.

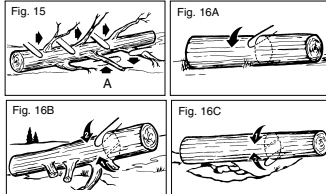

TAGLIO DELLA LUNGHEZZA

Tagliate il tronco di un albero caduto secondo la lunghezza. Assicuratevi di essere in una posizione sicura e stiate al di sopra del tronco se segate su di un pendio. Il tronco, se possibile, dovrebbe essere sorretto, in modo che l'estremità da tagliare non appoggi sul terreno. Se entrambe le estremità del tronco sono sorrette e voi dovete tagliare nel centro, eseguite un mezzo taglio nel tronco dall'alto verso il basso e poi il taglio dal basso verso l'alto. Questo evita che la barra di guida e la catena si incastrino nel tronco. Fate attenzione che, tagliando, la catena non tagli nel terreno poiché così perde il filo velocemente. Quando tagliate state sempre sul lato più alto del pendio.

1. Tronco appoggiato su sostegni su tutta la lunghezza: eseguite il taglio dall'alto e fate attenzione a non tagliare il terreno (Fig. 16A).
2. Tronco appoggiato su sostegni ad un'estremità: tagliate prima 1/3 del diametro del tronco dal basso verso l'alto per evitare che si formino delle schegge. Eseguite poi dall'alto il primo taglio per evitare che la motosega rimanga incastrata (Fig. 16B).
3. Tronco appoggiato su sostegni su ambedue le estremità: tagliate prima 1/3 del diametro del tronco dall'alto verso il basso per evitare che si formino delle schegge. Eseguite poi dal basso il primo taglio per evitare che la motosega rimanga incastrata (Fig. 16C).

NOTA: il metodo migliore per tagliare un tronco in lunghezza è con l'aiuto di un cavalletto per segare. Se ciò non è possibile il tronco dovrebbe venire sollevato con l'aiuto di monconi di ramo o cavalletti di appoggio. Assicuratevi che il tronco da segare sia ben appoggiato.

TAGLIO DELLA LUNGHEZZA SU CAVALLETTO

Per la vostra sicurezza e per facilitare i lavori di taglio è necessario assumere la posizione corretta per un taglio verticale in lunghezza (Fig. 17).

TAGLIO VERTICALE

- A. Tenete la motosega con tutte e due le mani e nell'eseguire il taglio eseguite un movimento lungo il lato destro del corpo.
- B. Tenete il braccio sinistro il più diritto possibile.
- C. Distribuite il peso su tutti e due i piedi. Fig. 17



ATTENZIONE: durante i lavori con la sega fate sempre attenzione che la catena e la guida siano oliate sufficientemente.

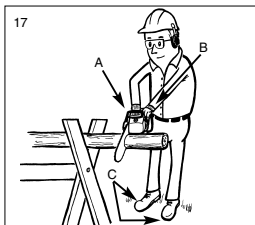

ISTRUZIONI PER LA MANUTENZIONE

Tutte le operazioni di manutenzione della motosega, ad eccezione dei punti di manutenzione indicati in queste istruzioni per l'uso, devono essere eseguite da un tecnico specializzato.

MANUTENZIONE PREVENTIVA

Una buona manutenzione preventiva in base ad un regolare programma di controllo e di cura prolunga la durata e migliora le prestazioni della motosega. La seguente checklist per la manutenzione ha valore indicativo per un tale programma.

Pulizia, regolazione e sostituzione dei pezzi possono essere necessari con una frequenza maggiore di quella indicata.

CHECKLIST per MANUTENZIONE		PER USO	ORE DI ESERCIZIO	
COMPONENTE	Operazione	1	10	20
Viti/dadi/perni	Controllare/serrare		✓	
Filtro dell'aria	Pulire o sostituire			✓
Filtro carburante/olio	Sostituire		✓	
Candela di accensione	Pulire/regolare/sostituire		✓	
Griglia parascintille	Controllare		✓	
Tubazioni del carburante	Controllare	✓		
	Sostituire se necessario			
Componenti del freno della sega	Controllare	✓		
	Sostituire se necessario			

FILTRO DELL'ARIA

PULIZIA DEL FILTRO DELL'ARIA



ATTENZIONE: non usate mai la motosega senza il filtro dell'aria. Altrimenti la polvere e lo sporco vengono aspirati all'interno del motore danneggiandolo. Tenete pulito il filtro dell'aria!

1. Togliete la copertura superiore (A) togliendo le viti di fissaggio della copertura. E' così possibile rimuovere la copertura (Fig. 18).
2. Sollevate il filtro dell'aria (B) dal relativo vano (C) (Fig. 18).
3. Pulite il filtro dell'aria. Lavate il filtro in acqua saponata pulita e tiepida. Fatelo asciugare completamente all'aria.

NOTA: è consigliabile avere di riserva dei filtri di ricambio.

- bio.
4. Inserite il filtro dell'aria. Mettete la copertura del motore/del filtro dell'aria. Fate attenzione che la copertura sia messa esattamente nella sua posizione. Riavvitate le viti di fissaggio della copertura.



ATTENZIONE: non eseguite mai la manutenzione della motosega mentre il motore è ancora caldo per non riportare ustioni alle dita o alle mani.

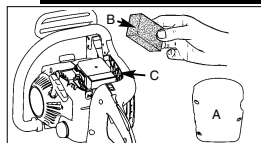

18

FILTRO DEL CARBURANTE



ATTENZIONE: non usate mai la motosega senza il filtro del carburante. Il filtro del carburante deve essere pulito o, se danneggiato, sostituito dopo ogni 20 ore di esercizio. Svuotate completamente il serbatoio del carburante prima di sostituire il filtro.

1. Togliete il tappo del serbatoio del carburante.
2. Piegate un filo di ferro non troppo rigido.
3. Inseritelo nell'apertura del serbatoio del carburante e agganciatelo alla tubazione del carburante. Tirate piano la tubazione del carburante verso l'apertura fino a poterla afferrare con le dita.

NOTA: non tirate fuori completamente la tubazione dal serbatoio.

4. Estraiete il filtro (A) dal serbatoio (Fig. 19).
5. Sfiliate il filtro con un movimento rotatorio e pulitelo. Se è danneggiato cambiatelo.
6. Inserite un nuovo filtro. Inserite un'estremità del filtro nell'apertura del serbatoio. Accertatevi che il filtro si trovi nell'angolo inferiore del serbatoio. Mettete il filtro nella posizione giusta, utilizzando un lungo cacciavite se necessario, ma senza danneggiarlo.
7. Riempite il serbatoio con carburante/olio pulito. Si veda il punto **CARBURANTE E OLIO**. Rimettete il tappo del serbatoio.

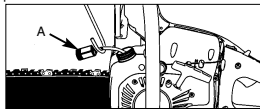

19

GRIGLIA PARASCINTILLE

NOTA: una griglia parascintille sporca riduce molto le prestazioni del motore.

1. Togliete i 2 dadi di fissaggio della barra di guida (A) e allentate le 2 viti (B) che fissano il freno della catena (Fig. 20A).
2. Togliete la copertura del freno della catena. Togliete le 3 viti che fissano lo scappamento al cilindro. E' possi-



- bile togliere lo scappamento quando sono state tolte le viti di fissaggio (Fig. 20B).
3. Separate le due metà dello scappamento (C). Togliete i tubi di raffreddamento (D) ed i distanziatori (E).
 4. Togliete la griglia parascintille usata e mettetene una nuova (F) (Fig. 20B).
 5. Rimettete insieme le parti dello scappamento e rimontate lo scappamento al cilindro. Avvitate bene le viti.

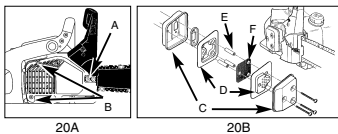

CANDELA DI ACCENSIONE

NOTA: per fare in modo che le prestazioni del motore della motosega continuino ad essere buone la candela di accensione deve essere pulita ed avere la giusta distanza.

1. Premete l'interruttore di STOP.
2. Togliete la copertura allentando le viti di fissaggio della stessa (Fig. 21).
3. Staccate il cavo di accensione (A) tirando e ruotando allo stesso tempo la candela di accensione (B) (Fig. 21).
4. Togliete la candela di accensione con la chiave apposita. **NON USATE ALTRI UTENSILI.**
5. Mettete una nuova candela, distanza: 0,6 mm.

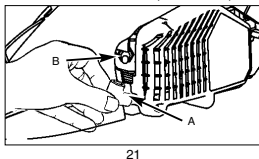

IMPOSTAZIONE DEL CARBURATORE

Il carburatore è stato impostato in fabbrica per prestazioni ottimali. Se dovessero essere necessarie delle ulteriori regolazioni portate la motosega da un tecnico del posto.

INATTIVITÀ DELLA MOTOSEGA

ATTENZIONE: non riporre mai la motosega per oltre 30 giorni senza eseguire le seguenti operazioni:

Se dovete riporre la motosega per oltre 30 giorni ci sono delle operazioni speciali da eseguire. Altrimenti il carburante rimasto nel carburatore evapora e lascia un deposito gommoso. Questo potrebbe rendere l'avvio più difficile e comportare la necessità di costose riparazioni.

1. Togliere piano il tappo del serbatoio per eliminare un'eventuale pressione formatasi nel serbatoio. Svuotate con cautela il serbatoio della benzina.
2. Avviate il motore e fatelo funzionare fino a quando la

motosega si ferma per eliminare così il carburante dal carburatore.

3. Lasciate che il motore si raffreddi (ca. 5 minuti).
4. Togliete la candela di accensione con la chiave apposita.
5. Versate un cucchiaino di olio pulito per motori a 2 tempi nella camera di combustione. Tirate più volte piano la corda di avviamento perché l'olio si distribuisca sui componenti interni. Reinserte la candela di accensione (Fig. 22).

NOTA: tenete la motosega in un luogo asciutto e ben lontano da possibili fonti di accensione, come per es. stufe, boiler a gas per l'acqua calda, essiccatori a gas ecc.

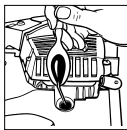

RIUTILIZZO DELLA MOTOSEGA

1. Togliete la candela di accensione.
2. Tirate velocemente la corda di avviamento per eliminare l'olio eccedente dalla camera di combustione.
3. Pulite la candela di accensione e fate attenzione alla giusta distanza degli elettrodi sulla candela di accensione, oppure inserite una nuova candela con la giusta distanza degli elettrodi.
4. Preparate la motosega per l'esercizio.
5. Riempite il serbatoio con la giusta miscela di carburante/olio. Si veda il punto **CARBURANTE E OLIO**.

MANUTENZIONE DELLA BARRA DI GUIDA

Oliare regolarmente la barra di guida (guida della catena e della catena dentata). Una buona sufficiente della barra di guida come spiegato nel paragrafo seguente è importante per ottenere ottime prestazioni dalla sega.



ATTENZIONE: la dentellatura di una nuova motosega è già oliata in precedenza in fabbrica. Se non oliate la dentellatura come sopra indicato, diminuisce l'affilatura dei denti e quindi il rendimento ed inoltre perdetevi il diritto di garanzia.

UTENSILI PER L'OLIATURA

Si consiglia l'oliatore (opzione) per l'applicazione di olio sulla dentellatura della barra di guida. L'oliatore dispone di una punta ad ago che è necessaria per l'applicazione di olio sulla punta dentata.



ATTENZIONE: portate sempre guanti protettivi nell'eseguire la manutenzione. Non eseguite la manutenzione della sega se il motore è ancora caldo.

APPLICAZIONE DELL'OLIO SULLA DENTELLATURA

NOTA: per oliare la dentellatura della barra di guida non è necessario togliere la catena. L'oliatura può avvenire mentre si lavora, a motore spento.

1. Spingete verso il basso l'interruttore di STOP.
2. Pulite la dentellatura della barra di guida.
3. Inserite la punta dell'ago dell'oliatore (opzione) nel foro di oliatura e spruzzate all'interno l'olio fino a quando esce dalla parte esterna della dentellatura (Fig. 23).
4. Girate la catena a mano. Ripetete l'oliatura fino a quando tutta la dentellatura è oliata.

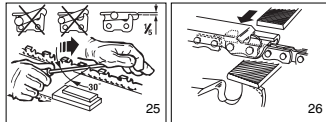
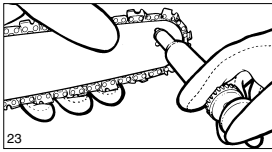

MANUTENZIONE DELLA BARRA DI GUIDA

La maggior parte dei problemi con la barra di guida si può evitare se la manutenzione della motosega viene eseguita con cura.

Una barra di guida non sufficientemente oliata e l'esercizio della motosega con una catena TROPPO TESA contribuiscono ad una rapida usura della barra di guida. Per ridurre l'usura della barra di guida si consigliano le seguenti operazioni per la sua manutenzione.



ATTENZIONE: portate sempre guanti protettivi nell'eseguire la manutenzione. Non eseguite la manutenzione della sega se il motore è ancora caldo.

AFFILARE LA CATENA - Il passo della catena (Fig. 24) è di 3/8 pollici LoPro x 0,050 pollici.

Affilate la catena con guanti protettivi ed una lima circolare, $\phi 4,8$ mm.

Affilate le punte solo con movimenti rivolti verso l'esterno (Fig. 25) e tenete presenti i valori secondo la tabella di Fig. 24.

Dopo l'affilatura gli elementi della catena devono presentare tutti la stessa lunghezza e larghezza.

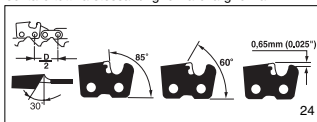

ATTENZIONE: una catena affilata produce trucioli di forma regolare. Se la catena produce segatura deve essere affilata.

3 - 4 volte dopo la rispettiva affilatura della catena dovete controllare l'altezza delle profondità ed eventualmente abbassarle con una lama piana e la sagoma fornita e poi arrotondare l'angolo anteriore (Fig. 26).



ATTENZIONE: una profondità di taglio ben impostata è altrettanto importante di una catena correttamente affilata.

BARRA DI GUIDA - La barra di guida deve essere invertita ogni 8 ore di lavoro per garantire un'usura omogenea.

Pulite sempre la scanalatura di guida ed il foro di lubrificazione con l'utensile fornito come optional per la pulizia delle scanalature della barra (Fig. 27).

Controllate regolarmente che gli elementi della catena non presentino usura, togliete le sbavature e lisciate gli elementi con una lama piana, se necessario (Fig. 28).



ATTENZIONE: indossate guanti da lavoro molto robusti quando maneggiate la barra di guida e la catena.

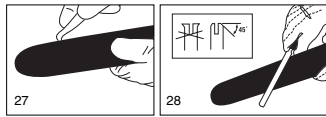

USURA DELLA BARRA - Girate la barra di guida ad intervalli regolari (per es. dopo 5 ore di lavoro) in modo che la barra si consumi sopra e sotto in modo omogeneo.

FORI DI LUBRIFICAZIONE - I fori di lubrificazione della barra dovrebbero essere puliti per garantire una regolare lubrificazione della barra e della catena durante l'esercizio.

NOTA: è facile controllare lo stato delle aperture di lubrificazione. Se le aperture sono pulite la catena spruzza automaticamente l'olio alcuni secondi dopo essere stata messa in moto. La motosega dispone di un sistema automatico di oliatura.

MANUTENZIONE DELLA CATENA

TENSIONE DELLA CATENA

Controllate la tensione della catena e regolatela il più spesso possibile in modo che la catena sia ben aderente alla guida e comunque abbastanza lenta da poter essere tirata a mano.

RODAGGIO DI UNA NUOVA CATENA

Una catena ed una barra di guida nuova devono essere regolate prima di avere eseguito 5 tagli. Ciò è normale durante il rodaggio e gli intervalli tra le regolazioni successive diventano maggiori.

ATTENZIONE: Non togliete mai più di 3 elementi da una catena, altrimenti potrebbe rovinarsi la dentellatura.

OLIARE LA CATENA

Accertatevi sempre che il sistema automatico di oliatura funzioni correttamente. Fate sempre attenzione che il



serbatoio dell'olio sia sempre riempito di olio per catena, barra di guida e dentellatura. Durante le operazioni di taglio la barra di guida e la catena devono sempre essere oliate a sufficienza per ridurre l'attrito con la barra.

La barra di guida e la catena devono essere sempre oliate. Se usate la sega a secco con troppo poco olio, il rendimento di taglio diminuisce, la durata della catena della sega si riduce, la catena si smussa e la barra di guida si consuma molto a causa del surriscaldamento. Lo sviluppo di fumo o il cambiamento di colore della barra di guida indicano che si sta usando troppo poco olio.









ciali che garantiscono che le lame siano affilate nell'angolo e nella profondità corrette. All'utilizzatore inesperto di motoseghe a catena consigliamo di fare affilare la catena da un tecnico del locale servizio assistenza. Se pensate di essere in grado di affilare la catena della sega, potete acquistare gli utensili speciali presso il servizio assistenza clienti.

AFFILARE LA CATENA

Per affilare la catena sono necessari degli utensili spe-

ELIMINAZIONE ANOMALIE DEL MOTORE		
PROBLEMA	POSSIBILE CAUSA	RIMEDIO
Il motore non si avvia, o si avvia ma non continua a funzionare.	Avviamento non eseguito correttamente. Miscela del carburatore non regolata correttamente. Candela di accensione sporca. Filtro del carburante intasato. Il rotore non è più alla stessa distanza dalla bobina di accensione.	Rispettate le istruzioni di questo manuale. Fate regolare il carburatore dal servizio assistenza autorizzato. Pulite/regolate o sostituite la candela di accensione. Sostituite il filtro del carburante. Fate regolare la distanza tra rotore e bobina di accensione su 0,3-0,4 mm da un'officina autorizzata.
Il motore si avvia, ma non lavora a piena potenza.	Posizione sbagliata della leva del choke. Griglia parascintille sporca. Filtro dell'aria sporco. Miscela del carburatore non regolata correttamente.	Mettete la leva su OPEN. Sostituite la griglia parascintille. Togliete il filtro, pulitelo e rimettetelo. Fate regolare il carburatore dal servizio assistenza autorizzato.
Il motore si inceppa. Poca potenza in caso di sollecitazione.	Miscela del carburatore non regolata correttamente.	Fate regolare il carburatore dal servizio assistenza autorizzato.
Il motore funziona in modo irregolare.	Candela di accensione impostata in modo scorretto.	Pulite/regolate o sostituite la candela di accensione. Troppo fumo.
Troppo fumo.	Miscela del carburatore non regolata correttamente. Miscela del carburante scorretta.	Fate regolare il carburatore dal servizio assistenza autorizzato. Usate la giusta miscela di carburante (rapporto 40:1).

OPĆA PRAVILA O SIGURNOSTI - Značenje simbola na pili

	Prije uporabe pile pročitajte ove upute za uporabu		Za zaštitu nogu nosite prikladnu obuću
	Kod svih radova s pilom uvijek morate nositi zaštitne naočale da biste zaštitili oči od predmeta/objekata koji se vrtlože i zaštitite se od povratnih udaraca lančane pile. Tijekom uporabe čvrsto držite pilu objema rukama. Otkidaju, te zaštitu za sluh kao npr. šljem nepropustan za zvuk ili čepiće za zaštitu sluha		Postoji li rizik od predmeta koji Proverite je li kočnica lanca otpuštena.
	Nosite zaštitne rukavice.		Prije rada povucite ručku/ kočnicu lanac prema natrag. otpadaju, nosite zaštitni šljem.
			Razina buke u skladu s odredbom 2000/14/EC
			Upozorenje! Opasnost

PAŽNJA! Prilikom rada s alatima koje pogoni gorivo uvijek se morate pridržavati osnovnih pravila kako biste smanjili rizik od telesnih ozljeda i/ili oštećenja uređaja. Pročitajte ove upute prije stavljanja pile u pogon i sačuvajte ih.

- NE radite s pilom pomoću jedne ruke! U suprotnom postoji opasnost od ozljeđivanja korisnika uređaja, pomagača ili promatrača. Lančana pila je predviđena za rad s dvije ruke.
- NE radite s pilom ako ste umorni. Nosite zaštitnu obuću, pripijenu odjeću, radne rukavice, zaštitne naočale, štitnike za uši i zaštitnu kapu.
- Pažljivo rukujte gorivom. Pilu pokrećite na minimalnoj udaljenosti od 3 m od mjesta punjenja goriva.
- Kad pokrećete pilu ili njome režete, u blizini rada NE SMIJU se zadržavati druge osobe. Zabranite promatračima i životinjama pristup radnom području.
- Režite TEK onda kad je radno područje očišćeno, kad imate stabilan položaj i kad ste isplanirali put uzmakom prilikom pada drveta.
- Kad motor radi, svi dijelovi tijela moraju biti udaljeni od lančane pile.
- Prije pokretanje lančane pile provjerite dodiruje li neke predmete.
- Lančanu pilu nosite samo kad je motor zaustavljen, kad se vodilica i lanac nalaze otraga i kad je ispušni otvor odmaknut od Vašeg tijela.
- NE stavljajte lančanu pilu u pogon ako je oštećena, pogrešno podešena ili nepotpuno odnosno labavo montirana. Imajte na umu da se lančana pila mora zaustaviti kad se otpusti okidač.
- Isključite motor prije uklanjanja pile.
- Naročito pažljivi budite prilikom rezanja malog grmlja i izdanaka jer se tanko granje može uhvatiti za pilu i udarati o pilu u vašem smjeru ili Vam poremetiti ravnotežu.
- Prilikom rezanja napetog granja pripazite na mogućnost povratnog udarca zbog iznenadnog popuštanja napetosti drveta.
- Pripazite na to da ručke budu suhe, čiste, bez ulja ili mješavina goriva.
- Pilom radite samo na dobro prozračenim mjestima.
- Lančanom pilom NE REŽITE drveće osim ako za to imate odgovarajuću izobrazbu.
- Ukupno održavanje lančane pile, bez obzira na točke navedene u ovim uputama za uporabu i održavanje smije izvršiti samo servisna služba za lančane pile.
- Kod transporta lančane pile, vodilica mora biti spremjena u navlaci.
- NE radite lančanom pilom pokraj ili u blizini zapaljivih tekućina ili plinova, bilo u zatvorenom ili u otvorenom prostoru. Postoji opasnost od eksplozije i/ili požara.
- NE punite gorivo, ulje ili mazivo dok pila radi.
- KORISTITE SAMO PRIKLADNE MATERIJALE ZA PILJENJE:** Režite samo drvo. Ne koristite lančanu pilu za radnje za koje nije prikladna. Lančanom pilom ne režite primjerice plastiku, zid ili materijale za gradnju.

NAPOMENA: Sljedeći prilog namijenjen je prije svega krajnjim potrošačima ili povremenim korisnicima. Ovi modeli namijenjeni su za povremeno korištenje u kućnoj uporabi, u vikendicama i kampovima i služe za opće poslove npr. krčenje, obrezivanje, rezanje ogrjevnog drva itd. Nisu predviđeni za dugotrajnije radove. Kod dugotrajnih radova može zbog vibracija u rukama korisnika doći do smetnji u krvotoku.

MJERE OPREZA U SLUČAJU POVRATNIH UDARACA

Povratni udarac može nastupiti ako vrh vodilice dodirne neki predmet ili ako lančana pila zapne u rezu drva. Kad vrh vodilice primi takav kontakt, vodilica bi mogla u trenutku udariti prema gore i natrag udarivši korisnika koji njome upravlja. Kad lančana pila zapne uzduž gornje strane vodilice, isto tako vodilice može izvršiti povratni udarac na korisnika. U oba slučaja možete izgubiti kontrolu nad pilom i pritom se teško ozlijediti. Nikad se u potpunosti ne oslanjajte na sigurnosne naprave integrirane u pilu. Kao korisnik lančane pile morate se pridržavati više točaka kako biste radove rezanja mogli obaviti bez nesreća i povreda.

- Osnovno razumijevanje povratnih udaraca može smanjiti ili isključiti moment iznenadjenja. Nenadane reakcije pridonose nesrećama.
- Za vrijeme rada motora, čvrsto držite pilu objema rukama, pri čemu desnom rukom držite stražnju ručku, a lijevom prednju. Palci i prsti moraju čvrsto obuhvatiti ručke lančane pile. Čvrsti zahvat pomaže Vam da dočekate povratne udarce i zadržite kontrolu nad pilom. Ne popuštajte.
- Provjerite da u području u kojem režete nema nikakvih prepreka. Vrh vodilice ne smije prilikom rezanja dodirivati stablo drveta, grane ili slično.
- Režite s većom brzinom motora.
- Ne saginjte se previše naprijed i ne režite iznad visine ramena.
- Lančanu pilu oštrite i održavajte u skladu s uputama proizvođača.
- Kao rezervne dijelove koristite samo vodilice i lance koji posjeduju odobrenje proizvođača.

NAPOMENA: Lančana pila s neznatnim povratnim udarcem odgovara učinu povratnog udarca.

HR

OPĆE INFORMACIJE

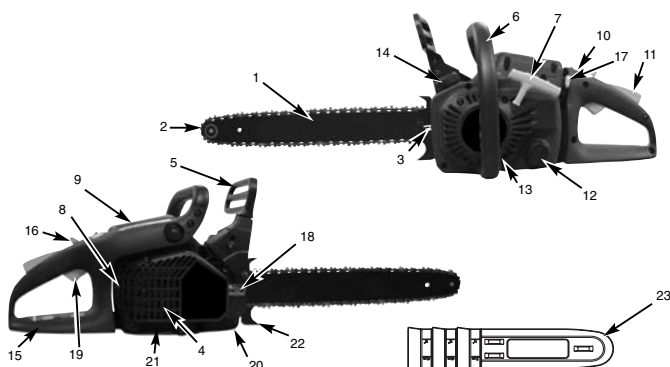

- | | | |
|--|--------------------------------------|------------------------------|
| 1 Glavna ili klizna vodilica | 9 Poklopac filtra za zrak | 18 (podešavanje rasplinjača) |
| 2 Lanac pile | 10 Pumpa za gorivo | 19 Poluga gasa |
| 3 Vijak za zatezanje lanca | 11 Sigurnosna blokada | 20 Držač lanca |
| 4 Mrežica protiv iskenja (unutra na ispušnom otvoru) | 12 Poklopac spremnika za ulje | 21 Oplata lančanika |
| 5 Poluga kočnice lanca/ prednja zaštita ruke | 13 Kucište ventilatora | 22 Graničnik čeljusti |
| 6 Prednja ručka | 14 Poklopac spremnika za gorivo | 23 Zaštita lanca |
| 7 Ručka startera | 15 Stražnja ručka/koljenasto crijevo | |
| 8 Svjećica | 16 Sklopka za pogon | |
| | 17 Poluga za prigušivanje | |

SIGURNOSNE FUNKCIJE

Brojevi u sljedećem opisu odgovaraju brojevima na prethodnoj strani čime se omogućava lakše pronalaženje sigurnosnih funkcija.

- 2 LANAC PILE S MALIM POVRATNIM UDARCEM** pomaže Vam sa specijalno razvijenim sigurnosnim napravama da uhvatite povratni udarac ili njihovu silu.
- 5 POLUGA ZA KOČENJE LANCA / ZAŠTITA RUKA** štiti lijevu ruku korisnika u slučaju da tijekom rada pile sklizne s prednje ručke.
- 5 KOČNICA LANACA** predstavlja sigurnosnu funkciju za smanjenje ozljeda zbog povratnih udaraca, pri čemu se lanac pile koji radi zaustavlja u milisekundama. Aktivira je POLUGA ZA KOČNICU LANCA.
- 10 SKLOPKA ZA ZAUSTAVLJANJE** odmah zaustavlja motor kad se on isključi. Da biste (ponovno) pokrenuli motor, sklopku za zaustavljanje morate staviti u položaj UKLJUČENO.
- 11 SIGURNOSNI OKIDAČ** sprečava slučajno ubrzanje motora. Poluga gasa (19) može se pritisnuti samo kad je pritisnut sigurnosni okidač.
- 20 HVATAČ LANCA** smanjuje opasnost od ozljeda u slučaju da se lanac pile tijekom rada motora potrga ili sklizne. Hvatač lanca treba uhvatiti lanac koji se okreće oko sebe.

NAPOMENA: Upoznajte se s pilom i njenim dijelovima.

Naručivanje rezervnih dijelova

Priikom naručivanja rezervnih dijelova su potrebni slijedeći podaci:

- Tip uređaja
- Broj artikla uređaja
- Ident. broj uređaja
- Broj potrebnog rezervnog dijela

Aktualne cijene i informacije potražite na web-adresi www.isc-gmbh.info

VAŽNE SIGURNOSNE NAPOMENE

Na poklopcu kočnice lanca /zaštiti za ruke lančane pile nalazi se sigurnosni oklop. Prije nego stavite pilu u pogon, točno pročitate natpis na oklopu i sigurnosne upute na ovim stranicama.

SIMBOLI I BOJE (SL. 1)
ZELENA PREPORUČENO

! PAŽNJA: Pokrenite motor pile TEK kad je pila potpuno pripremljena.

Preporučeni način rada za rezanje pilom.

- 
- PAŽNJA:**
1. Oprez zbog povratnih udaraca.
 2. Ne držite pilu jednom rukom.
 3. Izbjegavajte kontakt pile s vrhom vodilice
 4. Pravilno držite pilu objema rukama.
- PREPORUČENO**

OPASNOST! OPREZ ZBOG POVRATNIH UDARACA!

! PAŽNJA: Povratni udarci mogu dovesti do opasnog gubitka kontrole nad lančanom pilom što može uzrokovati ozljede osobe koja koristi pilu ili osobe koja je u njenoj blizini. Uvijek budite pažljivi. Povratni udarci zbog okretanja pile ili priključene pile glavne su opasnosti od lančane pile i glavni uzrok većine nesreća.

PRIPAŽITE NA:
POVRATNI UDARAC može nastupiti ako **NOS** ili **VRH** vodilice dodirne predmet ili ako lančana pila zapne u rezu drvca.

Kad vrh vodilice primi takav kontakt, vodilica bi u trenutku mogla udariti prema gore i vratiti se udarivši korisnika koji njome upravlja.
ZAPINJE LI lančana pila uzduž **DONJEG RUBA** vodilice, korisnik je može **POVUČI** prema naprijed. **ZAPINJE LI** lančana pila uzduž **GORNJEG RUBA** vodilice, brzo se može vratiti i **UDARITI** korisnika.
U oba slučaja možete izgubiti kontrolu nad pilom i pritom se teško ozlijediti.

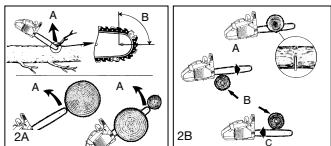

POVRATNI UDARAC KOD OKRETANJA (Sl. 2A)
A =put povratnog udarca
B = zona reakcije na povratni udarac

POVRATNI UDARAC KOD UDARA I REAKCIJE NA ZAPINJANJA I ZAPINJANJA (Sl. 2B)
A = povlačenje
B = kruti predmeti
C = udari

SPECIFIKACIJA

Stapajni prostor motora	38 cm ³
Maksimalna pogonska snaga	1,4 kW
Duljina rezanja	16" (40 cm)
Duljina reza	37 cm
Razmak lanca	10 mm
Jačina lanca	1,27 mm
Idealna brzina	3.100 min ⁻¹ ± 10%
Maksimalni broj okretaja kompleta za rezanje	
	11500 min ⁻¹
Zapremnina spremnika	296 ml
Zapremnina spremnika za ulje	180 ml
Antivibracijska funkcija	da
Zupčanci	6 zubaca
Kočnica lanca	da
Spojka	da
Automatsko podmazivanje lanca uljem	da
Lanac s malim povratnim udarcem	da
Neto težina bez lanca i vodilice	5,1 kg
Neto težina	5,88 kg
Potrošnja benzina oko	1250 g/kWh
Razina zvučnog tlaka	101 dB(A)
Razina radnog tlaka	113 dB(A)
Vrijeme kočenja iz radne brzine	0,07s
Vibracija	9,68 m/s ²

UPUTA ZA SASTAVLJANJE

ALATI ZA SASTAVLJANJE
Da biste sastavili pilu, potrebni su vam sljedeći alati:
1. Prstenasti ključ SW 11
2. Izvijač / ključ za svječiće

PRETPOSTAVKE ZA SASTAVLJANJE
Prije nego se nova lančana pila pusti u pogon, mora se

! PAŽNJA: Pokrenite motor pile TEK kad je pila potpuno pripremljena.

namjestiti lanac, spremnik se mora napuniti pravilnom mješavinom goriva, spremnik za ulje napuniti uljem. Prije nego počnete raditi pilom u cijelosti pročitate ove upute za uporabu. Naročito se pridržavajte svih sigurnosnih mjera. Ove upute za uporabu ujedno su i upute za sigurnosni napomenama kao i knjižica koja sadrži opće informacije za sastavljanje, rad s pilom i njeno održavanje.

HR

STAVLJANJE VODILICE/LANCA PILE/POKLOPACA SPOJKE



PAŽNJA: Prilikom rukovanja lancem uvijek nosite zaštitne rukavice.

STAVLJANJE KLIZNE VODILICE Ili VODILICE:

Da biste vodilicu i lanac opskrbili uljem, KORISTITE SAMO ORIGINALNU VODILICU s propustom ulja (A), vidi gore (Sl. 3A).

1. Provjerite je li poluga kočnice za lanac povučena u položaj OTKVAČENO (Sl. 3B).
2. Uklonite 2 matice za pričvršćenje vodilice (B). Skinite poklopac kočnice lanca (C) tako da ga pravolinijski snažno izvučete (sl. 3C).
Napomena: Lanac može malo visjeti. To je normalno.
3. Pomoću odvijača okrećite vijak za justiranje (D) U SUPROTNOM SMJERU OD KAZALJKE NA SATU sve dok se KUKICA (E) (stršeci vrh) ne nadje na kraju svoje posmične linije u smjeru valjka spojke i zupčanika (Sl. 3D).
4. Stavite urezani završetak vodilice iznad 2 svornjaka za vodilicu (F). Poravnajte vodilicu tako da KUKICA ZA JUSTIRANJE pristaje u rupu (G) vodilice (Sl. 3E).

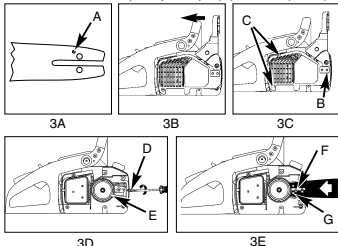

STAVLJANJE LANCA PILE:

1. Raširite lanac u obliku petlje, pri čemu su rezni rubovi (A) poravnati U SMJERU KAZALJKE NA SATU oko petlje (Sl. 4A).
 2. Gurajte lanac oko lančanika (B) iza spojke (C). Pri pazite na to da članci moraju biti uloženi između zubaca (Sl. 4B).
 3. Uvedite pogonske članke u utor (D) i oko završetka vodilice (Sl. 4B).
NAPOMENA: Lanac pile može malo visjeti na donjem dijelu vodilice. To je normalno.
 4. Povucite glavnu vodilicu prema naprijed tako da lanac tijesno nalegne. Provjerite nalaze li se svi pogonski članovi u žlijebu vodilice.
 5. Stavite poklopac spojke i pričvrstite ga pomoću 2 vijaka. Lanac pritom ne smije skliznuti s vodilice. Čvrsto rukom pritegnite 2 matice i slijedite upute za podešavanje napetosti u odlomku **PODEŠAVANJE NAPETOSTI LANCA**.
- NAPOMENA:** Matice za pričvršćivanje vodilice zasad se pritegnu samo rukom jer se lanac pile mora još podesiti. Slijedite upute u odlomku **PODEŠAVANJE NAPETOSTI LANCA**.

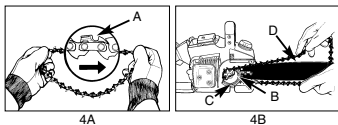

PODEŠAVANJE NAPETOSTI LANCA

Ispravna napetost jako je važna i mora se provjeravati prije početka i tijekom svih radova s pilom. Uzmete li vremena da pravilno podesite lanac pile, možete izvoditi bolje rezove, a na taj način i produžiti vijek trajanja pile.



PAŽNJA: Prilikom rukovanja lancem pile ili kod justiranja lanca uvijek nosite rukavice velike čvrstoće.

PODEŠAVANJE LANCA PILE:

1. Vrh vodilice držite prema gore i okrećite vijak za justiranje (D) U SMJERU KAZALJKE NA SATU da biste povećali napetost lanca. Okrećete li vijak U SUPROTNOM SMJERU OD KAZALJKE NA SATU, napetost lanca se smanji. Provjerite je li lanac u cijelosti položen oko vodilice (Sl. 5).
2. Nakon justiranja vrh vodilice je i dalje gore, pritegnite matice za pričvršćenje vodilice. Lanac je ispravno napet ako tijesno naliježe i kad se rukom može okretati uokolo.

NAPOMENA: Ako se lanac teško može zakretati oko vodilice ili je blokiran, znači da je previše napet. Obavite sljedeća mala podešavanja:

- A. se mogu okretati prstima. Olabavite napetost laganim okretanjem vijka za justiranje U SMJERU SUPROTNO OD KAZALJKE NA SATU. Povlačite lanac na vodilici naprijed i natrag. Činite to tako dugo dok se lanac ne može micati bez trenja, ali ipak tako da tijesno naliježe. Povećajte napetost tako da vijak za justiranje okrećete U SMJERU KAZALJKE NA SATU.
- B. Kad je lanac pile ispravno napet, držite vrh vodilice posve gore i čvrsto pritegnite 2 matice za pričvršćenje vodilice.



OPREZ: Novi lanac pile se rasteže, tako da se nakon otprilike 5 rezanja mora ponovno podesiti. To je normalno kod novog lanca, a intervali sljedećih podešavanja se smanjuju.

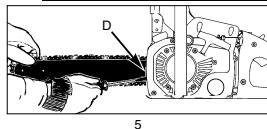

OPREZ: Kad je lanac pile PRELABAV ili PRENAPET, brze se troše zupci, vodilica, lanac i ležaj koljenastog vratila. Slika 6 informira o ispravnoj hladnoj napetosti (A) i toploj napetosti (B), te služi kao uputa za ostala podešavanja lanca pile (C).

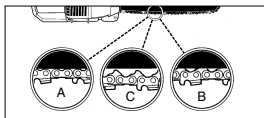

6

MEHANIČKI TEST KOČNICE LANCA

Lančana pila ima kočnicu lanca koja smanjuje ozljede uslijed opasnosti povratnog udara. Kočnica se aktivira kad se pritisne poluga kočnice i to u slučaju da npr. prilikom povratnog udara korisnikova ruka udari o polugu. Kod aktiviranja kočnice lanac se isprekidano zaustavlja.



PAŽNJA: Svrha kočnice lanca je da smanji opasnost od ozljeda zbog povratnog udara; međutim ne može pružiti prikladnu zaštitu ako se pilom radi nemarno. Prije svake uporabe pile i redovito tijekom rada provjeravajte kočnicu lanca.

KONTROLA KOČNICE LANCA:

1. Kočnica lanca je OTKVAČENA (lanac se može kre-
tati), kad je POLUGA KOČNICE POVUČENA
NATRAG I ARETIRANA (Sl. 7A).
2. Kočnica lanca je SPOJENA (lanac je aretiran) kad je
poluga kočnice povučena prema naprijed. Lanac se
tada ne bi smio micati (Sl. 7B).

NAPOМЕНА: Poluga kočnice treba dosjesti u oba položaja. Osjetite li jak otpor, ili se poluga ne da pomaknuti, ne koristite pilu. Odnosite je na popravak u profesionalnu servisnu službu.

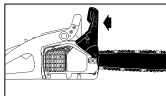

7A

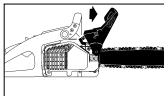

7B

GORIVO I ULJE

GORIVO

U svrhu postizanja optimalnih rezultata koristite normalno bezolovno gorivo pomiješano sa specijalnim uljem 40:1 za dvotaktne motore.

MIJEŠANJE GORIVA

Miješajte gorivo s dvotaktnim uljem u prikladnoj posudi. Protresite posudu da biste sve dobro izmiješali.



PAŽNJA: Za ovu pilu nikad ne koristite nerazrijeđeno gorivo. To bi moglo uzrokovati oštećenje motora, a Vi biste izgubili jamstvo za ovaj proizvod. Ne koristite mješavinu goriva koja stoji uskladištena duže od 90 dana.



PAŽNJA: Ako se koristi dvotaktno ulje čija svojstva odstupaju od specijalnog ulja, mora se koristiti superulje za dvotaktne motore hladjene zrakom u omjeru mješavine od 40:1. Ne koristite dvotaktno ulje u omjeru mješavine 100:1. Nedovoljno podmazivanje uljem oštećuje motor, a Vi u tom slučaju gubite jamstvo za motor.

GORIVO I ULJA



PAŽNJA: Zbog nedovoljnog podmazivanja uljem prestaje važiti jamstvo za motor.



Mješavina benzina i ulja 40:1

Samo ulje

PREPORUČENA GORIVA

Suvremeni benzini pomiješani su s primjesama kao što su alkoholni ili eterični spojevi kako bi odgovarali normama za čiste ispušne plinove. Motor zadovoljavajuće radi sa svim vrstama benzina u svrhu vlastitog pogona također i sa benzinima obogaćenima kisikom. Najbolje je da koristite bezolovni normalni benzin.

PODMAZIVANJE LANCA I LEŽAJA ULJEM

Svaki put kad spremnik punite gorivom, morate napuniti i spremnik za podmazivanje lanca uljem. Preporučujemo ulje za lance, vodilice i zupčanike koje sadrži dodatke za smanjenje trenja i trošenja i sprečava stvaranje krutih dijelova na vodilici i lancu.

UPUTE ZA UPORABU

PROVJERE PRIJE POKRETANJA MOTORA



PAŽNJA: Nikad ne pokrećite motor ili njime upravljajte ako vodilica i lanac nisu pravilno namješteni.

1. Spremnik s gorivom (A) napunite odgovarajućom mješavinom (Sl. 8).
2. Spremnik za ulje (B) napunite odgovarajućim uljem za podmazivanje lanca i vodilice (Sl. 8).
3. Prije pokretanja motora provjerite je li kočnica lanca (C) otkvačena (Sl. 8).

POKRETANJE MOTORA

Postoje 3 startne pozicije: POGON (A), POLOVICA (B) i ČOK (C) (Sl. 9A).

1. U cilju pokretanja gumite crvenu STOP sklopku (D) prema gore (Sl. 9B).
2. Žutu polugu za prigušivanje (E) stavite na |—(ČOK) (Sl. 9C).
3. Pritisnite glavu (F) benzinske pumpe 10 puta (Sl. 9D).

HR

- Pomicanje blokade pogona: Desnom rukom pritisnite na blokadu pogona (I), kaziprstom povucite polugu gasa (H). Sad pritisnite polugu za aretaciju (G) prema naprijed, držite je pritisnutu i zatim ponovno pustite polugu gasa (H). Sad poluga (H) ostaje na pola gasa.
- Položite pilu na čvrstu, ravnu podlogu. Držite pilu čvrsto kao što je prikazano na slici. Povucite starter brzo 4 puta. Pripazite na lanac koji radi! (SI. 9F).
- Žutu polugu za prigušivanje (E) stavite na I/ (POLOVICA) (SI. 9G).
- Čvrsto držite pilu i povucite starter brzo 4 puta. Motor bi trebao početi raditi (SI. 9H).
- Zagrijavajte motor 10 sekundi. Pritisnite okidač (H), stavite ga na PRAZNI HOD i idite na korak 9 (SI. 9I).
- Žutu polugu za prigušivanje (F) stavite na II (POGON) (SI. 9J). Ako se motor ne pokrene, ponovite gornje korake.

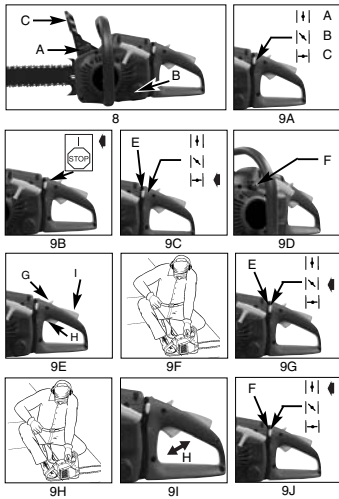

PONOVNO POKRETANJE ZAGRIJANOG MOTORA

- Provjerite je li sklopka stavljena na UKLJUČENO.
- Polugu za prigušivanje stavite na I/ (POLOVICA).
- 10 puta pritisnite glavu benzinske pumpe.
- Stavite blokadu pogona.
- Povucite užu startera 10 puta. Motor bi trebao početi raditi.
- Polugu za prigušivanje stavite na II (POGON).
- Otpustite blokadu pogona.

ZAUSTAVLJANJE MOTORA

- Otpustite polugu gasa i pričekajte da se motor zaustavi.

- Pomaknite sklopku STOP prema dolje da biste zaustavili motor.
NAPOMENA: Da biste zaustavili motor u slučaju nužde, aktivirajte kočnicu lanca i pomaknite sklopku STOP prema dolje.

TESTIRANJE RADA KOČNICE LANCA:

Redovito provjeravajte pravilan rad kočnice lanca. Testirajte kočnicu lanca prije prvog koraka, nakon više uzastopnih rezanja i u svakom slučaju nakon radova održavanja na kočnici lanca.

TESTIRAJTE KOČNICU LANCA NA SLJEDEĆI NAČIN (SI. 10):

- Položite pilu na čistu, čvrstu i ravnu podlogu.
- Pokrenite motor.
- Uхватite stražnju ručku (A) desnom rukom.
- Lijevom rukom držite prednju ručku (B) [ne polugu kočnice za lanac (C)].
- Pritisnite polugu za gas na 1/3 brzine i zatim odmah aktivirajte polugu kočnice za lanac (C).

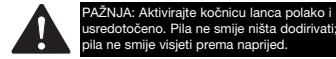

- Lanac se mora isprekidanom zaustavljati. Nakon toga odmah pustite okidač pogona.

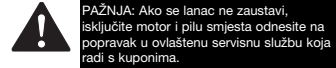

- Ako kočnica lanca ne funkcioniра, isključite motor i stavite kočnicu lanca ponovno na OTKVAČENO.

PODMAZIVANJE LANCA PILE/VODILICE ULJEM

Podmazivanje lanca pile dostatnom količinom ulja uvijek mora biti zajamčeno kako bi se smanjilo trenje vodilice. Vodilica i lanac ne smiju nikad biti bez ulja. Radite li pilom s premalo ulja smanjuje se učin rezanja, skraćuje se vijek trajanja lanca pile, lanac brzo postaje tup, a vodilica se zbog pregrijavanja brzo troši. Znak da ima premalo ulja je pojava dima, obojenje vodilice ili stvaranje katrana.

NAPOMENA: Lančana pila se tijekom uporabe rasteže, naročito kad je nova, pa se po potrebi mora justirati i naknadno napinjati. Novi lanac mora se justirati nakon otprilike 5 minuta rada.

AUTOMATSKA MAZALICA

Lančana pila mora biti opremljena automatskim sustavom podmazivanja uljem s pogonom zupčanika. Mazalica automatski dovodi točnu količinu ulja na vodilicu i lanac. Čim se motor ubrzava, na ploču vodilice dotječe više ulja. Ne postoji podešavanje protoka. Rezerve ulja smanjuju se otprilike istovremeno kao i rezerve goriva.

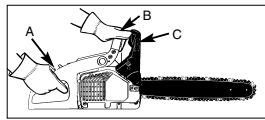

10

OPĆE UPUTE ZA REZANJE

OBARANJE

Obaranje znači otpiliti drvo. Mala stabla s promjerom od 15-18 cm otpile se obično jednim rezom. Kod većih stabala mora se izvršiti zarezivanje. Zarezivanja određuju smjer u kojem će drvo pasti.

OBARANJE DRVETA:

PAŽNJA: Prije rezanja treba isplanirati povratnu stazu (A) i učiniti je pristupačnom. Povratna staza treba prolaziti straga i dijagonalno prema stražnjoj strani očekivanog smjera pada, kao što je prikazano na sl. 12.

PAŽNJA: Prilikom padanja drveta na obronak osoba koja upravlja lančanom pilom mora se zaustaviti na uzbrdici obronka jer će se drvo nakon pada vrlo vjerojatno otkrotirati ili odsklizati.

VAŽNO: Nije dopušteno da drvo obaraju osobe bez za to potrebne izobrazbe!

NAPOMENA: Smjer pada (B) određuje zarezivanje. Da biste mogli procijeniti puta padanja drveta, prije rezanja uzmite u obzir raspored većih grana i prirodan nagib drveta.

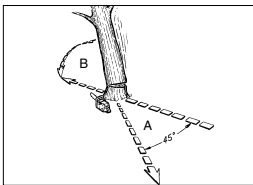

12

PAŽNJA: Ne obarajte stablo ako puše jači ili promjenjiv vjetar ili kad postoji opasnost od oštećenja nečije imovine. Za obaranje stabala potražite savjet stručnjaka. Ne obarajte stablo ako postoji mogućnost da udari o vodove, a prije obaranja obavijestite o tome nadležnu službu za vodove.

OPĆE SMJERNICE ZA OBARANJE STABALA

Obično se obaranje sastoji od 2 glavna rezanja: Urezivanje (C) i rez obaranja (D). Počnite s gornjim zarezivanjem (C) nasuprot strani na koju će drvo pasti (E). Pripremite da donji rez ne režete preuboko u stablo drveta. Urez (C) mora biti dubok toliko da se stvori sidrište (F) dovoljne širine i jačine. Urez treba biti dovoljno širok da bi se što duže moglo kontrolirati padanje drveta.



PAŽNJA: Nikad ne stojite pred stablom koje je zarezano. Rez padanja (D) izvodite na drugoj strani drveta oko 3-5 cm iznad ruba ureza (C) (Sl. 13).

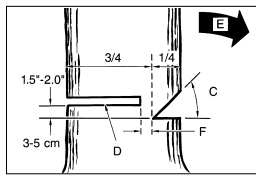

13

Nikad ne prepilite stablo u cijelosti. Uvijek ostavite sidrište. Ta točka drži stablo. Ako se stablo prepili do kraja, više se ne može kontrolirati smjer padanja. Stavite u rez klin ili polugu za padanje još prije nego stablo postane nestabilno i počne se micati. Ako je smjer padanja pogrešno procijenjen, vodilica se tada ne može zasjeci u rez padanja. Zabranite promatračima pristup području pada drveta prije nego ga srušite.



PAŽNJA: Prije izvođenja završnih rezova provjerite ima li u području pada promatrača, životinja ili kakvih prepreka.

REZ PADANJA:

1. Spriječite priklještenje vodilice ili lanca (B) u rezu pomoću drvenih ili plastičnih klinova (A). Klinovi također kontroliraju padanje (Sl. 14A).
2. Ako je promjer stabla koje treba rezati veći od duljine vodilice, napravite 2 reza prema slici (Sl. 14B).

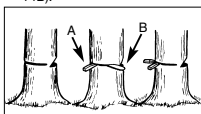

14A



14B



PAŽNJA: Ako se rez padanja približi točki kotve, stablo počne padati. Čim stablo počne padati, izvucite pilu iz reza, zaustavite motor, odložite lančanu pilu i napustite područje povratne staze (Sl. 12).

UKLANJANJE GRANA

Sa srušenog drveta treba ukloniti grane. Prvo uklonite grane na koje je stablo naslonjeno (A) ako je stablo rezano po duljini (Sl. 15). Napete grane moraju se odrezati odozdo prema gore kako ne bi došlo do uklještenja lančane pile.



PAŽNJA: Nikad ne režite grane drveta ako stojite na stablu.

HR

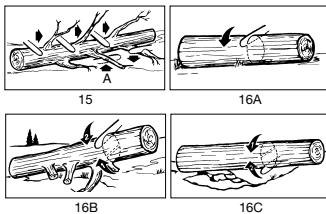

REZANJE PO DULJINI

Oboreno stablo drveta režete po duljini. Pripazite na dobru stabilnost i budite iznad stabla kad pilite na obronku. Stablo bi trebalo biti što bolje poduprto tako da kraj koji treba odrezati ne leži na tlu. Kad su poduprta oba kraja stabla a morate rezati u sredini, polovicu reza napravite odozgo kroz stablo, a zatim rez odozdo prema gore. Tako se sprečava ukliještenje vodilice i lanca u stablo. Pripazite na to da lanac prilikom rezanja ne reže u tlo jer na taj način brzo zatupljuje. Za vrijeme rezanja uvijek stojte na gornjoj strani nagiba.

1. Stablo poduprto duž ukupne duljine: Režite odozgo i pazite na to da ne režete u tlo (Sl. 16A).
2. Stablo poduprto na jednom kraju: Prvo režite 1/3 promjera stabla odozdo prema gore kako biste spriječili cijepanje. Zatim režite odozdo prema prvom rezu da biste izbjegli ukliještenje (Sl. 16B).
3. Stablo poduprto na oba kraja: Prvo režite 1/3 promjera stabla odozdo prema dolje kako biste spriječili cijepanje. Zatim režite odozdo ka prvom rezu da biste izbjegli ukliještenje (Sl. 16C).

NAPOMENA: Najbolja metoda rezanja stabla po duljini jest pomoću nogara. Nije li to moguće, stablo se treba podići i poduprti pomoću grana ili trupaca. Provjerite je li stablo koje treba rezati sigurno poduprto.

REZANJE DULJINE NA NOGARIMA

Za Vašu sigurnost i za lakše rezanje pilom, potreban je ispravan položaj za vertikalno rezanje duljine stabla (Sl. 17).

VERTIKALNO REZANJE:

- A. Držite pilu objema rukama i prilikom rezanja vodite je desno pokraj Vašeg tijela.
- B. Lijevu ruku držite što više ispruženom.
- C. Rasporedite svoju težinu na obje noge. Sl. 17



OPREZ: Tijekom radova s pilom pripazite na to da lanac pile i klizna vodilica budu dovoljno naujženi.

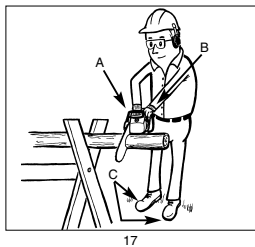

UPUTE ZA ODRŽAVANJE

Sve radove održavanja na lančanoj pili, bez obzira na točke navedene u ovim uputama, mora izvršiti stručnjak.

PREVENTIVNO ODRŽAVANJE

Dobro preventivno održavanje pomoću redovitog programa kontrole i njege produžuje vijek trajanja i poboljšava učin lančane pile. Sljedeći kontrolni popis održavanja služi kao smjernica za takav program. Čišćenje, podešavanje i zamjena dijelova mogu u određenim okolnostima biti potrebni češće nego je to navedeno.

Kontrolni popis održavanja		po uporabi	Radni Sati
KOMPONENTE	AKCIJA	✓	10 20
Vijci/matice/svornjaci	Provjeriti/pritegnuti	✓	✓
Filter za zrak	Očistiti ili zamijeniti		✓
Filter za gorivo/ ulje	zamijeniti		✓
Svjedica	Očistiti/podesiti/zamijeniti		✓
Zaštita od iskrenja	Provjeriti		✓
Orijeva za gorivo	Provjeriti	✓	✓
	Po potrebi zamijeniti		
Komponente kočnice lanca	Provjeriti	✓	
	Po potrebi zamijeniti		

FILTAR ZA ZRAK

OVAKO ĆETE OČISTITI FILTAR ZA ZRAK:



PAŽNJA: Nikad ne upravljajte pilom bez filtra za zrak. U suprotnom, u motor se uvuku prašina i nečistoće i oštećuju ga. Redovito čistite filter za zrak.

1. Uklonite gornji poklopac (A) tako da uklonite pričvršne vijke. Poklopac se tada može skinuti (Sl. 18a).
2. Izvadite filter za zrak (B) iz kutije (C) (Sl. 18b).
3. Očistite filter. Operite filter u čistoj, toploj sapunastoj lužini. Pustite da se potpuno osuši na zraku.

NAPOMENA: Savjetujemo da imate rezervni filter.
 4. Umetnite filter za zrak: Stavite poklopac motora/filtra za zrak. Pripazite na to da točno namjestite poklopac. Pritegnite pričvršne vijke poklopca.

PAŽNJA: Nikad ne provodite radove održavanja dok je pila još vruća jer možete opeći šake ili prste.

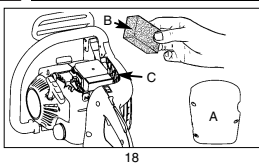

18

FILTAR ZA GORIVO

OPREZ: Ne radite pilom ako nema filtar za gorivo. Nakon 20 sati rada filtar za gorivo morate očistiti ili u slučaju oštećenja zamijeniti. Prije nego ćete zamijeniti filtar, ispraznite spremnik za gorivo.

1. Skinite čep spremnika za gorivo.
 2. Savinute na odgovarajući način meku žicu.
 3. Stavite je u otvor spremnika za gorivo i zakvačite je za crijevo za gorivo. Oprezno vučite crijevo za gorivo do otvora tako da ga možete uhvatiti prstima.
- NAPOMENA:** Nemojte u potpunosti izvaditi crijevo iz spremnika.
4. Podignite filtar (A) iz spremnika (Sl. 19).
 5. Okretanjem skinite filtar i očistite ga. Ako je oštećen, zbrinite ga na prikladno mjesto.
 6. Umetnite novi filtar. Završetak filtra utaknite u otvor spremnika. Provjerite nalazi li se filtar u donjem kutu spremnika. U slučaju potrebe dugačkim izvijačem pomaknite filtar na njegovo pravo mjesto, ali pripazite da ga pritom ne oštetite.
 7. Napunite spremnik svježim gorivom/uljem. Vidi odlomak GORIVO I ULJE. Stavite čep na spremnik.



Abb. 19

ZAŠTITA OD ISKRENJA (Sl. 20A)

NAPOMENA: Zaprišana zaštita od isparenja jako smanjuje snagu motora.

1. Uklonite 2 pričvršne matice vodilice (A) i otpustite 2 vijka (B) koji drže poklopac kočnice lanca (Sl. 20 A).
2. Uklonite poklopac kočnice lanca. Uklonite 3 vijka koji drže ispušni otvor na cilindru. Ispušni otvor se može skinuti ako su uklonjeni pričvršni vijci (Sl. 20 B).
3. Odvojite polovice ispušnog otvora (C). Uklonite cijevi za hlađenje (D) i odstoje cijevi (E).
4. Zbrinite iskoristenu zaštitu od isparenja i umetnite novu (F) (Sl. 20 B).
5. Ponovno sastavite dijelove ispušnog otvora i stavite ispušni otvor na cilindar. Pritegnite vijke.

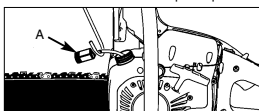
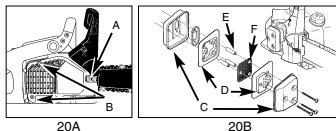

20A

20B

SVJEĆICA

NAPOMENA: Da bi motor pile ostao učinkovit, svjećica mora biti čista i imati ispravan razmak.

1. Pritisnite STOP sklopku prema dolje.
2. Otpuštanjem vijaka za pričvršćenje skinite poklopac (sl. 21).
3. Povlačenjem i istovremenim okretanjem oko svjećice izvucite kabel za paljenje (A) (sl. 21).
4. Umetnite novu svjećicu, razmak: 0,6 mm.

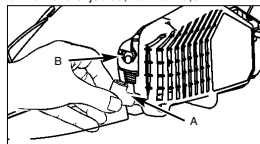

21

PODEŠAVANJE RASPLINJAČA

Rasplinjač je tvornički podešen na optimalni učin. Ako su potrebna naknadna podešavanja, pilu dostavite stručnjaku.

OPREZ: Ne pospremajte lančanu pilu na dulje od 30 dana a da ne poduzmete sljedeće korake.

SKLADIŠTENJE LANČANE PILE

Skladištite li lančanu pilu na dulje od 30 dana, morate je za to i pripremiti. U suprotnom dolazi do ishlaplivanja ostatka goriva koje se nalazi u rasplinjaču i ostaje talog poput gume. To može otežati pokretanje pile što za posljedicu ima skupe radove popravaka.

1. Polako skinite čep spremnika za gorivo da biste ispuštili moguć pritisak u spremniku. Pažljivo ispraznite spremnik.
2. Pokrenite motor i pustite da radi sve dok se pila ne zaustavi tako da se odstrani gorivo iz rasplinjača.
3. Neka se motor ohladi (oko 5 minuta).
4. Uklonite svjećicu pomoću ključa za svjećicu.
5. U komoru za izgaranje stavite 1 čajnu žličicu dvotaktnog ulja. Više puta polako povuciteuže startera da bi se podmazale unutrašnje komponente. Ponovno umetnite svjećicu (Sl. 22).

NAPOMENA: Uskladištite pilu na suhom mjestu, jako udaljenom od mogućih zapaljivih izvora, npr. peći, plinskog bojlera za vruću vodu, plinskog sušila itd.

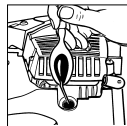

22

HR

PONOVO PUŠTANJE PILE U POGON

1. Uklonite svjeću.
 2. Naglo povucite uže startera da biste uklonili preostalo ulje iz komore za izgaranje.
 3. Očistite svjeću i obratite pažnju na pravilan razmak elektroda na njoj; ili umetnite novu svjeću s pravilnim razmakom elektroda.
 4. Pripremite pilu za rad.
 5. Napunite spremnik točnom mješavinom goriva/ulja. Vidi odlomak GORIVO I ULJE.
- Zupčanike treba podmazati uljem nakon 10 sati rada ili jednom tjedno, prema potrebi. Prije podmazivanja uljem zupčanici vodilice moraju biti posve čisti.

ODRŽAVANJE GLAVNE VODILICE

Potrebno je redovito podmazivati vodilicu uljem (klizne vodilice lanca i zupčastog lanca). Da bi pila mogla postići optimalni učin, važno je održavati glavnu vodilicu kao što je objašnjeno u sljedećem odlomku.



OPREZ: Zupčanici nove pile unaprijed su tvornički podmazani uljem. Ne podmazujete ih ih kako je u nastavku navedeno, smanjuje se njihova oštřina, a time i učin, a Vi gubite jamstvo.

ALATI ZA PODMAZIVANJE ULJEM:

Za nanošenje ulja na zupčanike vodilice preporučujemo štrcaljku za ulje (opcija). Štrcaljka za ulje ima igličast vrh koji je potreban za nanošenje ulja na zupčasti vrh.

PODMAZIVANJE ULJEM OBAVLJAJTE NA SLJEDEĆI NAČIN:



PAŽNJA: Radite li nešto na vodilici i lancu, nosite zaštitne rukavice velike čvrstoće.

NAPOMENA: Da biste zupce glavne vodilice podmazali uljem, nije potrebno ukloniti lanac pile. Podmazivati se može tijekom rada kad je motor isključen.

1. Gurnite STOP sklopku prema dolje.
2. Očistite zupčanike vodilice.
3. Umetnite vrh igle na štrcaljki za ulje (opcija) u otvor za ulje i uštrovajte ga tako dugo dok ne počne izlaziti na vanjskoj strani zupčanika (Sl. 23).
4. Rukom okrećite lanac pile. Ponovite postupak sve dok ne nauljite sve zupčanike.

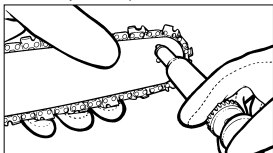

23

ODRŽAVANJE VODILICE:

Većina problema s vodilicom može se izbjeći ako se lančana pila dobro održava.

Nedovoljno podmazana vodilica i pogon pile s PRENAPETIM lancem pridonose brzom trošenju vodilice.

Za smanjenje trošenja vodilice preporučujemo sljedeće



PAŽNJA: Tijekom radova održavanja uvijek nosite zaštitne rukavice. Ne obavljajte radove ako je motor vruć. Korake za njeno održavanje.

OŠTRENJE LANCA – Podjela lanca (Sl. 24) iznosi 3/8 Zoll LoPro x 0,050 Zoll.

Ođitrite lanac okruglom turpijom Δ 4,8 mm, pomoću zadajitnih rukavica.

Vrhove oštřite samo pokretima usmjerenima prema van (Sl. 25) i obratite pažnju na vrijednosti prema Sl. 24.

Rezni lanci moraju nakon brušenja biti svi jednako široki i dugački.

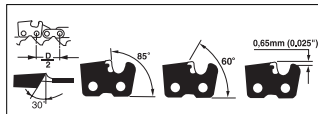

24



PAŽNJA: Oštřar lanac stvara dobro oblikovanu ivericu. Ako lanac proizvodi piljevinu, mora se naoštřiti.

3-4 puta nakon pojedinog oštřenja oštřica morate provjeriti dubinu i po potrebi je povećati ravnom turpijom i opcijski priloženom šablonom i zatim zaokružiti prednji rub (Sl. 26).



PAŽNJA: Točno podešena dubina reza isto je tako važna kao i pravilno naoštřen lanac.

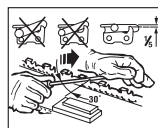

25

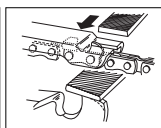

26

VODILICA - Vodilica se mora okretati svakih 8 sati rada da bi se osiguralo njeno ravnomjerno trošenje.

Utor vodilice i otvor za ulje uvijek čistite sredstvom za čišćenje utora koje se opcijski prilaže u pošiljci (Sl. 27). Redovito provjeravajte istrošenost zapora vodilice, uklonite srhove i po potrebi poravnajte zapor ravnom turpijom (Sl. 28).



PAŽNJA: Nikad ne pričvršćujte novi lanac na istrošene zupčanike ili na prsten za podešavanje.

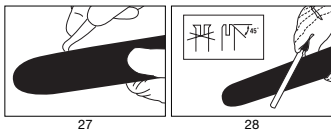

TROŠENJE VODILICE – Okrećite vodilicu u redovitim intervalima (npr. nakon 5 sati rada) da bi se vodilica jednako mjesto trošila gore i dolje.

PROLAZI ULJA - Mjesta propuštanja ulja na vodilicu treba čistiti da bi se zajamčilo pravilno podmazivanje vodilice i lanca tijekom rada.

NAPOMENA: Stanje mjesta propuštanja ulja lako se može provjeriti. Ako su prolazi čisti, lanac automatski ištrca ulje nekoliko sekundi nakon pokretanja pile. Pila ima automatski sustav podmazivanja uljem.

ODRŽAVANJE LANCA

NAPETOST LANCA:

Povjerite napetost lanca i naknadno je podesite što je češće moguće tako da lanac tjesno nalježe na vodilicu, a opet ne previše kako bi se mogao povući rukom.

UMETANJE NOVOG LANCA PILE:

Novi lanac i vodilica moraju se ponovno podesiti nakon manje od 5 rezova. To je tijekom intervala uhodavanja normalno, a intervali sljedećih podešavanja se povećavaju.



PAŽNJA: Nikad ne uklanjajte više od 3 člana iz jedne petlje lanca. U suprotnom, moglo bi doći do oštećenja zupčanika.

PODMAZIVANJE LANCA ULJEM:

Uvijek provjerite funkcionira li ispravno automatski sustav za podmazivanje uljem. Pripazite na to da je spremnik uvijek napunjen uljem za lanac, vodilicu i zupčanike. Tijekom radova pilom vodilica i lanac moraju uvijek biti podmazani dovoljnom količinom ulja da bi se smanjilo trenje vodilice.

Vodilica i lanac ne smiju nikad biti bez ulja. Radite li pilom bez ulja ili s premalo ulja, smanjuje se učin rezanja, skraćuje se vijek trajanja lanca pile, lanac brzo postaje tup, a vodilica se zbog pregrijavanja jako troši. Znak da ima premalo ulja je pojava dima ili obojenje vodilice.

OŠTRENJE LANCA:

Za oštrenje lanca potrebni su specijalni alati koji jamče brušenje noževa pod točnim kutom i točnom dubinom. Za neiskusne korisnike lančanih pila preporučujemo da brušenje pile prepuste stručnjaku odgovarajuće servisne službe. Ako namjeravate sami brusiti Vašu pilu nabavite specijalne alate kod profesionalne servisne službe.

HR

UKLANJANJE GREŠAKA NA MOTORU		
PROBLEM	MOGUĆ UZROK	KOREKCIJA
Motor se ne pokreće, ili se pokrene ali ne nastavlja raditi.	Pogrešan start. Pogrešno podešena mješavina u rasplinjaču. Začadljena svjećica. Začepljen filter za gorivo. Pomaknuo se je razmak između rotora i svitka za paljenje.	Obratite pažnju na napomene u ovim uputama. Neka rasplinjač podesi ovlaštena servisna služba. Očistite/podesite ili zamijenite svjećicu. Zamijenite filter za gorivo. Podešavanje razmaka između rotora i svitka za paljenje na 0,3-0,4 mm prepustite ovlaštenoj servisnoj službi.
Motor se pokreće, ali ne radi punom snagom.	Pogrešna pozicija poluge čoka. Zaprljana mrežica za iskrjenje. Zaprljan filter za zrak Pogrešno podešena mješavina u rasplinjaču	Stavite polugu na OPEN. Zamijenite mrežicu za iskrjenje. Uklonite filter, očistite ga i ponovno ugradite. Neka rasplinjač podesi ovlaštena servisna služba.
Motor zastaje. Nema snage kod opterećenja.	Pogrešno podešena mješavina u rasplinjaču.	Neka rasplinjač podesi ovlaštena servisna služba.
Motor radi u skokovima.	Pogrešno podešena svjećica.	Očistite/podesite ili zamijenite svjećicu. Prekomjerno puno dima.
Prekomjerno puno dima.	Pogrešno podešena mješavina u rasplinjaču. Pogrešna mješavina goriva.	Neka rasplinjač podesi ovlaštena servisna služba. Uorabljajte pravilno mešanico goriva (razmerje 40:1).

ALLMÄNNA SÄKERHETSREGLER - Förklaring av symbolerna på sågen

	Läs igenom bruksanvisningen innan du använder sågen		Bär skyddsskor för att skydda dina fötter
	Vid alla arbeten med sågen måste du bära skyddsglasögon för att skydda ögonen mot föremål/objekt som virvlas upp och slungas ut. Använd dessutom hörselskydd, t ex ljudisolerad hjälm eller öronproppar. Bär en skyddshjälm om det finns risk för att föremål faller ned.		Skydda dig mot rekyler från motorsågen. Håll fast sågen med bägge händerna medan du jobbar.
	Bär handskar för att skydda dina händer		Kontrollera att den kompletta kedjebromsen har lossats. Dra tillbaka handtaget/kejebromsen innan du använder sågen.
			Bulleremissionen motsvarar direktiv 2000/14/EG!
			Varning! Fara!

VARNING! När du använder bränsle drivena verktyg måste nedanstående grundregler alltid beaktas för att reducera risken för personskador eller skador på maskinen. Läs igenom dessa instruktioner innan du tar sågen i drift och förvara dem på ett säkert ställe.

- Håll ALDRIG sågen med endast en hand! I annat fall finns det risk för att du skadar dig själv, medhjälpare eller åskådare. En motorsåg är dimensionerad för att hållas med bägge händerna under drift.
- Använd INTE sågen om du känner dig trött.
- Bär skyddsskor, åtsittande kläder, arbetshandskar, skyddsglasögon, hörselskydd och huvudskydd.
- Var försiktig när du hanterar bränsle. Starta sågen på minst 3 m avstånd från platsen där du fyllde på bränsle.
- När du startar motorsågen eller sågar med den, får INGA andra personer befinna sig i närheten. Se till att inga åskådare eller djur har tillträde till arbetsområdet.
- Såga FÖRST när arbetsområdet har röjts upp, du står stabilt och dessutom har planerat in en reträttväg från trädet som ska fällas.
- När motorn kör måste alla kroppsdelar vara riktade bort från motorsågen.
- Innan du startar motorsågen, kontrollera att den inte ligger emot några föremål.
- Bär endast motorsågen om motorn har stoppats, svärdet och kedjan befinner sig bak till och avgasöppningen är riktad bort från kroppen.
- Ta INTE motorsågen i drift om den är skadad, felaktigt inställd eller är bristfälligt eller löst monterad. Kontrollera att motorsågen har stannat efter att du har släppt gasreglaget.
- Slå ifrån motorn innan du lägger ned motorsågen.
- Var mycket försiktig när du sågar småbuskar och skott, eftersom de tunna kvistarna kan fastna i sågen och slå emot dig eller få dig att tappa balansen.
- Var beredd på ev. rekyler om du sågar en gren som är spänd och spänningen i virket plötsligt avtar.
- Se till att motorsågens handtag hålls torra, rena och fria från olja eller bränsleblandningar.
- Använd motorsågen endast på väntilerade platser.
- Såga INTE träd med denna motorsåg, såvida du inte har genomgått passande utbildning.
- Bortsett från de punkter som anges i denna bruks- och underhållsanvisning, får allt underhåll endast utföras av kundtjänst för motorsågar.
- Sätt på svärdskyddet innan du transporterar motorsågen.
- Arbeta ALDRIG med motorsågen bredvid eller i närheten av brännbara vätskor eller gaser, oavsett utomhus eller inomhus. Risk för explosions- eller brandfara.
- Fyll inte på bränsle, olja eller smörjmedel medan motorsågen är igång.
- ARBETA ENDAST I LÄMPLIGT SÅGMATERIAL: Såga endast trä. Använd endast motorsågen till sådana

arbeten den verkligen är avsedd för. Till exempel får du inte använda motorsågen till att såga plast, murverk eller andra material som finns på en byggarbetsplats.

OBS! Nedanstående avsnitt är huvudsakligen avsett för slutkonsumenten eller personer som endast använder maskinen då och då. Dessa modeller är dimensionerade för sporadisk användning i villaträdgård, fritidshus och för camping och avsedda för allmänna arbetsuppgifter, t ex röjning, beskärning, kapning av ved och liknande. Modellerna är inte avsedda för kontinuerligt arbete. Vid arbeten under längre tid finns det risk för att vibrationerna i användarens händer leder till cirkulationsrubbingar.

FÖRSIKTIGHETSÅTGÄRDER VID REKYLOR

Rekyler kan uppstå om svärdets spets rör vid ett föremål, eller om motorsågen har klämts fast i virket. Om spetsen får sådan kontakt, finns det risk för att svärdet slungas blixtnabbt uppåt och slår ned på användaren. Även för det fall att motorsågen har klämts in på svärdets ovansida, finns det risk för att svärdet snabbt slår tillbaka mot användaren. I båda fallen finns det risk för att du förlorar kontrollen över sågen och skadar dig allvarligt. Lita inte blint på säkerhetsanordningarna som har integrerats i sågen. När du använder motorsågen måste du beakta flera punkter för att undvika att olyckor uppstår eller att du skadas medan motorsågen används.

- Om du har grundläggande kunskaper om rekyler kan överraskningsmomentet reduceras eller uteslutas. Plötsliga reaktioner kan leda till olyckor.
- Håll alltid fast motorsågen med båda händerna medan motorn är igång. Håll fast det bakre handtaget med höger hand och det främre handtaget med vänster hand. Tummen och de andra fingrarna måste gripa fast runt om motorsågens handtag. Håll fast sågen för att kunna hålla emot rekyler och behålla kontrollen över sågen. Släpp inte sågen.
- Kontrollera att virket som du ska såga är fritt från hinder. När du använder motorsågen får svärdets spets inte röra vid några trädstammar, grenar eller liknande.
- Såga alltid med högt motorvarvtal.
- Luta dig inte för långt framåt, och såga inte över axelhöjd.
- Skärp kedjan och underhåll motorsågen enligt tillverkarens instruktioner.
- Använd endast svärd och kedjor som har godkänts av tillverkaren.

S

VIKTIGA SÄKERHETSANVISNINGAR

En säkerhetsplatta finns på motorsågens luftfilterlock. Läs noggrant igenom texten på plattan och säkerhetsanvisningarna på dessa sidor innan du använder sågen.

SYMBOLER OCH FÄRGER (BILD 1)

VARNING! RÖD Varnar för ett farligt arbetssätt som ska undvikas.

GRÖN REKOMMENDERAT

Rekommenderat arbetssätt för sågning.

-
- 1 Varning för rekylar.
 - 2 Håll inte sågen med endast en hand.
 - 3 Undvik att beröra föremål med svärdspetsen.

Bild 1

REKOMMENDERAT

- 4 Håll sågen ordentligt med båda händerna.

FARA! RISK FÖR REKYLER!

VARNING! Rekylar kan innebära att du förlorar kontrollen över motorsågen vilket kan leda till att du själv eller personer som står i närheten skadas allvarligt. Var alltid uppmärksam. Rekylar på grund av kedjans rotation eller en inklämd såg är de främsta olycksorsakerna vid arbeten med motorsåg och utgör den huvudsakliga orsaken till de flesta olyckor.

VAR UPPMÄRKSAM PÅ:

En **REKYL** kan uppstå om svärdets **SPETS** rör vid ett föremål, eller om motorsågen har klämts fast i virket. Om spetsen får kontakt, finns det risk för att svärdet slungas blixtnabbt uppåt och slår ned på användaren. Om motorsågen **KLÄMMER** längs med svärdets

UNDERKANT, finns det risk för att den **DRAS** bort framåt och bort från användaren. Om motorsågen **KLÄMMER** längs med svärdets **ÖVERSIDA**, finns det risk för att den snabbt **SLÅR TILLBAKA** mot användaren.

I båda fallen finns det risk för att du förlorar kontrollen över sågen och skadar dig allvarligt.

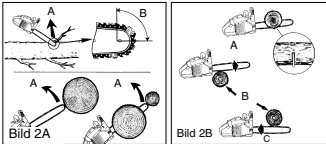
**ROTATIONS-REKYL**

(bild 2A)
A = Rekylsträcka
B = Rekyl-reaktionszon

STÖT- (KLÄM-REKYL) OCH DRAGREAKTIONER

(Bild 2b)
A = Dra
B = Fasta föremål
C = Stöt

SPECIFIKATION

Motorns cylindervolym	38 cm ³
Maximal tillförd effekt	1,4 kW
Såglängd	(16") 40 cm
Såglängd	37 cm
Kedjeavstånd	10 mm
Kedjetjocklek	1,27 mm
Idealvarvtal	3100 min ⁻¹ ± 10 %
Maximivarvtal sågningsgarntyr	11500 min ⁻¹
Tankvolym	296 ml
Oljetankvolym	180 ml
Antivibrationsfunktion	ja
Tandning	6 tänder
Kedjebroms	ja
Koppling	ja
Automatisk kedjeoljning	ja
Kedja med låg rekyl j	ja
Nettovikt utan kedja och svärd	5,1 kg
Nettovikt	5,88 kg
Bensinförbrukning ca	1250 g/kWh
Ljudtrycksnivå	101 dB(A)
Arbetsljudtrycksnivå	113 dB(A)
Bromstid från arbetshastighet	0,07 s
Vibration	9,68 m/s ²

Reservdelsbeställning

Lämna följande uppgifter vid beställning av reservdelar:

- Maskintyp
 - Maskinens artikel-nr.
 - Maskinens ident-nr.
 - Reservdelsnummer för erforderlig reservdel
- Aktuella priser och ytterligare information finns på www.isc-gmbh.info

ALLMÄN INFORMATION

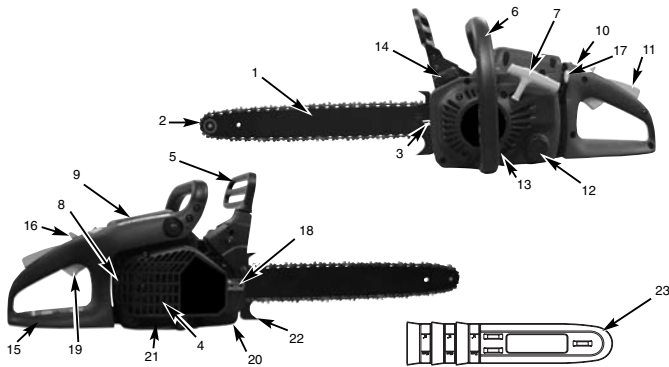

- | | | |
|--------------------------------------|--|--------------------|
| 1. Svärd | 10. Stoppknappen | 19. Gasreglage |
| 2. Sägkedja | 11. Säkerhetsspärr | 20. Kedjefångare |
| 3. Kedjespännskruv | 12. Lock till oljetank | 21. Kedjehjulskydd |
| 4. Gnistgaller (inuti avgasröret) | 13. Maskinkåpa | 22. Anslagstaggar |
| 5. Kedjebromsspak / främre handskydd | 14. Lock till bränsletank | 23. Kedjeskydd |
| 6. Främre handtag | 15. Bakre handtag | |
| 7. Starthandtag | 16. Strömbrytare | |
| 8. Tändstift | 17. Strypreglage (förgasarinställning) | |
| 9. Luftfilterlock | 18. Svärdets fästmutter | |

SÄKERHETSFUNCTIONER

Siffrorna i nedanstående beskrivning motsvarar siffrorna ovan, så att du lättare kan hitta säkerhetsfunktionerna.

- 2 SÄGKEDJA MED LÅG REKYL** med speciellt utvecklade säkerhetsanordningar hjälper dig att hålla emot rekyler.
- 4 GNISTSKYDD** håller undan kol och andra antändliga partiklar större än 0,6 mm från motorns avgasrör. Användaren är ansvarig för att lokala, nationella och statliga lagar och/eller föreskrifter för användning av gnistskydd beaktas. Ytterligare information finns i säkerhetsanvisningarna.
- 5 KEDJEBROMSSPAKEN / HANDSKYDDET** skyddar användarens vänsterhand om den skulle glida av från det främre handtaget under drift.
- 5 KEDJEBROMSEN** är en säkerhetsfunktion för att reducera risken för skador pga. rekyler. En löpande sägkedja stoppas inom loppet av millisekunder. Bromsen aktiveras av KEDJEBROMSSPAKEN.
- 10 STOPPKNAPPEN** stoppar genast motorn när den kopplas ifrån. Stoppknappen måste ställas på ON för att motorn ska kunna startas (på nytt).
- 11 SÄKERHETSUTLÖSAREN** förhindrar att motorn accelererar tillfälligt. Du kan endast trycka in gasreglaget (19) om säkerhetsutlösaren först har tryckts in.
- 20 KEDJEFÅNGAREN** minskar risken för skador om sägkedjan skulle brista eller hoppa av under drift. Kedjefångaren ska fånga upp en kedja som slår fram och tillbaka.
- OBS!** Ta reda på hur din såg och dess olika delar fungerar.

S

INSTRUKTIONER FÖR MONTERING

VERKTYG FÖR MONTERING

Du behöver följande verktyg för att montera samman motorsågen:

1. Ringnyckel strl. 11
2. Skruvmejsel / tändstiftsnyckel

FÖRUTSÄTTNINGAR FÖR MONTERING

! OBS! Starta INTE sågens motor FÖRRÄN sågen har förberetts färdigt.

Vid den nya motorsågen måste kedjan justeras, bränsletanken fyllas på med rätt bränsleblandning och oljetanken fyllas på med olja, innan du kan ta sågen i drift. Läs igenom denna bruksanvisning komplett innan du använder sågen. Beakta särskilt alla säkerhetsåtgärder. Denna bruksanvisning innehåller inte enbart säkerhetsanvisningar utan är dessutom en handbok som innehåller allmän information om montering, drift och underhåll av sågen.

MONTERA SVÄRDET / SÄGKEDJAN / KOPPLINGSSKYDDET

! OBS! Bär alltid skyddshandskar när du hanterar kedjan.

MONTERA SVÄRDET

För att säkerställa att svärdet och kedjan förses med olja, ANVÄND ENDAST ORIGINALSVÄRD med oljemätning (A), se ovan (bild 3A).

1. Kontrollera att kedjebromsspaken har dragits tillbaka till läge URKOPPLAD (bild 3B).
2. Ta bort svärdets två fästmuttrar (B). Ta bort **kåpan till kedjebromsen (C)** genom att dra den kraftigt rakt ut (bild 3C).
Obs! Eventuellt hänger kedjan ned en aning. Detta är dock normalt.
3. Vrid på justerskruven (D) med en skruvmejsel i MOTSOLS RIKTNING, tills TAPPEN (E) (utskjutande spets) befinner sig vid slutet av skjutsträcken i riktning mot kopplingsvalsen och kugghålet (bild 3D).
4. Lägg svärdets skärade ände över de två svärdbultarna (F). Justera in svärdet så att JUSTERTAPPEN passar in i hålet (G) i svärdet (bild 3E).

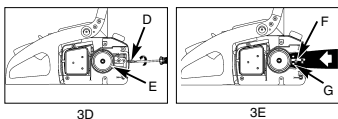
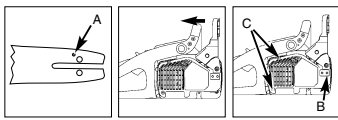

MONTERA SÄGKEDJAN

1. Lägg ut kedjan i en ögla så att snittkanterna (A) är riktade i MEDSOLS RIKTNING runt om ögla (bild 4A).
2. Skjut kedjan runt om kugghålet (B) bakom kopplingen (C). Tänk på att lä
3. För in drivlänkarna i spåret (D) och runt om svärdets ände (bild 4B).

OBS! Eventuellt hänger sågkedjan ned en aning på undersidan av svärdet. Detta är dock normalt.

4. Dra svärdet framåt tills kedjan ligger emot. Kontrollera att alla drivlänkarna ligger i svärdets spår.

5. Montera kopplingskyddet och fäst det med två skruvar. Tänk på att kedjan inte får glida av svärdet. Dra åt de två muttrarna med handen och följ instruktionerna för att ställa in spänningen i avsnitt **STÄLLA IN KEDJESPÄNNINGEN**.

OBS! Fästmuttrarna till svärdet ska endast dras åt med handen, eftersom sågkedjan måste ställas in. Följ instruktionerna i avsnitt **STÄLLA IN KEDJESPÄNNINGEN**.

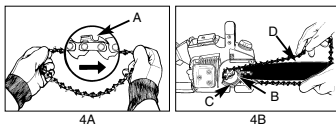

STÄLLA IN KEDJESPÄNNINGEN

Det är mycket viktigt att sågkedjan har rätt spänning. Kontrollera detta före start och under alla sågningsarbeten.

Om du tar tid på dig och ställer in sågkedjan idealt, kommer dina sågresultat att bli bättre, samtidigt som kedjans livslängd förlängs.

! OBS! Bär alltid kraftiga handskar när du hanterar eller ställer in sågkedjan.

STÄLLA IN SÄGKEDJAN

1. Håll svärdets spets uppåt och vrid på justerskruven (D) i MEDSOLS RIKTNING för att höja spänningen i kedjan. Om du vrider på skruven i MOTSOLS RIKTNING, kommer kedjans spänning att avta. Kontrollera att kedjan har lagts runt om hela svärdet (bild 5).
2. Efter justeringen, medan svärdets spets fortfarande pekar uppåt, måste du dra åt svärdets fästmuttrar hårt. Kedjan har rätt spänning när den ligger tätt emot svärdet och kan dras runt hela svärdet med handen (bär handskar).

OBS! Om det går trögt att dra kedjan runt svärdet, eller om kedjan är blockerad, är detta ett tecken på att kedjan är för hårt spänd. Utför då följande mindre inställningar:

- A. Lossa på svärdets två fästmuttrar tills de är fingerfasta. Lossa på spänningen genom att långsamt vrida justerskruven i MOTSOLS RIKTNING. Dra kedjan fram och tillbaka på svärdet. Gör detta tills kedjan kan dras utan att den klämmer fast, men ändå ligger tätt emot svärdet. Höj spänningen genom att vrida justerskruven i MEDSOLS RIKTNING.
- B. När sågkedjan har spänts in rätt, håll svärdets spets uppåt och dra åt svärdets två fästmuttrar hårt.



AKTA! Eftersom en ny sågkedja tänjs ut, måste du justera in den på nytt efter ca fem sågningar. Detta är normalt vid nya kedjor och intervall för framtida inställningar blir därefter allt större.

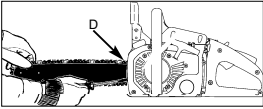

5



AKTA! Om sågkedjan sitter **FÖR LÖST** eller **FÖR HÅRT**, kommer tänderna, svärdet, kedjan och vevaxellagret att slitas fortare. I bild 6 visas rätt kall (A) och varm spänning (B), och ska användas som utgångspunkt för ytterligare inställningar av sågkedjan (C).

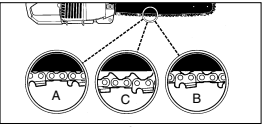

6

MEKANISK TEST AV KEDJEBROMSEN

Motorsågen är utrustad med en kedjesåg som ska reducera risken för skador pga. rekylar. Bromsen aktiveras när bromsspaken utsätts för tryck, under förutsättning att användarens ena hand slår emot spaken, t ex vid en rekyl. När bromsen aktiveras stoppas kedjan abrupt.



OBS! Kedjebromsen syftar visserligen till att reducera risken för skador pga. rekylar, men kan inte erbjuda tillräckligt skydd om motorsågen används på ett vårdslöst sätt. Kontrollera alltid kedjebromsen innan sågen används och därefter regelbundet under arbetets gång.

KONTROLLERA KEDJEBROMSEN

1. Kedjebromsen är URKOPPLAD (kedjan kan rotera) om BROMSSPAKEN HAR DRAGITS BAKÅT OCH ÄR SPÄRRAD (bild 7A).
2. Kedjebromsen är INKOPPLAD (kedjan är spärrad) om bromsspaken har skjutits fram. Kedjan ska inte kunna rubbas (bild 7B).

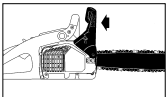

7A

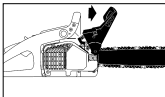

7B

OBS! Bromsspaken måste snäppa in i båda lägena. Om du märker ett starkt motstånd, eller om spaken inte kan förskjutas, ska du inte använda sågen. Lämna genast in den till professionell kundtjänst för reparation.

BRÄNSLE OCH OLJA

BRÄNSLE

För optimala resultat, tanka motorsågen med normalt, blyfritt bränsle uppblandat med särskild 40:1 tvåtaktsmotorolja.

BRÄNSLEBLANDNING

Blanda bränslet med tvåtaktsolja i en godkänd behållare. Skaka kraftigt på behållaren för att blanda samman alla beståndsdelar väl.



OBS! Använd aldrig förtunnat bränsle till denna såg. Motorn skadas och garantin för denna produkt upphör att gälla. Använd inga bränsleblandningar som har lagrats längre än 90 dagar.



OBS! Om en tvåtaktsolja används som avviker från specialoljan, måste superolja för luftkylda tvåtaktsmotorer med ett blandningsförhållande på 40:1 användas. Använd ingen tvåtaktsolja med ett blandningsförhållande på 100:1. Otillräcklig smörjning skadar motorn och garantin för motorn upphör att gälla.

BRÄNSLE OCH OLIJOR



OBS! Otillräcklig smörjning leder till att garantin för motorn upphör att gälla.



Bensin- och oljeblandning 40:1

Endast olja

REKOMMENDERADE BRÄNSLEN

Vissa normala bensinsorter är uppblandade med tillsatser som alkohol- eller eterföreningar för att uppfylla standarderna för renare avgaser. Motorn fungerar tillfredsställande med alla bensinsorter, även med syresatta bensinsorter. Använd helst blyfri bensin.

SMÖRJA IN KEDJAN OCH LAGRET

Fyll alltid på kedjeoljetanken samtidigt som bränsletanken. Vi rekommenderar att du använder kedje-, svärd- och kuggolja som innehåller tillsatser för att reducera friktion och slitage, och förhindrar slitage på svärd och kedja.

S

BRUKSANVISNING

• KONTROLLERA INNAN MOTORN SLÅS PÅ

! OBS! Starta inte och använd inte sågen om svärdet och kedjan inte har satts på ordentligt.

1. Fyll på bränsletanken (A) med rätt bränsleblandning (bild 8).
2. Fyll på oljetanken (B) med rätt sorts kedje- och svärdoilja (bild 8).
3. Kontrollera att kedjebromsen (C) har kopplats ur innan motorn startas (bild 8).

STARTA MOTORN

Motorsågen har tre olika startlägen: DRIFT (A), HALV (B) och CHOKE (C) (bild 9A).

1. För att starta sågen, skjut den röda STOPP-knappen (D) uppåt (bild 9B).
2. Ställ det gula strypreglaget (E) på (CHOKE) (bild 9C).
3. Tryck in bensinpumpens knapp (F) 10 gånger (bild 9D).
4. Skjut fram driftspärren: Tryck in driftspärren (I) med höger hand och dra i gasreglaget (H) med pekfingeret. Tryck nu spärspaken (G) framåt, håll den intryckt och släpp sedan gasreglaget (H) på nytt. Gasreglaget (H) stannar nu kvar på halvgas.
5. Lägg sågen på ett fast, plant underlag. Håll sågen på det sätt som beskrivs i bilden. Dra ut startsnöret snabbt fyra gånger. Se upp för den roterande kedjan! (Bild 10B)
6. Ställ det gula strypreglaget (D) på (HALV) (bild 10C).
7. Håll fast sågen och dra ut startsnöret snabbt fyra gånger. Motorn bör starta (bild 10D).
8. Låt motorn värma upp under 10 sekunder. Tryck på utlösaren (E) och ställ den på TOMGÅNG. Gå därefter till steg 9 (bild 10E).
9. Ställ det gula strypreglaget (F) på (DRIFT) (bild 10F). Upprepa punkterna ovan om motorn inte startar.

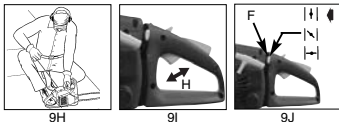
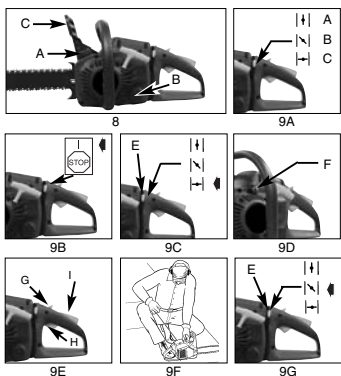

STARTA VARM MOTOR PÅ NYTT

1. Kontrollera att brytaren står på ON.
2. Ställ strypreglaget på (HALV).
3. Tryck in bensinpumpens knapp tio gånger.
4. Ställ in driftspärren.
5. Dra ut startsnöret tio gånger. Motorn bör starta.
6. Ställ strypreglaget på (DRIFT).
7. Släpp driftspärren.

STOPPA MOTORN

1. Släpp gasreglaget och vänta tills motorn stannar.
 2. Skjut STOPP-knappen nedåt för att stoppa motorn.
- OBS!** För att stoppa motorn i nödfall, aktivera kedjebromsen och skjut STOPP-knappen nedåt.

DRIFTSTEST AV KEDJEBROMSEN

Kontrollera i regelbundna intervaller att kedjebromsen fungerar på föreskrivet sätt. Testa kedjebromsen innan du gör första sågningen, efter flera sågningar och tvunget efter att underhåll har utförts på kedjebromsen.

TESTA KEDJEBROMSEN PÅ FÖLJANDE SÄTT (bild 11):

1. Lägg sågen på ett rent, fast och plant underlag.
2. Låt motorn köra.
3. Håll det bakre handtaget (A) med höger hand.
4. Håll det främre handtaget (B) med vänster hand (inte kedjebromsspaken (C)).
5. Tryck gasreglaget till 1/3 hastighet och aktivera därefter genast kedjebromsspaken (C).

! OBS! Aktivera kedjebromsspaken långsamt och försiktigt. Sågen får inte röra vid några föremål, och får inte hänga ned framtill.

6. Kedjan måste stoppa plötsligt. Släpp därefter genast gasreglaget.

! OBS! Om kedjan inte stannar, slå ifrån motorn och lämna in motorsågen till en behörig kundtjänst för reparation.

7. Om kedjebromsen fungerar rätt kan du slå ifrån motorn och därefter ställa kedjebromsen i läge URKOPPLAD på nytt.

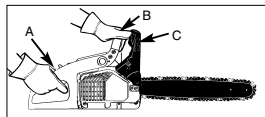

OLJA IN SÅGKEDJAN / SVÄRDET

För att minska friktionen på svärdet måste oljesmörjningen på sågkedjan alltid vara tillräcklig. Svärdet och kedjan får aldrig vara utan olja. Om du använder sågen med för liten mängd olja, kommer såg-

prestandan att avta, sågkedjans livslängd att förkortas samt kedjan att bli trubbig. Dessutom slits svärdet mycket kraftigt pga. överhettningen. Allt för lite olja kännetecknas av rökbildning, missfärgning av skenan eller tjärbildning.

OBS! Sågkedjan tånjs ut under drift, särskilt om kedjan är ny, och måste därför ibland justeras och spännas in. En ny kedja måste justeras efter ca 5 driftminuter..

AUTOMATISK SMÖRJANORDNING

Motorsågen är utrustad med ett automatiskt smörjingsssystem med kuggdrivning. Smörjanordningen matar automatiskt korrekt oljemängd till svärdet och kedjan. Så snart motorn accelererar, matas även oljan snabbare till svärdet. Det finns ingen flödesinställning. Oljereserven tar slut ungefär vid samma tidpunkt som bränslereserven.

ALLMÄNNA INSTRUKTIONER FÖR SÅGNING

FÄLLNING

Fällning betyder att du sågar ned ett träd. Mindre träd med en diameter på 15-18 cm kan du normalt sett såga med ett snitt. Vid större träd måste du göra riktskär. Ett riktskär bestämmer trädets fällriktning.

FÄLLA ETT TRÄD



OBS! Innan du börjar såga ska du ha planerat in och frilagt en reträttväg (A). Reträttvägen ska gå bakåt och diagonalt bort från den förväntade fällriktningen, se beskrivningen i bild 12.



OBS! Om ett träd ska fällas på en slänt, måste motorsågsanvändaren stå på den övre delen av slänten, eftersom trädet troligtvis kommer att rulla eller glida nerför slänten efter att det har fällts.

VIKTIGT! Du får endast fälla träd om du har fått lämplig utbildning!

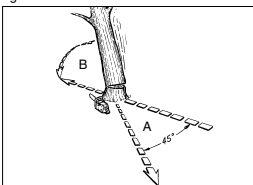

12



VARNING! Fäll inga träd om vinden är stark eller omväxlande, eller om det finns risk för att egendom kan komma till skada. Hör efter med en expert som är utbildad för träd-fällning. Fäll inga träd om det finns risk för att de faller på ledningar, och informera myndigheten som är ansvarig för ledningen innan du faller trädet.

OBS! Fällriktningen (B) bestäms av riktskåret. Innan du börjar såga, beakta större grenar och trädets naturliga lutning, för att kunna uppskatta trädets fallsträcka.

ALLMÄNNA RIKTLINJER FÖR TRÄDFÄLLNING

I normalfall består fällningen av två snitt: Fällskär (C) och riktskär (D). Börja med det övre belägna riktskåret (C) mitt emot trädets fällsida (E). Se till att snittet inte går för långt in i trädstammen.

Skåran (D) ska vara så djup att ett tillräckligt brett och starkt gängjärn (F) skapas. Dessutom måste riktskåret vara tillräckligt brett för att fällningen av trädet ska kunna kontrolleras så länge som möjligt.



VARNING! Gå aldrig framför trädet om riktskåret har sågats in. Såga fällskåret (C) på trädets andra sida med klossens undersida ca 3-5 cm under riktskårets (D) kant (bild 13).

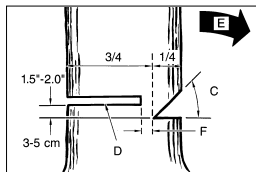

13

Såga aldrig igenom trädstammen helt. Låt alltid ett gängjärn sitta kvar. Detta gängjärn ser till att trädet står kvar. Om du sågar igenom stammen helt, kan du inte längre kontrollera trädets fällriktning.

Sätt in en kil eller ett brytjärn i snittet innan trädet blir instabilt och börjar svaja. Det finns då risk för att motorsågens svärd fastnar om du har bedömt fällriktningen felaktigt. Se till att inga åskådare finns i närheten av trädet så länge det står och du inte har puttat omkull det.



VARNING! Innan du gör det slutgiltiga snittet, kontrollera att inga åskådare, djur eller andra hinder finns i fällriktningen.

FÄLLSKÄR:

1. Använd trä- eller plastkilar (A) för att förhindra att svärdet eller kedjan (B) kläms fast i sågningen. Kilar används även till att kontrollera fällningen (bild 14A).
2. Om trädets diameter är större än svärdets längd, måste du göra två skär enligt beskrivningen (bild 14B).

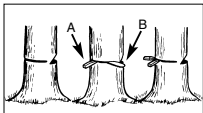

14A



14B

S



VARNING! När fällskäret närmar sig gångjärnet, börjar trädet att falla. Så snart trädet börjar falla måste du dra ut sågen ur stammen, stanna motorn, lägga ned motorsågen och lämna platsen längs reträttvägen (bild 12).

TA BORT GRENAR

Ta bort grenarna när trädet har fällt. Ta inte bort större grenar (A) förrän stammen har kapats till avsedda längder (bild 15). Grenar som står under spänning måste sågas underifrån så att kedjesågen inte kläms fast.



VARNING! Såga aldrig av grenar medan du står på trädstammen

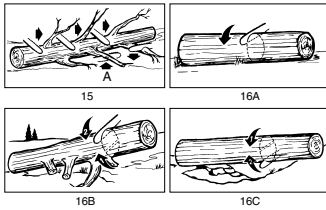

KAPA STAMMEN PÅ SÄGBOCKEN

För din egen säkerhet och för att underlätta sågningen är det viktigt att du står rätt när du kapar stammen (bild 17).

VERTIKAL SÅGNING

- A. Håll fast sågen med båda händerna och för den till höger om din kropp när du utför sågningen.
- B. Håll vänster arm så rak som möjligt.
- C. Fördela din vikt på båda fötter (bild 17).



AKTA! Medan du använder motorsågen måste du alltid se till att sågkedjan och svärdet är tillräckligt inoljade.

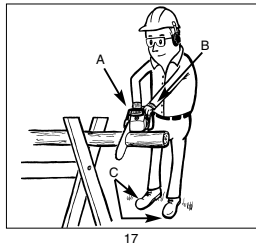

KAPA STAMMEN

Kapa den liggande trädstammen till önskade längder. Se till att du står stabilt och stå alltid ovanför stammen om den ligger på en slänt. Om möjligt ska stammen stöttas upp så att änden som ska sågas av inte ligger direkt på marken. Om stammens båda ändar stöttas upp och du måste såga i mitten, måste du göra ett halvt snitt genom stammen från ovasidan, och därefter ett halvt snitt från undersidan och uppåt. Detta förhindrar att svärdet och kedjan kläms fast i stammen. När du kapar stammen, se till att kedjan inte skär ned i marken, eftersom detta mycket snabbt leder till att kedjan blir trubbig. Stå alltid upptill på slänten när du kapar.

1. Hela stammen stöttas upp: Såga från ovasidan och se till att kedjan inte skär ned i marken (bild 16A).
2. Stammen stöttas upp vid ena änden: Såga först 1/3 av stammens diameter från undersidan och uppåt för att undvika splittring. Såga därefter uppifrån fram till första snittet för att förhindra att kedjan kläms fast (bild 16B).
3. Stammen stöttas upp vid båda ändarna: Såga först 1/3 av stammens diameter från ovasidan och nedåt för att undvika splittring. Såga därefter nedifrån fram till första snittet för att förhindra att kedjan kläms fast (bild 16C).

OBS! Den bästa metoden för att kapa en trädstam är med hjälp av en sågbock. Om detta inte är möjligt bör du lyfta upp stammen i grenarna eller med stödblock och därefter sätta ned den på ett stöd. Kontrollera att stammen som ska sågas ligger säkert.

INSTRUKTIONER FÖR UNDERHÅLL

Alla underhållsarbeten på motorsågen, bortsett från de underhållspunkter som anges i denna bruksanvisning, måste utföras av en fackmann.

FÖREBYGGANDE UNDERHÅLL

Tillräckligt och förebyggande underhåll utifrån ett regelbundet kontrollprogram samt avsedd skötsel förlänger motorsågens livslängd och förbättrar prestandan. Följande underhållslista är avsedd som riktlinje för ett sådant kontrollprogram.

Under vissa omständigheter är det möjligt att rengöring, inställning och byte av delar måste utföras oftare än vad dessa uppgifter anger.

Underhålls-kontrollista		PER An-vändning	Driftstimmor	
KOMPONENT	AKTION	✓	10	20
Skruvvar/muttrar/bultar	Kontrollera/dra åt	✓	✓	
Luftfilter	Rengör eller byt ut			✓
Bränsle-/oljefilter	Byt ut		✓	
Tandstift	Rengör/ställ in/byt ut		✓	
Gnistgaller	Kontrollera		✓	
Bränsleslangar	Kontrollera	✓		
	Byt ut vid behov			
Komponenter i kedjebromsen	Kontrollera	✓		
	Byt ut vid behov			

LUFTFILTER

! **OBS!** Använd aldrig sågen utan luftfilter. Det finns risk för att damm och smuts sugas in och förstör motorn. Håll luftfiltret rent!

RENGÖR LUFTFILTRET SÅ HÄR:

1. Skruva av det övre locketets fästsruvar för att ta av övre locket (A). Därefter kan locket lätt tas av.
2. Lyft ut luftfiltret (B) ur luftkåpan (C) (bild 18).
3. Rengör luftfiltret. Tvätta ur filtret i en ren och varm tvål-lösning. Låt därefter filtret lufttorka helt.

OBS! Vi rekommenderar att du håller reservfilter i lager. Sätt in luftfiltret. Sätt på locket till motorn/luftfiltret. Se till att locket ligger på exakt. Dra åt locketets fästsruvar.

! **VARNING!** Utöver aldrig undermåll på sågen om motorn fortfarande är varm. Det finns risk för att du bränner dig på händerna eller fingrarna.

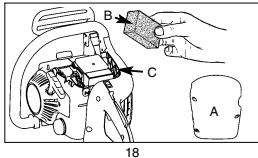

18

BRÄNSLEFILTER

! **AKTA!** Använd aldrig sågen utan bränslefilter. Byt ut bränslefiltret var 20:e driftstimme eller byt ut det om det har skadats. Töm bränsletanken helt innan du byter ut filtret.

1. Ta av locket till bränsletanken.
2. Böj till en mjuk tråd.
3. Skjut in tråden i bränsletanken och haka fast bränsleslangens dra försiktigt bränsleslangens fram till öppningen tills du kan dra ut den med fingrarna.

OBS! Dra inte ut slangen helt ur tanken.

4. Lyft ut filtret (A) ur tanken (bild 19).
5. Dra av filtret med en vridande rörelse och rengör det därefter. Om filtret har skadats måste det kastas.

6. Sätt i ett nytt filter. Sätt filtrets ena ände i tanköppningen. Kontrollera att filtret sitter i det undre hörnet av tanken. Vid behov måste du passa in filtret i rätt placering med en lång skruvmejsel. Var försiktig så att det inte skadas.

7. Fyll på tanken med nytt bränsle/ny olja. Se avsnitt **BRÄNSLE OCH OLJA**. Sätt på locket till tanken.

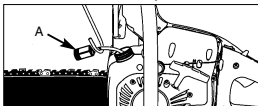

19

• GNISTGALLER

OBS! Om gnistgallret är smutsigt reduceras motorns prestanda markant.

1. Ta bort svärdets (A) två fästmuttrar och lossa de båda skruvarna (B) som håller fast locket till kedjebromsen (bild 20A).
2. Ta bort locket till kedjebromsen. Ta bort de tre skruvarna som håller fast avgassystemet på cylindern. Avgassystemet kan tas bort när fästsruvarna har skruvats loss (bild 20B).
3. Ta isär de båda avgassystemets båda halvor (C). Ta bort kyl- (D) och avståndsörren (E).
4. Kasta bort det förbrukade gnistgallret och sätt in ett nytt (F) (bild 20B).
5. Montera samman avgassystemets delar på nytt och sätt tillbaka avgasöppningen på cylindern. Dra åt skruvarna hårt.

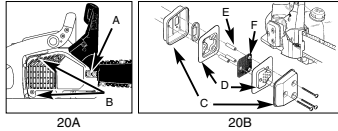

20A

20B

TÄNDSTIFT

OBS! För att garantera att sågmotorns prestanda kan behållas, måste tändstiftet vara rent och vara inställt på rätt gap.

1. Tryck ned STOPP-knappen.
2. Ta av skyddet genom att lossa på fästsruvarna (bild 21).
3. Dra av kabeln från tändstiftet (a) genom att dra och vrida samtidigt (bild 21).
4. Skruva ut tändstiftet med en tändstiftsnyckel. ANVÄND INGET ANNAT VERKTYG.
5. Sätt i ett nytt tändstift, avstånd: 0,6 mm.

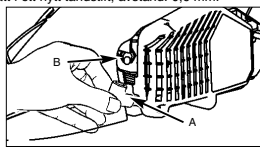

21

STÄLLA IN FÖRGASAREN

Förgasaren är fabriksinställd på optimal effekt. Om förgasaren måste ställas in i efterhand, lämna in sågen till en fackman på din ort.

FÖRVARA MOTORSÅGEN

! **AKTA!** Om motorsågen ska förvaras under längre tid än 30 dagar måste följande arbeten utföras.

Motorsågen måste förberedas om den ska förvaras längre tid än 30 dagar. I annat fall kommer resterande bränsle som finns i förgasaren att avdunsta och lämna kvar en gummilignande bottensats. Detta kan göra det svårt att starta motorsågen och leda till att motorsågen måste repareras.

S

1. Ta försiktigt av locket till bränsletanken för att släppa ut ev. tryck från tanken. Töm tanken försiktigt.
2. Starta motorn och låt den köra till sågen stannar. Därmed har förgasaren tömts på bränsle.
3. Låt motorn svalna (ca 5 minuter).
4. Skruva ut tändstiftet med en tändstiftsnyckel.
5. Fyll på en tesked ren tvåktaktsolja i förbränningskammaren. Dra ut startsnöret långsamt flera gånger för att sågens interna komponenter ska smörjas in. Sätt därefter i tändstiftet på nytt (bild 22).

OBS! Förvara motorsågen på en torr plats och långt bort från ev. tändkällor, t.ex. kaminer, gasdrivna varmvattenberedare, gastorkare.



22

TA SÅGEN I DRIFT PÅ NYTT

1. Ta ut tändstiftet.
2. Dra ut startsnöret snabbt för att få ut överflödiga olja ur förbränningskammaren.
3. Rengör tändstiftet och kontrollera elektrodavståndet, eller sätt i ett nytt tändstift med rätt avstånd.
4. Förbered sågen för drift.
5. Fyll på tanken med rätt bränsle-/oljeblandning. Se avsnitt **BRÄNSLE OCH OLJA**.

UNDERHÅLLA SVÄRDET

Svärdet måste oljas in i jämna mellanrum (dvs. där kedjan löper samt kuggkedjan). Svärdet måste underhållas i tillräcklig mån för att sågen ska kunna avge maximal prestanda.



AKTA! Tandningen i den nya sågen har redan smörts in i fabriken före leverans. Om du inte smörjer in tandningen enligt instruktionerna nedan, kommer tandningen att bli trubbig. Garantin upphör då att gälla.

VERKTYG FÖR SMÖRJNING

Vi rekommenderar att en oljespruta (option) används för att applicera olja på svärdets tandning. Oljesprutan har en nålspets som krävs för att applicera olja på den kuggade spetsen.

SMÖRJ IN TANDNINGEN SÅ HÄR

Tandningen ska smörjas in efter 10 timmars drift eller en gång i veckan, beroende på vad som inträffar först. Rengör svärdets tandning noggrant innan du oljar in.

OBS! Du behöver inte demontera sågkedjan från svärdet för att smörja in svärdets tandning. Smörj in under arbetets gång, medan motorn har slagits ifrån.



VARNING! Bär kraftiga arbetshandskar när du hanterar svärd och kedja.

1. Skjut ned STOPP-knappen.
2. Rengör svärdets tandning.
3. Sätt in oljesprutans (option) nålspets i smörjhålet och

94

4. Vrid runt sågkedjan för hand. Upprepa smörjningen tills den kompletta tandningen har smörts in.

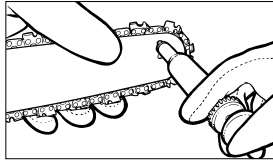

23

UNDERHÅLLA SVÄRDET

De flesta problem med svärdet kan undvikas om motorsågen underhålls i tillräcklig mån.

Om svärdet har otillräcklig smörjning och kedjan är **ALLTFÖR SPÄND** kommer svärdet att slitas ned fort. Vi rekommenderar därför följande underhållsarbeten för att reducera slitaget på svärdet.



OBS! Bär alltid skyddshandskar vid underhåll. Underhåll inte sågen om motorn fortfarande är varm.

SKÄRPA KEDJAN

Kedjans delning (bild 24) uppgår till 3/8" LoPro x 0,050". Skärp kedjan med en rundfil, Ø 4,8 mm. Bär skyddshandskar när du utför detta arbete. Skärp spetsarna med endast utåtriktade rörelser (bild 25) och beakta värdena som anges i bild 24. Efter att kedjan har skärpts måste alla länkar vara lika breda och långa.

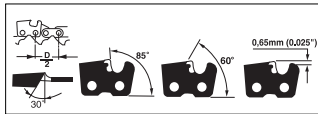

OBS! En vass kedja producerar välformat spån. Om kedjan producerar sågmjöl är detta ett tecken på att den måste skärpas.

3-4 gånger efter att skären har skärpts måste du kontrollera djupmätten, och ev. sänka dessa med en flatfil och bifogad mall (option). Därefter måste de främre hörnen rundas av (bild 26).



OBS! Det är lika viktigt att snittdjupet är rätt inställt som att kedjan är vass.

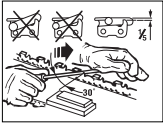

25

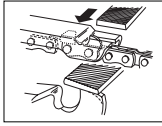

26

SVÄRD – Svärdet måste vändas var 8:e arbetsstimme för att säkerställa likformigt slitage.

Rengör alltid svärdets spår och smörjningshållet med det bifogade rengöringsverktyget för svärdspår (option) (bild 27).

Kontrollera kedjelänkarna regelbundet med avseende på slitage, ta bort grader och rita ut länkarna med en flatfil om detta är nödvändigt (bild 28).



OBS! Fäst aldrig en ny kedja på en sliten tandning eller på en inställningsring.



27



28

SLITAGE PÅ SVÄRDET – Vrid runt svärdet i regelbundna intervaller (t ex efter fem arbetsstimmar), så att svärdet slits likformigt på ovan- och undersidan.

OLJEÖPPNINGAR – Rengör oljeöppningarna på svärdet för att garantera att svärdet och kedjan smörjs in tillräckligt under drift.

OBS! Oljeöppningarnas skick kan lätt kontrolleras. Om öppningarna är rena kommer kedjan automatiskt att spruta av olja ett par sekunder efter att sågen startades. Sågen har ett automatiskt smörjningssystem.

UNDERHÅLLA KEDJAN

KEDJESPÄNNING

Kontrollera ofta kedjespänningen och justera den så ofta som möjligt. Se till att kedjan ligger emot svärdet tätt, men ändå är tillräckligt lös för att kunna vridas runt för hand.



WARNING! Ta aldrig bort mer än tre länkar ur kedjan. Det finns annars risk för att tandningen skadas.

KÖRA IN EN NY SÅGKEDJA

En ny kedja och ett nytt svärd måste justeras in på nytt efter mindre än fem sågningar. Detta är normalt under inkörningstiden och intervallet mellan framtida justeringar blir allt större.

OLJA IN KEDJAN

Kontrollera alltid att motorsågens automatiska smörjningssystem fungerar. Se alltid till att oljetanken, som innehåller olja för kedja, svärd och tandning, alltid är tillräckligt fylld.

Medan du sågar måste svärdet och kedjan alltid vara tillräckligt smorda för att sänka friktionen mot svärdet. Svärdet och kedjan får aldrig vara utan olja. Om du använder sågen torrt eller med för liten mängd olja, kommer sågprestandan att avta, sågkedjans livslängd att förkortas samt kedjan att bli trubbig. Dessutom slits svärdet mycket kraftigt pga. överhettningen. Allt för lite olja kännetecknas av rökbildning eller missfärgning av skenan.









SKÄRPA KEDJAN

Specialverktyg krävs för att skärpa kedjan. Dessa verktyg garanterar att skären är tillräckligt skarpa, står i rätt vinkel och uppvisar rätt djupmått. För oerfarna användare av motorsågar rekommenderar vi att sågen lämnas in till kundtjänst som kan skärpa sågkedjan på avsett vis. Om du vill skärpa kedjan på egen hand, kan du köpa specialverktyg hos vår professionella kundtjänst.

S

ÅTGÄRDA STÖRNINGAR I MOTORN		
PROBLEM	MÖJLIG ORSAK	ÅTGÄRDER
Motorn startar inte, eller startar men stannar kort därefter.	Felaktig start. Felaktigt inställd förgasarblandning. Tändstiftet är sotigt. Bränslefilteret är tilltäppt. Avståndet mellan rotorn och tändspolen har ändrats.	Beakta instruktionerna i denna bruksanvisning. Låt behörig kundtjänst ställa in förgasaren. Rengör/ställ in eller byt ut tändstiftet. Byt ut bränslefilteret. Kontakta kundtjänst som kan ställa in avståndet mellan rotorn och tändspolen på 0,3-0,4 mm.
Motorn startar, men kör inte med full effekt.	Felaktigt reglage för choke. Nedsmutsat gnistgaller. Luftfilteret är smutsigt. Felaktigt inställd förgasarblandning.	Ställ reglaget på OPEN. Byt ut gnistgalleret. Ta bort filteret, rengör och sätt in igen. Låt behörig kundtjänst ställa in förgasaren.
Motorn heckar. Ingen effekt vid belastning.	Felaktigt inställd förgasarblandning.	Låt behörig kundtjänst ställa in förgasaren.
Motorn kör ojämnt.	Felaktigt inställt tändstift.	Rengör/ställ in eller byt ut tändstiftet. Ovanligt mycket rök.
Ovanligt mycket rök.	Felaktigt inställd förgasarblandning. Felaktig bränsleblandning.	Låt behörig kundtjänst ställa in förgasaren. Använd rätt bränsleblandning (förhållande 40:1).

YLEISET TURVALLISUUSMÄÄRÄYKSET - Sahassa olevien symbolien merkitys

	Lue käyttöohje ennen kuin ryhdyt käyttämään sahaa		Käytä turvallisia työjalkineita suojaamaan jalkojasi
	Aina sahaa käytettäessä tulee käyttää suojalaseja suojaamaan silmiä ylösentäviä ja poissirkoavia esineitä sekä kuulosuojuksia, kuten esim. äänieristettyä kypärää tai korvatulppia. Käytä kypärää aina jos uhkaa pienikin alas putoavien esineiden vaara.		Suojaa itseäsi ketjusahan antamilla takapotkuilla. Pitele ketjusahaa käytön aikana tukevasti molemmin käsin.
	Käytä työssä suojakäsineitä suojaamaan käsiäsi.		Varmista, että ketjujarru on irroitettu. Vedä kahvaa / ketjujarrua taaksepäin ennen työn aloittamista
			Meluntaso direktiivin 2000/14/EY mukaan
			Varoitus! Vaara

HUOMIO! Polttoainekäyttöissä työkaluja käytettäessä tulee työskentelyssä noudattaa aina seuraavia perussääntöjä, jotta vähennetään käyttäjälle sattuvien tapaturmien ja/tai laitteen vaurioitumisen vaaroja!
Lue nämä ohjeet ennen sahan käyttöönottoa ja säilytä ne huolellisesti.

1. **ÄLÄ KÄYTÄ** sahaa yhdellä kädellä! Tästä aiheutuu käyttäjän, auttajan tai katsojen tapaturmanvaara. Ketjusaha on suunniteltu käytettäväksi vain molemmin käsin.
2. **ÄLÄ** käytä sahaa, kun olet väsynyt.
3. Käytä suojajalkineita, vartaloa myötäileviä vaatteita, työkäsineitä, suojalaseja ja korvasuojuksia ja suojaajaa myös päätäsi.
4. Ole varovainen käsitellessäsi polttoainetta. Käynnistä saha vähintään 3 m päässä polttoaineen täyttöpaikalta.
5. Kun käynnistät ketjusahan tai sahaat sillä, ei lähellä saa olla **MUITA** henkilöitä. Estä katsojen ja eläinten pääsy työalueelle.
6. Saha **VASTA** sitten, kun työalue on siistitty, seisontapaikkasi on tukeva ja poistumisreitit kaatuvan puun alta on suunniteltu.
7. Moottorin käydessä tulee kaikkien ruumiinosien osoittaa pois päin ketjusahasta.
8. Varmista ennen ketjusahan käynnistystä, että se ei koske mihinkään esineisiin.
9. Kanna ketjusahaa vasta sitten kun moottori on sammunut, terälevy ja ketju näytävät taaksepäin ja pakoputki osoittaa vartaloastasi pois päin.
10. **ÄLÄ KOSKAAN** ota sellaista ketjusahaa käyttöön, joka on vahingoittunut, säädetty väärin tai asennettu puutteellisesti tai löysästi. Varmista, että ketjusaha on pysähtynyt, kun vapautat ketjujarrun.
11. Sammuta ketjusaha ennen kuin lasket sen pois.
12. Ole erityisen varovainen pieniä pensaita tai hentoja vesaikkoja sahatessasi, koska ohuet oksat voivat takertua sahaan ja lyödä käyttäjään, tai heittää käyttäjän kumoon.
13. Kun sahaat jännittynyttä oksaa, varo mahdollista takaiskua puun jännityksen hellittäessä äkkinäisesti.
14. Huolehdi siitä, että kahvat ovat puhtaat ja kuivat eikä niissä ole öljyä tai polttoaineseosta.
15. Käytä ketjusahaa vain hyvin tuuletetuissa tiloissa.
16. **ÄLÄ** kaada ketjusahalla puita, ellei sinulla ole tähän tarvittavaa koulutusta.
17. Ketjusahan huollon, paitsi tässä käyttöohjeessa mainitut toimet, saa suorittaa ainoastaan ketjusahan ammattilainen huoltopalvelu.
18. Kun kuljetat ketjusahaa, pane terälevyn kotelo sen päälle.
19. **ÄLÄ** käytä ketjusahaa helposti syttyvien nesteiden tai kaasujen lähellä tai vierellä, oli se sitten ulko- tai sisätiloissa. Tästä aiheutuu räjähdys- ja/tai palovaara.
20. Älä täytä ketjusahaan polttoainetta, öljyä tai voiteluaineita sen käydessä.
21. **TYÖSTÄ VAIN OIKEANTYYPPISTÄ SAHAUSMATERIAALIA:** Saha vain puuta. Älä käytä ketjusahaa sel-

laisiin töihin, joihin sitä ei ole tarkoitettu. Älä sahaa ketjusahalla esim. muovia, muurikiviä tai rakennustöihin kuuluttomia aineita.

VIITE: Seuraavan liitteen tiedot on tarkoitettu lähinnä laitteen käyttäjälle tai tilapäiskäyttöä varten. Nämä laitetypit on tarkoitettu talon tai kesämökin omistajien tai leirintämatkailijoiden ajoittaiseen käyttöön ja soveltuvat yleisiin töihin, kuten esim. raivaamiseen, latvomiseen, poltopuiden sahaamiseen jne. Niitä ei ole tarkoitettu pitkäaikaisempaan käyttöön. Pilemmässä käytössä saatava laitteeseen tästä aiheutua verenkiertohäiriöitä käyttäjän käsiin.

TAKAPOTKUJEN VAROITIMENPITEET

Takapotku saattaa esiintyä silloin, kun terälevyn kärki koskettaa johonkin esineeseen, tai kun ketjusaha juuttuu puun sahausrakoon. Kun terälevyn kärki ottaa kiinni johonkin, niin terälevy saattaa ponnahtaa salamannopeasti ylös ja käyttäjää kohti. Jos ketjusaha juuttuu kiinni terälevyn yläreunaa pitkin, niin terälevy voi samoin iskeytyä käyttäjän suuntaan. Molemmissa tapauksissa voit menettää sahan hallinnan ja loukkaantua vakavasti. Älä koskaan luota ainoastaan sahaan asennettuihin turvavarusteisiin. Ketjusahan käyttäjän tulee ottaa huomioon useita asioita, jotta sahaustyö voi sujua ilman tapaturmia ja loukkaantumisia.

1. Takapotkumahdollisuuksien perusteellinen tuntemus voi vähentää yllätyksmomenttia tai kumota sen kokonaan. Äkkinäiset reaktiot lisäävät onnettomuusrisppiä.
2. Pidä sahaa kiinni tukevasti molemmin käsin sen käydessä, jolloin oikea käsi tarttuu takakahvaan ja vasen käsi etukahvaan. Peukalon ja sormien tulee ympäröidä kahvat tiukkaasti. Tukeva ote helpottaa takapotkujen vastaanottoa ja saha pysyy hallinnassa. Älä päästä sitä irti.
3. Varmista, että sahausalueella ei ole mitään esteitä. Terälevyn kärki ei saa koskettaa sahaamisen aikana muihin puunrunkoihin, oksiin tms.
4. Sahaa korkealla moottorin kierrosluvulla.
5. Älä kumarru liian pitkälle eteenpäin, älä myöskään sahaa ylöspäin hartioitasi korkeammalle.
6. Teroita ja huolla ketjusahasäi säännöllisesti valmistajan ohjeiden mukaan.
7. Käytä varaosina vain valmistajan hyväksymiä terälevyjä ja ketjuja.

FIN

TÄRKEITÄ TURVALLISUUSMÄÄRÄYKSIÄ

Ketjusahan ilmansuodattimen suojuksen päällä on turvallisuusvitekytkin. Lue kilven tekstit ja näillä sivuilla olevat turvallisuusmääräykset huolella läpi, ennen kuin otat sahan käyttöön.

SYMBOLIT JA VÄRIT (KUVA 1)

HUOMIO PUNAINEN varoittaa vaarallisesta toiminnasta, jota ei pidä tehdä.

VIHREÄ SUOSITELLAAN

Suosittelut toiminta sahattaessa.

- HUOMIO:**
- 1 Varo takapotkua.
 - 2 Älä pitele sahaa vain yhdellä kädellä.
 - 3 Vältä koskettamasta terälevyllä mihinkään.
 - 4 Pitele sahaa oikein kaksin käsin.

Kuva 1



HUOMIO: Takapotkut saattavat aiheuttaa erittäin vaarallisen tilanteen, kun käyttäjä menettää ketjusahan hallinnan, josta saattaa seurata käyttäjän tai lähellä olevien henkilöiden vakavia vammoja. Ole aina tarkkaavainen. Kiertyneen tai kiinnijoutuneen teräketjun aiheuttamat takapotkut ovat suurin ketjusahoista aiheutuva vaaranlähde ja syynä useimpiin työtapaturmiin.

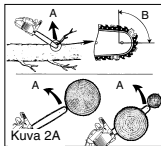

VARO KIERTO-TAKAPOTKUA
(kuva 2A)
(kuva 2A)
A = takapotkun reitti
B = takapotkun reaktioalue

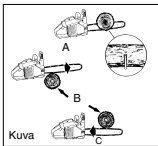

TÖYTÄISY- (JUUTTUMIS-TAKAPOTKU) JA VETOREAKTIOT
(kuva 2 B)
A = veto
B = kiinteät esineet
C = töytäisy

TAKAPOTKU saattaa esiintyä silloin, kun terälevyn **KÄRKI** koskettaa johonkin esineeseen, tai kun puu jumittaa ketjusahan sahausrakoon.

Kun terälevyn kärki ottaa kiinni johonkin, niin terälevy voi ponnahtaa salamannopeasti ylös ja taaksepäin kohti käyttäjää.

Jos ketjusaha **JUUTTUU** kiinni terälevyn **ALAREUNAA** pitkin, niin sitä voidaan **VETÄÄ** käyttäjästä eteenpäin.

Jos ketjusaha **JUUTTUU** kiinni terälevyn **YLÄREUNAA** pitkin, niin se voi **SINKOUTUA** nopeasti käyttäjää päin.

Molemmissa tapauksissa voit menettää sahan hallinnan ja loukkaantua pahoin.

ERITTELY

Syinteritilavuus	38 cm ³
Suurin moottorin teho	1,4 kW
Sahanterän pituus	(16") 40 cm
Leikkauspituus	37 cm
Ketjun jakoväli	10 mm
Ketjun paksuus	1,27 mm
Ihannenoisuus	3.100 min ⁻¹ ± 10%
Leikkaustyökalun suurin kierrosnopeus	11500 min ⁻¹
Polttoainesäiliön sisältö	296 ml
Öljysäiliön sisältö	180 ml
Tärinänvaimennustoiminto	ja
Hammastus	6
Ketjujarru	ja
Kytkin	ja
Automaattinen ketjuvoitelu	ja
Vähätakapotkuinen ketju	ja
Nettopaino ilman ketjua ja terälevyä	5,1 kg
Nettopaino	5,88 kg
Bensininintarve	1250 g/kWh
Äänen paineteho	101 dB(A)
Työpaineteho	113 dB(A)
Jarrutus aika työnopeudesta	0,07 s
Tärinä	9,68 m/s ²

Varaosien tilaus

Varaosia tilatessasi anna seuraavat tiedot:

- Laitteen tyyppi
- Laitteen tuotenumero
- Laitteen tunnusnumero
- Tarvittavan varaosan varaosanumero.

Ajankohtaiset hinnat ja muut tiedot löydät osoitteesta www.isc-gmbh.info

YLEISET TIEDOT

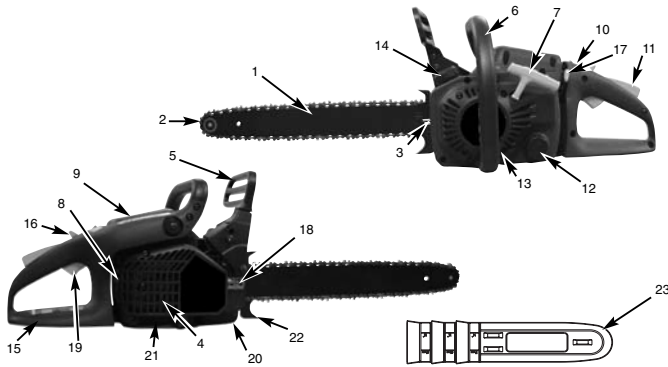

- | | | |
|--|------------------------------|---------------------------------------|
| 1. Ohjauksisko | 8. Sytytystulppa | 17. Kuristinvipu /(kaasultimen säätö) |
| 2. Sahanketju | 9. Ilmansuodattimen kansi | 18. Kiskon kiinnitysmutteri |
| 3. Ketjun kiristysruuvi | 10. Pysäytyskatkaisin | 19. Kaasuvipu |
| 4. Kipinäristikko (pakoputken sisäpuolella) | 11. Turvalukitus | 20. Ketjunsieppari |
| 5. Ketjujarrun vipu / etummainen kädensuojus | 12. Ohjysäiliön tulppa | 21. Ketjupyörän verhous |
| 6. Etukahva | 13. Tuuletin kotelot | 22. Kiinnityskoukku |
| 7. Käynnistinkahva | 14. Polttoainesäiliön tulppa | 23. Ketjunsuojus |
| | 15. Takakahva / saapaslenkki | |
| | 16. Käyttökatkaisin | |

TURVALLISUUSTOIMINNOT

Seuraavassa olevan kuvauksen numerot vastaavat edellisellä sivulla olevia numeroita, jotta voit paikallistaa turvallisuustoiminnot helpommin.

- 2 SAHANKETJU VÄHÄISELLÄ TAKAPOTKULLA** auttaa erityisesti kehitellyin turvavarustein ottamaan vastaan takapotkut ja niiden voiman.
- 4 KIPINÄRISTIKKO** pitää hiilen tai muut helposti sytyvät 0,6 mm suuremmat hiukkaset poissa moottorin pakokaasunpäästöistä. Käyttäjä vastaa kipinäristikkojen käyttöä koskevien paikallisten, maakunta- ja maakohtaisten lakisäädösten ja määräysten noudattamisesta. Lisätietoja löydät turvallisuusmääräyksestä.
- 5 KETJUJARRUN VIPU / KÄDENSUOJUS** suojaa käyttäjän vasenta kättä, mikäli se sattuisi luiskahtamaan pois etukahvasta sahan käydessä.
- 8 KETJUJARRU** on turvatoiminto, joka vähentää takapotkuista aiheutuvia loukkaantumisia siten, että käyvä sahanketju pysäytetään millisekuntien kuluessa. Se aktivoidaan KETJUJARRUN VIVUN avulla.
- 10 PYSÄYTYSKATKAISIN** pysäyttää moottorin heti kun se sammutetaan. Pysäytyskatkaisin täytyy kääntää asentoon PÄÄLLÄ, ennen kuin sahan voi käynnistää uudelleen.
- 11 TURVAKATKAISIN** estää tahattoman moottorin kiihdytyksen. Kaasuvipua (16) voidaan painaa vain jos turvakatkaisin on painettu sisään.
- 20 KETJUSIEPPA** vähentää loukkaantumisvaaraa, jos ketju katkeaa tai luistaa pois päältä moottorin käydessä. Ketjusiepon on tarkoitus siepata irrallaan pyörivä ketju kiinni.
- VIITE:** Perekdy sahaan ja sen osiin.

FIN

KOKOAMISOHJE**KOKOAMISTYÖKALUT**

Tarvitset seuraavat työvälineet ketjusahan kokoamiseen:

1. Rengasavain koko 11
2. Ruuviavain / sytytystulppa-avain

KOKOAMISEN EDELLYTYKSET**HUOMIO:** Käynnistä sahan moottori VASTA SITTEN, kun saha on koottu valmiiksi.

Uudessa ketjusahassa täytyy ketjua jälkisaattaa, polttoainesäiliö täyttää oikealla polttoaineseoksella ja öljysäiliö täyttää öljyllä, ennen kuin sahan voi ottaa käyttöön.

Lue käyttöohje kokonaan läpi, ennen kuin käytät sahaa. Noudata erityisesti turvallisuusmääräyksiä.

Tämä käyttöohje on sekä työturvallisuusmääräyksiä käsittelevä ohje että myös käsikirja, joka sisältää sahan kokoamista, käyttöä ja huoltoa koskevia yleisiä tietoja.

TERÄLEVYN / SAHANKETJUN / KYTKIMEN KOTELON ASENTAMINEN**HUOMIO:** Käytä ketjua käsitellessäsi aina suojakäsineitä.**TERÄKISKO- tai OHJAUSLEVYN ASENNUS**

Jotta terälevyn ja ketjuun tulee jatkuvasti öljyä, KÄYTTÄ AINOASTAAN öljynkulkureiällä varustettua ALKUPERÄISTERÄLEVYÄ (A); kts. ylhäällä (kuva 3A).

1. Varmista, että ketjujarrun vipu on vedetty taakse asentoon KYTKIN IRROITETTU (kuva 3B).

2. Ota 2 kiskon kiinnitysmutteria (B) pois. Irroita sitten ketjujarrun suojuus (C) vetämällä se voimakkaasti suoraan pois (kuva 3C).

Viite: Ketju saattaa riippua hieman alaspäin. Tämä on tavallista.

3. Käännä säätöruuvia (D) ruuviavaimella VASTAPÄIVÄÄN, kunnes KOUKKU (E) (ulkoneva kärki) on liitântätelan ja hammaspyörän suuntaisen työntömatkansa päässä (kuva 3D).

4. Aseta terälevyn kololla varustettu pää 2 kiskopultin (F) päälle. Kohdista terälevy niin, että SÄÄTÖKOUKKU sopii terälevyn reikään (G) (kuva 3E).

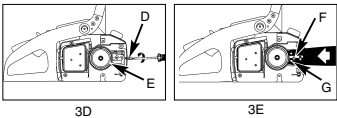
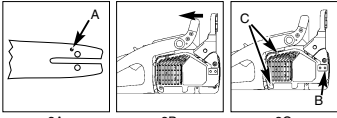
**SAHANKETJUN ASENTAMINEN**

1. Levitä ketju lenkiksi niin, että leikkauspinnat (A) ovat suuntautuneet MYÖTÄPÄIVÄÄN lenkin ympäri (kuva 4A).

2. Työnnä ketju kytkimen (C) takana olevan hammaspyörän (B) ympäri. Huomaa, että ketjun osien tulee olla hampaiden välissä (kuva 4B).

3. Aseta voimansiirto-osat uraan (D) ja levyn pään ympäri (kuva 4B).

VIITE: Sahanketju voi riippua löysästi levyn alaosaan. Tämä on tavallista.

4. Vedä ohjauskiskkoa eteenpäin, kunnes ketju on tiukasti sen päällä. Varmista, että kaikki voimansiirto-osat ovat kiskon urassa.

5. Aseta kytkimen kotelo paikalleen ja kiinnitä se 2 ruuvilla. Ketju ei saa tällöin luiskahtaa terälevyltä. Vedä 2 mutteria käsijujaan kiinni ja noudata kohdassa **KETJUN KIREYDEN SÄÄTÖ** annettuja ohjeita.

VIITE: Terälevyn kiinnitysmutterit kiristetään tähän asti vain käsijujaan, koska sahanketju täytyy vielä säätää. Noudata kohdassa **KETJUN KIREYDEN SÄÄTÖ** annettuja ohjeita.

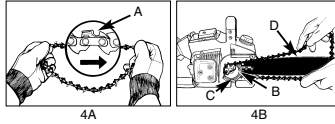
**KETJUN KIREYDEN SÄÄTÖ**

Sahanketjun oikea kireys on erittäin tärkeää ja se tulee tarkastaa ennen käynnistystä sekä kaikkien sahaustöiden aikana.

Jos käytät riittävästi aikaa sahanketjun oikeaan säätöön, on sahaustulos parempi ja ketjun elinikä pitenee.

**HUOMIO:** Käytä sahanketjua käsitellessäsi aina erikoislujuja työkaluja.**SAHANKETJUN SÄÄTÖ**

1. Pidä terälevyn kärkeä ylöspäin ja käännä säätöruuvia (D) MYÖTÄPÄIVÄÄN, kun haluat lisätä ketjun kireyttä. Jos kierrät ruuvia VASTAPÄIVÄÄN, niin ketju löystyy. Tarkasta, että ketju on asetettu kokonaan terälevyn ympärille (kuva 5).

2. Säädön jälkeen, kun terälevyn kärki on edelleenkin ylöspäin, voit kiristää terälevyn kiinnitysmutterit. Ketjun jännitys on oikein, kun se on tukevasti paikallaan ja sitä voi pyörittää käsiin suojaamalla kädellä terälevyn ympäri.

VIITE: Jos voit kiertää ketjua vain vaivoin terälevyn ympäri tai se juuttuu kiinni, niin se on liian kireällä. Tee seuraavat pienet korjaukset.

A. Löysennä 2 levykiinnitysmutteria, kunnes ne ovat sormilujassa. Löysennä kireyttä kääntämällä säätöruuvia hitaasti VASTAPÄIVÄÄN. Vedä ketjua levyn kiskolla eteen- ja taaksepäin. Jatka tätä, kunnes ketju liikkuu hankaamatta, mutta on kuitenkin vielä tiukasti kiskolla. Lisää kireyttä kääntämällä säätöruuvia MYÖTÄPÄIVÄÄN.

B. Kun sahanketjun kireys on oikein, pidä terälevyn kärkeä ylöspäin ja kiristä 2 terälevyn kiinnitysmutteria tiukkaan.



VAROITUS: Uusi sahanketju veny käytössä, niin että sitä täytyy kiristää n. 5 leikkauksen jälkeen. Tämä on tavallista uusien ketjujen kohdalla, ja tarvittavien jälkisaatöjen määrä harvenee ajan myötä.

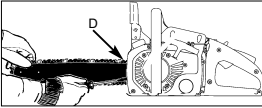

VAROITUS: Jos sahanketju on LIIAN LOYSA tai LIIAN KIREA, niin hampaat, terälevy, ketju ja kiertokselin laakeri kuluvat nopeammin. Kuvasta 6 näet oikean kireyden kylmänä (A) ja lämpimänä (B), ja siinä näytetään sahanketjun muut säädöt (C).

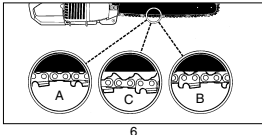

KETJUJARRUN MEKAANINEN KOESTUS

Ketjusaha on varustettu ketjujarrulla, joka vähentää takapolkun aiheuttamia tapaturmia. Jarru toimintuu, kun jarruvipua painetaan, mikäli, esim. takapolkun sattuessa, käyttäjän käsi lyö jarrua. Kun jarru toimennetaan, niin ketju pysähtyy äkisti.



HUOMIO: Ketjujarrun tarkoituksena on tosin vähentää takapolkun aiheuttaman tapaturman vaaraa, mutta se ei voi antaa riittävää suojaa, jos sahaa käytetään huolettomasti. Tarkasta aina ennen joka käyttöä ja myös käytön aikana, että ketjujarru toimii.

KETJUJARRUN TARKASTUS

1. Ketjujarrun KYTKIN ON IRROITETTU (ketju voi liikkua), kun JARRUVIPU ON VEDETTY TAAKSE JA LUKITTU PAIKALLEEN (kuva 7A).
1. Ketjujarrun kytkin TARTTUU (ketju on seisoksissa), kun jarruvipu on vedetty eteenpäin. Ketjuja ei tulisi nyt voida liikuttaa (kuva 7B).

VIITE: Jarruvivun tulisi voida lukittua kumpaankin asemaan. Jos huomaat voimakkaan vastuksen tai vipua ei voi työntää toiseen asentoon, älä käytä sahaa, vaan toimita se heti korjattavaksi valtuutettuun alan ammattilaisiin.

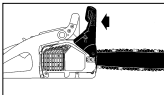

7A

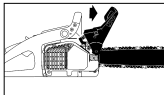

7B

POLTTOAINE JA ÖLJY

POLTTOAINE

Käytä parasta tulosta varten tavallista, lyijytöntä polttoainetta sekoitettuna suhteessa 40:1 erityiseen 2-tahti-moottoriöljyyn.

POLTTOAINESEOS

Sekoita polttoaine 2-tahtiöljyyn tähän sallitussa astiassa. Polttoaineen ja öljyn sekoitussuhde löytyy sekoitus-taulukosta. Ravistele astiaa, jotta kaikki osat sekoittuvat hyvin.



HUOMIO: Älä koskaan käytä tässä sahasa laimentamatonta polttoainetta. Se vahingoittaa moottoria ja tuotteen takuuvaateet raukeavat. Älä käytä polttoaineseosta, jota on varastoitu kauemmin kuin 90 päivän ajan.



HUOMIO: Käytettäessä 2-tahtijä poiketen erikoisöljystä, tulee käyttää ilmajäähdyttäjälle 2-tahtimoottoreille tarkoitettua erikoisöljyä sekoitussuhteessa 40:1. Älä käytä 2-tahtiseosta, jonka sekoitussuhde on 100:1. Riittämätön öljypitoisuus vahingoittaa moottorin voitelua, ja menetät tämän vuoksi moottoria koskevat takuuvaateoidet.

POLTTOAINE JA ÖLJYVOITELU



HUOMIO: Älä koskaan käynnistä sahaa tai käytä sitä, jos terälevyä ja ketjuja ei ole asennettu oikein paikoilleen.



Bensiini- ja öljyseos 40:1

Vain öljy

SUOSITELLUT POLTTOAINEET

Muutamissa tavallisissa bensiineissä on lisäaineita, kuten alkoholi- tai eetteriyhdisteitä, jotta ne vastaisivat puhtaisten pakokaasujen standardeja. Moottori käy tyydyttävästi kaikilla käyttövoiman tuottoon tarkoitettulla bensiinityypeillä sekä myös happirikastetuilla bensiineillä. Käytä parhaiten lyijytöntä normaalebensiiniä (92 oktaania).

KETJUN JA LAAKERIN ÖLJYÄMINEN

Aina kun täytät polttoainesäiliön, tulee myös ketjuöljysäiliöön lisätä öljyä. Suosittelemme ketju-, kisko- ja hammastusöljyä, jossa on kitkaa ja kulumista alentavia lisäaineita, jotka estävät ketjun ja terälevyn kiskojen kulumista.

FIN

KÄYTTÖOHJE

• TARKASTUKSET ENNEN MOOTTORIN KÄYNNISTYSTÄ

1. Täytä polttoainesäiliö (A) oikealla polttoainesekoksella (kuva 8).
2. Täytä öljysäiliö (B) oikeantyyppisellä ketju- ja teräkiskoöljyllä (kuva 8).
3. Varmista, että ketjujarru (C) on irroitettu ennen moottorin käynnistystä (kuva 8).

MOOTTORIN KÄYNNISTYS

Käynnistimellä on kolme asentoa: KÄYTTÖ (A), PUOLITEHO (B) ja RIKASTIN (C) (kuva 9A).

1. Työnä käynnistystä varten punainen SEIS-kytkin (D) ylös (kuva 9B).
2. Siirrä keltainen säätövipu (E) asentoon (RIKASTIN) (kuva 9C).
3. Paina bensiinipumpun nuppia (F) 10 kertaa (kuva 9D).
4. Käyttökäytön eteenä: Paina oikealla kädellä käyttökäytöstä (I), vedä kaasuvivusta (H) etusormella. Paina sitten lukitusvipua (G) eteenpäin, pidä se alaspainettuna ja päästä sitten kaasuvipu (H) jälleen irti. Kaasuvipu (H) jää nyt paikalleen asentoon Puoliteho.
5. Aseta saha tukevalle, tasaiselle pinnalle. Pidä sahasta kiinni kuvan mukaan. Vedä käynnistintä nopeasti 4 kertaa. Pidä liikkuvaa ketjua siimällä! (kuva 9F).
6. Siirrä keltainen säätövipu asentoon (PUOLITEHO) (kuva 9C).
7. Pidä sahaa paikallaan ja vedä käynnistintä nopeasti 4 kertaa. Sahan pitäisi nyt käynnistyä (kuva 9H).
8. Anna moottorin lämmetä 10 sekunnin ajan. Paina käynnistintä (H) ja siirrä se asentoon JOUTOKÄYNTI, ja siirry askeleeseen nro 9 (kuva 9I).
9. Siirrä keltainen säätövipu (F) asentoon (KÄYTTÖ) (kuva 9J). Jos moottori ei käynnisty, toista yllä kuvatut askeleet.

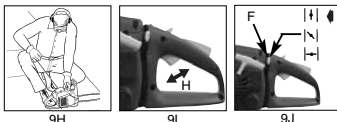
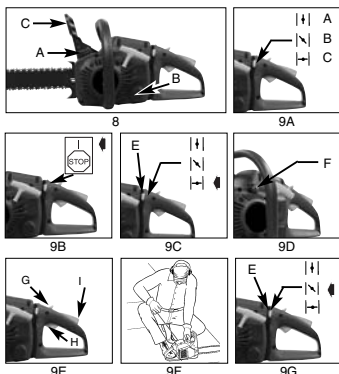

LÄMPIMÄN MOOTTORIN KÄYNNISTÄMINEN UUELLEEN

1. Varmista, että kytkin on asennossa PÄÄLLÄ.
2. Siirrä säätövipu asentoon (PUOLITEHO).
3. Paina bensiinipumpun nuppia 10 kertaa.
4. Toimenna käytöneste.
5. Vedä käynnistintä 10 kertaa. Moottorin pitäisi nyt käynnistyä.
6. Siirrä säätövipu asentoon (KÄYTTÖ).
7. Päästä käytöneste irti.

MOOTTORIN PYSÄYTTÄMINEN

1. Päästä kaasuvipu irti ja odota, kunnes moottori sammuu.
2. Työnä SEIS-katkaisinta alaspäin, jotta moottori pysähtyy.

VIITE: Häättilassa voit pysäyttää moottorin toimentamalla ketjujarrun ja työntämällä SEIS-katkaisimen alas.

KETJUJARRUN TOIMINTAKOE

Tarkasta säännöllisin väliajoin, että ketjujarru toimii oikein. Tarkasta ketjujarrun toiminta ennen ensimmäistä leikkausta, useamman leikkauksen jälkeen ja joka tapauksessa aina ketjujarrulle suoritettujen huolto toimien jälkeen.

TARKASTA KETJUJARRUN TOIMINTA SEURAAVASTI (kuva 10):

1. Aseta saha puhtaalle, tukevalle ja tasaiselle alustalle.
2. Käynnistä moottori.
3. Tartu takakahvaan (A) oikealla kädellä.
4. Pidä vasemmalla kädellä etukahvasta kiinni (ei ketjujarrun vivusta (C)).
5. Paina kaasuvipu 1/3 nopeudelle ja toimenna sitten heti ketjujarruvipu (C).



HUOMIO: Toimenna ketjujarru hitaasti ja harkiten. Saha ei saa koskettaa mihinkään, eikä etuosa saa riippua alaspäin.

6. Ketjun tulisi pysähtyä äkisti. Päästä tämän jälkeen heti kaasuvipu irti.



HUOMIO: Jos ketju ei pysähdy, sammuta moottori ja tuo saha kunnostettavaksi lähimpään paikalliseen vaiutettuun korjaamoliikeseen.

7. Jos ketjujarru toimii oikein, niin voit sammuttaa moottorin ja siirtää ketjujarrun vivun takaisin asentoon IRROITETTU.

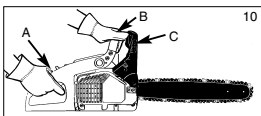

SAHANKETJUN / TERÄLEVYN ÖLJYÄMINEN

Sahanketjun riittävä öljyminen tulee aina varmistaa, jotta vähennetään kitkaa terälevyn. Terälevyn kiskossa ja ketjussa tulee aina olla öljyä. Jos käytät sahaa liian vähällä öljyllä, niin leikkausteho laskee, sahanketjun elinikä lyhenee, ketju tylsyy nopeammin ja terälevy kuluu ylikuumentumisen vuoksi hyvin nopeasti. Liian pienen öljymäärän tunnistaa savuamisesta, terälevyn värjäytymisestä tai tervanmuodostuksesta. **VIITE:** Sahanketju venyy käytössä, varsinkin uutena, ja sitä täytyy silloin tällöin säätää ja kiristää uudelleen. Utta ketjua täytyy säätää n. 5 käyttöminuutin kuluttua.

AUTOMAATTINEN ÖLJYÄMINEN

Ketjusaha on varustettu automaattisella, hammaspyöräkäyttöisellä öljyamisjärjestelmällä. Öljyamislaite hoitaa terälevyn ja ketjun öljyämisen automaattisesti oikein. Heti kun moottorin kierroksia lisätään, niin öljyä virtaa runsaammin terälevylle. Virtausmäärää ei voi säätää. Öljyvarasto kuluu loppuun suunnilleen samanaikaisesti polttoainevaran kanssa.

YLEISLUONTOISET LEIKKAUSOHJEET**KAATAMINEN**

Kaataminen tarkoittaa puun poikkisahaamista. Pienet, n. 15-18 cmn läpimittaiset puut kaadetaan tavallisesti yhdellä leikkauksella. Suurempiin puihin tulee tehdä kaatokulmaleikkaus. Kaatokulmaleikkaus määrittää, mihin suuntaan puu kaatuu.

PUUN KAATAMINEN:

HUOMIO: Ennen leikkausta tulee suunnitella pakoreitti (A) ja tyhjentää siitä esteet. Pakoreitin tulisi kulkea puun suunnittelusta kaatumissuunnasta nähdyn taakse päin vinoisuuntaan, kuten kuvassa 12 on esitetty.



HUOMIO: Kun kaadetaan puuta rinteestä, tulee ketjusahan käyttäjän olla vain rinteen nousuvälillä sivulla, koska puu todennäköisesti pyörii tai luisaa rinnettä alas kaatamisen jälkeen.

TÄRKEÄÄ: Puun kaataminen ei ole sallittua ilman vastaavaa koulutusta!

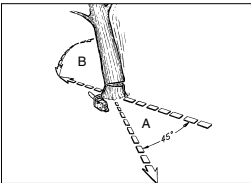

12

VIITE: Kaatumissuunta (B) määräytyy kaatokulmaleikkauksen mukaan. Tarkasta ennen leikkausta huomioon painavampien oksien sijainti ja puun luonnollinen kallistuma, jotta voit arvioida kaatumissuunnan tarkemmin.



HUOMIO: Älä kaada puuta silloin kun voimakas tai puuskainen tuuli puhaltaa tai jos omaisuutta voidaan vahingoittaa. Kysy ammattitaitoisen puunkaatajan neuvoa. Älä kaada sellaisia puuta, jotka saattaisivat kaatua johtojen päälle, ja ilmoita asiasta kyseisestä johdosta vastuussa oleville viranomaisille ennen puun kaatoa.

YLEISET OHJEET PUIDEN KAATAMISEEN

Yleisesti ottaen puun kaatamisessa on kaksi vaihtoa: kaatokulmaleikkaus (C) ja kaatoleikkaus (D). Aloita yleimmästä kaatokulmaleikkauksesta (C) puun (E) kaatumissivun vastakkaisella puolella. Huolehdi siitä, ettei alemmaa leikkausta tehdä liian syväälle puun runkoon.

Kulmaleikkauksen (C) tulisi olla niin syvä, että sillä luodaan riittävän leveä ja paksu leikkauksanta (F). Leikkauksen tulisi olla tarpeeksi leveä, jotta sillä voidaan ohjata puun kaatumista mahdollisimman pitkään.



HUOMIO: Älä koskaan mene sellaisen puun etupuolelle, johon on tehty kulmaleikkaus. Tee kaatoleikkaus (D) puun toiselta puolen n. 3,5 cm kulmaleikkauksen yläreunaa (C) ylempäs (kuva 13).

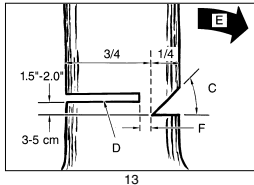

13

Älä koskaan sahaa puun runkoa täysin läpi. Jätä aina leikkauksanta. Kanta pitää puun paikallaan. Kun runko on sahattu täysin poikki, et voi enää vaikuttaa kaatumissuuntaan.

Työnnä kiila tai kaatovipu leikkaukseen, ennen kuin puu alkaa heilua ja lähtee kaatumaan. Terälevy ei nyt voi enää juuttua kiinni kaatoleikkaukseen, jos arvioit kaatumissuunnan väärin. Estä katselijoiden pääsy puun kaatumisalueelle, ennen kuin työntät sen kumoon.

KAATOLEIKKAUS:

1. Estä terälevyn tai ketjun (B) juuttuminen leikkauksrakoon puu- tai muovikiilalla (A) käyttämällä. Kiilat säätävät myös puun kaatumista (kuva 14A).
2. Jos kaadettavan puun rungon läpimitta on suurempi kuin terälevyn pituus, tee kaksi leikkausta kuvan mukaan (kuva 14B).



HUOMIO: Tarkasta ennen lopullisen leikkauksen tekoa, onko kaatumisalueella katselijoita, eläimiä tai esteitä.

FIN

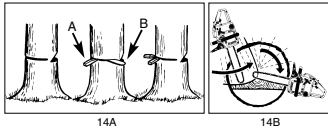

HUOMIO: Kun kaatoleikkaus lähenee leikkauskantaa, niin puu alkaa kaatua. Heti kun puu alkaa kaatua, vedä saha pois leikkausraosta, pysäytä moottori, laske ketjusaha maahan ja poistu puun juurelta pakoreittillä myöten (kuva 12).

OKSIMINEN

Kaadetuista puista poistetaan oksat. Poista tukioksat (A) vasta sitten, kun runko on sahattu osiin (kuva 15). Kuormitetut oksat tulee leikata pois alhaalta, jotta ketjusaha ei juutu kiinni.



HUOMIO: Älä koskaan leikkaa puun oksia pois puun rungolla seisten.

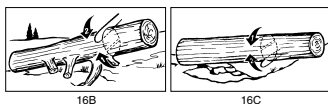

RUNGON KATKAISU

Leikkaa kaadetun puun runko halutun mittaisiksi paloiksi. Huolehdi tukevasta asennosta ja seiso aina rungon yläpuolella työskennellessäsi rinteessä. Runko tulee tukea, mikäli mahdollista, niin että irtisahattava pää ei lepää maassa. Kun rungon molemmat päät on tuettu ja sahaat runkoa keskeltä poikki, sahaa ensin puoleenväliin ylhäältä ja toinen puoli rungon alapuolelta ylöspäin. Täten estetään terälevyn ja ketjun juuttuminen kiinni runkoon. Huolehdi siitä, että ketju ei sahatessa osu maahan, sillä se tyllisy muuten hyvin nopeasti. Seiso rinteessä poikkileikkauksen aikana aina rungon yläpuolella.

1. Runko tuettu koko pituudeltaan: sahaa ylhäältä alaspäin ja huolehdi siitä, ettei saha ota maahan kiinni (kuva 16A).
2. Runko tuettu yhdestä päästä: sahaa ensin 1/3 rungon läpimitasta alhaalta ylöspäin, jotta runko ei lohkeile. Sahaa sitten ylhäältä ensimmäiseen leikkaukseen, jotta saha ei voi juuttua kiinni (kuva 16B).
3. Runko tuettu molemmista päistä: sahaa ensin 1/3 rungon läpimitasta ylhäältä alaspäin, jotta runko ei lohkeile. Sahaa sitten alhaalta ensimmäiseen leikkaukseen, jotta saha ei voi juuttua kiinni (kuva 16C).

VIITE: Parhaiten katkot puunrunгон käyttäen apuna

sahapukkia. Mikäli tämä ei ole mahdollista, tulee runko nostaa ja tukea oksantynkien tai tukipukkien avulla. Varmista, että katkottava puunrunko on tuettu turvallisesti paikalleen.

RUNGON KATKAISU SAHAPUKKIA KÄYTTÄEN

Turvallisuutesi vuoksi ja työn helpottamiseksi on oikea asento tarpeen vaakaasuoria katkaisuleikkauksia tehtäessä (kuva 17).

PYSTYSUORA LEIKKAUS:

- A. Pidä sahasta kiinni molemmin käsin ja vie se sahatessa oikealta vartaloosi ohi.
- B. Pidä vasen käsivartesi mahdollisimman suorana.
- C. Tasaia painosi molemmille jaloillesi. Kuva 17



VARO: Huolehdi sahaustöiden aikana aina siitä, että sahanketju ja ohjauksisko on öljyty riittävästi.

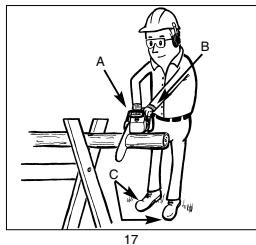

HUOLTO-OHJEET

Kaikki ketjusahan huoltotoimet, paitsi tässä ohjeessa kuvatut huoltotyökohdat, saa suorittaa ainoastaan ammattitaitoinen huoltoteknikko.

EHKÄISEVÄ HUOLTO

Säännöllisen tarkastusohjelman mukainen hyvä, ehkäisevä huolto ja hoito pidentävät ketjusahan elinikää ja parantavat sen tehokkuutta. Seuraava huoltotarkastusluettelo soveltuu tämänlaatuisen huolto-ohjelman perustaksi. Puhdistus, säätö ja osien vaihto voi olla tarpeen useammin kuin ehdotettu, riippuen käyttöolosuhteista.

ILMANSUODATIN

Huoltotarkastusluettelo		Käyttö-kertaa kohti	Käyttötunnit	
OSA	TOIMO	✓	10	20
Ruuvit, mutterit, pullit	Tarkasta / kiristä	✓		✓
Ilmansuodain	Puhdista tai vaihda			✓
Polttoaine-öljysuodatin	Vaihda uuteen		✓	
Sytytystulppa	Puhdista/säädä/vaihda		✓	
Kipinäestikko	Tarkasta		✓	
Polttoaineletkut	Tarkasta	✓		
	Vaihda tarvittaessa uuteen			
Ketjujarrun osat	Tarkasta	✓		
	Vaihda tarvittaessa uuteen			

PUHDISTA ILMANSUODATIN NÄIN:



HUOMIO: Älä koskaan käytä sahaa ilman ilmansuodatinta. Pöly ja lika imeään muuten moottoriin, joka vahingoittuu tästä. Pölyä ilmansuodatin puhtaana!

- Poista ylempi kotelo (A) irrottamalla sen kiinnitysruuvit, sen jälkeen voit ottaa kotelon pois.
 - Ota ilmansuodatin (B) pois ilmalaatikosta (C) (kuva 18).
 - Puhdista ilmansuodatin pesemällä se puhtaassa lämpimässä saippuvedessä. Anna sen kuivua ilmavassa paikassa perusteellisesti.
- VIITE:** On suositeltavaa pitää aina uusi suodatin varalla.
- Pane ilmansuodatin takaisin paikalleen. Aseta moottorin / ilmansuodattimen kotelo takaisin paikalleen huolehtien siitä, että se on oikein kohdallaan. Kiristä



HUOMIO: Älä koskaan tee sahan huoltotöitä sahan ollessa vielä kuuma, jotta ei saa käsiisi tai sormiisi palovammoja.

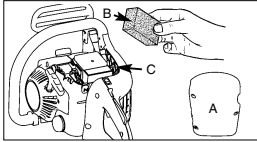

18

kotelon kiinnitysruuvit.



VARO: Älä koskaan käytä sahaa ilman polttoaineen suodatinta. Polttoainesuodatin tulee puhdistaa aina 20 käyttötunnin jälkeen tai vaihtaa uuteen, jos se on vahingoittunut. Tyhjennä polttoainesäiliö kokonaan, ennen kuin vaihdat suodatimen.

POLTTOAINE-SUODATIN

- Ota polttoainesäiliön tulppa pois.
 - Taivuta pehmeä lanka sopivaksi.
 - Työnnä lanka polttoainesäiliön aukkoon ja koukkaa polttoaineletku siihen. Vedä polttoaineletku varovasti aukkoon, kunnes voit tarttua siihen sormilasi.
- VIITE:** Älä vedä letkua kokonaan ulos säiliöstä.
- Nosta suodatin (A) ulos säiliöstä (kuva 19).
 - Vedä suodatin kiertoliikkeenä irti ja puhdista se, tai poista se käytöstä, jos se on vahingoittunut
 - Aseta uusi suodatin paikalleen. Työnnä suodatimen pää säiliön aukkoon. Tarkasta, että suodatin on säiliön alanurkassa. Työnnä suodatin oikealle paikalleen

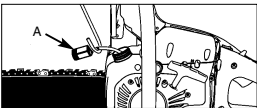

19

pitkällä ruuviavaimella, jos tarvitaan, mutta älä vahingoita sitä.

- Täytä säiliö tuoreella polttoaineella/öljyllä. Kts. luku **POLTTOAINE JA ÖLJY**. Pane säiliön tulppa kiinni.

KIPINÄRISTIKKO

VIITE: Likainen kipinäristikko alentaa moottorin tehoa suuresti.

- Ota terälevyn 2 kiinnitysmutteria (A) pois ja irrota ne 2 ruuvia (B), jotka pitävät ketjujarrun kotelo paikallaan (kuva 20A).
- Ota ketjujarrun kotelo pois. Irrota ne 3 ruuvia, jotka pitävät pakoputken kiinni sylinterissä. Pakoputken voi ottaa pois, kun kiinnitysruuvit on poistettu (kuva 20B).
- Ota pakoputken puolikkaat erilleen. Poista jäähdytys-(D) ja välikeputket (E).

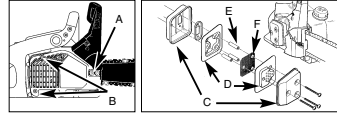

20A

20B

- Pane käytetty kipinäristikko jätteisiin ja aseta uusi riskikko (F) paikalleen (kuva 20B).
- Kokoa pakoputken osat yhteen ja liitä se jälleen sylinteriin. Kiristä ruuvit tukkaan.

SYTYTYSTULPPA

VIITE: Jotta sahan moottorin teho säilyy, tulee sytytystulppan olla puhtas ja kärkivälän oikea.

- Paina SEIS-katkaisin alas.
- Ota suojuus pois irrottamalla suojuksen kiinnitysruuvit (kuva 21).
- Vedä sytytyskaapeli (A) irti sytytystulppasta vetämällä

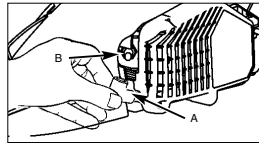

21

- siitä pois samalla kiertäen (kuva 21).
 - Irrota sytytystulppa sytytystulppa-avaimella. ÄLÄ KÄYTÄ MITÄÄN MUUTA TYÖKALUA.
 - Pane uusi sytytystulppa paikalleen, välimatka: 0,6mm. **KAASUTTIMEN SÄÄTÖ**
- Kaasutin on tehtaalla säädetty parhaaseen mahdolliseen



VARO: Älä koskaan varastoi ketjusahaa pitemmäksi aikaa kuin 30 päiväksi suorittamatta seuraavia toimia.

tehoon. Mikäli jälkisaätö on tarpeen, toimita saha paikalliseen alan ammattikorjaamoon.

KETJUSAHAN VARASTOINTI

Jos ketjusahaa ei käytetä yli 30 päivän aikana, tulee se valmistella tähän. Jos näin ei tehdä, niin kaasuttimessa olevat polttoaineen jätteet haihtuvat ja jäljelle jää tahmeaa sakkaa. Tämä saattaa vaikeuttaa tai estää sahan käynn-

FIN

nistämistä ja aiheuttaa kalliin korjauksen.

- Ota polttoainesäiliön tulppa hitaasti auki, jotta mahdollinen säiliössä oleva paine voi poistua. Tyhjennä säiliö varovasti.
- Käynnistä moottori ja anna sen käydä, kunnes saha pysähtyy, jotta polttoaineen jäännökset poistuvat kaastimesta.
- Anna moottorin jäähtyä (n. 5 minuuttia).
- Irrota sytytystulppa sytytystulppa-avaimella.
- Pane palamiskammioon 1 teelusikallinen puhdasta 2-tahtiöljyä. Vedä käynnistimestä hitaasti useamman kerran, jotta kaikki sisäosat peittyvät öljyyn. Pane sytytystulppa jälleen paikalleen (kuva 22).

VIITE: Säilytä saha kuivassa paikassa kaukana mahdollisista sytytyslähteistä, kuten esim. unneista, kaasukäyttöisistä vedenkuumentimista, kaasukuivaimista jne.

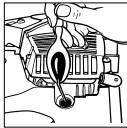

22

SAHAN UUELLEENKÄYTTÖNOTTO

- Ota sytytystulppa pois.
- Vedä nopeasti käynnistimestä, jotta ylimääräinen öljy häviää palamiskammioista.
- Puhdista sytytystulppa ja tarkasta, että sytytystulpan elektrodien välimatka on oikea, tai aseta moottoriin uusi sytytystulppa, jonka elektrodien välimatka on oikea.
- Valmistu saha käyttöä varten.
- Täytä säiliöön oikeentyyppistä polttoaine/öljyseosta. Kts. luku **POLTOAINE JA ÖLJY**.

OHJAUSKISKON HUOLTO

Säännöllinen ohjauskiskon (ketjun ohjauskiskon sekä hammasketjun) öljyminen on tärkeää. Edellisessä luvussa kuvattu ohjauskiskon säännöllinen huolto on välttämätöntä, jotta sahan tehokkuus on aina paras mahdollinen.



VAROITUS: Uuden sahan hammastus on voideltu jo tehtaalla. Jos et voitele hammastusta seuraavassa annettujen ohjeiden mukaisesti, niin hammastus tylsistyy ja sahan teho laskee, jolloin myös takuuvaatimet raukeavat.

VOITELUTYÖKALUT:

Öljyruiskua (lisävaruste) suositellaan käytettäväksi öljyn levittämiseen terälevyn hammastukselle. Öljyruiskun neulakärki on tarpeen öljyn viemiseen terälevyn kärkeen.

NÄIN VOITELET HAMMASTUKSEN:

Aina 10 käyttötunnin tai yhden viikon kuluttua, kumpi ensin tulee, täytyy sahan terälevyn hammastus voidella. Ennen öljymistä tulee hammastus ja terälevy puhdistaa



OBS! Bär alltid skyddshandskar vid underhåll. Underhåll inte sågen om motorn fortfarande är varm.

perusteel-

106

lisesti.

VIITE: Ohjauskiskon hammastuksen öljymistä varten ei sahan ketjua tarvitse ottaa pois. Öljyminen voidaan tehdä työn aikana, kun moottori on sammutettu.

- Työnnä SEIS-katkaisin alas.
- Puhdista terälevyn hammastus.
- Työnnä öljyruiskun (lisävaruste) neulakärki 23 öljyamisreikään ja ruiskuta siihen öljyä, kunnes öljyä pursuu ulos hammastuksen ulkosivulta (kuva 23).
- Käännä sahan ketjua käsin. Toista öljyminen, kunnes koko hammastus on voideltu.

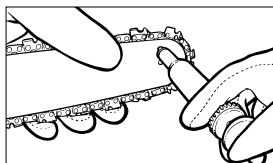

TERÄLEVYN HUOLTO:

Useimmat terälevyssä esiintyvät ongelmat voidaan välttää huoltamalla terälevy hyvin.

Huonosti voideltu terälevy ja sahan käyttö ketjun ollessa LIIAN TIUKKALLA lisäävät terälevyn nopeaa kulumista. Terälevyn kulumisen vähentämiseksi suosittelemme seuraavia terälevyn huoltotoimenpiteitä:



HUOMIO: Käytä huoltotoimien aikana aina suojakäsineitä. Älä huolla sahaa, jos sen moottorin on vielä kuuma.

KETJUN TEROITUS - Ketjun jako on 3/8 tuumaa LoPro x 0,050 tuumaa.

Käytä ketjua teroittaessasi suojakäsineitä ja teroita ketju pyöröviilalla Ø 4,8 mm.

Teroita kärjet vain ulospäin suuntautuvilla liikkeillä (kuva 25) ja noudata kuvassa 24 annettuja arvoja.

Teroituksen jälkeen tulee kaikkien terien olla yhtä leveitä ja pitkiä.

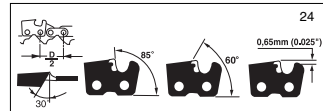

HUOMIO: Terävä ketju tuottaa hyvin muotoiltuja lastuja. Jos ketju tuottaa ainoastaan sahanpurua, tulee se teroittaa.

3-4 kertaa terien teroittamisen jälkeen tulee tarkastaa kolojen syvyys ja tarvittaessa syventää niitä laakaviilalla ja lisävarusteena mukana toimitetulla sabluunalla ja lopuksi pyörittää etukulma (kuva 26).



HUOMIO: Oikein säädetty leikkausvyvyys on yhtä tärkeä kuin oikein teroitettu ketju.

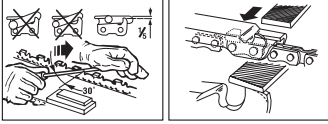

25

26

TERÄLEVY - Terälevy tulee kääntää toisinpäin aina 8 työtunnin jälkeen, jotta se kuluu tasaisesti. Puhdista terälevyn kiskoura ja öljyreikä aina lisävarusteena mukana toimitetulla uranpuhdistimella (kuva 27). Tarkasta ketjunjäsenen kulumisen säännöllisesti, poista reunat ja oikaise ketjunjäsenet tarvittaessa laakaviilalla (kuva 28).



HUOMIO: Älä koskaan kiinnitä uutta ketjua kuluneen hammastuksen tai säätörenkaan päälle.

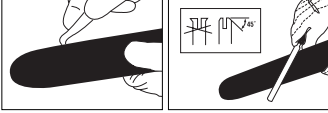

27

28

TERÄLEVYN KULUMINEN - Käännä terälevy säännöllisin väliajoin (esim. aina 5 työtunnin kuluttua) toisinpäin, jotta levyn ylä- ja alareuna kuluvat tasaisesti.

ÖLJYAUKOT - Terälevyn öljyaukot tulee puhdistaa, jotta terälevyn ja ketjun kunnollinen voitelu käytön aikana on taattu.

VIITE: Öljyaukkojen puhtaus on helppo tarkastaa. Jos ne ovat puhtaat, niin ketjusta ruiskuaa automaattisesti öljyä muutaman sekunnin kuluttua sahan käynnistämisestä. Sahaassa on automaattinen öljyvoitelu.

KETJUN HUOLTO

KETJUN KIREYS:

Tarkasta ketjun kireys usein ja korjaa säätöä mahdollisimman usein, jotta ketju on aina tiiviisti terälevyissä, mutta silti vielä riittävän löysällä käsinvetoa varten.

UUDEN SAHAKETJUN SISÄÄNAJO:

Uusi ketju ja terälevy tarvitsevat jälkikäyttöä viimeistään 5 leikkauksen jälkeen. Tämä on tavallista uusien ketjujen kohdalla, ja säätöä tarvitaan sitten yhä pidemmin välein.

KETJUN ÖLJYVOITELU:

Tarkasta aina, että automaattinen voitelu toimii moitteet-

tomasti. Huolehdi siitä, että öljysäiliö on aina riittävän täynnä ketjujen, terälevyjen ja hammastuksen voitelua varten. Sahaustyön aikana tulee ketjua ja terälevyä voidella aina riittävästi, jotta vältetään kitkan syntyminen. Terälevy ja ketju eivät koskaan saa olla ilman öljyä. Jos käytät sahaa ilman öljyä tai liian vähällä öljyllä, niin leikkausteho laskee, ketjun elinikä lyhenee, ketju tylsyy nopeammin ja terälevy kuluu nopeasti ylikuumenemisen vuoksi. Puutteellisen öljyvoitelun tunnistaa savun muodostumisesta tai terälevyn värjäytymisestä.



HUOMIO: Älä koskaan poista enempää kuin 3 ketjunosaa yhdestä ketjulenkistä. Hammastus saattaa muuten vahingoittua.









KETJUN TEROITUS:

Ketjun teroitukseen tarvitaan erikoistyökalut, joiden avulla leikkausterät teroitetaan oikeassa kulmassa ja riittävän syvältä. Ketjusahan kokemattomalle käyttäjälle suosittelemme sahanketjun teroittamisen antamista paikallisen ammattikorjaamon tehtäväksi. Jos haluat teroittaa sahanketjusi itse, hanki tarvittavat erikoistyökalut alan ammattiikkeestä.

FIN

MOOTTORIN TOIMINTAHÄIRIÖIDEN POISTO		
ONGELMA	MAHDOLLINEN SYY	POISTO
Moottori ei käynnisty, tai käynnistyy mutta ei käy edelleen	Väärin tehty käynnistys. Väärin säädetty kaasuttimen seos. Nokiset sytytystulpat. Tukkeutunut polttoainesuodatin. Roottorin välimatka sytytyspuolaan on muuttunut	Noudata tämän oppaan ohjeita. Anna valtuutetun korjaamon säätää kaasutin uudelleen. Puhdista/sääda tulpat tai vaihda ne uusiin. Vaihda polttoainesuodatin. Anna valtuutetun huoltopalvelun säätää roottorin välimatka sytytyspuolaan arvoon 0,3-0,4 mm.
Moottori käynnistyy, mutta ei käy täydellä teholla	Rikastinvivun väärä asento. Liikaantunut kipinäristikko. Liikaantunut ilmansuodatin. Väärin säädetty kaasuttimen seos.	Käännä vipu asentoon OPEN. Vaihda kipinäristikko. Ota suodatin pois, puhdista se ja pane takaisin paikalleen. Anna valtuutetun korjaamon säätää kaasutin uudelleen.
Moottori päätii. Ei tehoa kuormituksessa	Väärin säädetty kaasuttimen seos.	Anna valtuutetun korjaamon säätää kaasutin uudelleen.
Moottori käy epätasaisesti	Väärin säädetty sytytystulpat.	Puhdista/sääda tulpat tai vaihda ne uusiin. Liian paljon savua.
Liian paljon savua.	Väärin säädetty kaasuttimen seos. Väärä polttoaineseos.	Anna valtuutetun korjaamon säätää kaasutin uudelleen. Käytä oikeaa polttoaineseosta (suhde 40:1).

GENEL İŞ GÜVENLİĞİ KURALLARI - Motorlu Testere Üzerinde Bulunan Sembollerin Anlamları

	Motorlu testereyi çalıştırmadan önce Kullanma Talimatını okuyunuz		Ayakları korumak için emniyetli iş ayakkabısı giyiniz
	Motorlu testere ile çalışırken daima, gözlerinizi oluşan toz veya fırlayan cisim ve objelere karşı korumak için iş gözlüğü takın. Ayrıca ses geçirmeyen kask giyerek veya kulaklarınızda kulak tıpası kullanarak gürültüden korunun. Yukarıdan cisim veya ağaç dalı düşme tehlikesi olduğunda koruyucu kask takın.		Kendinizi motorlu testerenin geri tepmesine karşı koruyunuz. Motorlu testereyi kullanırken iki elinizle sıkıca tutunuz
	Elleri korumak için eldiven takınız		Zincir freninin açık olmasını kontrol ediniz. Çalışmaya başlamadan önce sapı/zincir frenini geri çekin
			Gürültü seviyesi 2000/14/EC normuna göre ölçülmüştür
			İkaz! Tehlike

DIKKAT! Yakıt ile çalışan makinelerin kullanımında yaralanma ve/veya aletin hasar görme riskini azaltmak için aşağıda açıklanan kurallara riayet edilecektir.

Motorlu testere ile çalışmadan önce aşağıdaki bilgileri okuyun ve bu bilgileri saklayın.

1. Testereyi tek elinizle tutarak ÇALIŞMAYINIZ! Aksi takdirde testereyi kullanan, yardımcı veya seyirciler yaralanabilir. Motorlu testere iki el ile çalışmak için tasarlanmıştır.
2. Yorgun olduğunuzda testere ile ÇALIŞMAYINIZ!
3. Çalışmalarınızda eldiven, bol olmayan giysi, emniyetli iş ayakkabısı, gözlük, kulaklık ve şapka giyiniz.
4. Yakıt ile çalışırken dikkatli olunuz. Motorlu testereyi, yakıt dolumu yaptırdığınız ve yakıt bulunan yerden en az 3 m uzakta çalıştırın.
5. Motorlu testereyi çalıştırırken ve kesim yaparken yakınınızda hiç kimse BULUNMAMALIDIR! Çalışma alanınızda seyircilerin ve hayvanların girmesini yasak layın.
6. Kesim işlemini ANCAK çalışma alanınız temizlendiğinde, emniyetli bir durma alanı sağladığınızda ve kesilecek ağaç yere düşerken kaçmak için gerekli yolu planladığınızda gerçekleştirin.
7. Testerenin motoru çalışırken vücudun tüm bölümleri testereden uzak durmalıdır.
8. Motorlu testereyi çalıştırmadan önce testerenin her hangi bir cisime çarpmamasını kontrol edin.
9. Testereyi daima, motor durdurulmuş, pala ve zincir arka yöne bakır durumda ve egzost sizden uzakta bir pozisyondayken taşıyın.
10. Hasarlı, yanlış ayarlanmış, eksik veya gevşek monte edilmiş motorlu testereyi ÇALIŞTIRMAYINIZ! Zincir frenine basıldığında motorlu testerenin durup durmadığını kontrol edin.
11. Motorlu testereyi yere koymadan önce motoru durdurun.
12. Küçük çit veya filizleri keserken çok dikkatli olun, zira ince dallar testerenin içine sıkışabilir ve bulunduğunuz yöne doğru fırlayabilir veya dengeyi bozabilir.
13. Gerilmiş olan dalı keserken dikkatli olun ve dalın kur tuluması durumunda tehlike yaratabileceğini göz önünde bulundurun.
14. Motorlu testere sapının kuru, temiz, yağ veya yakıt bulaşmamış olmasına dikkat edin.
15. Motorlu testere ile sadece iyi havalandırılmış mekanlarda çalışın.
16. Ağaç kesme ile ilgili herhangi bir tecrübeniz veya bilginiz olmadığında ağaç KESMEYİNİZ!
17. Bu Kullanma ve Bakım Talimatında açıklanan çalışmalar ve onarımlar dışında testerenin toplam bakımı sadece, yetkili servisler tarafından yapılacaktır.
18. Motorlu testereyi taşıırken palanın kılıfını takın.
19. Motorlu testere ile açık havada olsun iç mekanlarda olsun yanıcı sıvı veya gazların yakınında ÇALIŞMAYINIZ! İnfliak ve/veya yangın tehlikesi vardır.
20. Testerenin motoru çalışır durumdayken yakıt, yağ veya yağlama malzemesi dolumu yapmayın.
21. SADECE UYGUN MALZEME KESİN: Sadece ahşap kesiniz. Motorlu testereyi uygun olmayan kesim çalışmalarında kullanmayınız. Testere ile örneğin plastik, duvar veya inşaat malzemeleri kesmeyiniz.

UYARI: Ekteki bilgiler genel olarak son tüketici veya testereyi ara sıra kullanan kişiler için hazırlanmıştır. Bu modeller ev sahipleri, kamp kuran kişiler gibi testereyi arada bir kullananlar için tasarlanmış olup örneğin ağaç kesme, yakacak odun kesimi vs. gibi çalışmalarda kullanılmamıştır. Bu testere modeli uzun süreli kullanım için uygun değildir. Uzun süreli çalışmalarda kullanılan kişinin ellerinde oluşacak titreşim nedeniyle kan dolaşımı bozukluğu meydana gelebilir.

GERİ TEPMELERDE ALINACAK ÖNLEMLER

Gerilme örneğin palanın ucu bir cisme temas ettiğinde veya ağaç testereyi kesim yarığının içinde sıkıştırdığında meydana gelebilir. Palanın ucu bir cisme temas ettiğinde pala aniden, yukarı ve geriye kullanan kişiye doğru fırlayabilir. Testere, palanın üst bölümü boyunca kesim yarığında sıkışıp kaldığında da pala aynı şekilde hızla kullanan kişiye doğru fırlayabilir. Her iki durumda da testere üzerindeki kontrolünüzü kaybedebilir ve kendinizi ağır derecede yaralayabilirsiniz. Testere üzerine entegre edilmiş olan güvenlik tertibatlarına tamamen güvenmeyiniz. Kesim çalışmalarını kazasız ve herhangi bir yaralanma olayı olmaksızın gerçekleştirmek için testereyi kullanan kişi olarak aşağıda açıklanmış olan noktalara dikkat etmelisiniz:

1. Gerilme konusunda temel bilgiye sahip olunması, geri tepme birden ve beklenmedik bir anda gerçekleştiğinde telaşa düşmenizi azaltır veya önler. Ani reaksiyon gösterme iş kazalarının oluşmasına sebep olur.
2. Motor çalışırken testereyi iki elinizle sıkıca tutun. Testereyi sağ elinizle alt saptan ve sol elinizle de üst saptan tutmanız gerekmektedir. Baş parmak ve

TR

- işaret parmağınız testere saplarını tam olarak sıkıca sarmalıdır. Sapı sıkıca tuttuğunuzda geri tepmeleri daha iyi karşılayabilir ve testere üzerindeki kontrolü daha iyi sağlayabilirsiniz. Elleriniz testere saplarını daima sıkıca tutmalıdır.
3. Kesim çalışması yaptığınız iş alanında engellerin bulunmamasını sağlayınız. Palanın ucu kesim işlemi esnasında ağacın gövdesine, dallara veya benzer malzemelere temas etmemelidir.
 4. Kesim işlemini yüksek motor hızı ile gerçekleştirin.
 5. Kesim işlemi esnasında çok fazla öne eğilmeyin veya omuz yüksektüğünüzden daha yüksek bir pozisyonda kesim yapmayınız.
 6. Testerenin bakımını ve bilmesini üretici firmanın talimatları doğrultusunda yapın.
 7. Sadece üretici firmanın kullanıma izin verdiği pala ve zincir kullanın.

ÖNEMLİ GÜVENLİK UYARILARI

Motorlu testerenin hava filtre kapağı üzerinde bir iş güvenliği etiketi bulunur. Motorlu testereyi çalıştırmadan önce bu etiket üzerindeki ve bu sayfalarda açıklanan güvenlik uyarılarını titizlikle okuyunuz.

SEMBOLLER VE RENKLER (ŞEKİL 1)

DIKKAT: KIRMIZI Testereyi kullananın kaçınması gereken tehlikeli çalışma tarzı uyarısı

YEŞİL TAVSİYE EDİLEN

Tavsiye edilen kesim çalışması tarzı



Şekil 1

DIKKAT:

1. Geri tepmeye karşı dikkatli olun
2. Testereyi tek elinizle tutmayın.
3. Palanın ucu ile temas etmekten kaçının

TAVSİYE EDİLEN

4. Testereyi sıkıca iki elinizle tutun.

TEHLİKE! GERİ TEPMEYE KARŞI DİKKATLİ OLUN!



DIKKAT: Geri tepme, kullanıcının testere üzerindeki kontrolünü kaybetmesine, kendi veya yakınındaki kişilerin ağır derecede yaralanmasına sebep olabilir. Zincir dönmesi veya testerenin ağaç yarığında sıkışmasından kaynaklanan geri tepmeler motorlu testere ile yaşanabilecek ana tehlikelerden birisi ve birçok iş kazasının ana sebebidir.

GERİ TEPME palanın **BURNU** veya **UCU** bir cisme temas ettiğinde veya ağaç testereyi kesim yarığının içinde sıkıştırdığında meydana gelebilir.

Palanın ucu bir cisme temas ettiğinde pala aniden, yukarı ve geriye kullanan kişiye doğru fırlayabilir.

Testere, palanın **ALT KENARI** boyunca kesim yarığında **SIKIŞIP** kaldığında kullanan kişiden ileri doğru **ÇEKİLEREK** çıkarılabilir. Testere, palanın **ÜST KENARI** boyunca kesim yarığında **SIKIŞIP** kaldığında pala hızla geriye kullanan kişiye doğru **FIRLAYABİLİR**.

Her iki durumda da testere üzerindeki kontrolünüzü kaybedebilir ve kendinizi ağır derecede yaralayabilirsiniz.

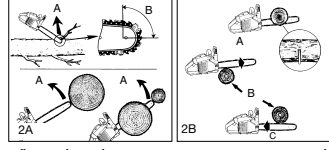

DÖNMELİ GERİ TEPME DARBE (ŞEKİL 2A)

A = Geri tepme yolu
B = Geri tepme reaksiyon sınırı

DARBE (SIKIŞMA GERİ TEPMESİ) VE ÇEKME REAKSIYONLARI (ŞEKİL 2B)

A = Çekme
B = Katı cisimler
C = Darbe

TEKNİK ÖZELLİKLER

Silindir Hacmi	38 cm ³
Azami Motor Gücü	1.4 kW
Pala uzunluğu	16" (40cm)
Kesim uzunluğu	37 cm
Zincir Mesafesi	10 mm
Zincir Kalınlığı	1,27 mm
Rölatif Hızı	3.100 dev/dak ± 10%
Kesim tertibatı azami devir değeri	11.500 dev/dak
Yakıt Deposu Kapasitesi	296 ml
Yar Deposu Kapasitesi	180 ml
Anti Titreşim Fonksiyonu	evet
Dişler	6 Diş
Zincir Freni	evet
Debrivaj	evet
Otomatik zincir yağlama	evet
Düşük geri tepmeli zincir	evet
Zincir ve palasız net ağırlık	5,1 kg
Net ağırlık	5,88 kg
Benzin sarfiyatı	1250 g/kWh
Ses basınç seviyesi	101 dB(A)
Çalışma basınç seviyesi	113 dB(A)
Çalışma hızından durmaya kadar geçen fren süresi	0,07 sn
Titreşim	9,68 m/s ²

Yedek parça siparişi

Yedek parça siparişinde aşağıda açıklanan bilgiler verilecektir:

- Cihaz tipi
 - Cihazın parça numarası
 - Cihazın kod numarası
 - İstenilen yedek parçanın yedek parça numarası
- Güncel fiyatlar ve bilgiler internette www.isc-gmbh.info sayfasında görülebilir.

GENEL BİLGİLER

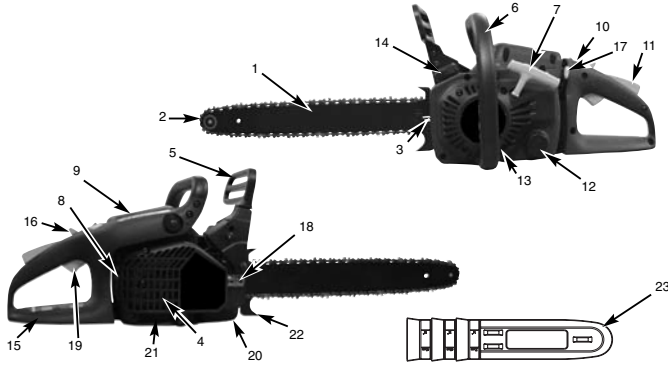

- | | | |
|--------------------------------------|--|---------------------|
| 1. Pala | 12. Yağ deposu kapağı | 22. Tırnaklar |
| 2. Zincir | 13. Fan gövdesi | 23. Zincir koruması |
| 3. Zincir germe civatası | 14. Yakıt deposu kapağı | |
| 4. Kivılcım kafesi (egzost içinde) | 15. Arka sap/ayaklık | |
| 5. Zincir fren kolu / ön el koruması | 16. İşletme şalteri | |
| 6. Ön sap | 17. Gaz kelebeği kolu (karbüratör ayarı) | |
| 7. Çalıştırma ipi sapı | 18. Kızak bağlantı somunu | |
| 8. Buji | 19. Gaz kolu | |
| 9. Hava filtresi kapağı | 20. Zincir tutucu | |
| 10. Durdurma şalteri | 21. Zincir dişlisi kapağı | |
| 11. Emniyet düğmesi | | |

Aşağıdaki açıklamada yer alan rakamlar güvenlik fonksiyonlarını daha kolay bulabilmeniz için bir önceki sayfada belirtilen rakamlar ile aynıdır.

GÜVENLİK FONKSİYONLARI

- 2 AZ GERİ TEPMELİ ZİNCİR** özel olarak geliştirilmiş güvenlik tertibatları ile geri tepmeleri veya oluşan kuvveti karşılamaya yardımcı olur.
- 4 KIVILCIM KAFESİ** kömür veya partikül büyüklüğü 0,6 mm'den büyük olan yanıcı maddelerin motorun egzost çıkışına girmesini önler. Kullanıcı, testerenin kullandığı ülkede geçerli olan kanun ve/veya kivılcım kafesi elemanlarının düzenlemesi ile ilgili yönetmeliklere uyulmasından sorumludur. Konu ile ilgili ayrıntılı bilgiler güvenlik uyarıları bölümünde bulunur.
- 5 ZİNCİR FREN KOLU / EL KORUMASI** kullanıcı motorlu testereyi kullanırken sol eli saptan kaydığında bu eleman kullanıcının elini korur.
- 5 ZİNCİR FRENI** bir güvenlik fonksiyonu olup geritepme durumlarında testereyi birkaç saniye içinde durdurarak yaralanmaları önler. Bu fonksiyon ZİNCİR FREN KOLU tarafından devreye alınır.
- 10 DURDURMA ŞALTERİ** motor kapatıldığında motoru derhal durdurur. Motor (tekrar) çalıştırılmak istendiğinde şalter AÇIK konuma getirilecektir.
- 11 EMNİYET DÜĞMESİ** motorun tesadüfen hızlandırılmasını önler. Gaz kolu (19) sadece emniyet düğmesi ile birlikte basıldığında devreye girer.
- 20 ZİNCİR TUTUCU** motor çalışırken zincir koptuğunda veya yerinden çıktığında yaralanma tehlikesini azaltır. Zincir tutucu dolanmış olan bir zinciri tutmalıdır.
- UYARI:** Testere ve parçaları hakkında bilgi edinin.

TR

MONTAJ BİLGİLERİ**MONTAJ İÇİN GEREKLİ ALETLER**

Motorlu testerenin montajı için aşağıdaki aletler gereklidir:

1. 11'lik yıldız anahtar
2. Tornavida / buji anahtar

MONTAJ KOŞULLARI

DİKKAT: Motoru ANCAK testerenin montajı tamamlandıktan sonra çalıştırın

Yeni testere çalıştırılmadan önce zincir ayarlanacak, yakıt deposuna doğru karışımı yakıt doldurulacak ve yağ deposuna yağ doldurulacaktır.

Motorlu testere ile çalışmaya başlamadan önce kullanma talimatını eksiksiz olarak okuyunuz. Özellikle güvenlik önlemleri bölümünde açıklanan bilgilere dikkat ediniz. Bu kullanma talimatı hem motorlu testerenin güvenlik uyarıları ile ilgili bilgiler içerir hem de motorlu testerenin montajı, çalıştırma ve bakım çalışmaları hakkında genel bilgi verir.

PALAZİNCİR/DEBRİYAJ KAPAĞININ MONTAJI**PALANIN MONTAJI**

DİKKAT: Zincir ile çalışırken daima eldiven takın.

Pala ve zincirin yağ ile beslenmesini sağlamak için sadece yağ delikli (A), bkz. üst bölüm (Şekil 3A) ORJİNAL PALA KULLANIN.

1. Zincir fren kolunun frenin AÇIK pozisyonuna doğru geri çekilmiş olmasını kontrol edin (Şekil 3B)
2. 2 adet kızak bağlantı somunlarını (B) sökün. Kuvvetlice düz dışarı çekerek **zincir freni kapağını (C)** çıkarın (Şekil 3C).
Uyarı: Testerenin zinciri palanın alt bölümünde biraz aşağı sarkabilir. Bu normaldir.
3. ÇENGEL (E) (dışarı çıkmış sivri uç) itme yolunun sonunda debriyaj silindiri ve dişi yönünde duruncaya kadar (Şekil 3D) ayar civatasını (D) tornavida ile SAAT YELKOVAN YÖNÜNÜN TERSİNE çevirin.
4. Palanın çentikli sonunu 2 kızak saplamasının (F) üzerine geçirin. Palayı, AYAR ÇENGELİ pala içindeki deliğe (G) uyacak şekilde ayarlayın (Şekil 3E)

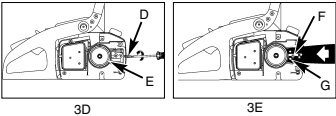
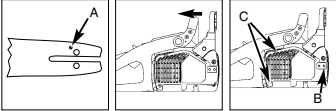
**ZİNCİRİN MONTAJI**

1. Zinciri, kesici kenarlar (A) SAAT YELKOVAN YÖNÜNDE duracak şekilde yayın (Şekil 4A).
2. Zinciri debriyajın (C) arkasında tahrik dişlisinin (B) üzerine geçirin. Kesici elemanların yerine yerleşmelerine dikkat edin (Şekil 4B).
3. Zincirin tahrik elemanlarını oluk (D) içine ve palanın sonuna yerleştirin (Şekil 4B).

UYARI: Testerenin zinciri palanın alt bölümünde biraz aşağı sarkabilir. Bu normaldir.

4. Zincir boşluk olmayacak şekilde palanın üzerinde duruncaya kadar palayı öne çekin. Tahrik elemanlarının kızak oluşunun içinde olmasına dikkat edin.
5. Debriyaj kapağını takın ve 2 civata ile kapağı sıkın. Bu esnada zincir paladan aşağıya kaymamalıdır. 2 adet somunu elden sıkın ve **ZİNCİR GERGİNLİĞİNİN AYARLANMASI** bölümündeki talimatları yerine getirerek zinciri gerin.

UYARI: Testerenin zinciri daha ayarlanacağından pala bağlantı somunları burada daha elden sıkılır ve tam sıkılmaz. **ZİNCİR GERGİNLİĞİNİN AYARLANMASI** bölümündeki talimatları takip ediniz.

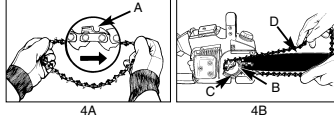
**ZİNCİR GERGİNLİĞİNİN AYARLANMASI**

Testere zinciri gerginliğinin doğru şekilde ayarlanması çok önemlidir ve bu ayar çalışmaya başlamadan önce ve kesim işlemleri esnasında daima kontrol edilecektir.

Testere zincirini yönetmeliklere göre ayarlayarak bu işlem için yeterli zaman ayırdığınızda daha iyi kesim sonuçları elde edecek ve zincirin ömrünü uzatacağıızdır.



DİKKAT: Zincir ile çalışırken veya zinciri ayarlama işleminde daima eldiven takın.

ZİNCİRİN AYARLANMASI

1. Palanın ucunu yukarı doğru tutun ve zincirin gerginliğini yükseltmek için ayar civatasını (D) tornavida ile SAAT YELKOVAN YÖNÜNDE çevirin. Ayar civatasını SAAT YELKOVAN YÖNÜNÜN TERSİ YÖNÜNDE çevirdiğinizde zincir bollaşır. Bu işlem esnasında zincirin tam olarak pala üzerinde olup olmadığını kontrol edin (Şekil 5).
2. Ayar işlemini tamamladıktan sonra palanın ucu halen yukarı doğru bakar konumdayken pala bağlantı somunlarını sıkın. Zincir palaya tam olarak temas ettiğinde ve zincir eldiven ile tutulup pala üzerinde tur attırıldığında (hareket ettirildiğinde) doğru şekilde ayarlanmıştır.

UYARI: Testere zinciri pala üzerinde çok zor hareket ettirildiğinde veya bloke olmuş ise zincir çok gerilmiştir. Bu durumda aşağıda açıklanan çalışmayı yapınız:

- A. 2 Bağlantı somununu elden sıkı şekilde oluncaya kadar açın. Ayar civatasını SAAT YELKOVAN YÖNÜNÜN TERSİ YÖNÜNDE zincir gerginliği bollaşınca kadar çevirin. Zinciri pala üzerinde ileri ve geri hareket ettirin. Bu işlemi zincir pala üzerinde kolay şekilde hareket edinceye kadar devam edin. Fakat zincir yine pala üzerinde tam olarak temas edecektir. Zincirin gerginliğini yükseltmek için ayar civatasını tornavida ile SAAT YELKOVAN YÖNÜNDE çevirin.
- B. Zincir doğru şekilde ayarlandıktan sonra palanın ucu halen yukarı doğru bakar konumdayken 2 adet pala bağlantı somunlarını sıkın.



DİKKAT: Yeni testere zincirleri çalışma esnasında genişler ve bu nedenle zincir yaklaşık 5 kesimden sonra yeniden ayarlanmalıdır. Bu yeni zincirlerde normaldir ve ileride yapılacak ayar işlemleri aralıkları azalır.

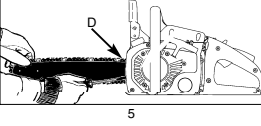

5



DİKKAT: Zincir çok GEVŞEK veya çok GERGIN olarak ayarlandığında kesici dişler, zincir ve krank mili rulmanı daha hızlı aşınır. Şekil 6 da doğru soğuk zincir genilimi (A) ve sıcak gerginlik (B) hakkında bilgi verilmiştir ve bu çizim, ileride yapılacak zincir (C) ayarları talimatı olarak kullanılacaktır.

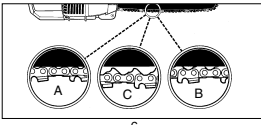

6

ZİNCİR FRENİNİN MEKANİK TESTİ

Motorlu testere geri tepme nedeniyle oluşabilecek yaralanmaları azaltan bir zincir freni düzeni ile donatılmıştır. Fren, örneğin geri tepme durumunda kullanıcının eli zincir freni koluna baskı uygulandığında devreye girer. Fren devreye girdiğinde zincir aniden durur.



DİKKAT: Zincir freni gerçi geri tepme nedeniyle oluşabilecek yaralanmaları azaltan bir tertibattır fakat testere ile dikkatsiz şekilde çalışıldığında yeterli bir koruma sağlamaz. Zincir frenini daima çalışmaya başlamadan önce ve çalışma esnasında düzenli olarak kontrol edin.

ZİNCİR FRENİNİN KONTROLÜ

1. ZİNCİR FRENİ KOLU GERİYE ÇEKİLMİŞ VE SABİTLENMİŞ (Şekil 7A) olduğunda ZİNCİR FRENİ AÇIKTIR (zincir hareket edebilir).
2. Zincir freni kolu öne çekilmiş olduğunda zincir freni DEVREDEDİR (zincir sabitlenmiş durumda) (Şekil 7B).

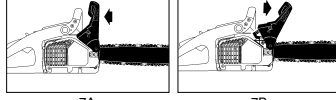

7A

7B

UYARI: Fren kolu her iki durumda da yerine geçiş olmalıdır. Aşırı bir direnç hissettiğinizde veya kol hareket ettirilmediğinde testereyi kullanmayın.

YAKIT VE YAĞ

Bu durumda testereyi, tamir edilmesi için profesyonel yetkili servise götürün.

YAKIT

Motorun optimal şekilde çalışmasını sağlamak için 40:1 oranında, özel 2 zamanlı motor yağı ile normal kurşunsuz benzin karışımı bir yakıt kullanın. YAKIT KARIŞIM TABLOSUNDA belirtilen karışım oranlarına riayet ediniz.

İYAKIT KARIŞIMI

Yakıtı 2 zamanlı motor yağı ile kullanımına izin verilmiş bir kap içinde karıştırın. Yakıt Benzin ve yağı iyice karıştırmak için karıştırma kabını iyice çalkalayınız.



DİKKAT: Bu testereyi kesinlikle yağsız benzin ile çalıştırmayın. Motor bu durumda hasar görecektir ve garanti sona erecektir. 90 günden fazla depolanmış yakıt karışımını kullanmayınız.



DİKKAT: Özel 2 zamanlı motor yağı yerine başka bir yağ kullanıldığında 40:1 karışım oranında hava soğutmalı 2 zamanlı motorlar için uygun olan Süper yağ kullanılacaktır. Karışım oranı 100:1 olan 2 zamanlı motor yağı kullanmayın, aksi takdirde motor yetersiz oranda yağlanacağından hasar görecektir ve garanti sona erecektir.

YAKIT VE YAĞLAMA



DİKKAT: Motorun yetersiz yağlanması garantinin sona ermesine yol açar.

TR



Benzin ve yağ karışımı 40:1

Sadece yağ

TAVSİYE EDİLEN YAKITLAR

Bazı sıradan benzinde daha temiz egzost gazı değerleri elde etmek için katkı maddesi olarak benzine alkol veya eter bileşikleri karıştırılmıştır. Motor zenginleştirilmiş oksijenli benzin türleri de dahil olmak üzere her türlü benzin ile çalışır. Motorunuzdan en iyi performans elde edebilmemiz için normal kurşunsuz benzin kullanın.

ZİNCİR VE RULMANIN YAĞLANMASI

Yakıt deposunu her doldurduğunuzda yağ deposuna da yağ eklemeniz gerekmektedir. İçinde sürtünmeyi ve aşınmayı azaltan, pala ve zincir üzerinde aşınma oluşmasını önleyen katkı maddeleri bulunan pala ve zincir yağı kullanılmasını tavsiye ederiz.

KULLANMA TALİMATI**• ÇALIŞTIRMADAN ÖNCE MOTORUN KONTROLÜ**

! DİKKAT: Pala ve zincir doğru şekilde monte edilmediğinde motoru kesinlikle çalıştırmayınız.

1. Yakıt deposuna (A) doğru karışimli yakıt doldurun (Şekil 8)
2. Yağ deposuna (B) doğru zincir ve pala yağı doldurun (Şekil 8)
3. Motoru çalıştırmadan önce zincir freninin (C) açık olmasını kontrol edin (Şekil 8)

MOTORU ÇALIŞTIRMA

3 değişik çalışma pozisyonu bulunmaktadır: İŞLETME (A), YARIM (B) ve CHOKE (C) (Şekil 9A)

1. Motoru çalıştırmak için STOP şalterini (D) yukarı sürün (Şekil 9B)
2. Sarı gaz keleşini (E) (CHOKE) yönüne ayarlayın (Şekil 9C)
3. Benzin pompasının düğmesine (F) 10 kez basın (Şekil 9D)
4. Çalıştırma blokesini öne itin. Sağ eliniz ile çalıştırma blokesine (I) bastırın, işaret parmağınız ile gaz kolunu (H) çekin. Sonra sabitleme kolunu (G) öne bastırın, basılı tutun ve gaz kolunu (H) bırakın. Bu durumda gaz kolu (H) yarım gaz pozisyonunda kalacaktır.
5. Motorlu testereyi sağlam, düz bir zemin üzerine koyun. Testereyi şekilde gösterildiği gibi tutun. Çalıştırma ipini sapından tutarak 4 kez hızla çekin. Dönmekte olan zincire dikkat edin. (Şekil 9F)
6. Sarı gaz keleşini (E) (YARIM) pozisyonuna getirin (Şekil 9G)
7. Motorlu testereyi sağlamca tutun çalıştırma ipini 4 kez hızla çekin. Motor çalışmalıdır (Şekil 9H).

8. Motorun 10 saniye süre ile ısınmasını sağlayın. Düşmeye (H) basın ve RÖLANTI konumuna getirin. Sonra 9 nolu çalışma kademesine geçin (Şekil 9I)
9. Sarı gaz keleşini (F) (İŞLETME) pozisyonuna getirin (Şekil 9J). Motor çalışmadığında yukarıda açıklanan işlemleri tekrarlayın.

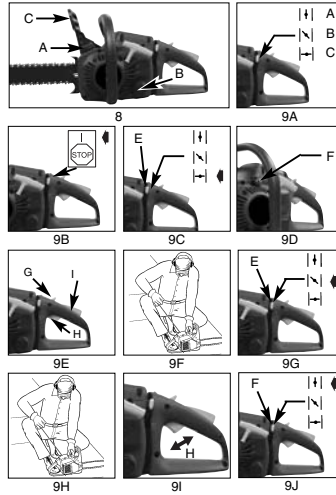
**SICAK MOTORU YENİDEN ÇALIŞTIRMA**

1. Şalterin AÇIK pozisyonunda olmasını kontrol edin.
2. Sarı gaz keleşini (YARIM) pozisyonuna getirin.
3. Benzin pompasının düğmesine 10 kez basın.
4. İşletme blokajını devreye alın.
5. Çalıştırma ipini 10 kez çekin. Motor çalışmalıdır.
6. Sarı gaz keleşini (İŞLETME) pozisyonuna getirin.
7. İşletme blokajını devreden çıkarın.

MOTORU DURDURMA

1. Gaz kolunu bırakın ve motorun durmasını bekleyin.
 2. Motoru durdurmak için STOP düğmesini aşağıya bastırın.
- UYARI:** Acil durumlarda motoru durdurmak için zincir frenini devreye sokun ve STOP düğmesini aşağıya bastırın.

ZİNCİR FRENİ TESTİ

Zincir freninin normal çalışıp çalışmadığını düzenli olarak kontrol edin. Zincir frenini ilk kesimden, birkaç kesim işlemi gerçekleştirdikten ve her halukarda zincir freni üzerinde bakım çalışması yapıldıktan sonra kontrol edin.

ZİNCİR FRENİNİ AŞAĞIDA AÇIKLANDIĞI ŞEKİLDE TEST EDİN (Şekil 10):

1. Motorlu testereyi temiz, sağlam ve düz bir zemin üzerine koyun.
2. Motoru çalıştırın.
3. Sağ eliniz ile arka saptan (A) tutun.
4. Sol eliniz ile ön saptan (B) tutun (zincir freni kolunu (C) tutmayın).
5. Gaz koluna 1/3 oranda basın ve sonra ani olarak zincir freni koluna (C) basarak freni devreye sokun.



DİKKAT: Zincir frenini yavaşça ve kontrollü olarak devreye sokun. Testere herhangi bir cisme temas etmemelidir; öne doğru sarkmamalıdır.

6. Motorlu testere fren devreye girdiğinde ani olarak durmalıdır. Bunun hemen arkasından işletme düğmesini bırakın.



DİKKAT: Zincir hemen durmadığında motoru kapatın ve tamir edilmesi için yetkili servise götürün.

7. Zincir freni normal şekilde çalışıyorsa motoru kapatın ve zincir frenini tekrar AÇIK konuma getirin.

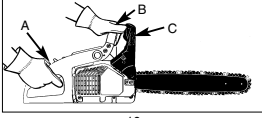

10

ZİNCİR / PALANIN YAĞLANMASI

Zincir ile pala arasındaki sürtünmeyi azaltmak için zincirin yeterli miktarda yağlanması gerekmektedir. Pala kızıyağı ve zincir keskinlikle yağsız kalmamalıdır. Motorlu testereyi az yağ ile çalıştırdığınızda kesim performansı düşer, testerenin kullanım ömrü azalır, zincir hızlı şekilde körelir ve pala aşırı ısınma nedeniyle hızlı aşınır. Yağ miktarının az olması pala renginin değişmesinden, duman veya zift oluşmasından anlaşılabilir.

UYARI: Yeni testere zincirleri çalışma esnasında genişler ve bu nedenle zincir yaklaşık 5 kesimden sonra yeniden ayarlanmalıdır.

OTOMATİK YAĞLAMA TERTİBATI

Motorlu testere dişli tahrikli otomatik yağlama tertibatı ile donatılmıştır. Bu yağlama tertibatı pala ve zinciri otomatik olarak doğru yağ miktarı ile yağlar. Motor hızlandırıldıkça yağ palaya daha hızlı beslenir. Bu tertibatın akış ayarı bulunmaz. Yakıt deposundaki yakıtın tükenmesi ile birlikte yağ deposundaki yağ da tükenir.

GENEL KESİM BİLGİLERİ**AĞAÇ KESME**

Ağaç kesme ağacın kökünden kesilmesi demektir. Çapları 15-18 cm olan küçük ağaçlar genellikle tek kesimde kesilir. Daha büyük çaplı ağaçlar kerkik kesimi yapılarak kesilecektir. Kerkik ağacın hangi yöne devrileceğini belirler.

AĞAÇ KESME İŞLEMİ:

ÖNEMLİ: Ağaç kesme konusunda gerekli bilgiye sahip olmayan kişilerin ağaç kesmesi yasaktır!



DİKKAT: Kesme işleminden önce geri kaçma yolu (A) planlanmalı ve bu yol üzerindeki engeller temizlenmelidir. Geri kaçma yolu arkaya doğru ağacın düşeceği yöne diyagonal şekilde olmalıdır bkz. Şekil 12.



DİKKAT: Eğimli arazilerde yapılan ağaç kesme işleminde testereyi kullanan kişi, ağaç kesildikten sonra aşağıya doğru kayacağından veya yuvarlanacağından ağaçtan yukarıda olmalıdır.

UYARI: Kerkik ağacın hangi yöne (B) devrileceğini belirler. Kesim işleminden önce ağacın düşme yönünü belirlerken ağacın büyük dallarını ve ağacın doğal bükülmesini göz önünde bulundurun.

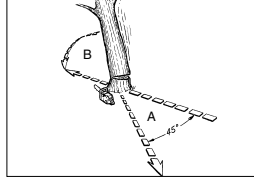

12



DİKKAT: Güçlü veya değişken yönlerden rüzgar estiğinde veya başkalarının mallarına zarar verme tehlikesi olduğunda ağaç kesmeyin. Ağaç keserken bu konuda deneyimli uzman kişilerden bilgi alın. Ağacın elektrik tellerine temas etme tehlikesi olduğunda ağacı kesmeyin. Kesim işleminden önce elektrik idaresine haber verin.

AĞAÇ KESME İŞLEMİ İLE İLGİLİ GENEL KURALLAR

Ağaç kesimi genel olarak 2 ana kesimden oluşur: Kerkik (C) kesimi ve devirme kesimi (D). Kerkik kesimine (C) ağacın düşeceği yönde (E) üst kerkik kesimi ile başlayın. Kerkik alt kesimini çok derin kesmemeye dikkat edin. Kerkik (C) derinliği, bağlantı noktası (F) yeterli genişlikte ve kalınlıkta olacak şekilde olacaktır. Ağacın düşmesini mümkün olduğunca uzun süre kontrol altında tutabilmek için kerkik yeterli genişlikte kesilmelidir.



DİKKAT: Kesinlikle kerkik kesimi yapmış ağacın önünde durmayın. Devirme kesimini (D) ağacın diğer tarafında kerkik kenarının (C) yaklaşık 3-5 cm üzerinde yapın (Şekil 13).

TR

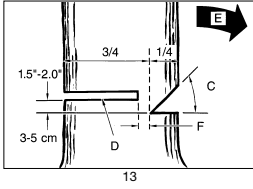

Ağacın gövdesini tam olarak kesmeyin. Daima bir bağlantı noktası bırakın. Bağlantı noktası ağacı tutar. Ağaç gövdesi tam olarak kesildiğinde ağacın düşme yönünü kontrol etmeniz mümkün olmaz. Ağacın dengesi bozulmadan ve hareket etmeye başlamadan önce kesim yanığına bir ağaç kama veya kol yerleştirin. Böylece ağacın düşme yönü yanlış olarak hesaplandığında pala kesim yanığı içinde sıkışıp kalmaz. Ağacı devirmeden önce etrafta kesimi seyreden kişileri çalışma alanından uzaklaştırın.



DIKKAT: Son parçayı kesmeden önce ağacın düşeceği yerde hayvan, seyirci veya herhangi bir engel bulunup bulunmadığını kontrol edin.

DEVİRME KESİMİ:

1. Kesim yanığına bir ağaç veya plastik kama (A) yerleştirerek pala veya zincirin (B) yarık içinde sıkışıp kalmasını önleyin (Şekil 14A).
2. Kesilecek ağacın çapı pala uzunluğundan daha büyükse şekilde gösterildiği gibi 2 kesim yapın (Şekil 14B).

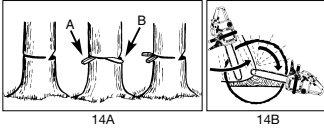

DIKKAT: Devirme kesimi bağlantı noktasına doğru yaklaştığında ağaç devrilmeye başlar. Ağaç devrilmeye başlar başlamaz testereyi kesim yanığından çıkarın, motoru durdurun, testereyi yere koyun ve çalışma alanını geri kaçma yolunu kullanarak terk edin (Şekil 12).

DALLARI KESME

Kesilen ağacın dalları kesilecektir. Ağacın gövdesi parçalara ayrılacağına önce ağacı destekleyen dalları (A) kesin (Şekil 15). Genilim altında duran dallar testerenin sıkışmasını önlemek için alttan kesilecektir.



DIKKAT: Kesinlikle ağacın gövdesi üzerinde dururken dalları kesmeyin.

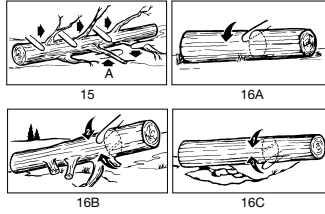

AĞACI BELİRLİ UZUNLUKLARA GÖRE KISALTMA

Devrilmiş bir ağacı belirli uzunluklara göre keserek parçalayın. Kesim işlemini eğimli yerde yaparken sağlam ve ağaç gövdesinin üst tarafında durmaya dikkat edin. Kesilecek bölümün yerde durmaması için ağaç gövdesinin altı mümkün olduğunca desteklenmiş olmalıdır. Eğer gövdenin her iki ucu da desteklenmiş ise ve kesim işlemini ortada durarak yapıyorsanız önce üstten ağacın yarısına kadar kesin sonra alttan üstte doğru kesim işlemini tamamlayınız. Böylece pala ve testerenin yarık içinde sıkışıp kalması önlenir. Kesim işlemini yaparken zincirin yere değmemesine dikkat edin, aksi takdirde zincir çok hızlı şekilde körelecektir. Eğimli arazilerde kesim işlemini yaparken daima üst bölümde yani dağ tarafında kalın.

1. Ağaç toplam uzunluğu boyunca desteklenmiştir: Üst taraftan kesin ve zincirin yere değmemesine dikkat edin (Şekil 16A).
2. Ağaç gövdesinin sadece bir ucu desteklenmiştir: Çatlamayı önlemek için önce gövde çapının 1/3 uzunluğundaki kısmını alttan üstte doğru kesin. Sonra palanın sıkışmasını önlemek için üstten geri kalan bölümü kesin (Şekil 16B).
3. Ağaç gövdesinin her iki ucu desteklenmiştir: Çatlamayı önlemek için önce gövde çapının 1/3 uzunluğundaki kısmını üstten alta doğru kesin. Sonra palanın sıkışmasını önlemek için alttan geri kalan bölümü kesin (Şekil 16C).

UYARI: Ağaç gövdesini parçalara ayırmak için en iyi kesim metodu sehpa kullanarak kesim yapmaktır. Bu mümkün olmadığında ağaç gövdesi, altına dallar veya destek sehpaları koyularak kaldırılacaktır. Kesilecek ağaç gövdesinin emniyetli bir şekilde desteklenmiş olmasına dikkat ediniz.

AĞACI SEHPA ÜZERİNDE BELİRLİ UZUNLUKLARA GÖRE KISALTMA

Kendi emniyetiniz açısından kesim çalışmasını kolaylaştırmak için dikey kesim için doğru bir pozisyon gereklidir (Şekil 17).

DIKEY KESİM

- A. Testereyi iki elinizle sağlam şekilde tutun ve vücut uzunun sağ tarafından kesim işlemini gerçekleştirin.
- B. Sol kolunuzu mümkün olduğunca düz tutun.
- C. Vücut ağırlığınızı her iki ayağınıza eşit şekilde dağıtın Şekil 17.



DIKKAT: Kesme işlemi esnasında daima zincir ve palanını yeterli şekilde yağlanmış olmasına dikkat edin.

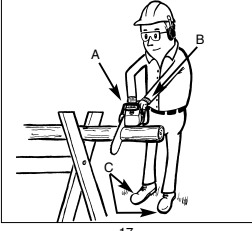

17

BAKIM TALİMATI

Bu Kullanma ve Bakım Talimatında açıklanan çalışmalar ve onarımlar dışında testere için toplam bakımı sadece uzman kişiler tarafından yapılacaktır.

ÖNLEYİCİ BAKIM ÇALIŞMALARI

Motorlu testere için arıza ve hasar görmesine karşı önleyici olarak yapılan iyi bakım çalışmaları testere için kullanım ömrünü uzatır ve kesim performansını yükseltir. Aşağıda açıklanan bakım listesi bakım programının nasıl yapılacağını belirler.

Temizleme, ayar ve parça değiştirme işlemlerinin belirtilen sürelerden daha sık yapılması gerekebilir.

Bakım listesi		Kullanım Başına	İşletme Saati	
Eleman	ÇALIŞMA	✓	10	20
Civata/Somun/Saplama	Kontrol edin/sıkın	✓		
Hava filtresi	Temizleyin veya değiştirin		✓	✓
Yakıt/Yağ filtresi	Değiştirin		✓	
Buji	Temizleyin/ayarlayın/değiştirin		✓	
Kıvılcım kafesi	Kontrol edin		✓	
Yakıt hortumları	Kontrol edin	✓		
Zincir freni elemanları	Gerektiğinde değiştirin			
	Kontrol edin	✓		
	Gerektiğinde değiştirin			

HAVA FİLTRESİ



DIKKAT: Motorlu testereyi kesinlikle hava filtresiz çalıştırmayın. Aksi takdirde toz ve pislikler motora girer ve motora zarar verecektir. Hava filtresini temiz tutunuz.

HAVA FİLTRESİNİN TEMİZLENMESİ:

1. Kapak civatalarını sökerek kapağı (A) çıkarın. Kapak bu durumda yerinden çıkarılabilir.
2. Hava filtresini (B) hava kutusu içinden çıkarın (C) (Şekil 18)
3. Hava filtresini temizleyin. Filtreyi ılık sabunlu su içinde yıkayın. Filtrenin açık havada tamamen kurumasını sağlayın.

UYARI: Yedek filtrenin bulundurulması tavsiye edilir.



4. Filtreyi yerine takın. Motor/hava filtre kapağını takın. Kapağın tam yerine takılmış olmasına dikkat edin. Kapağın bağlantı civatalarını sıkın.



DIKKAT: Parmaklarınızı ve ellerinizi yakmamak için motor daha kızgın olduğunda bakım çalışmalarına başlamayın.

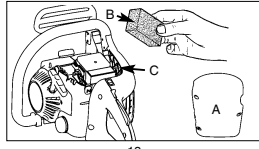

18

YAKIT FİLTRESİ



DIKKAT: Motorlu testereyi kesinlikle yakıt filtresiz çalıştırmayın. Yaklaşık 20 işletme saatinden sonra yakıt filtresi temizlenecek veya hasarlı olduğunda değiştirilecektir. Filtreyi değiştirmeden önce yakıt deposunu tamamen boşaltın.

1. Yakıt deposu kapağını çıkarın.
2. Yumuşak bir teli gerektiği şekilde bükün.
3. Hazırlanmış olduğunuz teli deponun içine sokun ve yakıt hortumunu tutun. Hortumu dikkatlice deliğin ağzına doğru, parmağınızla tutmanız mümkün olun caya kadar çekin.

UYARI: Hortumu tamamen deponun içinden çıkarmayın.

4. Filtreyi (A) deponun içinden çıkarın (Şekil 19).
5. Filtreyi döndürerek bağlantısından sökün, temizleyin ve hasarlı olduğunda değiştirin ve sonra filtreyi arıtın.
6. Yeni filtreyi takın. Filtrenin bir ucu deponun deliğinden içeri sokun. Filtrenin deponun alt köşesine oturmuş olmasını kontrol edin. Gerektiğinde uzun bir tornavida ile filtreyi doğru montaj pozisyonuna itin, fakat bu işlemi yaparken filtreye zarar vermeyin.
7. Depoya yakıt/yağ doldurun. **YAKIT VE YAĞ** Bölümüne bakınız. Deponun kapağını tekrar takın.



19

KIVILCIM KAFESİ

UYARI: Kıvılcım kafesi kirlendiğinde motorun performansı aşırı derecede düşer.

1. Palanın (A) 2 adet bağlantı civatasını sökün ve zincir frenini tutan kapağın 2 civatasını (B) çıkarın (Şekil 20A).
2. Zincir freni kapağını çıkarın. Egzostu silindire bağlayan 3 civatayı sökün. Bağlantı civataları söküldüğünde egzost çıkarılabilir (Şekil 20B).
3. Egzost parçalarını (C) ayırın. Soğutma (D) ve aralık borularını (E) sökün.
4. Kullanılmış kıvılcım kafesini arıtın ve yenisini takın

TR

(F) (Şekil 20B).

- Egzost parçalarını tekrar monte edin ve egzostu silindire bağlayın. Civataları sıkın. Sağlamak için buji temiz ve buji başı doğru şekilde ayarlanmış olmalıdır.

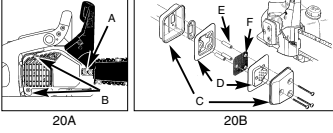
**BUJİ**

UYARI: Motor performansının yüksek kalmasını sağlamak için buji temiz ve buji başı doğru şekilde ayarlanmış olmalıdır.

- STOP şalterine basın.
- Kapak bağlantı civatalarını açarak kapağı sökün (Şekil 21).
- Buji kablosunu (A) döndürerek ve çekerek bujiden sökün (Şekil 21).
- Bujiyi buji anahtarını ile yerinden sökün. BAŞKA BİR ALET KULLANMAYIN.
- Yeni bujiyi takın, buji başı aralığı: 0,60 mm.

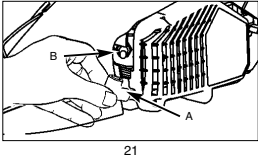
**KARBÜRATÖR AYARI**

Karbüratör fabrika çıkışında optimal performans elde edilecek şekilde ayarlanmıştır. Karbüratörün yeniden ayarlanması gerektiğinde testereyi uzman bir servise götürün.

TESTERENİN DEPOLANMASI

DIKKAT: Motorlu testere kullanılmayacağında 30 günden fazla depolamak için testereyi aşağıda açıklanan çalışmaları yapmadan depolamayın.

Motorlu testere 30 günden fazla kullanılmayacağında depolamak için bazı işlemler yapılacaktır. Aksi takdirde yakıt deposu içindeki yakıt uçarak yok olur ve depo içinde geriye lastiksi bir tortu kalır. Bu tortu motorun tekrar çalıştırılmasını zorlaştırır ve yüksek tamir masraflarının oluşmasına sebep olur.

- Yakıt deposu içindeki olası basıncı boşaltmak için depo kapağını yavaşça açın. Depo içindeki yakıtı dikkatlice boşaltın.
- Karbüratör içindeki yakıtın tamamen yakılmasını sağlamak için motoru çalıştırın ve testere duruncaya kadar çalıştırmaya devam edin.
- Motoru soğumaya bırakın (yaklaşık 5 dakika).
- Buji anahtarını ile bujiyi sökün.
- Yanma odasına 1 çay kaşığı temiz 2 zamanlı motor

118

yağı koyun. Motor içindeki elemanları yağlamak için çalıştırma ipini birkaç kez çekin. Sonra bujiyi tekrar takın (Şekil 22).

UYARI: Motorlu testereyi kuru ve örneğin fırın, gazlı sıcak su boyları, gazlı kurutucu vs. gibi ateş kaynaklarından uzak bir yerde saklayın.

**TESTERENİN YENİDEN KULLANIMA ALINMASI**

- Bujiyi sökün.
- Yanma odasındaki yağı çıkarmak için çalıştırma ipini hızla birkaç kez çekin.
- Bujiyi temizleyin ve ateşleme aralığının doğru olmasını kontrol edin veya doğru aralık ölçülü yeni bir buji takın.
- Motorlu testereyi kullanım için hazırlayın.
- Depoya doğru karışım oranlı yakıt/yağ karışımı doldurun. **YAKIT VE YAĞ** Bölümüne bakınız.

• PALANIN BAKIMI

Palanın (zincir palası ve zincir) düzenli olarak yağlanması gerekmektedir. Motorlu testerenin daha yüksek performans ile çalışmasını sağlamak için palanın, aşağıdaki bölümde açıklanan bakımının yapılması gereklidir.



DIKKAT: Yeni testerenin dişleri fabrika çıkışında yağlanmıştır. Dişleri yukarıda açıkladığı şekilde yağlamadığınızda dişlerin keskinliği azalır ve bunun sonucunda kesim performansı düşer ve garanti sona erer.

YAĞLAMA ALETLERİ:

Yağın pala dişlerine sürülmesinde kullanılan yağlama enjektörü (opsiyon) tavsiye edilir. Yağlama enjektöründe dişli uçlarına yağ sürülmesini sağlayan bir iğne bulunur.

DOĞRU YAĞLAMA İŞLEMİ:

Dişliler 10 saatlik bir işletmeden sonra veya haftada bir kez, hangisi önce dolarsa, yağlanacaktır. Yağlama işleminden önce palanın dişlerini iyice temizlemeniz gereklidir.

UYARI: Pala dişlerinin yağlanması için zincirin sökülmesine gerek yoktur. Yağlama işlemi çalışma esnasında motor durdurularak yapılabilir.



DIKKAT: Pala veya zincir ile çalışırken sağlam eldiven takın.

- STOP şalterine basın.
- Palanın dişlerini temizleyin.
- Yağlama enjektörü (opsiyon) iğnesini yağlama deliğine sokun ve dişlilerin dış tarafından yağ dışarı çıkıncaya kadar yağlayın (Şekil 23).
- Zinciri elden döndürün. Toplam dişli düzeni tamamen yağlanıncaya kadar yağlamaya devam edin.

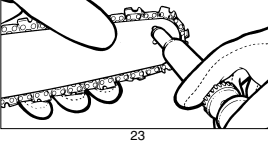

23

PALANIN BAKIMI:

Palanın bakımı düzenli olarak yapıldığında birçok problem meydana gelmesi önlenir. Yetersiz miktarda yağlanan pala ve AŞIRI GERİLMİŞ zincir ile gerçekleşen çalışma palanın çok hızlı aşınmasına sebep olur. Palanın aşınmasını azaltmak için aşağıdaki bakım çalışmalarının yapılması tavsiye edilir.



DİKKAT: Bakım çalışmalarında daima eldiven takın. Motor daha kızgın olduğunda bakım çalışmalarına başlamayın.

ZİNCİRİN BİLENMESİ

Zincir 0,050 inç başına 3/8 inç ölçüsü ile bölünmüştür. Zinciri eldiven takarak ve 4,8 mm çaplı yuvarlak eğe ile bileyin. Zincir uçlarını sadece dışarı yönlendirilmiş hareketler (Şekil 25) ile bileyin ve Şekil 24 de gösterilen değerlere dikkat edin. Bileme işleminden sonra zincirin tüm elemanları aynı genişlikte ve aynı uzunlukta olmalıdır.

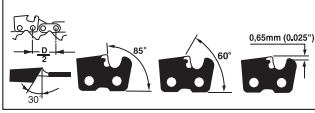

24



DİKKAT: Keskin bir zincir kesim esnasında iyi şekilli talaş oluşturur. Kesim esnasında testere tozu oluştuğunda zincirin bilenmesi gerekmektedir.

Kesici uçların bilenmesinden 3-4 kez sonra derinlik yükseklığı kontrol edilecek ve gerektiğinde eğe ve opsiyonel olarak satın alınmış eğeleme şablonu ile tırnak derinliği büyütülecek ve ön köşe yuvarlatılacaktır (Şekil 26).



DİKKAT: Doğru şekilde ayarlanmış kesim derinliği doğru bilenmiş zincir kadar önemlidir.

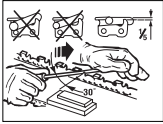

25

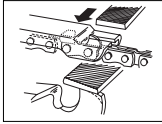

26

PALA

Palanın düzenli aşınmasını sağlamak için pala her 8 işletme saatinde bir ters çevrilecektir. Opsiyonel olarak satılan pala oluk temizleme aleti ile pala oluklarını ve yağ deliklerini temizleyin (Şekil 27). Pala üzerindeki zincir elemanının aşınmasını düzenli olarak kontrol edin, çapakları temizleyin ve gerekli olduğunda sürgüyü yassı bir eğe ile düzeltin (Şekil 28).



DİKKAT: Yeni bir zinciri aşınmış dişli veya ayar bileziği üzerine kesinlikle monte etmeyin.



27



28

PALA AŞINMASI - Palanın üst ve alt bölümünün düzenli aşınmasını sağlamak için palayı düzenli aralıklarla (örneğin 5 işletme saatinden sonra) ters çevirin.

YAĞ DELİKLERİ - İşletme esnasında pala ve zincirin düzenli şekilde yağlanması sağlamak için pala üzerindeki yağ delikleri temizlenecektir.

UYARI: Yağ deliklerinin durumu çok kolay kontrol edilebilir. Yağ delikleri temiz olduğunda testere çalıştıktan kısa bir süre sonra otomatik olarak yağ fıçırır. Testere otomatik bir yağlama sistemine sahiptir.

ZİNCİRİN BAKIMI:**ZİNCİR GERGİNLİĞİ**

Sık sık zincirin gerginliğini kontrol edin ve zincirin palaya tam dayanmasını sağlamak için mümkün olduğunca ayarlayın. Ayarlama işleminde zincirin elden döndürülecek şekilde gevşek kalmasına dikkat edilecektir.

YENİ ZİNCİRİN ALIŞTIRILMASI

Yeni testere zinciri ve pala çalışma esnasında genişler ve bu nedenle zincir yaklaşık 5 kesimden sonra yeniden ayarlanmalıdır. Bu yeni zincirlerde normaldir ve ileride yapılacak ayar işlemleri aralıkları azalır.



DİKKAT: Zincir elemanlarından 3 adetten fazlasını kesinlikle çıkarmayın. Aksi takdirde dişli hasar görebilir.

ZİNCİRİN YAĞLANMASI

Daima otomatik yağlama sisteminin normal şekilde çalıştığını kontrol edin. Yağ deposunda zincir, pala ve dişlilerin yağlanması için yeterli seviyede yağ dolu olmasına dikkat edin. Kesim çalışmaları esnasında zincir ile pala arasında sürtünmeyi azaltmak için zincir daima yeterli oranda yağlanmalıdır. Pala ve zincir kesinlikle yağsız kalmamalıdır. Motorlu testereyi az yağ ile çalıştırdığınızda kesim performansı düşer, testerenin kullanım ömrü azalır, zincir hızlı şekilde körelir ve pala aşırı ısınma nedeniyle hızlı aşınır. Yağ miktarının az olması pala renginin değişmesinden, duman veya zift

TR









oluşmasından anlaşılabilir.

ZİNCİRİN BİLENMESİ

Zincirin bilenmesi için, bıçakların doğru açı ve doğru derinlikte bilenmesini sağlayan özel aletler gereklidir. Bileme tecrübesi olmayan kullanıcılara, zinciri yetkili servis uzman bir elemanına biletmelerini tavsiye ederiz. Bileme işlemini kendiniz yapmak istediğinizde gerekli özel aletleri profesyonel müşteri hizmetlerinden satın almanız gerekmektedir.

MOTOR ARIZALARININ GİDERİLMESİ		
PROBLEM	OLASI SEBEPLERİ	PROBLEM ÇÖZÜMÜ
Motor çalışmıyor, veya motor çalışıyor fakat çalışmaya devam etmiyor.	Yanlış çalıştırma işlemi. Karbüratör yakıt karışım ayarı yanlış. Buji ısılı. Yakıt filtresi tıkalı. Rotor ve ateşleme bobini arasındaki aralık ayarı bozuldu	Bu Kullanma Talimatında açıklanan talimatlara riayet ediniz. Karbüratörün yetkili servis tarafından ayarlanmasını sağlayın. Bujiyi temizleyin/ayarlayın veya değiştirin. Yakıt filtresini değiştirin. Rotor ve ateşleme bobini arasındaki aralık ayarının müşteri hizmetleri tarafından 0,3-0,4 mm değerine ayarlanmasını sağlayın
Motor çalışıyor fakat tam güç ile çalışmıyor.	Choke kolu yanlış pozisyonda. Kıvılcım kafesi kirlî. Hava filtresi tıkalı Karbüratör yakıt karışım ayarı yanlış.	Kolu OPEN pozisyonuna getirin. Kıvılcım kafesini değiştirin. Filtreyi sökün, temizleyin ve yeniden takın. Karbüratörün yetkili servis tarafından ayarlanmasını sağlayın.
Motor kesiklik yapıyor. Motora yüklenildiğinde motor gücü sıfıra düşüyor.	Karbüratör yakıt karışım ayarı yanlış. Buji ayarı yanlış..	Karbüratörün yetkili servis tarafından ayarlanmasını sağlayın. Bujiyi temizleyin/ayarlayın veya değiştirin.
Motor ani devir değişikliği ile çalışıyor.	Karbüratör yakıt karışım ayarı yanlış.	Aşırı yüksek duman oluşuyor.
Aşırı yüksek duman oluşuyor.	Yanlış yakıt karışım oranı.	Karbüratörün yetkili servis tarafından ayarlanmasını sağlayın. Doğru yakıt karışım oranını (karışım oranı 40:1) uygulayın.

VŠEOBECNÁ BEZPEČNOSTNÍ PRAVIDLA

	Návod k použití před uvedením pily do provozu přečíst		Nosit bezpečnostní obuv na ochranu nohou
	Při všech pracích s pilou je nutné nosit ochranné brýle na ochranu očí před zvířenými a vymrštěnými předměty/objekty a ochranu sluchu, jako např. zvukotěsnou přílbu nebo chrániče sluchu; pokud hrozí nebezpečí padajících předmětů, nosit ochrannou přílbu.	 	Chraňte se před zpětným vrhem řetězové pily. Během práce držte pilu pevně oběma rukama. Ubezpečte se, zda je brzda řetězu uvolněna. Před provozem zatáhněte rukojeť/brzdu řetězu zpět.
	Nosit rukavice, aby byly Vaše ruce chráněny		Hladina hluku podle směrnice 2000/14/EC
			Varování! Nebezpečí

POZOR! Při práci s nářadím poháněným palivem musí být bezpodmínečně dodržována následující základní pravidla, aby se snížilo riziko poranění a/nebo škod na přístroji. Než uvedete pilu do provozu přečtěte si tyto pokyny a dobře si je uložte.

- NEPRACUJTE s pilou pouze jednou rukou! Jinak existuje nebezpečí zranění pro obsluhující osobu, pomocníky nebo diváky. Řetězová pila je konstruována pro používání oběma rukama.
- NEPRACUJTE s pilou, pokud jste unavení.
- Noste bezpečnostní obuv, přiléhavé oblečení, pracovní rukavice, ochranné brýle, chrániče sluchu a ochranu hlavy.
- Budte opatrní při manipulaci s palivem. Pilu startujte ve vzdálenosti min. 3 m od místa plnění.
- Pokud pilu startujete nebo s ní řežete, nesmí se v blízkosti zdržovat ŽÁDNÉ jiné osoby. Nedovolte divákům a zvířatům vstupovat do pracovní oblasti.
- Řežte TEPRVE tehdy, když je pracovní oblast uklizená. Vy pevně stojte a naplánovali jste si bezpečnou unikovou cestu před padajícím stromem.
- Pokud motor běží, musí být všechny pohyblivé části těla mimo nebezpečnou oblast.
- Před nastartováním řetězové pily se přesvědčte, že se nedotýká žádných předmětů.
- Řetězovou pilu noste pouze tehdy, když se motor zastavil, vodící lišta a řetěz se nachází vzadu a výfuk ukazuje směrem od Vašeho těla.
- Neuvádějte do provozu ŽÁDNOU řetězovou pilu, která je poškozená, chybně nastavená nebo neúplná a volně namontovaná. Ubezpečte se, že se pila zastavila, když je spínač zapalování uvolněn.
- Vypněte motor, než pilu odložíte.
- Při řezání malých keřů a výhonků buďte maximálně pozorní, protože tenké větvičky se mohou v pile zachytit a vymrstit směrem k Vám, nebo Vás vyvést z rovnováhy.
- Při řezání větve pod mechanickým napětím dbejte na možný zpětný vrh, pokud napětí dřeva najednou povolí.
- Dbejte na to, aby byly rukojeti suché a prosté oleje nebo palivové směsi.
- S řetězovou pilou pracujte pouze na dobře větraných místech.
- S pilou neřežte ŽÁDNÉ stromy, pouze v tom případě, že jste v tomto směru byli vyškoleni.
- Celkovou údržbu řetězové pily, kromě v návodu k použití a údržbě uvedených bodů, smí provádět pouze zákaznický servis pro řetězové pily.
- Řetězovou pilu transportujte pouze s nasazeným krytem vodící lišty.
- S řetězovou pilou NEPRACUJTE vedle nebo v přítomnosti zápalných kapalin nebo plynů, at ve vnějších nebo vnitřních prostorech. Existuje přitom nebezpečí exploze a/nebo požáru.
- Nedoplňujte palivo, olej nebo mazivo, pokud řetězová pila běží.
- POUŽÍVAT POUZE VHODNÝ ŘEZNÝ MATERIÁL:

řežte pouze dřevo. Nepoužívejte řetězovou pilu na práce, na něž není vhodná. Řetězovou pilou neřežte např. plast, zdvo nebo materiály patřící na stavbu.

POKYN: Následující příloha je určena především finálnímu uživateli nebo příležitostnému uživateli. Tyto modely jsou konstruovány na občasné použití pro majitele domů, obyvatele chatek, domků a táborníky a slouží pro všechny všeobecné práce, např. klučení, ořezávání, řezání palivového dříví atd. Nejsou konstruovány pro delší práce. Při delším pracování může na základě vibrací v rukou obsluhující osoby dojít k poruchám krevního oběhu.

BEZPEČNOSTNÍ OPATŘENÍ PŘI ZPĚTNÉM VRHU

Zpětný vrh řetězové pily může vzniknout, když se špička lišty nechtěně dotkne pevného předmětu, nebo dřevo pilu v řezu sevře. Pokud k takovému kontaktu špičky lišty dojde, mohla by být vodící lišta bleskurychle vymrštěna nahoru a zpět na obsluhující osobu. Pokud je řetězová pila sevřena podél horní strany lišty, mohla by být vodící lišta také rychle mrštěna zpět k obsluze. V obou případech byste mohli ztratit kontrolu nad pilou a těžce se přitom zranit. Nespoléhejte se úplně na bezpečnostní opatření integrovaná v pile. Abyste mohli pracovat bez úrazů a bez zranění, musí všichni uživatelé řetězové pily obět včero zásad.

- Základní porozumění zpětného vrhu může snížit moment překvapení nebo ho vyloučit úplně. Náhlé reakce přispívají ke zraněním.
- Při běžícím motoru držte řetězovou pilu pevně oběma rukama, přičemž pravá ruka drží zadní rukojeť, levá ruka přední rukojeť. Palec a prsty musí rukojeť pily pevně obepínat. Pevné držení Vám pomůže zadržovat zpětné vrhy a udržet si kontrolu nad pilou. Držení neuvolňujte.
- Zabezpečte, aby oblast, ve které řežete, byla prostá překážek. Špička vodící lišty se nesmí při řezání s pilou dotýkat kmenu stromu, větvi nebo podobně.
- Řežte s vysokou rychlostí motoru.
- Nezaklánějte se moc daleko dopředu, nebo neřežte nad výškou ramen.
- Pilu ostřete a udržujte příslušně podle pokynů výrobce.
- Jako náhradu použijte pouze výrobcem schválené lišty a řetězy.

POKYN: Řetězová pila s malým zpětným vrhem se shoduje s výkonem zpětného vrhu.

CZ

DŮLEŽITÉ BEZPEČNOSTNÍ POKYNY

Na krytu vzduchového filtru řetězové pily se nalézá bezpečnostní štítek. Než uvedete pilu do provozu, řádně si přečtěte nápis na štítku a bezpečnostní pokyny na těchto stránkách.

• **SYMBOLY A BARVY (OBR. 1)**

POZOR: ČERVENÁ Varuje před nebezpečným způsobem práce, který by se neměl provádět.

ZELENÁ DOPORUČENO

Doporučený způsob práce při řezání:



- POZOR:**
1. Pozor před zpětným vrhem.
 2. Pílu nedržet jednou rukou.
 3. Vyvarovat se kontaktu se špičkou lišty.

- DOPORUČENÉ:**
4. Pílu držet pořádně oběma rukama.

Abra 1

• **NEBEZPEČÍ! POZOR PŘED ZPĚTNÝM VRHEM!**

Ke **ZPĚTNÉMU VRHU** může dojít, pokud se **NOS** nebo **ŠPIČKA** vodící lišty dotkne předmětu, nebo pokud dřevo řetězovou pilu v řezu sevře.

Pokud k takovému kontaktu špičky lišty dojde, mohla by být vodící lišta bleskurychle vyvrstvena nahoru a zpět na obsluhující osobu.

Pokud je řetězová pila **SEVRĚNA** podél **DOLNÍ HRANY** vodící lišty, může být obsluhující osobou **VYTAŽENA** směrem dopředu. Pokud je řetězová pila **SEVRĚNA** podél **HORNÍ HRANY** vodící lišty, může být rychle **VRŽENA** zpět směrem k obsluhující osobě.

V obou případech můžete ztratit kontrolu nad pilou a těžce se přitom zranit.

POZOR: Zpětné vrhy mohou vést k nebezpečné ztrátě kontroly nad pilou, což může mít za následky těžká zranění obsluhující osoby nebo osoby stojící v blízkosti. Buďte stále bdělí. Zpětné vrhy na základě otočení pily nebo sevření pily jsou hlavními nebezpečími řetězové pily a hlavními příčinami většiny úrazů.

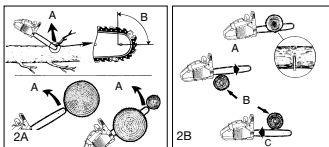

DBEJTE NA: ZPĚTNÝ VRH OTOČENÍM
(Obr. 2A)

REAKCE NÁRAZU A TAHU (ZPĚTNÝ VRH SEVRĚNÍM)
(Obr. 2B)

A = dráha zpětného vrhu
B = reakční zóna zpětného vrhu

A = tažení
B = pevné předměty

SPECIFIKACE

Obsah válců motoru	38 cm ³
Maximální hnací výkon	1,4 kW
Řezná délka	37 cm
Délka lišty	16" (40 cm)
Rozteč řetězu	10 mm
Síla řetězu	1,27 mmm
Ideální rychlost	3.100 min ⁻¹ ± 10%
Maximální počet otáček řezací soupravy	11500 min ⁻¹
Obsah nádrže	296 ml
Obsah olejové nádrže	180 ml
Antivibrační funkce	ano
Počet zubů řetězky	6 zubů
Brzda řetězu	ano
Spojka	ano
Automatické mazání řetězu	ano
Řetěz s malým zpětným vrhem	ano
Netto hmotnost bez řetězu a vodící lišty	5,1 kg
Netto hmotnost	5,88 kg
Spotřeba benzínu	cca 1250 g/kWh
Hladina akustického tlaku	101 dB(A)
Hladina akustického pracovního tlaku	113 dB(A)
Brzdná doba z pracovní rychlosti	0,07 s
Vibrace	9,68 m/s ²

Objednání náhradních dílů

Při objednávce náhradních dílů je třeba uvést následující údaje:

- Typ přístroje
- Číslo výrobku přístroje
- Identifikační číslo přístroje
- Číslo náhradního dílu požadovaného náhradního dílu

Aktuální ceny a informace naleznete na www.isc-gmbh.info

VŠEOBECNÉ INFORMACE

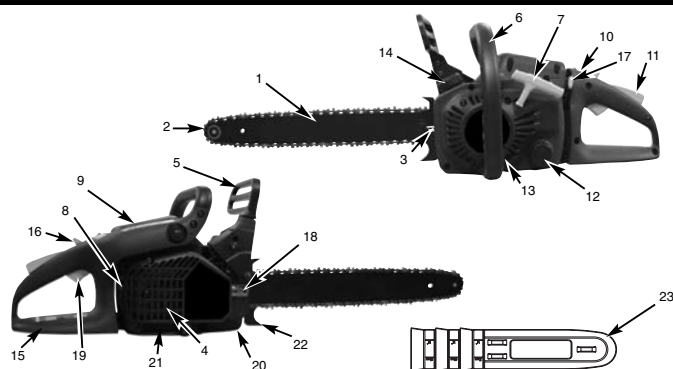

- | | | |
|---|--|-----------------------------|
| 1. Vodicí lišta | 8. Zapalovací svíčka | 16. Blokování chodu |
| 2. Řetěz | 9. Kryt vzduchového filtru | 17. Páčka sytiče |
| 3. Šroub k nastavení řetězu | 10. Zastavovací vypínač | 18. Matka na upevnění lišty |
| 4. Protijiskrová mřížka (uvnitř na výfuku) | 11. Bezpečnostní pojistka | 19. Páčka plynu |
| 5. Páka brzdy řetězu / přední ochrana rukou | 12. Víčko olejové nádrže | 20. Zachycovač řetězu |
| 6. Přední rukojeť | 13. Sítin ventilátoru | 21. Ochrana výfuku |
| 7. Rukojeť startéru | 14. Víčko palivové nádrže | 22. Ozubený doraz |
| | 15. Zadní rukojeť / oko na přišlápnutí nohou | 23. Kryt vodicí lišty |

BEZPEČNOSTNÍ FUNKCE

Číslice následujícího popisu odpovídají číslicím na předcházející stránce, abyste bezpečnostní funkce mohli lehce nalézt.

- 2 **ŘETĚZ S NÍZKÝM ZPĚTNÝM VRHEM** Vám díky speciálně vyvinutým bezpečnostním zařízením pomůže zachytit zpětné vrhy nebo jejich sílu.
- 5 **PÁKA BRZDY ŘETĚZU / OCHRANA RUKOU** chrání levou ruku obsluhující osoby, pokud by při delší práci sjela z přední rukojeti.
- 5 **BRZDA ŘETĚZU** je bezpečnostní funkce ke snížení rizika zranění způsobených zpětným vrhem, působící tak, že je běžící řetěz během několika milisekund zastaven. Aktivována je **PÁKOU BRZDY ŘETĚZU**.
- 10 **ZASTAVOVACÍ VYPÍNAČ** motor okamžitě zastaví, pokud je vypnut. Zastavovací vypínač musí být nastaven na ZAP, aby mohl být motor (opět) nastartován.
- 11 **BEZPEČNOSTNÍ POJISTKA PLYNU** zabrání náhodnému zrychlení motoru. Páčka plynu (19) může být stisknuta pouze tehdy, pokud je bezpečnostní pojistka plynu zamačknuta.
- 20 **ZACHYCOVAČ ŘETĚZU** snižuje nebezpečí zranění, pokud by mělo při běžícím motoru dojít k přetržení nebo spadnutí řetězu. Zachycovač řetězu má za úkol zachytit rotující řetěz.
- POKYN:** s pilou a jejími součástmi se dobře seznamte.

CZ

POKYNY K MONTÁŽI• **NÁŘADÍ POTŘEBNÉ K MONTÁŽI**

K montáži řetězové pily budete potřebovat následující nářadí:

1. Klíč s očkem 11
2. Šroubovák / klíč na svíčky



POZOR: Motor pily nastartujte **TEPRVE** tehdy, když je pila hotová a připravená.

• **PŘEDPOKLADY K MONTÁŽI**

U nové řetězové pily musí být seřízen řetěz, palivová nádrž naplněna správnou směsí paliva a olejová nádrž naplněna, než je možné uvést pilu do provozu.

Tento návod k použití si kompletně přečtěte, ještě než začnete s pilou pracovat. Dbejte především bezpečnostních opatření.

Tento návod k použití je jak návodem tak i příručkou obsahující všeobecné informace o montáži, provozu a údržbě pily.



POZOR: Při zacházení s řetězem noste vždy pevné ochranné rukavice.

• **PŘÍPEVNĚNÍ VODICÍ LIŠTY/ŘETĚZU/KRYTŮ SPOJKY****PŘÍPEVNĚNÍ VODICÍ LIŠTY:**

Aby byly lišta a řetěz zásobovány olejem, **POUŽÍVEJTE** **POUZE** **ORIGINÁLNÍ LIŠTU** s mazacím otvorem (A), viz

(obr. 3A).

1. Přesvědčte se, zda je páka brzd řetězu zatažena do pozice VYPNUTO (obr. 3B).
2. Sejměte 2 matice na upevnění lišty (B). Povolte 2 šrouby vzadu na krytu spojky (C). Kryt sejměte (obr. 3C).

Pokyn: Řetěz může vespuďu viset trochu dolů. Toto je normální.

3. Otáčejte šroub k nastavení řetězu (D) šroubovákem **PROTI SMĚRU HODINOVÝCH RUCÍČEK**, až se **ÚCHYTKA (E)** (vystupující špička) na konci své posuvné dráhy nachází ve směru válce spojky a ozubeného kolečka (obr. 3D).

4. Položte konec lišty se zářezem přes čep lišty (F). Vyrovnejte lištu tak, aby **NASTAVOVACÍ ÚCHYTKA** zapadla do otvoru (G) ve vodící liště (obr. 3E).

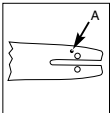

3A

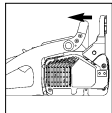

3B

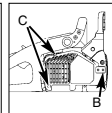

3C

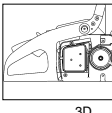

3D

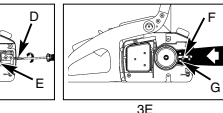

3E

PŘÍPEVNĚNÍ ŘETĚZU:

1. Řetěz rozložte ve tvaru smyčky, přičemž jsou řezné hrany (A) **SMĚRU HODINOVÝCH RUCÍČEK** vyrovnány směrem ven (obr. 4A).
2. Nasaďte řetěz na ozubené kolečko (B) za spojku (C). Dbejte na to, že články mezi zuby musí být vloženy (obr. 4B).
3. Zaveďte hnací členy do drážky (D) a okolo konce lišty (obr. 4B).

UPOZORNĚNÍ: Je možné, že bude řetěz na spodní straně lišty trochu prověšen. To je normální.

4. Vodicí lištu popotáhněte dopředu, až řetěz úzce přiléhá. Ubezpečte se, zda se všechny hnací články nacházejí v drážce lišty.

5. Nasaďte kryt spojky a utáhněte ho 2 šrouby. Řetěz přitom nesmí z lišty spadnout. Rukou utáhněte 2 matice a postupujte podle pokynů k nastavení napnutí v odstavci **NASTAVENÍ NAPNUTÍ ŘETĚZU**.

POKYN: Matice na přípevnění lišty jsou prozatím utaženy pouze ručně, protože řetěz musí být ještě seřízen. Postupujte podle pokynů v odstavci **NASTAVENÍ**

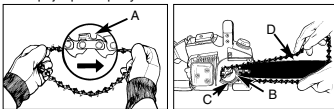

4A

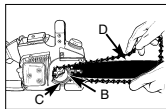

4B

NAPNUTÍ ŘETĚZU.• **NASTAVENÍ NAPNUTÍ ŘETĚZU**

Správné napnutí řetězu je velice důležité a musí být před nastartováním a během všech prací s pilou kontrolováno.

Pokud si uděláte dostatek času na řádné nastavení řetězu, budete moci provádět lepší řezy a životnost řetězu se prodlouží.

NASTAVENÍ ŘETĚZU:

POZOR: Při zacházení s řetězem nebo při seřizování řetězu noste vždy pevné ochranné rukavice.

1. Držte špičku vodící lišty směrem nahoru a otáčejte nastavovacím šroubem (D) **VE SMĚRU HODINOVÝCH RUCÍČEK**, aby se napnutí řetězu zvýšilo. Otáčíte-li šroubem **PROTI SMĚRU HODINOVÝCH RUCÍČEK**, napnutí řetězu se uvolní. Překontrolujte, jestli řetěz sedí podél celé vodící lišty (obr. 5).

2. Po seřízení, špička lišty nadále směrem nahoru, utáhněte matice na upevnění lišty. Řetěz je správně napnut tehdy, když těsně přiléhá a když se nechá pomocí ruky v rukavici otočit kolem dokola.

POKYN: Pokud se řetěz nechá okolo lišty otáčet jen velmi těžce nebo blokuje, je napnutý moc pevně. Proveďte následující, jemná nastavení:

- A. Povolte 2 matice na upevnění lišty, až je možné je prsty otáčet. Napnutí povolte pomalým otáčením nastavovacího šroubu **SMĚRU HODINOVÝCH RUCÍČEK**. Pohybuje řetěz na liště dopředu a dozadu. Opakujte to tak dlouho, až je možné řetěz bez obtíží pohybovat, ale přesto těsně přiléhá. Napnutí zvýšíte, když nastavovacím šroubem otáčíte **VE SMĚRU HODINOVÝCH RUCÍČEK**.

B. Když je řetěz správně napnut, držte špičku lišty zcela nahoru a matice na utažení lišty pevně utáhněte.



POZOR: Nový řetěz se vytáhne, takže musí být po cca 5 řezech dotažen. Toto je u nových řetězů normální a interval dalších nastavování se snižuje.

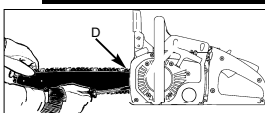

5



POZOR: Pokud je řetěz MOC PEVNÝ nebo MOC VOLNÝ, opotřebují se zuby, lišta, řetěz a ložisko klikového hřídele rychleji. Obr. 6 informuje o správném stupněm napnutí (A) a teplém napnutí (B) a slouží jako návod pro další nastavení řetězu (c).

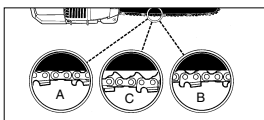

6

• MECHANICKÝ TEST BRZDY ŘETĚZU

Řetězová pila je vybavena brzdou řetězu, která snižuje zranění způsobená zpětným vrhem. Brzda se aktivuje, pokud působí tlak na páku brzdy, např. při zpětném vrhu, kdy ruka obslužné osoby narazí na páku. Při aktivaci brzdy se řetěz okamžitě zastaví.

KONTROLA BRZDY ŘETĚZU:



POZOR: Brzda řetězu má sice za účel snížit zranění způsobená zpětným vrhem; nemůže ovšem nahradit příslušnou ochranu, pokud je s pilou pracováno neopatrně. Překontrolujte brzdou řetězu před každým použitím pily a pravidelně během práce.

1. Brzda řetězu je VYPNUTA (řetěz se může pohybovat), pokud je PÁKA BRZDY ZATAŽENA SMĚREM DOZADU A JE ZAARETOVÁNA (obr. 7A).
2. Brzda řetězu je ZAPNUTA (řetěz je aretován), pokud je páka brzdy zatažena dopředu. Řetěz se nenechá pohybovat (obr. 7B).

POKYNY: Páka brzdy by měla v obou polohách zaskočit. Pokud cítíte silný odpor, nebo se páka nenechá posunout, pilu nepoužívejte. Odnesete ji k opravě do profesionálního zákaznického servisu.

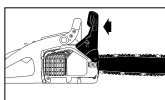

7A

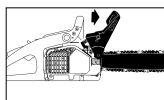

7B

PALIVO A OLEJ

• PALIVO

Pro optimální výsledky používejte normální, bezolovnaté palivo smíchané se speciálním olejem pro dvoudobé motory v poměru 40:1. Dodržujte součinitel skladby směsi v odstavci **TABULKA PALIVOVÝCH SMĚSÍ**.

• PALIVOVÁ SMĚS

Míchejte palivo s olejem pro dvoudobé motory ve schválené nádobě.

Nádobu protřepejte, aby se vše dobře promíchalo.



POZOR: Nikdy pro tuto pilu nepoužívejte nezředěné palivo. Motor se tím poškodí a Vy ztratíte nárok na záruku na tento výrobek. Nepoužívejte palivovou směs, která byla skladována déle než 90 dní.



POZOR: Pokud je použit olej pro dvoudobé motory, odlišující se od speciálního oleje, musí být použit olej super pro vzduchem chlazené dvoudobé motory, součinitel skladby směsi 40:1. Nepoužívejte žádnou palivovou směs pro dvoudobé motory se součinitelem skladby směsi 100:1. Nedostatečné mazání olejem poškodí motor a Vy ztratíte v tomto případě nárok na záruku na motor.

• PALIVO A MAZÁNÍ



POZOR: Nedostatečné mazání olejem činí Váš nárok na záruku na motor neplatným.

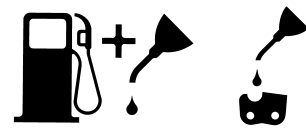

Míšeavina benzina i ulja 40:1

Samo ulje

• DOPORUČENÁ PALIVA

Některé benziny jsou opatřeny příměsími sloučenin alkoholů nebo éterů, aby byly splněny normy na čistotu výfukových plynů. Motor běží dobře se všemi druhy benzínů za účelem vlastního pohonu, také s benzínů obohacenými kyslíkem.

• MAZÁNÍ ŘETĚZU A LOŽISEK OLEJEM

Pokaždé, když doplňujete palivovou nádrž, musíte doplnit olejovou nádrž na mazání řetězu. Doporučujeme olej pro mazání řetězů, lišt a řetězů, který obsahuje příměsí na snížení tření a opotřebení a zabraňuje tvorbě roztečí na liště a řetězu.

CZ

NÁVOD K OBSLUZE

• KONTROLY PŘED SPUŠTĚNÍM MOTORU

POZOR: Nestartujte nebo nepoužívejte pilu nikdy, když nejsou lišta a řetěz dobře nasazeny.

1. Naplňte palivovou nádrž (A) správnou palivovou směsí (obr. 8).
2. Naplňte olejovou nádrž (B) správným olejem pro mazání řetězu a lišty (obr. 8A).
3. Zjistěte, aby byla brzda řetězu (C) před spuštěním motoru vypnutá (obr. 8A).

• SPUŠTĚNÍ MOTORU

Existují 3 startovací polohy: provoz (A), poloplyn (B) a sytič (C) (obr. 9A).

1. Ke spuštění posuňte červený spínač STOP (D) nahoru (obr. 9B).
2. Žlutou páčku škrticí klapky (E) nastavte na (sytič) (obr. 9C).
3. 10 x stiskněte knoflík (F) nastřikovače benzínu (obr. 9D).
4. Blokování chodu posuňte dopředu, pravou rukou stiskněte blokování chodu (I), ukazováčkem táhněte za páčku plynu (H). Nyní stlačte aretační páčku (G) dopředu, držte ji stlačenou a poté páčku plynu (H) opět pusťte. Páčka plynu (H) nyní zůstane v poloze poloplyn.
5. Položte pilu na pevný, rovný podklad. Držte pilu pevně nohou jako na obrázku. Zatahněte 4x rychle za šňůru startéru. Dávejte pozor na běžící řetěz! (obr. 9F).
6. Nastavte žlutou páčku škrticí klapky (E) na (poloplyn) (obr. 9C).
7. Pevně pilu držte a zatahněte 4x rychle za šňůru startéru. Motor by měl naskočit (obr. 9H).
8. 10 vteřin motor zahříváte. Stiskněte páčku plynu (H) a nastavte ji do polohy volnoběh, přejděte k bodu 9 (obr. 9I).
9. Nastavte žlutou páčku škrticí klapky (F) na (provoz) (obr. 9J). Pokud motor nenaskočí, opakujte výše uvedený postup.

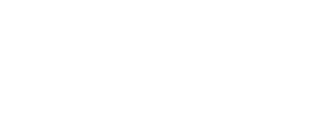
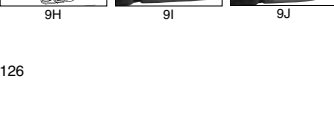
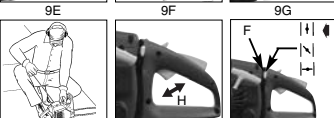
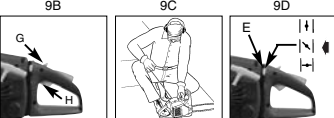
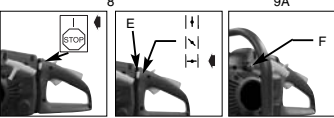
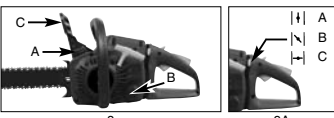

• OPAKOVANÉ SPUŠTĚNÍ TEPLÉHO MOTORU

1. Ujistěte se, že je spínač nastaven na ZAP.
2. Nastavte páčku škrticí klapky na (poloplyn).
3. 10 x zmáčkněte knoflík nastřikovače benzínu.
4. Nastavte blokování chodu.
5. 10 x zatahněte za startovací šňůru. Motor by se měl rozběhnout.
6. Nastavte páčku škrticí klapky na (provoz).
7. Blokování chodu uvolněte.

• ZASTAVENÍ MOTORU

1. Pusťte páčku plynu a vyčkejte, než se motor zastaví.
2. Posuňte STOP spínač dolů, aby byl motor zastaven.

POKYN: Na zastavení motoru v případě nutnosti aktivujte brzdou řetězu a posuňte STOP spínač dolů.

• PROVOZNÍ TEST BRZDY ŘETĚZU

Pravidelně kontrolujte, zda brzda řetězu řádně funguje. Brzdu řetězu kontrolujte před prvním řezem, po opakovaném řezání a v každém případě po udržbových pracích na brzde řetězu.

BRZDU ŘETĚZU KONTROLUJTE NÁSLEDOVNĚ (OBR. 10):

1. Položte pilu na čistý, pevný a rovný podklad.
2. Nastartujte motor.
3. Pravou rukou uchopte zadní rukojeť (A).
4. Levou rukou držte pevně přední rukojeť (B) [ne páku brzd řetězu (C)].
5. Páčku plynu nastavte na 1/3 rychlosti a poté ihned palcem levé ruky aktivujte páku brzd řetězu (C).

POZOR: Aktivujte brzdou řetězu pomalu a promyšleně. Pila se nesmí ničeho dotýkat; pila nesmí vpředu viset dolů.

6. Řetěz by se měl okamžitě zastavit. Poté spouštěč ihned pusťte.

POZOR: Pokud se řetěz nezastaví, vypněte motor a odneste pilu za účelem opravy do autorizované opravy Talon v místě Vašeho bydliště.

7. Pokud brzda řetězu správně funguje, vypněte motor a nastavte brzdou motoru opět na **VYPNUTO**.

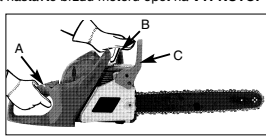

• MAZÁNÍ ŘETĚZU/VODICÍ LIŠTÝ OLEJEM

Aby se zmenšilo vzájemné tření s lištou, musí být neustále zajištěno dostatečné mazání řetězu olejem. Lišta a řetěz nesmí být nikdy bez oleje. Pokud budete pilu provozovat s nedostatečným množstvím oleje, sníží se řezný výkon, životnost řetězu se zkrátí, řetěz se rychleji ztupí a lišta se z důvodu přehřátí velmi silně opotřebí. Nedostatečné množství oleje se pozná podle tvorby kouře, zbarvení lišty nebo tvorby dehtu.

POKYN: Řetěz pily se během používání vytáhne, obzvlášť pokud je nový, a proto musí být čas od času seřízen a dodatečně napnut. Nový řetěz musí být po cca 5 provozních minutách nově nastaven.

• AUTOMATICKÉ MAZÁNÍ

Řetězová pila je vybavena systémem automatického mazání s pohonem ozubenými koly. Maznička zásobuje

lištu a řetěz automaticky správným množstvím oleje. Jakmile motor běží rychleji, přitéká také olej rychleji. Neexistuje žádné nastavení toku. Zásoba oleje vystačí asi tak dlouho, jako zásoba paliva.

VŠEOBECNÉ NÁVODY K ŘEZÁNÍ

• **KÁČENÍ**

Káčení znamená poražení stromu. Malé stromy o průměru 15-18 cm jsou uřezávány většinou jedním řezem. U větších stromů musí být použity zářezy. Zářezy určují směr pádu stromu.

KÁČENÍ STROMU

DŮLEŽITÉ: Káčení stromů není bez příslušného výškolení dovoleno!



POZOR: Před řezáním by měla být naplánována a vyklizena ústupová cesta (A). Ústupová cesta by měla probíhat směrem dozadu a diagonálně k zadní straně očekávaného směru pádu, jako na obr. 12.



POZOR: Při káčení stromu ve svahu by se měla obiluhá řetězová pila zdřovtat na stoupající straně svahu, protože strom se po pokáčení s největší pravděpodobností svalí po svahu dolů.

POKYN: Směr pádu (B) je určován zářezem. Před řezáním zohledněte k odhadnutí dráhy pádu stromu uspořádání větších větví a přirozený sklon stromu.

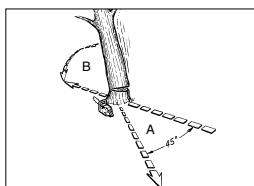

12



POZOR: Nekáčejte stromy když fouká silný nebo proměnlivý vítr, nebo když hrozí nebezpečí poškození majetku. Poradte se s odborníkem na káčení stromů. Nekáčejte strom, který by mohl spadnout na vedení a před pokáčením stromu uvědomte příslušný úřad (zodpovědný za vedení).

VŠEOBECNÉ SMĚRNICE PRO KÁČENÍ STROMŮ

Většinou se káčení skládá ze 2 základních řezů: zářezu (C) a hlavního řezu (D).

Začněte s horním zářezem (C) na straně pádu stromu (E). Dbejte na to, abyste spodní řez nezařezali moc hluboko do kmene stromu.

Zářez (C) by měl být tak hluboký, aby byl vytvořen kotevní bod (F) o dostatečné šířce a síle. Zářez by měl být dostatečně široký, aby bylo možné pád stromu kontrolovat tak dlouho, jak jen to bude možné.



POZOR: Nikdy se nestavte před strom, do kterého byl již udělán zářez. Hlavní řez (D) proveďte na druhé straně stromu cca 3-5 cm nad horní hranou zářezu (C) (obr. 13).

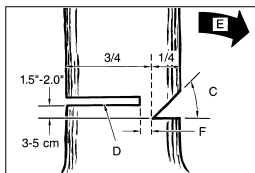

13

Kmen stromu nikdy nepřefézávejte kompletně. Vždy ponechejte kotevní bod. Kotevní bod strom drží. Pokud je kmen kompletně přeféznut, nemůžete již směr pádu kontrolovat.

Do řezu zasuňte klín nebo káčení páku ještě před tím, než strom ztratí stabilitu a dá se do pohybu. Vodicí lišta se tak nemůže v hlavním řezu zaklínit, pokud špatně odhadnete směr pádu. Nepouštějte do oblasti pádu stromu diváky do té doby, než ho povalíte.



POZOR: Před provedením konečného řezu překontrolujte, zda se v oblasti pádu nevyskytují diváci, zvířata nebo překážky.

HLAVNÍ ŘEZ:

1. Zabraňte sevření lišty nebo řetězu (B) v řezu pomocí plastových nebo dřevěných klínů (A). Klíny kontrolují také káčení (obr. 14A).
2. Pokud je průměr dřeva určeného k řezání větší než délka lišty, proveďte 2 řезы podle obrázku (obr. 14B).

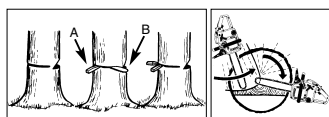

14A

14B



POZOR: Když se hlavní řez přibližuje kotevnímu bodu, začne strom padat. Jakmile strom začne padat, vytáhněte pilu z řezu, zastavte motor, pilu odložte a opusťte oblast únikovou cestou. (12).

• **ODSTRAŇOVÁNÍ VĚTVÍ**

Větve se z pokáčeného stromu odstraní. Odstraňte opěrné větve (A) teprve tehdy, když je strom rozřezán na kusy (obr. 15). Větve, které jsou pod mechanickým napětím, musí být uřezávány odspoda nahoru, aby nebyla pila sevřena.

CZ



POZOR: Nikdy neufezávejte větve, když stojíte na kmenu.



Obr. 15

Obr. 16A

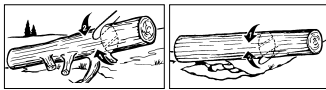

Obr. 16B

Obr. 16C

• PŘI ŘEZÁVÁNÍ DÉLKY

Pokácený strom postupně rozřezávejte po délce. Dbejte na dobrou postoj a stůjte nad kmenem, pokud řezáte ve svahu. Kmen by měl být, pokud je to možné, podepřen, aby uřezávaný konec neležel na zemi. Pokud jsou oba konce kmene podepřeny a Vy musíte fezat uprostřed, provedte kmenem poloviční fez odshora a poté fez odspoda nahoru. Toto zabrání sevření listů a řetězu ve kmenu. Dbejte na to, aby při přifezávání řetěz neležal do země, tím se řetěz velmi rychle ztupí. Při přifezávání stůjte vždy na horní straně svahu.

1. Kmen po celé délce podepřen: řezte odshora a dbejte na to, abyste neřezali do země (obr. 16A).
2. Kmen na jedné straně podepřen: aby se zabránilo odstěpení, rozřízněte nejdříve 1/3 průměru kmene zespoda nahoru. Poté vedte řez odshora směrem k prvnímu řezu, aby se zabránilo svírání (obr. 16B).
3. Kmen na obou koncích podepřen: aby se zabránilo odstěpení, rozřízněte nejdříve 1/3 průměru kmene shora dolů. Poté vedte řez zdola směrem k prvnímu řezu, aby se zabránilo svírání (obr. 16C).

POKYN: Nejlepší metoda k podalnému přifezávání kmene je za pomoci kozy. Pokud to není možné, měl by být kmen pomoci větvi nebo opěrných bloků nadzvednut a podepřen. Postarejte se o to, aby byl kmen určený k řezání bezpečně podepřen.

• PŘIFEZÁVÁNÍ DÉLKY NA KOZE

K Vaší vlastní bezpečnosti a k ulehčení řezání je pro svislý podélný přifez nutná správná poloha (obr. 17).

SVISLÉ ŘEZÁNÍ:

- A. Držte pilu pevně oběma rukama a vedte ji při řezání okolo pravé strany Vašeho těla.
- B. Levou paži držte tak rovně, jak jen to je možné.
- C. Rozdělte svoji váhu na obě nohy, obr. 17.



Abb. 17

ÚDRŽBA

Všechny údržbové práce na pile, vyjma v tomto návodu k použití uvedených bodů k údržbě, musí být prováděny odborníkem.

• PREVENTIVNÍ ÚDRŽBA

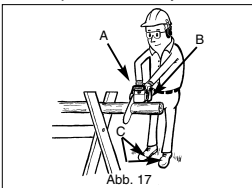
Kvalitní preventivní údržba na základě pravidelného kontrolního programu a péče prodlouží životnost a vylepší výkon řetězové pily. Následující seznam údržbových kontrolních prací slouží jako směrnice pro takovýto program.

Čištění, nastavení a výměna dílů může být za určitých podmínek nutná častěji, než je udáno.

KOMPONENTA	ČINNOST	PROVOZNI HODINY	
		PRO POUŽITÍ	20
Šrouby/matice/čepy	Kontrolovat/utáhnout	✓	✓
Vzduchový filtr	Vyčistit nebo nahradit		✓
Palivový/olejový filtr	Nahradit	✓	
Zapařovací svíčka	Vyčistit/seříditi/nahradit	✓	
Protitisková mřížka	Zkontrolovat	✓	
Palivové hadičky	Zkontrolovat	✓	
	V případě potřeby vyměnit		
Komponenty brzdy řetězu	Zkontrolovat	✓	
	V případě potřeby vyměnit		

• VZDUCHOVÝ FILTR

ČIŠTĚNÍ VZDUCHOVÉHO FILTRU:



POZOR: Nikdy pilu nepoužívejte bez vzduchového filtru. Prach a nečistoty jsou jinak nasávány do motoru a poškodí ho. Udržujte vzduchový filtr čistý!

1. Odstraňte horní kryt (A) tak, že odstraníte upevňovací šrouby krytu. Kryt se nechá poté sejmut (obr. 18a).
2. Vyjměte vzduchový filtr (B) ze vzduchové skříňe (C) (obr. 18b).
3. Vyčistěte vzduchový filtr. Filtr vyperte v čisté, teplé mýdlové vodě. Nechejte ho na vzduchu úplně uschnout.

POKYN: Doporučujeme mít vzduchové filtry v zásobě.

4. Vsaďte vzduchový filtr zpět. Nasaďte kryt motoru/vzduchového filtru. Dbejte na to, aby kryt přesně seděl. Utáhněte upevňovací šrouby krytu.



POZOR: Nikdy neprovádějte údržbu pily pokud je motor ještě horký, abyste si nepopálili ruce nebo prsty.

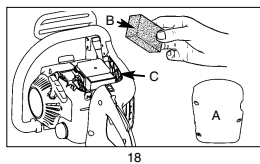

18

• PALIVOVÝ FILTR



POZOR: Nepoužívejte pilu nikdy bez palivového filtru. Vždy po 20 provozních hodinách musí být palivový filtr nahrazen. Než vyměníte filtr, vyprázdněte úplně palivovou nádrž.

1. Sejměte víčko palivové nádrže.
2. Ohněte měkký drát.
3. Zastrčte ho do otvoru palivové nádrže a zahákněte hadičku paliva. Vytáhněte hadičku paliva opatrně k otvoru, až ji můžete uchopit prsty.

POKYN: Nevytahujte hadičku z nádrže úplně.

4. Vyměňte filtr (A) z nádrže (obr. 19).
5. Otočným pohybem filtr sundejte a vyčistěte ho. Pokud je poškozen, zlikvidujte ho.
6. Vsaďte nový nebo vyčištěný filtr. Zastrčte jeden konec filtru do otvoru nádrže. Ujistěte se, že filtr sedí ve spodním rohu nádrže. Pokud je to nutné, posuňte filtr do správné polohy dlouhým šroubovákem, ale nepoškozte ho přitom.
7. Naplňte nádrž novým palivem/olejem. Viz odstavec PALIVO A OLEJ. Víčko nádrže opět nasadte.

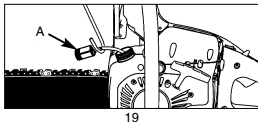

19

• PROTIJISKOVÁ MŘÍŽKA

POKYN: Znečištěná protijiskrová mřížka silně snižuje výkon motoru.

1. Povolte brzdu řetězu. Odstraňte 2 upevňovací matice lišty (A) a povolte 2 šrouby (B), které drží kryt brzdy řetězu (obr. 20A).
2. Odstraňte kryt brzdy řetězu. Odstraňte 3 šrouby, které drží výfuk na válci. Výfuk se nechá sejmut, pokud jsou upevňovací šrouby odstraněny (obr. 20B).
3. Oddělte poloviny výfuku (C). Odstraňte chladicí (D) a rozpěrací trubky (E).
4. Zlikvidujte opotřebovanou protijiskrovou mřížku a nasadte novou (F) (obr. 20B).

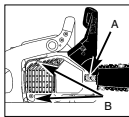

20A

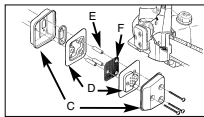

20B

• ZAPALOVACÍ SVÍČKA

POKYN: Aby zůstal motor pily výkonný, musí být zapalovací svíčka čistá a mít správnou vzdálenost.

1. Zamáčkněte STOP spínač.
2. Stáhněte kabel (A) současným tažením a otáčením ze svíčky (B) (obr. 21).
3. Odstraňte zapalovací svíčku klíčem na svíčky. **NEPOUŽÍVEJTE ŽÁDNÉ JINÉ NÁŘADÍ.**
4. Nasadte novou zapalovací svíčku, vzdálenost: 0,6 mm.

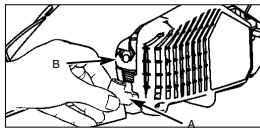

21

• SEŘÍZENÍ KARBURÁTORU

Karburátor byl v závodě nastaven na optimální výkon. Pokud jsou třeba dodatečná seřízení, odneste pilu k odborníkovi.



POZOR: Neukládejte pilu na více než 30 dní bez toho, abyste provedli následující kroky.

• ULOŽENÍ ŘETĚZOVÉ PILY

Pokud pilu uložíte na více než 30 dní, musí být k tomu připravena. V jiném případě se vypaří zbylé palivo v karburátoru a zanechá gumovitou usazeninu na dně. Toto by mohlo ztížit start a mít za následek drahé opravy.

1. Pomalu sejměte kryt palivové nádrže, aby byl vypuštěn případný tlak v nádrži. Opatrně nádrž vyprázdněte.
2. Aby se odstranilo palivo z karburátoru, nastartujte motor a nechte ho běžet, až se pila zastaví.
3. Nechte motor ochladit (cca 5 minut).
4. Pomocí klíče na svíčky odstraňte zapalovací svíčku.
5. Do spalovací komory dejte 1 čajovou lžičku čistého oleje pro dvoudobé motory. Několikrát zatáhněte pomalu za šňůru startéru, aby byly vnitřní komponenty smočeny. Zapalovací svíčku opět nasadte (obr. 22).

POKYN: Uložte pilu na suchém místě a daleko od možných zápalných zdrojů, např. kamen, plynových boilerů, plynových sušiček atd.



• OPĚTNÉ VYBALENÍ PILY

1. Odstraňte zapalovací svíčku.
 2. Aby se ze spalovací komory odstranil přebytečný olej, zatáhněte rychle za šňůru startéru.
 3. Vyčistěte zapalovací svíčku a dbejte na správnou vzdálenost; nebo nasadte svíčku novou ve správné vzdálenosti.
 4. Připravte pilu k provozu.
 5. Naplňte nádrž správnou směsí palivo/olej. Viz odstavec PALIVO A OLEJ.
- Řetězka by měla být po 10hodinovém provozu nebo jednou týdně, podle toho, který případ nastane, naolejována. Před olejováním musíte řetězku vodící lišty důkladně vyčistit.

CZ

• ÚDRŽBA VODICÍ LIŠTY

Je nutné pravidelné mazání vodící lišty (vodící lišty řetězu a ozubeného řetězu). Dostatečná údržba vodící lišty, jak je popsáno v následujícím odstavci, je důležitá, aby mohla Vaše pila docílit optimálního výkonu.



POZOR: Řetězka nové pily je ze závodu naolejována. Pokud řetězku nenaolejujete podle následujícího návodu, klesne ostrost zubů a tím výkon, čímž ztratíte nárok na záruku.

NÁŘADÍ NA MAZÁNÍ:

K nanášení oleje na řetězku lišty se doporučuje olejová stříkačka (opce). Olejová stříkačka disponuje špičkou jehly, která je nutná k nanášení oleje na ozubenou špičku.

MAZÁNÍ ŘETĚZKY VODICÍ LIŠTY:

POKYN: Na mazání řetězky vodící lišty nemusí být řetěz odstraněn. Mazání se může provádět během práce.



POZOR: Při zacházení s řetězem a lištou noste pevné rukavice.

1. Posuňte STOP spínač dolů.
2. Vyčistěte řetězku lišty.
3. Zasuňte špičku jehly olejové stříkačky (opce) do mazacího otvoru a vstříkněte olej, až se objeví na vnější straně řetězky (obr. 23).
4. Otáčejte řetěz pily rukou. Opakujte mazání, až je namazaná celá řetězka.



Abb. 23

ÚDRŽBA VODICÍ LIŠTY:

Většinou problémů s vodící lištou je možné se vyhnout, pokud je pila dobře udržována.

Nedostatečně namazaná vodící lišta a provoz pily s MOC NAPNUTÝM ŘETĚZEM přispívají k rychlému opotřebení lišty.

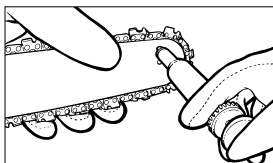
Ke snížení opotřebení lišty doporučujeme následující údržbu vodící lišty:



POZOR: Při údržbových pracích noste vždy ochranné rukavice. Neprovádějte údržbu pily pokud je motor ještě horký.

OSTŘENÍ ŘETĚZU - dělení řetězu (obr. 24) činí 3/8 palců LoPro x 0,050 palců.

Ostřete řetěz v ochranných rukavicích kulatým pilníkem, o 4,8 mm.

Ostřete špičky pouze pohyby směřujícími směrem ven

(obr. 25) a dbejte hodnot podle obr. 24.

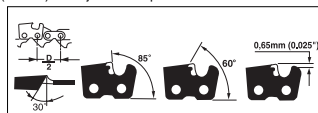

Obr. 24



POZOR: Ostří řetěz produkuje tlásky hezkého tvaru. Pokud řetěz produkuje jemné piliny, musí být naostrěn.

Po naoštění musí být všechny řezné členy stejně široké a dlouhé.

3-4 krát po jednotlivém naoštění ostří musíte překontrolovat hloubku, aby bylo event. možné pomocí plochého pilníku a opčně dodávané šablony jejich snížení a poté zaoblení jejich předních rohových ostří (obr. 26).



POZOR: Správně nastavená hloubka řezu je zrovna tak důležitá, jako správně naostrěný řetěz.

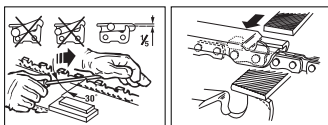

Obr. 25

Obr. 26

VODICÍ LIŠTA - Vodící lišta musí být každých 8 pracovních hodin otočena, aby bylo zaručeno stejnoměrné opotřebování. Čistěte drážku v liště a mazací otvor vždy opčně dodávaným čistícím prostředkem na drážky lišt (obr. 27). Pravidelně kontrolujte opotřebení lišty, pokud je to potřeba obruste otřepty a odstraňte výběžky plochým pilníkem (obr. 28).



POZOR: Nikdy nenasazujte nový řetěz na opotřebovanou řetězku nebo prstěnek.



Obr. 27

Obr. 28

OPOTŘEBENÍ LIŠTY - Vodící lištu v pravidelných odstupech otáčejte (např. po 5 pracovních hodinách), aby se lišta opotřebovala stejně dole a nahoře.

MAZACÍ OTVORY - Mazací otvory na liště by se měly čistit, aby bylo zajištěno řádné mazání lišty a řetězu během provozu.

POKYN: Stav mazacích otvorů je možné lehce překon-

trolovat. Pokud jsou mazací otvory čisté, odstřikává automaticky pár vteřin po spuštění pily ze řetězu olej. Pila disponuje automatickým mazacím systémem.

• ÚDRŽBA ŘETĚZU

NAPNUTÍ ŘETĚZU:

Překontrolujte napnutí řetězu a pokud možno často ho seřizujte, aby řetěz ležel těsně na liště, ale přesto byl dostatečně volný, aby bylo možné s ním rukou pohybovat.

ZABĚHNUTÍ NOVÉHO ŘETĚZU:

Nový řetěz a lišta musí být po méně než 5 řezech seřizeny. Toto je normální v době záběhu a intervaly mezi budoucími seřizováními se prodlouží.



POZOR: Nikdy neodstraňujte více než 3 články z jednoho řetězu. Řetězka by mohla být poškozena.

MAZÁNÍ ŘETĚZU:

Stále kontrolujte, zda automatický mazací systém funguje. Dbejte na to, aby byla olejová nádrž vždy naplněná olejem na mazání řetězů, lišt a řetězek. Při práci musí být lišta a řetěz stále dostatečně zásobovány olejem, aby se zabránilo tření.

Lišta a řetěz nesmí být nikdy bez oleje. Pokud budete pilu provozovat s nedostatečným množstvím oleje, sníží se řezný výkon, životnost řetězu se zkrátí, řetěz se rychleji ztupí a lišta se z důvodu přehřátí velmi silně opotřebí. Nedostatečné množství oleje se pozná podle tvorby kouře nebo zbarvení lišty.

OSTŘENÍ ŘETĚZU:









Na ostření řetězu jsou potřeba speciální nástroje, které zaručí, že jsou řezné části zubů nabroušeny ve správném úhlu a ve správné hloubce. Pro nezkoušeného uživatele motorové pily doporučujeme nechat si nabrousit řetěz odborníkem příslušného zákaznického servisu. Pokud si na ostření řetězu troufáte, zakupte si speciální nástroje u profesionálního zákaznického servisu.

CZ

ODSTRANĚNÍ CHYB MOTORU

PROBLÉM	MOŽNÁ PŘÍČINA	ODSTRANĚNÍ
Motor nenaskočí, nebo naskočí, ale neběží dál.	Chybný průběh startu. Chybně nastavená karburací směs. Zakarbonovaná zapalovací svíčka. Ucpáný palivový filtr. Vzdálenost rotoru od zapalovací cívky se změnila	Dbejte pokynů tohoto návodu k použití. Nechteje karburátor seřídit autorizovaným zákaznickým servisem. Zapalovací svíčku vyčistit/seřídit nebo vyměnit. Vyměňte palivový filtr. Vzdálenost rotoru od zapalovací cívky nechat nastavit autorizovaným servisem na 0,3-0,4 mm.
Motor naskočí, ale nepodává plný výkon	Chybná poloha páčky sytiče. Znečištěná protijiskrová mřížka. Znečištěný vzduchový filtr. Chybně nastavená karburací směs.	Nastavte páčku na PROVOZ. Vyměňte protijiskrovou mřížku. Filtr vyndat, vyčistit a opět nasadit. Nechteje karburátor seřídit autorizovaným zákaznickým servisem.
Motor vážne. Žádný výkon při zátěži.	Chybně nastavená karburací směs.	Nechteje karburátor seřídit autorizovaným zákaznickým servisem.
Motor běží mžikově.	Chybně seřízená zapalovací svíčka.	Zapalovací svíčku vyčistit/seřídit nebo vyměnit.
Nadměrné množství kouře.	Chybně nastavená karburací směs. Chybná palivová směs.	Nechteje karburátor seřídit autorizovaným zákaznickým servisem. Použijte správnou palivovou směs (poměr 40:1).

SPLOŠNA VARNOSTNA PRAVILA - Pomen simbolov na žagi

	Pred uporabo žage preberite navodilo za uporabo		Uporabljajte zaščitno obutev za zaščito nog
	Pri delu z žago je vedno potrebno uporabljati zaščitna očala, da bi si zaščitili oči pred predmeti/objekti, katere zaradi žaganja meče v zrak. Prav tako je potrebno uporabljati tudi zaščito sluha, kot so n. pr. zvočno neprepustna čelada ali glušniki. Če obstaja nevarnost zaradi padajočih predmetov, uporabljajte zaščitno čelado.		Varujte se vzratnih sunkov verižne žage. Verižno žago med uporabo dobro držite z obema rokama
	Da bi zaščitili svoje roke, uporabljajte rokavice		Prepričajte se, da je zavora verige odpuščena. Pred uporabo potegnite ročaj/zavoro verige nazaj.
			Nivo hrupa je v skladu s smernico 2000/14/EC
			Pozor! Nevarnost

POZOR! Pri delu z orodjem na pogon z gorivom morate zmeraj upoštevati sledeča osnovna pravila, da zmanjšate tveganje telesnih poškodb in/ali poškodovanje naprave. Preberite te napotke preden začnete delati z žago in jih shranite.

- Z žago NE delajte samo z eno roko! V nasprotnem obstaja nevarnost, da se lahko poškoduje oseba, ki dela z žago, njen pomočnik ali oseba, ki se nahajajo v neposredni bližini. Verižna žaga je konstruirana za uporabo z obema rokama.
- NE delajte z žago, če ste utrujeni.
- Uporabljajte zaščitno obuvanje, priprave oblačilo, delovne rokavice, zaščitna očala, zaščito za ušesa in zaščito za glavo.
- Bodite previdni pri rokovanju z gorivom. Žago zaženite v razdalji najmanj 3 m od mesta polnjenja goriva.
- Ko zaganjate žago ali z njo režete, se NE smejo v bližini nahajati druge osebe. Prepovedajte gledalcem in živalim dostop do delovnega območja.
- Žagajte ŠELE potem, ko je delovno območje očiščeno, ko ste zavzeli varni položaj telesa in izdelali načrt poti za umik pred padajočim drevesom.
- Ko motor žage dela, morate držati vse dele telesa proč od žage.
- Pred zaganjanjem žage se prepričajte, če se žaga ne dotika tujih predmetov.
- Verižno žago prenašajte samo, če se je motor žage ustavlil, če se meč in veriga žage nahajata zadaj in, če gleda izpuh motorja žage vstran od Vašega telesa.
- NE uporabljajte žage, če je le-ta poškodovana, napačno nastavljena ali nepopolno in rahlo montirana. Prepričajte se, če se je verižna žaga ustavila, ko je aktivirano stikalo za obratovanje žage.
- Izključite motor preden postavljate žago na stran.
- Bodite skrajno previdni pri žaganju majhnega grmovja in rastijskih pogankov, ker se lahko tanke zelene vejice zataknejo v žagi in udarijo v smeri zoper Vas ali pa Vas spravijo iz ravnotežja.
- Pri žaganju veje, ki se nahaja v napetem stanju, morate računati na možni povratni sunek veje, ko napetost lesa nenadoma popusti.
- Pazite na to, da bodo ročaji žage suhi, čisti in brez olja ali mešanice goriva.
- Z verižno žago delajte samo na dobro prezračnem mestu.
- Z verižno žago NE žagajte dreves, če za to niste ustrezno strokovno usposobljeni.
- Celotno vzdrževanje verižne žage sme izvajati samo servisna služba za verižne žage, ne glede na točke, ki so navedene v teh navodilih za uporabo in vzdrževanje.
- Za transport verižne žage namestite futeral za meč žage.
- Z verižno žago NE delajte poleg ali v prisotnosti vnetljivih tekočin ali plinov, bodisi na prostem ali v

- prostoru. Obstaja nevarnost eksplozije in/ali požara.
- Ne dolivajte goriva, olja ali maziva, če verižna žaga dela.
- UPORABLJAJTE SAMO PRIMERNI MATERIAL ZA ŽAGANJE:
Žagajte samo les. Verižne žage ne uporabljajte za opravlja, za katere ni primerna. Z verižno žago ne žagajte n. pr. plastike, opeke ali podobnega gradbenega materiala.
NAPOTEK: Sledeča priloga je praviloma namenjena končnim uporabnikom ali priložnostnim uporabnikom žage. Le-ti modeli žage so konstruirani tako, da jih lahko priložnostno uporabljajo lastniki hiš, stanovalci počitniških hišic in prebivalci v kampingih in služijo za izvajanje vseh splošnih opravil, kot n. pr. krčenje gozda, obrezovanje, rezanje lesa za kurjavo, itd. Niso predvideni za dlje časa trajajoča dela. Pri dlje časa trajajočih delih lahko vibracije v rokah osebe, ki žaga, povzročijo motnje krvnega obtoka.

PREVIDNOSTNI UKREPI PRI VZVRATNIH SUNKIH

Do vzratnega sunka lahko pride, če se konica meča žage dotakne predmeta ali, če se meč med rezanjem zatakne v lesu. Če konica meča pride v takšen stik z lesom, jo lahko bliskovito sune nazaj proti osebi, ki izvaja žaganje. Če se verižna žaga zatakne vzdolž zgornje strani meča, tudi lahko hitro suhe meč žage nazaj proti osebi, ki žaga. V obeh primerih lahko izgubite nadzor na žago in se hudo poškodujete. Ne zanašajte se v celoti samo na varnostne naprave, ki so montirane na žagi. Kot uporabnik verižne žage morate upoštevati več točk, da boste lahko izvajali Vaša žagalna dela brez nezgod in brez poškodb.

- Osnovno razumevanje vzratnih sunkov lista žage lahko zmanjša ali izključi faktor presenečenja. Nenadne reakcije prispevajo mnogo k nastajanju nezgod.
- Ko motor žage dela, čvrsto držite žago z obema rokama tako, da držite z desno roko zadnji ročaj in z levo roko sprednji ročaj. Palci in prsti roke morajo čvrsto oprijemati ročaje verižne žage. Čvrsti prijem Vam bo pomagal, da boste zadrževali vzratne sunke in ohranili nadzor nad žago. Žage ne izpuščajte.
- Prepričajte se, če je območje, kjer žagate, brez ovir. Konica meča žage se pri rezanju ne sme dotikati debela drevesa, več ali podobnega.
- Žagajte z višjo hitrostjo vrtiljajev motorja.
- Ne nagibajte se daleč naprej in ne žagajte na višini nad Vašimi rameni.
- Ostrite in vzdržujte Vašo žago v skladu z navodili

SLO

verige, katere je odobril proizvajalec žage.

NAPOTEK: Verižna žaga z majhnim vzvratnim sunkom se sklada z močjo vzvratnega sunka.

POMEMBNI VARNOSTNI NAPOTKI

Na pokrovu zračnega filtra verižne žage se nahaja varnostna tablica. Preden začnete žago uporabljati, točno preberite napis na tablici in varnostna navodila na teh straneh.

SIMBOLI IN BARVE (Slika 1)



POZOR! RDEČA Opozarja na nevarni način dela, katerega je treba opustiti.

ZELENA PRIPOROČILO

Priporočani način dela pri žaganju.

POZOR:



1. Previdnost pri vzvratnih sunkih.
2. Žage ne držite z eno roko.
3. Izogibajte se stiku s konico žage.

- PRIPOROČILO**
4. Žago držite pravilno z obema rokama.

Slika 1

NEVARNOST! PREVIDNOST PRI VZVRATNIH SUNKIH!



POZOR: Vzratni sunki lahko povzročijo nevarno izgubo nadzora nad verižno žago, kar lahko privede do hudih poškodb osebe, ki žaga, ali drugih v bližini žaganja nahajajočih se oseb. Bodite zmeraj zelo previdni. Vzratni sunki zaradi vrtenja verige ali zataknjenega lista žage so pri verižnih žagah glavne nevarnosti in tudi glavni vzrok večine nezgod.

PAZITE NA SLEDEČE:

VZVRATNI SUNEK lahko nastane, če se **NOS** ali **KONICA** meča žage dotakne predmeta ali, če se verižna žaga med rezanjem zatakne v les.

Če se konica meča žage dotakne predmeta, jo lahko bliskovito hitro sune navzgor in nazaj proti osebi, ki izvaja žaganje.

Če se verižna žaga **ZATAKNE** vzdolž **SPODNJEGA ROBA** meča žage, jo lahko **POTEGNE** vstran od osebe, ki žaga, in v smeri naprej. Če se verižna žaga **ZATAKNE** vzdolž **ZGORNJEGA ROBA** meča žage, jo lahko hitro **SUNE** nazaj proti osebi, ki žaga.

V obeh primerih lahko izgubite nadzor na žago in se pri tem hudo poškodujete.

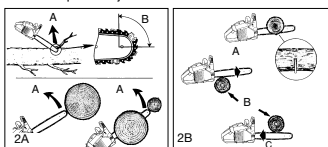

VRTILNI VZVRATNI SUNEK (Slika 2A)

A = pot vzvratnega sunka
B = reakcijsko območje vzvratnega sunka

SUNKOVITE (VZVRATNI SUNEK ZARADI ZATIKANJA LISTA ŽAGE) IN POTEZNE REAKCIJE

(Slika 2B)
A = poteg
B = čvrsti predmeti

TEHNIČNI PODATKI O ŽAGI

Delovna prostornina motorja	38 cm ³
Max. moč pogona	1,4 kW
Dolžina rezila	37 cm
Dolžina meča	16" (40 cm)
Razmak verige	10 mm
Debelina verige	1,27 mm
Idealna hitrost	3.100 min ⁻¹ ± 10%
Največje število vrtljajev garniture za rezanje	11500 min ⁻¹
Prostornina posode za gorivo	296 ml
Prostornina posode za olje	180 ml
Protivibracijska funkcija	da
Nazobčenje	6 zobcev
Verižna zavora	da
Sklopka	da
Avtomatsko oljno mazanje verige	da
Veriga z rahlim vzvratnim sunkom	da
Netto teža brez verige in meča žage	5,1kg
Netto teža	5,88 kg
Poraba bencina	ca. 1250 g/kWh
Nivo zvočnega tlaka	101 dB(A)
Nivo delovnega tlaka	113 dB(A)
Zavorni čas iz delovne hitrosti	0,07s
Vibracije	9,68 m/s

Naročilo rezervnih delov

Pri naročilu rezervnih delov navedite naslednje podatke:

- Tip stroja
- Številka artikla/stroja
- Identifikacijska številka stroja
- Številka rezervnega dela, ki ga naročate

Aktualne cene in informacije najdete na spletni strani www.isc-gmbh.info

SPLOŠNE INFORMACIJE

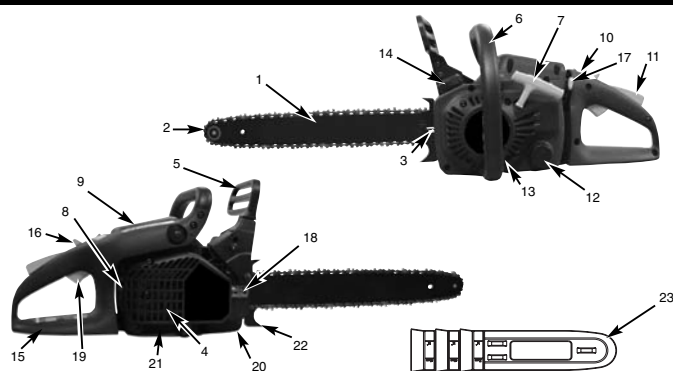

- | | | |
|---|----------------------------------|-------------------------------|
| 1. Meč žage | 9. Pokrov zračnega filtra | 18. Matica za pritrditev meča |
| 2. Veriga žage | 10. Stikalo za ustavitev | 19. Ročica za plin |
| 3. Napenjalni vijak za verigo | 11. Varnostna zaporna naprava | 20. Varnostno držalo verige |
| 4. Iskrolovec (znotraj v izpuhu) | 12. Pokrov rezervoarja za olje | 21. Zaščita izpuha |
| 5. Zavorna ročica verige/sprednji ščitnik za roko | 13. Ohišje ventilatorja | 22. Krempljasti priston |
| 6. Sprednji ročaj | 14. Pokrov rezervoarja za gorivo | 23. Pokrov meča |
| 7. Ročaj zagajalnika | 15. Zadnji ročaj/nožna opora | |
| 8. Vžigalna svečka | 16. Delovna zapora | |
| | 17. Ročica za Choke | |

VARNOSTNE FUNKCIJE

Številke sledečega opisa ustrezajo številkam na predhodni strani tako, da lahko lažje najdete varnostne funkcije.

- 2 ŽAGINA VERIGA Z MAJHNIM VZVRATNIM SUNKOM** vam s pomočjo posebej razvitih varnostnih naprav pomaga kontrolirati vzratne sunke in vašo moč.
- 5 ZAVORNA ROČICA VERIGE/ŠČITNIK ZA ROKO** ščiti levo roko upravljalca žage, če bi ta roka pri prižgani žagi zdrsnila z ročaja.
- 5 ZAVORA VERIGE** je varnostna funkcija za zmanjševanje poškodb, ki nastajajo zaradi vzratnih sunkov. Tako se veriga v milisekundah ustavi. Aktivira se z ZAVORNO ROČICO.
- 10 STIKALO ZA USTAVITEV** takoj ustavi motor, ko ga ugasnete. Da bi motor (ponovno) zagnali, je stikalo za zaustavitev potrebno postaviti v položaj VKLOP.
- 11 VARNOSTNI SPROŽILEC** prepreči naključno pospeševanje motorja. Ročico za plin (19) lahko uporabljate le, ko je varnostni sprožilec aktiviran.
- 20 VARNOSTNO DRŽALO VERIGE** zmanjša možnost nevarnosti poškodb v primeru, da bi se veriga žage pri prižganem motorju utrgala ali zdrsnila z meča. Varnostno držalo verige mora zadržati opletajočo se verigo.

NAVODILO: Seznanite se z žago in njenimi deli.

SLO

NAVODILO ZA NASTAVITVE IN MONTAŽO

• ORODJE ZA MONTAŽO

Da bi veržno žago sestavili, potrebujete naslednje orodje:

1. Očesni ključ SW 11
2. Izvijalč / ključ za verigo



POZOR: Motor žage zaženite ŠELE potem, ko je žaga popolnoma pripravljena za obratovanje.

PREDPOGOJI ZA SESTAVLJANJE

Preden lahko začnete uporabljati žago, je potrebno pri novi veržni žagi nastaviti verigo, napolniti s pravilno mešanico goriva posodo za gorivo in z oljem napolniti oljno posodo.

Preden začnete delati z žago, v celoti preberite ta navodila za uporabo. Še posebej upoštevajte vse varnostne ukrepe.

Ta navodila za uporabo so prav tako navodila, na katera se sklicuje, in priložnik, ki vsebuje splošne informacije o sestavljanju, obratovanju in vzdrževanju žage.



POZOR: Pri rokovanju z verigo žage nosite zaščitne rokavice.

• MONTAŽA MEČA ŽAGE / VERIGE ŽAGE / POKROVA SKLOPKE

MONTAŽA MEČA ŽAGE:

Da bi bila meč in veriga oskrbljena z oljem, UPORABLJAJTE LE ORIGINALEN MEČ ŽAGE s prehodom za olje (A), glej (slika 3A).

1. Prepričajte se, da je ZAVORNA ROČICA VERIGE potegnjena v položaj ODKLOPLJENO (slika 3B).
2. Odstranite 2 matici za pritrditev meča (B). Odpustite 2 vijaka, ki se nahajata za pokrovom sklopke (C). Demontirajte pokrov (slika 3C)

Navdilo: Veriga lahko spodaj malo visi. To je normalno.

3. Obracajte nastavni vijak (D) z izvijačem V NASPROTNI SMERI URINEGA KAZALCA tako, da se bo TRNEK (E) (štrleča konica) nahajal na koncu drsne poti v smer valja sklopke in zobnika (slika 3D).
4. Namestite konec meča z zarezo na sornik (F). Meč izravnajte tako, da bo NASTAVNI TRNEK prilegal na luknjo (G) na meču (slika 3E).

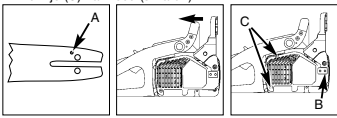

3A

3B

3C

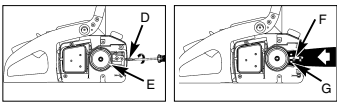

3D

3E

NAMESTITEV VERIGE ŽAGE:

1. Razširite verigo v pentljo tako, da bodo rezalni robovi (A) razvrščeni naokrog V SMERI URINEGA KAZALCA (Slika 4A).
2. Potisnite verigo okrog zobnika (B) izza sklopke (C). Pazite, da bodo členi verige položeni med zobe (Slika 4B).
3. Vpeljite pogonske člene v zleb (D) in okrog konca meča žage (Slika 4B).

NAPOTEK: Veriga žage lahko visi nekoliko na spodnjem delu meča. To je normalno.

4. Meč žage vlečite naprej tako dolgo, da bo veriga tesno nalegala. Prepričajte se, da se bodo vsi pogonski členi nahajali v utoru meča.
5. Namestite pokrov sklopke in ga pritrдите z 2 vijakoma. Veriga pri tem ne sme zdrsniti iz meča. Z roko zategnite 2 matici in postopajte po navodilu za nastavljanje napetosti v poglavju NASTAVLJANJE NAPETOSTI VERIGE.

NAPOTEK: Matice za pritrditev meča so bile do sedaj zategnjene samo z roko, ker je treba še nastaviti verigo žage. Postopajte po navodilih v poglavju NASTAVITEV NAPETOSTI VERIGE.

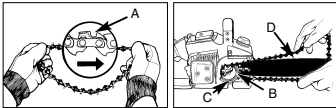

4A

4B

MASTAVITEV NAPETOSTI VERIGE

Pravilna napetost verige je izjemno pomembna in jo je potrebno preverjati pred zagonom žage in med izvajanjem žaganja.

Če si vzamete čas, da pravilno nastavite verigo žage, lahko izvajata boljše reze in življenska doba verige bo daljša.



POZOR: Pri rokovanju z verigo žage ali pri nastavljanju verige zmeraj uporabljajte trpežne rokavice.

NASTAVITEV VERIGE ŽAGE:

1. Držite konico meča žage navzgor in obracajte nastavilni vijak (D) V SMERI URINEGA KAZALCA, da povečate napetost verige. Če obracate vijak PROTI SMERI URINEGA KAZALCA, boste zmanjševali napetost verige. Preverite, če veriga po celi dolžini nalega na meč žage (Slika 5).
2. Po nastavljanju, konica meča še stoji navzgor, čvrsto zategnite matice za pritrditev meča žage. Sedaj je veriga pravilno napeta, če ozko prilega po obodu meča in jo je možno vleči z roko (z rokavicami na roki) okrog meča.

NAPOTEK: Če s težavo obracate verigo okrog meča ali, če je le-ta blokirana, je nastavljena preveč napeto.

Izvršite sledeča majhne dodatne nastavitve:

- A. Odvijte 2 matici za pritrdjevanje meča žage tako, da bosta zategnjena z jakostjo zategovanja s prsti. Razahljajte napetost verige s počasnim obračanjem nastavljalnega vijaka PROTI SMERI URINEGA KAZALCA. Potegnite verigo na meču naprej in nazaj. To delajte tako dolgo, da se bo lahko veriga prosto premikala, vendar bo še zmeraj tesno nalegala.

Povečajte napetost tako, da obračate nastavljalni vijak V SMERI URINEGA KAZALCA.
 B. Ko je veriga žage pravilno napeta, držite konico meča čisto navzgor in čvrsto zategnite 2 matice za pritrditev meča verige.



PREVIDNOST: Nova veriga se raztegne tako, da jo je treba po približno 5 žaganjih dodatno nastaviti. To je pri novih verigah popolnoma normalno in kasneje se bo pogostost te potrebe po naknadnem nastavljanju napetosti verige zmanjševala.

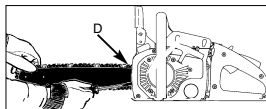

5



PREVIDNOST: Če je veriga žage **PREOHLAPNA** ali **PRENAPETA**, bo prišlo do hitrejši obrabe zob, meča, verige in ležajev glavne pogonske gredi. Slika 6. predstavlja pravilno hladno napetost (A) in toplo napetost (B) in služi kot navodilo za nadaljnje nastavitve verige žage (C).

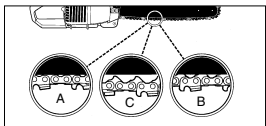

6

MEHANSKO TESTIRANJE VERIŽNE ZAVORE

Verižna žaga je opremljena z verižno zavoro, ki zmanjšuje poškodbe zaradi nevarnosti vzratnih sunkov. Zavora se aktivira, če se izvaja pritisk na zavorno ročico, tako, n.pr. pri vzratnem sunku, ko udari roka osebe, ki žaga, po ročici. Pri aktiviranju zavore se veriga nenadoma zaustavi.



POZOR: Verižna zavora ima sicer namen zmanjševati nevarnost poškodbe zaradi vzratnih sunkov žage, ne more pa zagotavljati ustrezne zaščite, če boste delali z žago nepazljivo. Pred vsako uporabo žage in med izvajanjem žaganja zmeraj redno preverjajte verižno zavoro.

PREVERJANJE VERIŽNE ZAVORE:

1. Verižna zavora je **ODKLOPLJENA** (veriga se lahko premika), če je **ZAVORNA ROČICA POTEGNJENA NAZAJ IN ZASKOČENA V TEM POLOŽAJU** (Slika 7A).
2. Verižna zavora je **VKLOPLJENA** (veriga je zaskočena), če je zavorna ročica potegnjena naprej. Verigo v takšnem položaju ni možno premikati (Slika 7B).

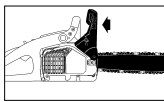

7A

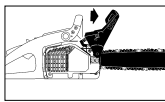

7B

NAPOTEK: Zavorno ročico se mora dati zaskočiti v obeh položajih. Če začitite močnejši upor ali, če ni možno premikati ročice, ne uporabljajte žage. V namen popravila jo takoj odnesite na popravilo v servisno službo.

GORIVO IN OLJE

GORIVO

Za optimalne rezultate žaganja uporabljajte neosvinčeno gorivo mešano s posebnim 2-taktnim motornim oljem 40:1.

MEŠANICA GORIVA

Gorivo zmešajte z oljem za 2-taktno motorje v ustrezni posodi.



POZOR: Za to žago nikoli ne uporabljajte nerazredčenega goriva, ker boste v nasprotnem poškodovali motor in izgubili pravico do garancijskega zahtevka za ta proizvod. Ne uporabljajte mešanice goriva, ki so stale v skladišču več kot 90 dni.



POZOR: Če uporabljate olje za 2-taktno motorje, ki se razlikuje od specialnega olja, morate uporabljati super olje za zračno hlajene 2-taktno motorje z razmerjem mešanice 40:1. Ne uporabljajte oljnih proizvodov za 2-taktno motorje z razmerjem mešanice 100:1. Premalo olja bo povzročilo poškodbo motorja in boste v takšnem primeru izgubili pravico do garancijskega zahtevka za motor.

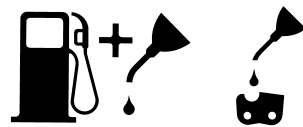

Mieszanina benzyny z olejem 40:1

Tylko olej

PRIPOROČANA GORIVA

Nekateri običajni bencini so mešani s primesmi spojini alkohola ali etra, da bi ustrezali noramtivom čistejših izpušnih plinov. Motor deluje bolje z vsemi vrstami bencina v namen lastnega pogona, tudi z vrstami bencina, ki so obogatene z vsebnostjo kisika.

MAZANJE VERIGE IN LEŽAJA Z OLJEM

Vsakokrat, ko nalivate gorivo v posodo za gorivo, morate napolniti tudi posodo za olje za mazanje verige. Priporočamo olje za mazanje verig, meča žage in rezalnih zobcev, ki vsebujejo dodatke za znižanje tornosti in obrabo in preprečujejo poškodovanja meča in verige.

SLO

NAVODILA ZA UPORABO

KONTROLE PRED ZAGONOM MOTORJA



POZOR: Nezadostna količina olja bo razveljavila garancijo za motor.

1. Napolnite posodo za gorivo (A) s pravilno mešanico goriva (Slika 8).
2. Napolnite posodo za olje (B) z ustreznim oljem za mazanje verige in meča žage (Slika 8).
3. Preverite, če je pred zagonom motorja verižna zavora (C) odklopljena (Slika 8).

ZAGON MOTORJA

Obstajajo trije zagonski položaji: DELOVANJE (A), POL (B) in CHOKE (C) (slika 9A).

1. Za zagon potisnite rdeče STOP - stikalo (D) proti navzgor (slika 9B).
2. Rumeno dušilno ročico (E) postavite na (CHOKE) (slika 9C).
3. 10 krat pritisnite na gumb (F) bencinske črpalke (slika 9D).
4. Delovno zaporo potisnite naprej; Z desno roko pritisnite na delovno zaporo (I), s kazalcem potegnite ročico za plin (H). Zdaj potisnite aretirnno ročico (G) naprej, jo držite pritisnjeno in nato spet spustite ročico za plin (H). Ročica za plin (H) zdaj ostane v položaju za polovico plina.
5. Žago položite na trdno in ravno podlago. Žago fiksirajte z nogo, kot je pokazano na sliki, 4 krat hitro potegnite za zaganjalnik. Pazite na takoco verigo! (slika 9F).
6. Rumeno dušilno ročico (E) postavite v položaj (POL) (slika 9G).
7. Žago držite trdno in hitro potegnite zaganjalnik 4 krat. Motor bi se moral zagnati (slika 9H).
8. Počakajte 10 sekund, da se motor segreje. Pritisnite na ročico za plin (H) in jo postavite v položaj za PROSTI TEK in postopajte kot je opisano v koraku 9 (slika 9I).
9. Rumeno dušilno ročico (F) postavite na (DELOVANJE) (slika 9J). Če se motor ne zažene, ponovite zgornje korake.

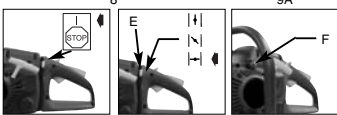

PONOVNI ZAGON SEGRETEGA MOTORJA

1. Prepričajte se, da je stikalo postavljeno v položaj za VKLOP.
2. Dušilno ročico postavite v položaj (POL).
3. 10 krat pritisnite na gumb bencinske črpalke.
4. Vključite delovno zaporo.
5. 10 krat potegnite vrvi zaganjalnika. Motor bi se moral zagnati.
6. Dušilno ročico postavite na (DELOVANJE).
7. Sprostite delovno zaporo.

ZAUSTAVITEV MOTORJA

1. Spustite ročico za plin in počakajte, da se motor zaustavi.
2. Potisnite stikalo STOP navzdol, da zaustavite motor.

NAPOTEK: Da bi v nujnem primeru zaustavili motor, aktivirajte verižno zaporo in potisnite stikalo STOP navzdol.

TESTIRANJE DELOVANJA VERIŽNE ZAVORE

Redno preverjajte, če verižna zavora pravilno deluje. Pred prvim žaganjem preverite delovanje verižne zavoro, po večkratnem rezanju in za vsak primer še po izvršenih vzdrževalnih delih na verižni zavori.

TESTIRAJTE VERIŽNO ZAVORO NA SLEDEČI NAČIN (Slika 10):

1. Položite žago na čisto, trdo in ravno podlago.
2. Zaženite motor.
3. Zagrabite zadnji ročaj (A) z desno roko.
4. Z levo roko držite sprednji ročaj (B) [ne ročico verižne zavoro (C)].
5. Pritisnite ročico za plin na 1/3 hitrosti in potem takoj aktivirajte ročico verižne zavoro (C).



POZOR: Verižno zavoro aktivirajte počasi in s premislekom. Žaga se ne sme ničesar dotikati: žaga ne sme spredaj visei navzdol.

6. Veriga se mora takoj zaustaviti. Potem takoj spustite sprožilec obratovanja.



POZOR: Če se veriga ne zaustavi, izključite motor in odnesite žago zaradi popravila v pooblaščen servisno službo Talon.

7. Če verižna zavora pravilno deluje, izključite motor in ponovno postavite verižno zavoro na ODKLOPLJENO.

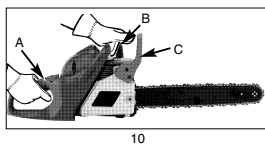

MAZANJE VERIGE ŽAGE/MEČA ŽAGE Z OLJEM

Zadostno mazanje verige žage mora biti zmeraj zagotovljeno, da bi se zmanjšalo drgnjenje verige ob vodilni meč žage.

Meč žage in veriga ne smeta nikoli biti brez olja. Če boste uporabljali žago s premalo olja, se bo zmanjšal učinek žage, življenjska doba verige žage bo krajša, veriga bo hitro otopela in meč žage se zelo močno obrablja zaradi pregrevanja. Premalo olja je prepoznavno po nastajanju izpušnega dima, obarvanju meča ali nastajanju katrana.

NAPOTEK: Veriga žage se med uporabo razteza, še posebej ko je nova in jo je treba občasno nastavlјati in

dodatno napenjati. Novo verigo je treba dodatno nastaviti po pribl. 5 minutah obratovanja.

AVTOMATSKO MAZANJE

Verižna žaga je opremljena z avtomatskim sistemom mazanja na zobniški pogon. Mazalka dovaja avtomatsko pravilno količino olja na meč in verigo. Ko se pospeši delovanje motorja, teče tudi olje hitreje na površino meča. Nastavljanja dotoka količine olja ni. Rezerva olja se zmanjšuje približno enako hitro kot poraba goriva.

SPLOŠNA NAVODILA ZA ŽAGANJE

PODIRANJE

Podiranje pomeni odžaganje drevesa. Majhna drevesa s premerom debla 15-18 cm ponavadi prežagamo z enim rezom. Pri večjih drevesih je potrebno izžagati zarez v deblo. Takšne zarez v deblo določajo smer, v katero se bo drevo podirilo.

PODIRANJE DREVEŠA:

POMEMBNO: Podiranje drevesa brez ustrezne strokovne izobrazbe ni dovoljeno!



POZOR: Pred podiranjem je potrebno načrtovati in sprostiti pot za umik (A). Pot za umik mora potekati v smeri nazaj in diagonalno na zadnjo stran pričakovane smeri padanja drevesa kot je to prikazano na Sliki 12.



NAPOTEK: Smer podiranja (B) je določena z zareznim rezom. Pred žaganjem upoštevajte razporeditev večjih vej in naravno nagnjenost drevesa, da bi lahko ocenili smer padanja.

POZOR: Pri podiranju drevesa na pobočju se mora oseba, ki žaga, nahajati na višjem delu pobočja, ker se bo drevo po žaganju po vsej verjetnosti podirilo in zvalilo oz. zdrsnilo navzdol po pobočju.

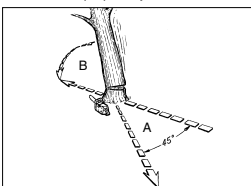

12



POZOR: Ne podirajte dreves, če piha močnejši veter ali, če piha izmenjujoče v različni smeri ali, če obstaja nevarnost poškodovanja premoženja. Za nasvet povprašajte strokovnjaka za podiranje dreves. Ne podirajte drevesa, če bi le-to lahko padlo na električno napeljavo in pred podiranjem obvestite vodstvo pristojnega urada.

SPLOŠNE SMERNICE ZA PODIRANJE DREVES

Običajno se sestoji podiranje iz dveh glavnih korakov: zarezovanje debla (C) in rez za podiranje (D). Začnite z zgornjo zarezo (C) na nasprotni strani smeri padca drevesa (E). Pazite na to, da ne boste zarezali spodnjo zarezo pregloboko v deblo drevesa. Zareza (C) mora biti toliko globoka, da nastane sidrna točka (F) zadostne širine in jakosti. Zareza mora biti dovolj široka, da je možno kar se le da dlje časa nadzorovati padanje drevesa.



POZOR: Nikoli ne stopajte pred drevo, ki je že zarezano. Izvršite rez za podiranje (D) na drugi strani drevesa pribl. 3-5 cm nad robom zarez (C) (Slika 13).

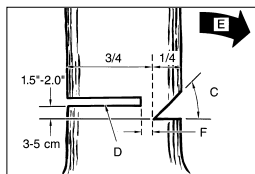

13

Nikoli ne prežagajte debla drevesa do konca. Zmeraj pustite določeno sidrno točko, katera drži drevo. Če deblo prežagate do konca, ne boste mogli več nadzorovati smer padanja drevesa.

V rez vstavite zagozdo ali ročaj za podiranje dreves še preden postane drevo nestabilno in se začne nagibati. Potem se meč žage ne more zataknil v zarezano režo v deblo, če bi slučajno napačno ocenili smer padanja drevesa. Prepovejte gledalcem dostop do območja podiranja drevesa še preden, drevo začnete podirati.

REZ ZA PODIRANJE:

1. Preprečite zatikanje meča žage ali verige (B) v zarezanem delu debla tako, da vstavite leseno ali plastično zagozdo (A) Zagozde nadzorujejo tudi padanje drevesa (Slika 14A).
2. Če je premer debla, ki ga nameravate rezati, večji od dolžine meča žage, izvršite dva reza v skladu s prikazom na sliki (Slika 14B).



POZOR: Pred izvajanjem dokončnega reza preverite, če se v območju padanja drevesa ne nahajajo ljudje, živali ali ovire.

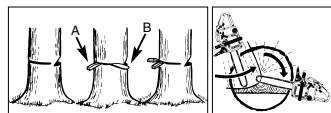

14A

14B

SLO



POZOR: Če se rez za podiranje bliža sidni točki, se začne drevo nagibati. Ko začne drevo padati, potegnite žago iz zareze ven, ugasnite motor, odložite verižno žago in zapustite območje po poti za umik (Slika 12).

ODSTRANJEVANJE VEJ

Veje odstranite iz podprtega drevesa. Podporne veje (A) odžagajte šele potem, ko je debllo razrezano po dolžinah (Slika 15). Veje, ki so pod napetostjo, potrebno prežagati od spodaj navzgor, da se ne bo verižna žaga zataknila.



POZOR: Nikoli ne odrezujte vej drevesa, ko stojite na deblu drevesa.



15

16A

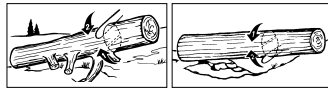

16B

16C

RAZREZOVANJE PO DOLŽINI

Ko ste podprli drevo, ga razrežite po dolžinah. Pazite na stabilni položaj telesa in stojite nad deblom, če žagate na pobočju. Deblo je treba po možnosti podpreti tako, da ne bo konec, ki ga želite odžagati, ležal na zemlji. Ko ste podprli oba konca debla in morate rezati na sredini, naredite polovični rez od zgoraj navzdol in potem rez od spodaj navzgor. To bo preprečilo zatikanje meča žage in verige v deblu. Pazite na to, da pri razrezovanju ne boste z mečem zarezali v zemljo, ker bo v takšnem primeru veriga hitro otopela. Pri razrezovanju debla zmeraj stojite na višji zgornji strani pobočja.

1. Deblo je podprto po celotni dolžini: Režite od zgoraj in pazite na to, da ne boste zarezali v zemljo (Slika 16A).
2. Deblo je podprto na enem koncu: Najprej prerežite 1/3 premera debla od spodaj navzgor, da boste preprečili luščenje debla. Potem zarezite od zgoraj proti prvemu rezu, da preprečite zatikanje meča žage (Slika 16B).
3. Deblo je podprto na obeh koncih: Deblo je podprto na enem koncu: Najprej prerežite 1/3 premera debla od zgoraj navzdol, da boste preprečili luščenje debla. Potem zarezite od spodaj proti prvemu rezu, da preprečite zatikanje meča žage (Slika 16C).

NAPOTEK: Najboljša metoda za razžaganje debla drevesa po dolžinah je žaganje s pomočjo podstavnega kosa. Če to ni možno, je treba debllo privzdigniti s pomočjo delov vej ali s podpornimi podstavki in tako podpreti debllo. Prepričajte se, če je debllo, ki ga nameravate razrezati, varno podprto.

RAZREZOVANJE PO DOLŽINI NA PODSTAVKU ZA ŽAGANJE

V namen Vaše varnosti in lažjega žaganja je potrebno zagotoviti pravilni položaj za vertikalno rezanje debla po dolžinah (Slika 17).

VERTIKALNO REZANJE:

- A. Držite žago z obema rokama in jo vodite med žaganjem desno mimo Vašega telesa.
- B. Držite levo roko kolikor je le možno naravnost.
- C. Porazdelite težo Vašega telesa na obe nogi. Slika 17.

NAVODILA ZA VZDRŽEVANJE

Vsa vzdrževalna dela na verižni žagi mora izvajati strokovnjak, neglede na točke o vzdrževanju, ki so navedene v teh navodilih.

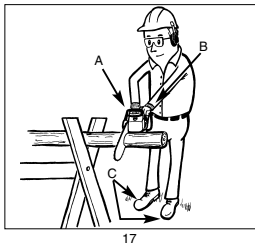

17

VZDRŽEVANJE

PREVENTIVNO VZDRŽEVANJE

Dobro preventivno vzdrževanje po rednem programu izvajanja kontrol in izvajanje nege žage bo podaljšalo življenjsko dobo žage in izboljšalo njeni učinek žaganja. V nadaljevanju prikazani spisek priporočanih kontrol služi kot smernice za tovrstni program. Čiščenje, nastavitve in zamenjava delov so lahko v določenih okoliščinah pogostejši kot je tukaj navedeno.

Kontrolni spisek vzdrževanj		na upor.	obratov- alne ure	
KOMPONENTA	DEJANJE	✓	10	20
Vijaki/matice/somniki	preverjanje/zategovanje	✓		
Zračni filter	čiščenje ali zamenjava		✓	
Filter za gorivo/olje	zamenjava			✓
Vžigalna svečka	čiščenje/nastavitev/zamenjava		✓	
Mrešica za iskre	preverjanje		✓	
Cevi za dovod goriva	preverjanje po potrebi zamenjava	✓		
Komponente veržne zavor	preverjanje/zavor po potrebi zamenjava	✓		

ZRAČNI FILTER

TAKO OČISTITE ZRAČNI FILTER:



POZOR: Nikoli ne uporabljajte žage brez zračnega filtra. V nasprotnem bosta prišla v motor prah in umazanija in ga poškodovala. Vzdržujte zračni filter v čistem stanju!

1. Odstranite zgornji pokrov (A) tako, da odvijete pritrdilne vijake pokrova. Potem lahko odstranite pokrov (Slika 18).
2. Dvignite zračni filter (B) iz zračne komore (C) (Slika 18).
3. Očistite zračni filter. Operite filter v čisti, topli milnici. Pustite ga na zraku, da se popolnoma osuši.

NAPOTEK: Priporočljivo je imeti na zalogi nadomestni zračni filter.

4. Vstavite zračni filter. Namestite pokrov motorja / zračnega filtra. Pazite na to, da bo pokrov natančno postavljen v svoj položaj. Zategnite pritrdilne vijake na pokrovu.



POZOR: Nikoli ne izvajajte vzdrževalnega dela na žagi, če je motor še vroč, ker lahko v nasprotnem pride do opeklin rok ali prstov.

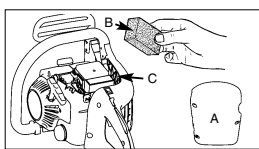

18

FILTER ZA GORIVO



PREVIDNOST: Nikoli ne uporabljajte žage brez instaliranega filtra za gorivo. Po vsakih 20 obratovnih urah je potrebno zamenjati filter za gorivo. Pred zamenjavo filtra popolnoma izpraznite posodo za gorivo.

1. Demontirajte pokrov posode za gorivo.
2. Upognite ustrezni kos mehke žice.
3. Vstavite žico v odprtino posode za gorivo in zatankite žico za cev za gorivo. Skrbno vlečite cev za gorivo proti odprtini tako, da jo lahko primete s prsti.

NAPOTEK: Ne potegnite cevi popolnoma iz posode za gorivo.

4. Potegnite filter (A) iz posode za gorivo (Slika 19).
5. S krožnim gibom snemite filter in ga očistite. Če je filter poškodovan, ga odstranite med odpadke.
6. Vstavite nov ali očiščen filter. En konec filtra vstavite v odprtino rezervoarja. Prepričajte se, da je filter nameščen v spodnjem kotu rezervoarja. V kolikor je potrebno, namestite filter na njegovo pravilno mesto z dolgim izvijačem, ampak ga pri tem ne poškodujte.
7. Rezervoar napolnite z gorivom / oljem. Glej odstavek **GORIVO IN OLJE**. Pokrov rezervoarja namestite na rezervoar.

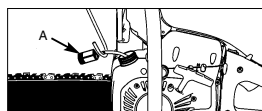

19

ISKROLOVEC

NAVODILO: Umazani iskrolovec močno zmanjša zmogljivost motorja.

1. Sprostite zavoro verige. Odstranite 2 pritrdilni matici meča (A) in odvijte 2 vijaka (B), s katerima je pritrjen pokrov veržne zavor (slika 20A).
2. Odstranite pokrov veržne zavor. Odvijte in odstranite 3 vijake, s katerimi je pritrjen izpuh na cylinder. Izpuh se da sneti, ko odstranite pritrdilne vijake (slika 20B).
3. Ločite obe polovici izpuha (C). Odstranite hladilne (D) in distančne cevi (E).
4. Odstranite obrabljeno mrežo iskrolovca in vstavite novo mrežo (F) (slika 20B).

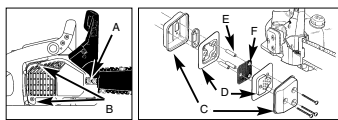

20A

20B

SLO

VŽIGALNA SVEČKA

NAPOTEK: Da bi ostal motor žage še naprej učinkovit, mora biti vžigalna svečka čista in imeti pravilni razmak.

1. Pritisnite stikalo STOP navzdol.
2. Pokrov demontirajte (A) tako, da odvijete vijake za pritrditev pokrova (slika 21A).
3. Odvijte vžigalno svečko s pomočjo ključa za vžigalne svečke.
4. **NE UPORABLJAJTE NOBENEGA DRUGEGA ORODJA.**
5. Vstavite novo vžigalno svečko, razmak: 0,6 mm.

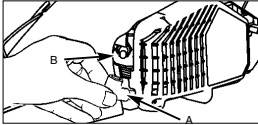

21

NATAVITEV UPLINJAČA

Uplinjač je bil tovarniško optimalno nastavljen. Če bi ga bilo potrebno dodatno nastavljanje, odnesite žago k strokovnjaku za nastavitve uplinjačev.



POZOR: Verižne žage nikoli ne smete spraviti za dlje kot 30 dni brez, da bi upoštevali naslednje korake.

SPRAVLJANJE VERIŽNE ŽAGE

Če nameravate verižno žago pospraviti za dlje kot 30 dni, jo morate v ta namen pripraviti. V nasprotnem izhlapu v uplinjaču nahajajoči se preostanek goriva in na dnu ostane gumasta usedlina. To bi lahko oteževalo zagon motorja in imelo za posledico drage stroške popravila.

1. Počasi snemite pokrov posode za gorivo, da izravnate eventualni podtlak v posodi za gorivo. Previdno izpraznite posodo za gorivo.
2. Zaženite motor in ga pustite delovati tako dolgo, da se žaga zaustavi, da se izprazni preostanek goriva v uplinjaču.
3. Pustite, da se motor ohladi (pribl. 5 minut).
4. Odstranite vžigalno svečko s pomočjo ključa za vžigalne svečke.
5. V izgorevalno komoro dajte približno 1 čajno žličko olja za 2-taktno motorje. Večkrat počasi potegnite za zagonsko vrstico, da se olje porazdeli po notranjih površinah. Sedaj ponovno vstavite vžigalno svečko (Slika 22).

NAPOTEK: Shranite žago na suho mesto čim dlje proč od možnih virov vžiga, n.pr. peči, grelci za toplo vodo na plin, plinski sušilci, ipd.



22

PONOVA PRIPRAVA ŽAGE

1. Odstranite vžigalno svečko.
2. Hitro potegnite za zagonsko vrstico, da odstranite presežno olje iz zgorevalne komore.
3. Očistite vžigalno svečko in pazite na pravilni vžigalni razmak; ali pa vstavite novo svečko s pravilnim razmakom.
4. Pripravite žago za obratovanje.
5. Napolnite posodo za gorivo s pravilnim gorivom / oljno mešanico. Glej poglavje GORIVO IN OLJE.

VZDRŽEVANJE MEČA ŽAGE

Meč žage je potrebno naoljiti v rednih intervalih (vodilo za verigo na meču in zobato verigo). Zadostno vzdrževanje meča žage, kot je razloženo v naslednjem odstavku, je pomembno, da bo vaša žaga dosegla optimalno zmogljivost.



PREVIDNOST: Nazobljeni del nove žage je že v naprej tovarniško namazani z oljem. Če ga ne boste mazali po sledečih navodilih, se bo zmanjšala ostrina in s tem učinek žage. Izgubili boste tudi pravico do garancijskega zahtevka.

ORODJA ZA MAZANJE Z OLJEM:

Oljna brizgalka (opcija) je priporočljiva za nanašanje olja na ozobljeni del meča žage. Oljna brizgalka je opremljena z igelno konico, ki je potrebna za nanašanje olja na ozobljene konice.

TAKO MAŽETE OZOBLJENI DEL Z OLJEM:

Rezalne zobe je treba po 10-urnem obratovanju ali enkrat na teden, kar najprej nastopi, naoljiti. Pred mazanjem z oljem morate zobe meča temeljito očistiti.

NAPOTEK: V namen mazanja ozobljenega dela meča žage z oljem ni potrebno demontirati veriže žage. Mazanje z oljem lahko izvajate med delom.



POZOR: Uporabljajte ustrezno delovno obuvanje, če izvajate delo z mečem in verižo žage.

1. Potisnite stikalo STOP navzdol.
2. Očistite ozobljeni del meča žage.
3. Vstavite igelno konico oljne brizgalke (opcija) v luknjo za naoljenje in vbrizgnite v luknjo olje dokler ne bo olje izstopalo na zunanji strani ozobljenega dela (Slika 23).
4. Obračajte verižo žage z roko. Ponovite mazanje z oljem dokler ne bo celi ozobljeni del meča namazani z oljem.

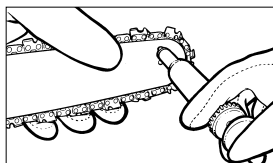

23

VZDRŽEVANJE MEČA ŽAGE:

Večino problemov z mečem žage je možno preprečiti, če pravilno vzdržujete veržno žago. Nezadostno z oljem mazani meč žage in delo z žago s PRENEPATO verigo prispevata k hitri obrabi meča žage. V namen zmanjšanja obrabe meča priporočamo sledeče postopke za vzdrževanje meča.



POZOR: Ostra veriga proizvajajo dobro izoblikovane ostružke. Če veriga žage proizvajajo žagovino kot moko, jo je treba nabrusiti.

OSTRENJE VERIGE – izmere členov verige (Slika 24)

znašajo 3/8 cole LoPro x 0,050 cole. Verigo ostrite z zaščitnimi rokavicami in z okroglo pilo, Δ 4,8 mm.

Konice zob brusite samo s pomikanjem pile navzven (Slika 25) in upoštevajte vrednosti na sliki 24.

Po ostrenju morajo biti vsi rezalni členi enako široki in dolgi.

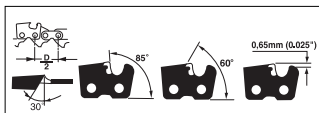

3-4-krat po vsakem brušenju rezil je treba preveriti višino vdolbin in te-te po potrebi pobrusiti z ravno pilo po originalni izdobljeni šabloni in potem sprednji vogal zaobliti (Slika 26).



POZOR: Pravilno nastavljena globina reza je prav tako pomembna kot pravilno ostra veriga.

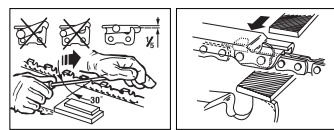

25

26

MEČ ŽAGE - Meč žage je treba po vsakih 8 urah obratovanja obračati, da zagotovite enakomerno obrabo meča.

Čistite žleb meča in oljno luknjo zmeraj s čistilom za žleb meča (opcija) (Slika 27).

Redno preverjajte zapah meča glede obrablenosti, odstranite zarobke in izravnajte zapah z ravno pilo, če je to potrebno (Slika 28).



POZOR: Pri izvajanju vzdrževalnih opravil zmeraj nosite zaščitne rokavice. Ne izvajajte vzdrževanja, če je motor še vroč.



27

28

OBRABLJENOST MEČA ŽAGE - Obrabljajte meč žage v rednih časovnih razmakh (n.pr. po 5 obratovanih urah), da se bo meč enakomerno obrabljajal spodaj in zgoraj.

OLJNE ODPRTINE - Oljne odprtine na meču žage morate čistiti, da zagotovite ustrezno mazanje meča in verige med uporabo žage.

NAPOTEK: Stanje odprtini za olje lahko enostavno preverite. Če so odprtine za olje čiste, bo veriga že po nekaj sekundah po zagonu žage avtomatsko pršila olja. Žaga je opremljena z avtomatskim sistemom oljnega mazanja.

VZDRŽEVANJE VERIGE**NAPETOST VERIGE:**

Pogosto preverjajte napetost verige in jo čim pogosteje nastavlajte tako, da se bo veriga prilegala tesno na meč, vendar pa mora biti dovolj ohlapna, da jo je možno premikati z roko.

VPELJEVANJE NOVE VERIGE ŽAGE:

Novo verigo in meč je treba po manj kot 5 rezanjih dodatno nastavljeti. To je normalno v času vpeljevanja, časovni razmaki bodo pa kasneje zmeraj daljši.



POZOR: Nikoli ne odstranjajte več kot 3 člene iz verige. V nasprotnem se lahko poškoduje ozobljenje.

MAZANJE VERIGE Z OLJEM:

Zmeraj se prepričajte, če avtomatski oljni sistem pravilno deluje. Pazite, da bo oljna posoda zmeraj polna z oljem za verigo, meč in ozobljenje. Med žaganjem mora biti veriga in meč zmeraj zadostno mazana z oljem, da bi preprečili drgnjenje meča žage.

Meč žage in veriga ne smeta biti nikoli brez olja. Če boste žagali s suho žago ali s premalo olja, bo upadel učinek žaganja, življenjska doba žage se bo skrajšala, veriga bo postala hitro topa in meč se bo zaradi pregrevanja hitro obrabil. Premalo olja opazimo po nastajanju dima ali obarvanju meča žage.

OSTRENJE VERIGE:

Za ostrenje verige je potrebno posebno orodje, ki zagotavlja, da so noži nastrejeni pod pravilnim kotom in s pravilno globino. Za neizkušenega uporabnika veržnih žag priporočamo, da zaupa ostrenje verige žage strokovnjaku v ustrezni servisni delavnici. Če se odločite, da boste sami ostrili Vašo žago, si nabavite pri ustrezni servisni službi posebno orodje za ta namen.

MAZANJE VERIGE Z OLJEM:

Zmeraj se prepričajte, če avtomatski oljni sistem pravilno deluje. Pazite, da bo oljna posoda zmeraj polna z oljem za verigo, meč in ozobljenje. Med žaganjem mora biti veriga in meč zmeraj zadostno mazana z oljem, da bi preprečili drgnjenje meča žage.

Meč žage in veriga ne smeta biti nikoli brez olja. Če boste žagali s suho žago ali s premalo olja, bo upadel učinek žaganja, življenjska doba žage se bo skrajšala,

SLO

veriga bo postala hitro topa in meč se bo zaradi pregrevanja hitro obrabil. Premalo toplja opazimo po nastajanju dima ali obarvanju meča žage.

OSTRENJE VERIGE:

Za ostrenje verige je potrebno posebno orodje, ki zagotavlja, da so noži naostreni pod pravilnim kotom in s pravilno globino. Za neizkušenega uporabnika verižnih žag priporočamo, da zaupa ostrenje verige žage strokovnjaku v ustrezni servisni delavnici. Če se odločite, da boste sami ostrili Vašo žago, si nabavite pri ustrezni servisni službi posebno orodje za ta namen.

ODPRAVA NAPAK NA MOTORJU		
PROBLEM	MOŽNI VZROK	ODPRAVA NAPAKE
Motor ne vžge ali pa vžge vendar ne deluje naprej.	Napačni potek zagona. Napačna nastavitve uplinjača. Sajaste obloge na vžigalni svečki. Zamašeni filter za gorivo. Razmak med rotorjem in vžigalno tuljavo se je prestavil	Upoštevajte napotke v teh navodilih za uporabo. Predajte uplinjač pooblaščenim servisnim službi, da le-ta izvrši pravilno nastavitve. Očistite/nastavite ali zamenjajte vžigalno svečko. Zamenjajte filter za gorivo. Pustite, da avtorizirana servisna služba razmak med rotorjem in vžigalno tuljavo nastavi na 0,3-0,4 mm.
Motor vžge, ne deluje pa z polno močjo.	Napačni položaj ročice Choke. Umazana mreža za iskre. Umazani zračni filter. Nepravilna nastavitve uplinjača.	Postavite ročico v položaj OPEN. Zamenjajte mrežico za iskre. Demontirajte, očistite in ponovno vstavite filter. Predajte uplinjač pooblaščenim servisnim službi, da le-ta izvrši pravilno nastavitve.
Motor zastaja.	Nepravilna nastavitve uplinjača.	Predajte uplinjač pooblaščenim servisnim službi, da le-ta izvrši pravilno nastavitve.
Motor nima moči pri obremenitvi.	Nepravilna nastavitve vžigalne svečke.	Očistite/nastavite ali zamenjajte vžigalno svečko.
Motor dela sunkovito.	Nepravilna nastavitve uplinjača.	Predajte uplinjač pooblaščenim servisnim službi, da le-ta izvrši pravilno nastavitve.
Motor prekomerno kadi.	Napačna mešanica goriva.	Uporabljajte pravilno mešanico goriva (razmerje 40:1).

ISC GmbH
 Eschenstraße 6
 D-94405 Landau/Isar

Konformitätserklärung



- | | |
|---|---|
| <p>(D) erklärt folgende Konformität gemäß EU-Richtlinie und Normen für Artikel</p> <p>(GB) declares conformity with the EU Directive and standards marked below for the article</p> <p>(F) déclare la conformité suivante selon la directive CE et les normes concernant l'article</p> <p>(NL) verklaart de volgende conformiteit in overeenstemming met de EU-richtlijn en normen voor het artikel</p> <p>(E) declara la siguiente conformidad a tenor de la directiva y normas de la UE para el artículo</p> <p>(P) declara a seguinte conformidade de acordo com a directiva CE e normas para o artigo</p> <p>(S) förklarar följande överensstämmelse enl. EU-direktiv och standarder för artikeln</p> <p>(FIN) ilmoittaa seuraavaa Euroopan unionin direktiivien ja normien mukaista yhdenmukaisuutta tuotteenle</p> <p>(DK) erklærer herved følgende samsvar med EU-direktiv og standarder for artikkelen</p> <p>(RU) заявляет о соответствии товара следующим директивам и нормам ЕС</p> <p>(HR) izjavljuje sljedeću uskladenost s odredbama i normama EU za artikl.</p> <p>(RO) declară următoarea conformitate cu linia directoare CE și norme valabile pentru articolul.</p> | <p>(TR) ürün ile ilgili olarak AB Yönetmelikleri ve Normları gereğince aşağıdaki uygunluk açıklama sunar.</p> <p>(GR) δηλώνει την ακόλουθη συμμόρφωση σύμφωνα με την Οδηγία ΕΕ και τα πρότυπα για το προϊόν</p> <p>(I) dichiara la seguente conformità secondo la direttiva UE e le norme per l'articolo</p> <p>(DK) atterer følgende overensstemmelse i henhold til EU-direktiv og standarder for produkt</p> <p>(CZ) prohlašuje následující shodu podle směrnice EU a norem pro výrobek.</p> <p>(H) a következő konformitást jelenti ki a termékek-re vonatkozó EU-irányvonalak és normák szerint</p> <p>(SLO) pojasnjuje sledečo skladnost po smernici EU in normah za artikel.</p> <p>(PL) deklaruje zgodność wymienionego ponizej artykułu z następującymi normami na podstawie dyrektywy WE.</p> <p>(SK) vydáva nasledujúce prehlásenie o zhode podľa smernice EÚ a noriem pre výrobok.</p> <p>(BG) декларира следното съответствие съгласно директивите и нормите на ЕС за продукта.</p> |
|---|---|

Benzinmotor-Kettensäge MKS 38/41

- | | |
|--|--|
| <input checked="" type="checkbox"/> 98/37/EG | <input type="checkbox"/> 87/404/EWG |
| <input type="checkbox"/> 73/23/EWG_93/68/EEC | <input type="checkbox"/> R&TTED 1999/5/EG |
| <input type="checkbox"/> 97/23/EG | <input checked="" type="checkbox"/> 2000/14/EG: $L_{WM} = 111 \text{ dB}; L_{WA} = 113 \text{ dB}$
$P = 1,7 \text{ kW}$ |
| <input checked="" type="checkbox"/> 89/336/EWG_93/68/EEC | <input type="checkbox"/> 95/54/EG: |
| <input type="checkbox"/> 90/396/EWG | <input checked="" type="checkbox"/> 97/68/EG: e4*97/68SH2G3*2002/88*0107*00 |
| <input type="checkbox"/> 89/686/EWG | |

EN ISO 11681-1; EN ISO 14982; KBV V
 TÜV Produkt Service GmbH; Ridlerstraße 31, 80339 München

Landau/Isar, den 01.09.2005

 Wolfgang Gartner Leiter QS Konzern	 Wimmer Tech. Supervisor
---	--------------------------------

Art.-Nr.: 45.014.31 I.-Nr.: 01025 Archivierung: 4501430-08-4160270-M
 Subject to change without notice

® GARANTİ BELGESİ

Kullanma Talimatında açıklanan aletimiz, ürünün kusurlu olmasına karşı 5 yıl garantilidir. 5 Yıllık garanti süresi, teslimat devri veya aletin müşteri tarafından satın alınması ile başlar.

Garanti haklarından faydalanmak için aletin yönetmeliklere uygun şekilde bakımının yapılması, kullanım amacına uygun olarak ve kullanma talimatında belirtilen talimatlar doğrultusunda kullanılması şarttır.

Doğal olarak kanunen **öngörülen garanti haklarından faydalanma bu 5 yıl içinde geçerli olacaktır.**

Garanti Federal Almanya sınırları içinde veya geçerli olan yerel kanuni yönetmeliklere ek olarak ilgili ülkelerin ana bölge pazarlama partnerlerinin yönetmelikler doğrultusunda geçerlidir. Lütfen yetkili olan müşteri hizmetleri bölge temsilcileri veya aşağıya açıklanan servis adreslerini dikkate alınız.

GARANTIEURKUNDE

Auf das in der Anleitung bezeichnete Gerät geben wir 5 Jahre Garantie, für den Fall, dass unser Produkt mangelhaft sein sollte. Die 5-Jahres-Frist beginnt mit dem Gefahrenübergang oder der Übernahme des Gerätes durch den Kunden. Voraussetzung für die Geltendmachung der Garantie ist eine ordnungsgemäße Wartung entsprechend der Bedienungsanleitung sowie die bestimmungsgemäße Benutzung unseres Gerätes.

Selbstverständlich bleiben Ihnen die gesetzlichen Gewährleistungsrechte innerhalb dieser 5 Jahre erhalten. Die Garantie gilt für den Bereich der Bundesrepublik Deutschland oder der jeweiligen Länder des regionalen Hauptvertriebspartners als Ergänzung der lokal gültigen gesetzlichen Vorschriften. Bitte beachten Sie Ihren Ansprechpartner des regional zuständigen Kundendienstes oder die unten aufgeführte Serviceadresse.

ISC GmbH · International Service Center
Eschenstraße 6 · D-94405 Landau/Isar (Germany)
Info-Tel. 0180-5 120 509 • Telefax 0180-5 835 830
Service- und Infoserver: <http://www.isc-gmbh.info>

- Ⓢ Technische Änderungen vorbehalten
- Ⓢ Technical changes subject to change
- Ⓢ Sous réserve de modifications
- Ⓢ Salvo modificaciones técnicas
- Ⓢ Förbehåll för tekniska förändringar
- Ⓢ Oikeus teknisiin muutoksiin pidätetään
- Ⓢ Der tages forbehold for tekniske ændringer
- Ⓢ Con riserva di apportare modifiche tecniche
- Ⓢ Technické změny vyhrazeny
- Ⓢ Tehnične spremembe pridržane.
- Ⓢ Zadržavamo pravo na tehnične izmjene.
- Ⓢ Teknik değişiklikler olabilir



Blank ruled lines for writing, consisting of 18 horizontal lines.

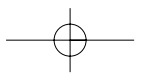
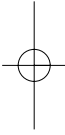
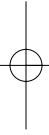

(D)

Der Nachdruck oder sonstige Vervielfältigung von Dokumentation und Begleitpapieren der Produkte, auch auszugsweise ist nur mit ausdrücklicher Zustimmung der ISC GmbH zulässig.

(S)

Eftertryck eller annan duplicering av dokumentation och medföljande underlag för produkter, även utdrag, är endast tillåtet med uttryckligt tillstånd från ISC GmbH.

(GB)

The reprinting or reproduction by any other means, in whole or in part, of documentation and papers accompanying products is permitted only with the express consent of ISC GmbH.

(FIN)

Tuotteiden dokumentaatioiden ja muiden mukaanliitettyjen asiakirjojen vain osittainkin kopiointi tai muunlainen monistaminen on sallittu ainoastaan ISC GmbH:n nimenomaisella luvalla.

(F)

La réimpression ou une autre reproduction de la documentation et des documents d'accompagnement des produits, même incomplète, n'est autorisée qu'avec l'agrément exprès de l'entreprise ISC GmbH.

(TR)

Ürünlerin dokümantasyonu ve evrakların kismen olsa dahi kopyalanması veya başka şekilde çoğaltılması, yalnızca ISC GmbH firmasının özel onayı alınmak şartıyla serbesttir.

(E)

La reimpression o cualquier otra reproducción de documentos e información adjunta a productos, incluida cualquier copia, sólo se permite con la autorización expresa de ISC GmbH.

(CZ)

Dětsík nebo jiné rozmnožování dokumentace a průvodních dokumentů výrobků, také pouze výjatků, je přípustné výhradně se souhlasem firmy ISC GmbH.

(I)

La ristampa o l'ulteriore riproduzione, anche parziale, della documentazione o dei documenti d'accompagnamento dei prodotti è consentita solo con l'esplicita autorizzazione da parte della ISC GmbH.

(SLO)

Ponatis ali druge vrste razmnoževanje dokumentacije in spremljajočih dokumentov proizvodov proizvajalca, tudi v izvlečkih, je dovoljeno samo z izrecnim soglasjem firme ISC GmbH.

(N DK)

Eftertryk eller anden form for mangfoldiggørelse af skriftligt materiale, ledsagepapir indbefattet, som omhandler produkter, er kun tilladt efter udtrykkelig tilladelse fra ISC GmbH.

(HR)

Naknadno tiskanje ili slična umnožavanja dokumentacije i pratećih papira ovih proizvoda, čak i djelomično kopiranje, moguće je samo

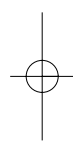
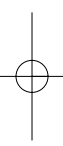

EH 06/2005

