

Ⓟ Manual de operação
Tupia eléctrica

Ⓔ Manual de instrucciones
Fresadora eléctrica

Einhell[®]
 **bavaria**

2

CE

Art.-Nr.: 43.505.00

I.-Nr.: 01036

BOF **850E**

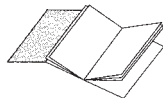

- ④ Desdobre as páginas 2
- ④ Por favor, desdoble las páginas 2

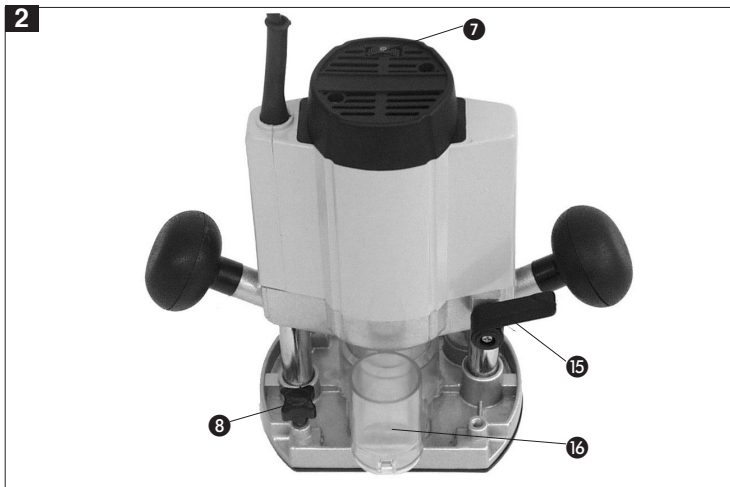
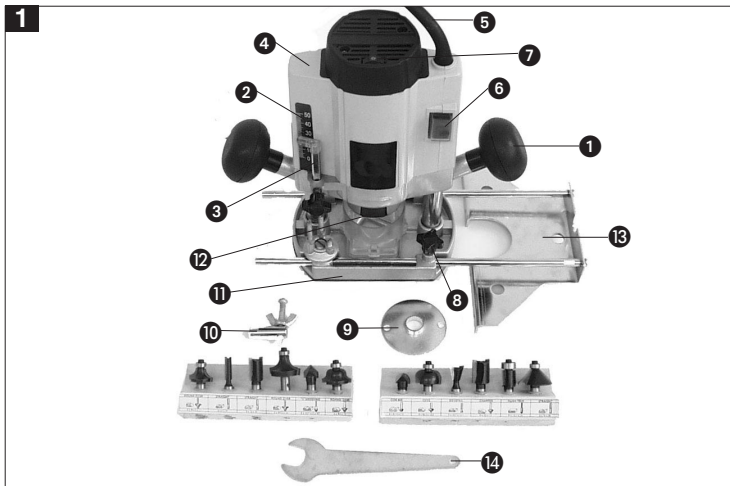

P**1. Descrição do aparelho (fig. 1 e 2)**

- 1 Punho
- 2 Escala
- 3 Limitador de profundidade
- 4 Caixa do motor
- 5 Cabo de ligação à rede eléctrica
- 6 Interruptor para ligar/desligar
- 7 Regulador da velocidade de rotação
- 8 Parafuso de orelhas
- 9 Casquilho de guia Ø 18
- 10 Ponta de compasso
- 11 Patim da tupa
- 12 Fixação do rebolo
- 13 Guia paralela
- 14 Chave de bocas tamanho 19
- 15 Punho de aperto
- 16 Tubuladura de aspiração Ø 36 no interior

2. Dados técnicos

Tensão de rede:	230 V - 50 Hz
Consumo de energia:	1020 Watt
Ralenti:	11.000 - 31.000 rpm
Altura de curso: 40 mm (profundidade de fresagem)	
Porta-fresa:	Ø 8 e Ø 6 mm
para fresa perfis, máx.	Ø 40 mm
com isolamento protector	II / 
Peso	3,3 kg
Nível de pressão sonora LWA	87,9 dB(A)
Nível de potência sonora LPA	100,9 dB(A)
Vibração	2,7 m/s ²

3. Utilização conforme com as especificações

A tupa é especialmente indicada para processar madeira e plástico e ainda para cortar nódulos, fresar ranhuras, elaborar entalhes, copiar curvas, inscrições, etc.

A tupa não deve ser usada para processar metal, pedra, etc.

A máquina só deve funcionar para os fins a que se destina.

Qualquer outra utilização não é conforme com as especificações. O fabricante não se responsabiliza por danos ou ferimentos daí resultantes, sendo o risco assumido integralmente pelo utilizador ou pelo operador.

4. Notas importantes

Leia atentamente as instruções sobre o modo de emprego e respeite as indicações nelas contidas. Utilize correctamente o aparelho de acordo com estas instruções sobre o modo de emprego e respeite as indicações de segurança. Guarde-as juntamente com a tupa.

Indicações de segurança

- Ligue a máquina à corrente só quando esta estiver desligada.
- Utilize dispositivos de aperto para impedir que a peça a trabalhar escorregue.
- Coloque sempre o cabo atrás da máquina.
- Antes de proceder a quaisquer trabalhos na máquina, retire a ficha da tomada.
- Verifique se a tupa está bem assente antes de a colocar em funcionamento.
- Trabalhe sempre em locais onde possa assegurar o seu equilíbrio.
- A fresagem tem de ser sempre feita no sentido inverso ao das rotações (contramarcha) da fresa.
- A imersão na peça só deve ser feita com a fresa a funcionar.
- Conduza a tupa sempre com as duas mãos.
- As rotações máximas indicadas para a fresa não podem ser ultrapassadas.
- Tenha atenção ao momento de reacção da máquina, sobretudo quando a fresa encravou.
- Depois de terminado o trabalho, deixe que a máquina volte à posição inicial.
- Use apenas fresas correctamente afiadas.
- Aperte a fresa por aderência.
- De acordo com o material, no caso de grandes profundidades de fresagem, trabalhe por etapas.
- O nível de ruído no local de trabalho poderá ultrapassar 85 dB(A). Neste caso, torna-se necessário tomar medidas de protecção sonora para o operador. O ruído desta ferramenta eléctrica foi medido segundo a ISO 3744, NFS 31-031 (84/537/CEE).
- valor das vibrações emitidas foi determinado segundo a ISO 8662-8.

5. Antes da colocação em funcionamento

- Todas as tampas e dispositivos de segurança têm de estar bem montados antes da colocação em funcionamento.
- Antes de ligar a máquina, certifique-se de que os dados constantes da chapa de características coincidem com os da rede eléctrica.

6. Montagem e operação

Atenção!

Sempre que proceder a qualquer montagem ou trabalho de regulação, desligue a ficha da tomada.

A.) Montagem da tubuladura de aspiração (fig. 3)

Atenção! Por razões de saúde, é estritamente necessário um dispositivo de aspiração do pó.

Com os dois parafusos de cabeça escareada (a), fixe a tubuladura de aspiração (16) ao patim da tupa (11).

A tubuladura de aspiração pode ser utilizada nos aparelhos de aspiração (aspiradores) com uma mangueira de aspiração de (36 mm).

B.) Montagem da guia paralela (fig. 4)

- Introduza o eixo guia (a) da guia paralela (13) nos orifícios (b) do patim da tupa (11).
- Regule a guia paralela (13) para a medida pretendida e aperte-a com os parafusos de orelhas (c).

C.) Montagem da ponta de compasso (fig. 5)

- Introduza a ponta de compasso (10) no eixo guia (a) da guia paralela (13) e fixe-a com o parafuso de orelhas.
- Coloque a ponta de compasso sobre o material.
- Regule para o raio pretendido deslocando a guia paralela (13) e fixe-o com os dois parafusos de orelhas (b).
- Ligue a máquina
- Depois de afrouxar o punho de aperto (15), desloque a máquina lentamente para baixo, até ao encosto.
- Fresar com um avanço regular ranhuras, ressaltos, etc. Para tal, conduza a máquina com as duas mãos.
- Depois de terminado o trabalho, volte a deslocar a máquina para cima.
- Desligue a máquina.

D.) Montagem do casquilho de guia (fig. 6/7/8)

- Com os dois parafusos de cabeça escareada (f), fixe o casquilho de guia (9) ao patim da tupa (11).
- O casquilho de guia (9) é conduzido com o anel de guia (b) ao longo do gabarito (c).
- A peça (d) tem de ser maior do que a diferença entre a „aresta exterior do anel de guia“ e a „aresta exterior da fresa“ (e), para se obter uma cópia exacta.

E.) Montagem da ferramenta de fresar (fig. 9)

Atenção: tire a ficha da tomada!

- Troca de fresas simples graças ao bloqueio do veio.
- Pressione o bloqueio do veio e deixe o veio engatado (12).
- Afrouxe a porca de capa com uma chave de bocas.
- Substitua a fresa e aperte a porca de capa com uma chave de bocas.

Atenção: antes da colocação em funcionamento, volte a retirar as ferramentas de regulação e montagem.

- Para retirar a ferramenta de fresar, proceda pela ordem inversa.

F.) Regulação da profundidade de fresagem (fig. 10)

- Coloque a máquina sobre a peça a trabalhar.
- Afrouxe o parafuso de orelhas (a) e o punho de aperto (15).
- Desloque lentamente a máquina para baixo, até a fresa tocar na peça.
- Aperte punho de aperto (15).
- Regule o limitador de profundidade (3), utilizando a escala (2), para a profundidade de fresagem desejada e fixe-o com o parafuso de orelhas (a).
- Carregue no interruptor para ligar/desligar (6) para ligar a máquina.
- Com o regulador da velocidade de rotação (7), ajuste as rotações necessárias para a ferramenta de fresar.
- Volte a afrouxar o punho de aperto (15) e baixe a fresa para efectuar o processo de fresagem.
- Depois de terminado o trabalho, a máquina tem de voltar à posição inicial.
O número de rotações da tupa depende do material a fresar, da velocidade de avanço e da ferramenta de fresar utilizada.

G.) Direcção de fresagem (fig. 11)

- A fresagem tem de ser sempre feita no sentido inverso ao das rotações (contramarcha) da fresa. Caso contrário, subsiste o perigo de ferimentos causados por ricochete.

H.) Tupias de perfilar e para arestas (fig. 12)

- Para fresar perfis (a) e arestas (b), também podem utilizar-se fresas especiais com anel de guia.
- Monte a fresa.

P

- Aproximar a máquina cuidadosamente até à peça.
- Conduzir o espigão de guia ou o rolamento de esferas (c) ao longo da peça a trabalhar, exercendo uma ligeira pressão.

Atenção:

- De acordo com o material, no caso de grandes profundidades de fresagem, trabalhe por etapas.
- Segure na tupa com as duas mãos em todos os trabalhos de fresagem.

7. Manutenção

- As aberturas de ventilação na caixa do motor têm de estar sempre desobstruídas e limpas. A limpeza deve ser feita com ar comprimido.

1. Descripción del aparato (fig. 1 y 2)

- 1 Empuñadura
- 2 Escala
- 3 Tope de profundidad
- 4 Caja del motor
- 5 Cable de red
- 6 Interruptor ON/OFF
- 7 Regulador de las revoluciones
- 8 Tornillo de oreja
- 9 Collarín guía dia. 18
- 10 Puntero
- 11 Pie de fresadora
- 12 Enclavamiento de husillo
- 13 Tope paralelo
- 14 Llave de boca del 19
- 15 Garra de sujeción
- 16 Tubuladura de aspiración dia. int. 36

2. Características técnicas

Tensión de la red:	230 V - 50 Hz
Potencia:	1020 vatios
Revoluciones en vacío:	11.000 - 31.000 min-1
Carrera:	40 mm (profundidad de fresado)
Portafresa:	Ø 8 y 6 mm
Para fresadora de perfiles máx.:	Ø 40 mm
Aislamiento de protección	II / □
Peso	3,3 kg
Nivel de presión acústica LWA	87,9 dB(A)
Nivel de potencia sónica LPA	100,9 dB(A)
Vibración a _{hw}	2,7 m/s ²

3. Uso adecuado

Esta fresadora es especialmente adecuada para trabajar con madera y material plástico, también puede utilizarse para recortar entalladuras de ramas, para fresar ranuras, perfilar concavidades, copiar curvas y rasgos de escritura, etc. La fresadora no es apropiada para trabajar el metal, la piedra y otros materiales de dureza similar. Sólo está permitido usar esta máquina para las aplicaciones indicadas anteriormente. Cualquier otro tipo de uso que el indicado no se considerará como uso adecuado. El usuario o propietario, no el fabricante, es responsable de las

heridas o daños causados por cualquier tipo de uso indebido.

4. Advertencias importantes

Rogamos se sirvan a leer con atención este manual y observen en todo momento sus instrucciones. Use el manual para familiarizarse con el aparato, su uso adecuado y las instrucciones de seguridad. Este manual de instrucciones deberá guardarse junto con la fresadora.

Instrucciones de seguridad

- Antes de enchufar la máquina ponga el interruptor de puesta en marcha en OFF.
- Utilice dispositivos de sujeción para evitar que la máquina se desplace sin control.
- Coloque el cable de conexión siempre hacia atrás, apartado de la máquina.
- Antes de hacer algún trabajo en la máquina desenchúfela.
- Antes de la puesta en marcha comprobar que la herramienta de fresado esté bien sujeta.
- Antes de comenzar a trabajar, afíñese correctamente.
- El fresado debe hacerse siempre en el sentido contrario a la rotación de la herramienta.
- Antes de empezar a fresar en el material es preciso poner en marcha la herramienta.
- Guiar la fresadora siempre con las dos manos.
- No está permitido sobrepasar la velocidad máxima de la fresadora.
- Es preciso tener en cuenta el momento de reacción del aparato, especialmente cuando se atasque la herramienta.
- Una vez acabado el trabajo permita que la máquina vuelva a su posición de origen.
- Utilice herramientas de fresado que estén perfectamente afiladas.
- Sujetar correctamente la herramienta.
- Proceda a trabajar en varios pasos, si así lo exige el material y la profundidad de fresado.
- El ruido generado en el lugar de trabajo puede superar los 85 db (A). En este caso se requieren tomar medidas de protección sonora para el operario. El nivel acústico de esta fresadora en el lugar de trabajo ha sido medido según las normas ISO 3744; NFS 31-031 (84/537/CEE).
- El valor de las vibraciones generadas ha sido medido según ISO 8662-8.

E**5. Antes de la puesta en marcha**

- Antes de la puesta en marcha se habrán colocado debidamente todas las cubiertas y dispositivos de seguridad.
- Antes de conectar la máquina a la red compruebe que los datos de la placa de características coinciden con los de la red.

6. Montaje y operación**¡Atención!**

Antes de hacer cualquier trabajo de montaje o ajuste es preciso desenchufar el aparato.

A) Montaje de la tubuladura de aspiración (fig. 3)

¡Atención! Por razones de salud es imprescindible utilizar un sistema de aspiración del polvo.

Atornillar la tubuladura (16) de aspiración al pie de fresadora (11) utilizando los dos tornillos de cabeza avellanada (a).

Dicha tubuladura puede utilizarse para conectar un aspirador, siempre que tenga un tubo de aspiración de Ø 36 mm.

B) Montaje del tope paralelo (fig. 4)

- Introducir el eje guía (a) del tope paralelo (13) en las perforaciones (b) del pie de fresado (11)
- Ajustar el tope paralelo (13) a la medida deseada y sujetarlo con los tornillos de oreja

C) Montaje del puntero (fig. 5)

- Introducir el puntero (10) en el eje guía (a) del tope paralelo (13) y fijarlo con el tornillo de oreja (b).
- Colocar el puntero sobre el material.
- Ajustar el radio deseado desplazando el tope paralelo (13) y fijándolo con los tornillos de oreja.
- Poner en marcha la fresadora
- Una vez aflojada la garra de sujeción (15) desplazar lentamente el aparato hacia abajo hasta llegar al tope.
- Fresar con un avance regular todo tipo de ranuras y perfiles de arranque, etc. guiando siempre el aparato con las dos manos.
- Una vez terminada la tarea volver la fresadora a su posición superior.
- Desconectar el aparato.

D.) Montaje del collarín guía (fig. 6/7/8)

- Sujetar el collarín guía (9) al pie de fresado (11) usando para ello los dos tornillos avellanados (f).
- El collarín guía (9) se desplaza junto con el anillo de arranque (b) a lo largo de la matriz (c).
- Para obtener una copia exacta de la pieza matriz, la pieza que se desea trabajar (d) debe sobrepasarla en la diferencia medida entre „borde exterior del anillo de arranque“ y „borde exterior de la herramienta de fresado“ (e).

E.) Montaje de la herramienta de fresado (fig. 9)

¡Atención!: Desenchufar primero

- Cambio sencillo de la herramienta de fresado por medio del bloqueo del husillo.
- Presione el bloqueo del husillo y deje que el husillo se enclave (12).
- Afloje la tuerca de unión con la llave fija.
- Cambie la herramienta de fresado y apriete la tuerca de unión con la llave fija.

¡Atención!: Antes de la puesta en marcha es preciso sacar las herramientas de ajuste y de montaje.

- Si desea extraer la herramienta fresadora proceda en sentido inverso.

F.) Ajuste de la profundidad de fresado (fig. 10)

- Colocar la máquina sobre la pieza que se desea trabajar
- Aflojar el tornillo de oreja (a) y la garra de sujeción (15).
- Desplazar la máquina lentamente hacia abajo hasta que la herramienta de fresado toque la pieza
- Apretar la garra de sujeción
- Ajustar el tope de profundidad (3) a la medida deseada utilizando la escala (2). Fijar la profundidad con el tornillo de oreja (a)
- Ponga la máquina en marcha con el interruptor ON/OFF (6).
- Ajuste la velocidad requerida con el regulador de revoluciones (7).
- Aflojar de nuevo la garra de sujeción (15) para hacer descender la herramienta fresadora y así dar comienzo al trabajo.
- Al acabar el trabajo se devolverá el aparato a la posición de origen.

La velocidad de la fresadora depende del material que se desee trabajar, de la velocidad de avance y de la herramienta usada para el fresado.

g.) Sentido de fresado (fig. 11)

- El fresado debe hacerse siempre en el sentido contrario a la rotación de la herramienta. De lo contrario existe peligro de accidente debido a las fuerzas de rebote.

H.) Fresado de perfiles y de rebordes (fig. 12)

- Para el fresado de perfiles (a) y rebordes (b) se pueden utilizar herramientas especiales con anillo de arranque.
- Montar la herramienta
- Aproximar con cuidado el aparato a la pieza que se desea trabajar.
- Conducir el puntero guía o el cojinete (c) con una ligera presión a lo largo de la pieza.

Atención:

- Según el tipo de material y la profundidad de fresado que lo requiere se recomienda proceder en varios pasos.
- Sujetar siempre la fresadora con las dos manos durante el trabajo.

7. Mantenimiento

- Mantener siempre limpias las ranuras de ventilación de la caja del motor. Si quiere limpiarlas emplee aire comprimido.

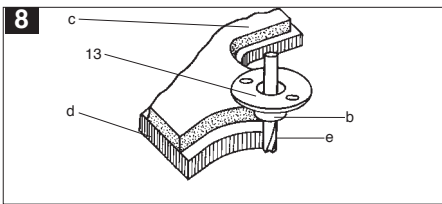
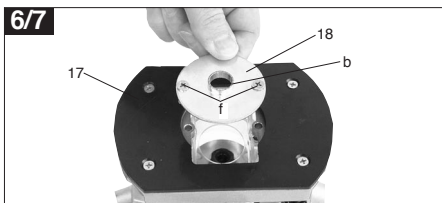
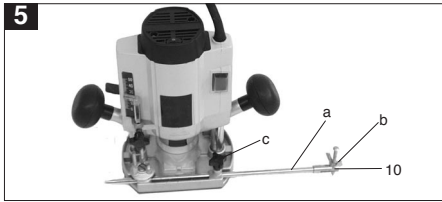
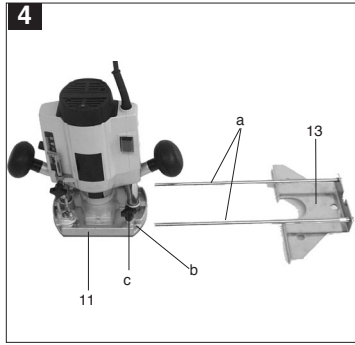
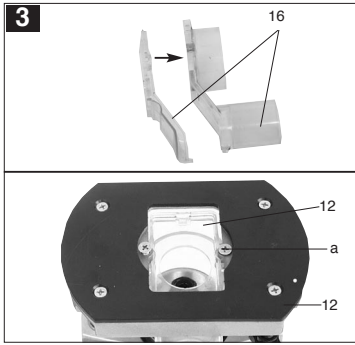

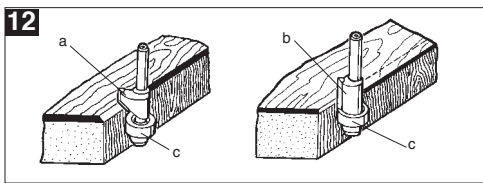
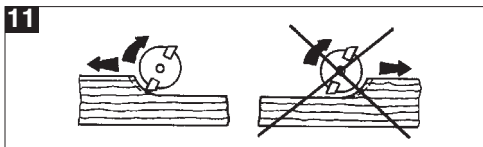
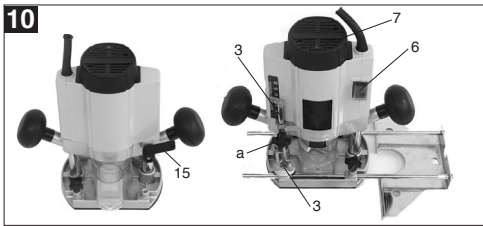
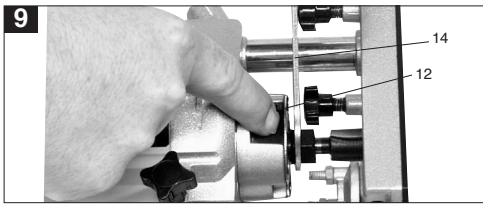

ISC GmbH
Eschenstraße 6
D-94405 Landau/Isar

Konformitätserklärung



- erklärt folgende Konformität gemäß EU-Richtlinie und Normen für Artikel
 declares conformity with the EU Directive and standards marked below for the article
 déclare la conformité suivante selon la directive CE et les normes concernant l'article verkiart de volgende conformiteit in overeenstemming met de EU-richtlijn en normen voor het artikel
 declara la siguiente conformidad a tenor de la directiva y normas de la UE para el artículo declara a seguinte conformidade de acordo com a directiva CE e normas para o artigo
 förklarar följande överensstämmelse enl. EU-direktiv och standarder för artikeln ilmoittaa seuraavaa Euroopan unionin direktiivien ja normien mukaista yhdenmukaista tuotetta
 erklærer herved følgende samsvar med EU-direktiv og standarder for artikkel
 заявляю о соответствии товара следующим директивам и нормам ЕС
 izjavljuje sledeću usklađenost s odredbama i normama EU za artikl.
 declară următoarea conformitate cu linia directoare CE și normele valabile pentru articolul.
 ürün ile ilgili olarak AB Yönetmeliğleri ve Normları gereğince aşağıdaki uygunkuk açıklama yapılmıştır.
 δηλώνει την ακόλουθη συμφωνία σύμφωνα με την Οδηγία ΕΕ και τα πρότυπα για το προϊόν
- dichiara la seguente conformità secondo la direttiva UE e le norme per l'articolo attesterer følgende overensstemmelse i henhold til EU-direktiv og standarder for produkt
 prohlasuje nasledujici shodu podle smernice EU a norem pro výrobek.
 a következő konformitást jelenti ki a termékere vonatkozó EU-irányvonalak és normák szerint
 pojasnjuje sledečo skladnost po smernici EU in normah za artikel.
 deklaruje zgodność wymienionego poniżej artykułu z następującymi normami na podstawie dyrektywy WE.
 vydáva nasledujúce prehlásenie o zhode podľa smernice EÚ a noriem pre výrobok
 декларира следното съответствие съгласно директивите и нормите на ЕС за продукта.
 заявляє про відповідність згідно з Директивою ЄС та стандартами, чинними для даного товару
 deklareerib vastavuse järgnevale EL direktiivi dele ja normidele
 deklaruoja atitiktį pagal ES direktyvas ir normas
 strajpaušii
 izjavljuje sledeći konformitet u skladu s odredbom EZ i normama za artikl
 Atbilstības sertifikāts apliecina zemāk minēto preču atbilstību ES direktīvām un standartiem

Oberfräse BOF 850 E

- | | |
|--|---|
| <input checked="" type="checkbox"/> 98/37/EG | <input type="checkbox"/> 87/404/EWG |
| <input checked="" type="checkbox"/> 73/23/EWG_93/68/EEC | <input type="checkbox"/> R&TTED 1999/5/EG |
| <input type="checkbox"/> 97/23/EG | <input type="checkbox"/> 2000/14/EG: |
| <input checked="" type="checkbox"/> 89/336/EWG_93/68/EEC | <input type="checkbox"/> 95/54/EG: |
| <input type="checkbox"/> 90/396/EWG | <input type="checkbox"/> 97/68/EG: |
| <input type="checkbox"/> 89/686/EWG | |

EN 60745-1; EN 60745-2-17; EN 55014-1; EN 55014-2;
EN 61000-3-2; EN 61000-3-3

Landau/Isar, den 13.01.2003

Brunhölzl

Brunhölzl
Leiter Produkt-Management

Pflaum

Pflaum
Produkt-Management

Art.-Nr.: 43.505.00 I.-Nr.: 01036 Archivierung: 4350500-43-4141800-E
Subject to change without notice

Ⓢ CERTIFICADO DE GARANTIA

A garantia começa no dia da compra do aparelho e cobre um período de 2 anos.
 Prestamos garantia em caso de execução defeituosa ou defeitos de material ou de funcionamento. Neste caso não faturamos os custos para sobressalentes e o trabalho necessários. Não nos responsabilizamos por danos em consequência da utilização do aparelho.
 O seu serviço de assistência técnica

Ⓢ CERTIFICADO DE GARANTIA

El período de garantía comienza el día de la compra y tiene una duración de 2 años.
 Su cumplimiento tiene lugar en ejecuciones defectuosas.
 Errores de material y funcionamiento. Las piezas de repuesto necesarias y el tiempo de trabajo no se facturan. Ninguna garantía por otros daños
 Su contacto en el servicio post-venta

GARANTIEURKUNDE

Wir gewähren Ihnen zwei Jahre Garantie gemäß nachstehenden Bedingungen. Die Garantiezeit beginnt jeweils mit dem Tag der Lieferung, der durch Kaufbeleg, wie Rechnung, Lieferschein oder deren Kopie, nachzuweisen ist. Innerhalb der Garantiezeit beseitigen wir alle Funktionsfehler am Gerät, die nachweisbar auf mangelhafte Ausführung oder Materialfehler zurückzuführen sind. Die dazu benötigten Ersatzteile und die anfallende Arbeitszeit werden nicht berechnet.

Ausschluss: Die Garantiezeit bezieht sich nicht auf natürliche Abnutzung oder Transportschäden, ferner nicht auf Schäden, die infolge Nichtbeachtung der Montageanleitung und nicht normgemäßer Installation entstanden. Der Hersteller haftet nicht für indirekte Folge- und Vermögensschäden. Durch die Instandsetzung wird die Garantiezeit nicht erneuert oder verlängert. Bei Garantieanspruch, Störungen oder Ersatzteilbedarf wenden Sie sich bitte an.

ISC GmbH - International Service Center
 Eschenstraße 6 · D-94405 Landau/Isar (Germany)

Ersatzteil- und Reparatur-Abt.: Telefon (0 99 51) 942 357 · Telefax (0 99 51) 26 10 und 52 50
 Technische Kundenberatung: Telefon (0 99 51) 942 358

Technische Änderungen vorbehalten
 Technical changes subject to change
 Sous réserve de modifications
 Technische wijzigingen voorbehouden
 Salvo modificaciones técnicas
 Salvaguardem-se alterações técnicas
 Förbehåll för tekniska förändringar
 Oikeus teknisiin muutoksiin pidätetään
 Der tages forbehold for tekniske ændringer
 O korotkoivoortric, διατηρείται το δικαίωμα
 τεχνικών αλλαγών.
 Con riserva di apportare modifiche tecniche
 Tekniske endringer forbeholdes
 Technické změny vyhrazeny
 Technikai változások jogát fenntartva
 Tehnične spremembe pridržane.
 Zastrzeżenie wprowadzanie zmian technicznych
 Se rezervă dreptul la modificări tehnice.
 Teknik degjækninger otabilir

- D** ISC GmbH
Eschenstraße 6
D-94405 Landau/Isar
Tel. (0190) 145 048, Fax (099 51) 2610 u. 5250
- A** Hans Einhell Österreich Gesellschaft m.b.H.
Mühlgasse 1
A-2353 Guntramsdorf
Tel. (02236) 53516, Fax (02236) 52369
- CH** Fubag International
Schlachthofstraße 19
CH-8406 Winterthur
Tel. (052) 2090250, Fax (052) 2090260
- GB** Einhell UK Ltd
Morpeth Wharf
Twelve Quays
Birkenhead, Wirral
CH 41 1NG
Tel. 0151 6491500, Fax 0151 6491501
- F** Pou toutes informations ou service
après vente, merci de prendre contact
avec votre revendeur.
- NL** Einhell Benelux
Veldsteen 44
NL-4815 PK Breda
Tel. 0528 232977, Fax 0528 232978
- B** Einhell Benelux
Veldsteen 44
NL-4815 PK Breda
Tel. 0528 232977, Fax 0528 232978
- E** Comercial Einhell S.A.
Antonio Cabezon, N° 83 Planta 3a
E-28034 Fuencarral Madrid
Tel. 91 7294888, Fax 91 3581500
- P** Einhell Iberica
Rua da Aldeia, 225 Apartado 2100
P-4405-017 Arcozelo VNG
Tel. 022 0917500 Fax 022 0917527
- I** Einhell Italia s.r.l.
Via Marconi, 16
I-22070 Beregazzo (Co)
Tel. 031 992080, Fax 031 992084
- DK** Einhell Skandinavia
Bergsoevej 36
DK-8600 Silkeborg
Tel. 087 201200, Fax 087 201203
- FIN** Sähkötalo Harju OY
Korjaamokatu 2
FIN-33840 Tampere
Tel. 03 2345000, Fax 03 2345040
- PL** Einhell Polska sp. Z.o.o.
Ul. Miedzyleska
PL-50-554 Wroclaw
Tel. 071 3346508, Fax 071 3346503
- H** Einhell Hungaria Ltd.
Vajda Peter u. 12
H 1089 Budapest
Tel. 01 3039401, Fax 01 2101179
- TR** Semak
makina ticaret ve sanayi ltd. sti.
Altay Cesme Mah. Yasemin Sok. No: 19
TR 34843 Maltepe - Istanbul
Tel. 0216 4594865, Fax 0216 4429325
- RO** Novatech S.R.L.
Bd.Lasar Catargiu 24-26
S.C. A Ap. 9 Sector 1
RO 75 121 Bucharest
Tel. 021 4104800, Fax 021 4103568
- CZ** Poker Plus S.R.O.
Areal Vu Bechovice
Budava 10B
CZ-19011 Praha - Bechovice 911
Tel.+Fax 02579 10204
- BG** Einhell Bulgarien
34 A, Stefan Stambolov Str.
Apt. 4
BG 9000 Varna
Tel. 052 605254, Fax 052 605822
- SI** Luma Trading d.o.o.
Ljubljanska 39
SLO-4000 Kranj
Tel- 064 355330, Fax 064 2355333
- HR** Einhell Croatia d.o.o.
Velika Ves 2
HR 49224 Lepajci
Tel 049/342 444, Fax 049 342-392
- YU** MP Trading d.o.o.
Cika Ljubina 8/IV
YU 11000 Beograd
- GR** An. Mavrofidopoulos S.A.
Technical & Commercial company
12, Papastratou & Asklipiou Str.
GR 18545 Piräus
Tel 0210 4136155, Fax 0210 4137692
- RUS** Bermas
Altufyevskoye shosse, 2A
RUS 127273 Moscow
Tel 095 3639580, Fax 095 3639581



E Sólo para países miembros de la UE

No tire herramientas eléctricas en la basura casera.

Según la directiva europea 2002/96/CE sobre aparatos usados electrónicos y eléctricos y su aplicación en el derecho nacional, dichos aparatos deberán recogerse por separado y eliminarse de modo ecológico para facilitar su posterior reciclaje.

Alternativa de reciclaje en caso de devolución:

El propietario del aparato eléctrico, en caso de no optar por su devolución, está obligado a reciclar adecuadamente dicho aparato eléctrico. Para ello, también se puede entregar el aparato usado a un centro de reciclaje que trate la eliminación de residuos respetando la legislación nacional sobre residuos y su reciclaje. Esto no afecta a los medios auxiliares ni a los accesorios sin componentes eléctricos que acompañan a los aparatos usados.

P Só para países da UE

Não deite as ferramentas eléctricas para o lixo doméstico.

Segundo a directiva europea 2002/96/CE relativa aos residuos de equipamentos eléctricos e electrónicos e a respectiva transposição para o dereito interno, as ferramentas eléctricas usadas devem ser recolhidas separadamente e colocadas nos ecopontos para efectos de reciclagem.

Alternativa de reciclagem à devolución:

O propietario do aparello eléctrico no caso de non optar pola devolución é obrigado a reciclar adecuadamente o aparello eléctrico. Para tal, o aparello usado tamén pode ser entregue a uma instalação de recolha que trate da eliminación de residuos, respeitando a legislação nacional sobre residuos e respectiva reciclagem. Não estão abrangidos os meios auxiliares e os acessórios sem componentes electrónicos, que acompañan os aparelhos usados.

E
La reimpresión o cualquier otra reproducción de documentos e información adjunta a productos, incluida cualquier copia, sólo se permite con la autorización expresa de ISC GmbH.

P
A reprodução ou duplicação, mesmo que parcial, da documentação e dos anexos dos produtos, carece da autorização expressa da ISC GmbH.

EH 02/2005