

ⓓ **Aufbauanleitung**
Einfach-Steckfrühbeet



Art.-Nr.: 36.804.11

I.-Nr.: 01014

FBS 62 A

1

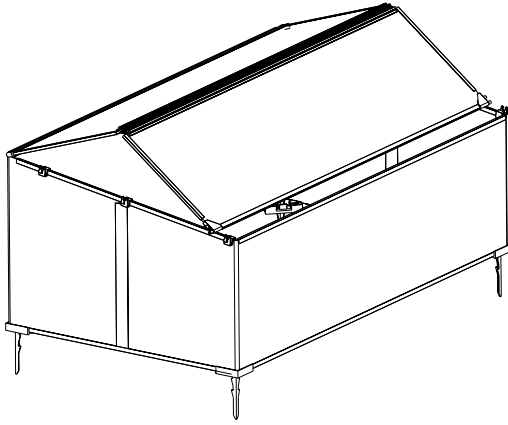

2

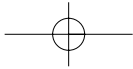

2

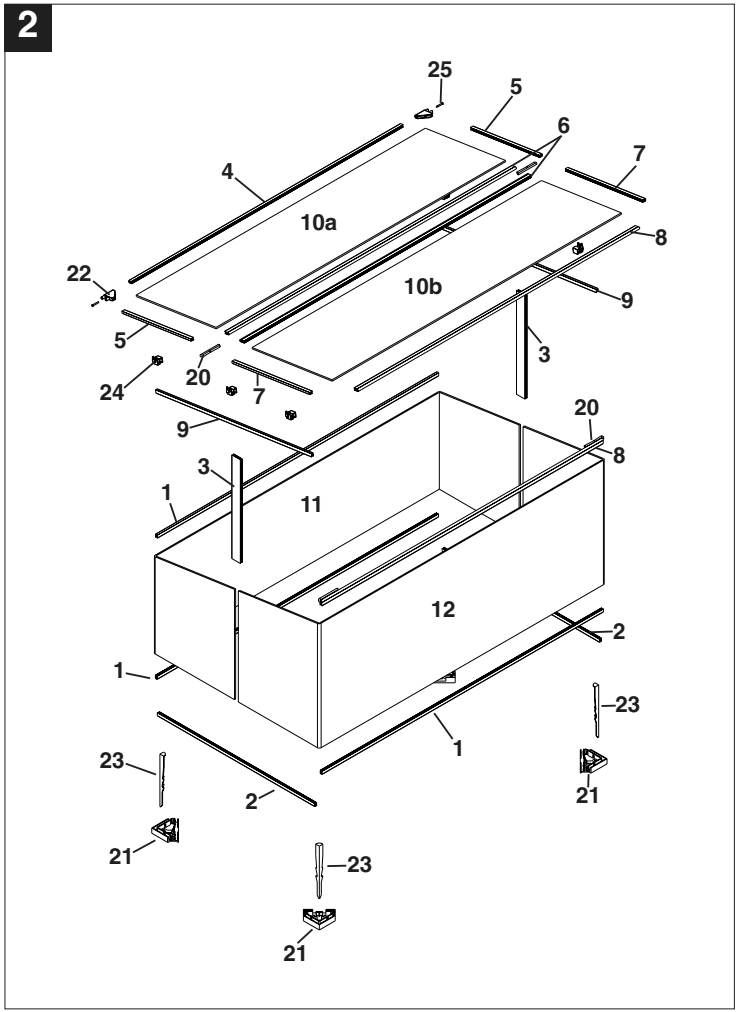

3

D**Stückliste****a) Aluminiumprofile**

Pos.	Bezeichnung	Länge	Stück	ET-Nr.
1	U - Längsprofil	940 mm	3	368041001001
2	U - Seitenprofil	535 mm	2	368041001002
3	H - Seitenteilverbinder	300 mm	2	368041001003
4	U - Deckelprofil vorne	908 mm	1	368041001004
5	U - Deckelprofil seitlich 1	227 mm	2	368041001005
6	Scharnierprofil 1	960 mm	2	368041001006
7	U - Deckelprofil seitlich 2	253 mm	2	368041001007
8	Scharnierprofil 2	940 mm	2	368041001008
9	U - Seitenprofil	545 mm	2	

b) Stegplatten

Pos.	Bezeichnung	Länge	Stück	ET-Nr.
10a	Deckelhälfte 1	270x966x4 mm	1	368041001009
10b	Deckelhälfte 2	270x966x4 mm	1	368041001010
11	Vorderteil	1485x320x4 mm	1	368041001011
12	Rückteil	1485x365x4 mm	1	368041001012

c) Sonstiges

Pos.	Bezeichnung	Stück	ET-Nr.
20	Scharnierklammer	4	368041001020
21*	Montageecke	4	
22*	Deckel-Eckstück	2	
23*	Erdhaken	4	
24*	Klipse	6	
25	Blechschraube 2,9x6,5 mm	2	368041001025

*Pos. 21, 22, 23, 24 nur komplett als Set, ET-Nr. 368041001021 erhältlich.

Platzauswahl im Garten

Wählen Sie für Ihr Frühbeet einen Platz mit gut gelockerten Erdreich im Garten aus. Das Frühbeet ist auf ein ebenes Fundament zu schrauben bzw. der Boden muss im Bereich der Seitenwand eben sein, damit es mit den Erdhaken (23) im Boden fixiert werden kann. Nach der Fixierung ist das Frühbeet ca. 5 cm hoch mit Erdreich aufzufüllen. Vor dem ersten Schneefall ist das Frühbeet abzubauen und bis zum nächsten Frühjahr frostsicher zu lagern.

Für die Montage benötigen Sie einen leichten Hammer, sowie einen Meterstab. Schutzhandschuhe tragen! Lesen Sie bitte vor dem Zusammenbau genau die Anleitung und schauen Sie sich die Bilder an. Bei der Montage der Profile auf die Stegplatten überprüfen Sie immer die Länge der Profile und erst dann, wenn Sie das richtige Profil haben, montieren Sie bitte diese auf die Stegplatten.

Am besten den Stegplattenrand oder das Profil leicht mit Speiseöl oder Speisefett einfetten, dann können Sie die Profile sicher leicht mit den Handballen oder einen Hammer aufschlagen. Achten Sie darauf, dass die Stegplatten keinen Grat haben. Sollte ein Grat vorhanden sein, so entfernen Sie diesen bitte durch vorsichtiges Schaben mit einem Messer.

Bitte beachten Sie die Reihenfolge bei der Montage der Profile.

Vergleichen Sie die Profile nach Pos. Nummern in der Ersatzteilliste und nach den Längen. Sofern nicht anders angegeben beziehen sich die Positionsnummern in Klammern auf die Explosionszeichnung Abb. 2. Um eine einfache Montage zu gewährleisten gehen Sie wie folgt vor:

1. Seitenteile (11 + 12) montieren

- 1.1 U - Längsprofil (1) an der Unterseite von Vorderteil (11) und Rückteil (12) und an der Oberseite vom Vorderteil (11) aufdrücken.
- 1.2 Vorderteil (11) und Rückteil (12) mit H - Seitenteilverbinder (3) montieren.
- 1.3 Vorderteil (11) und Rückteil (12) mit U - Seitenprofil (2) und (9) verbinden.
- 1.4 Scharnierprofil (8) auf die Oberseite vom Rückteil (12) aufdrücken.
- 1.5 Die vier unteren Ecken der montierten Seitenwand (11+12) in die Montageecken (21) drücken.

2. Deckelhälfte 1 (10a) montieren

- 2.1 U - Deckelprofil vorne (4) auf eine Längsseite von Deckelhälfte 1 (10a) drücken.
- 2.2 U-Deckelprofil seitlich 1 (5) auf die kurze Seite von Deckelhälfte 1 (10a) drücken.
- 2.3 Scharnierprofil 1 (6) auf die zweite Längsseite von Deckelhälfte 1 (10a) drücken.

3. Deckelhälfte 2 (10b) montieren

- 3.1 Scharnierprofil 1 (6) auf eine Längsseite von Deckelhälfte 2 (10b) drücken.
- 3.2 U-Deckelprofil seitlich 2 (7) auf die kurze Seite von Deckelhälfte 2 (10b) drücken.
- 3.3 Scharnierprofil 2 (8) auf die zweite Längsseite von Deckelhälfte 2 (10b) drücken.

4. Deckelhälfte 1 (10a) mit Deckelhälfte 2 (10b) verbinden

Stecken Sie je eine Scharnierklammer (20) auf der linken und rechten Seite in das Scharnierprofil 1 (6) von Deckelhälfte 1 (10a) und Deckelhälfte 2 (10b).

5. Kompletten Deckel mit kompletten Seitenteil verbinden.

Stecken Sie je eine Scharnierklammer (20) auf der linken und rechten Seite in das Scharnierprofil 2 (8) von Deckelhälfte 2 (10b) und Seitenteil 2 (12).

6. Deckelecken (22) am Deckel befestigen

Schieben Sie die Deckelecken (22) auf die beiden Ecken von Deckelhälfte 1 (10a) und schrauben Sie die Schraube (25) von unten durch die Deckelecke in die Stegplatte. Die Schraube ist somit bei geschlossenem Deckel nicht sichtbar.

7. Klipse (24) befestigen und Öffnung einstellen.

Klipse (24) auf die Seitenteile drücken. Es können drei Öffnungen eingestellt werden. Vorzugsweise vollständig geöffnet, vollständig geschlossen und eine individuell einstellbare Öffnung. Die Deckelecken (22) werden dabei in die Klipse (24) gedrückt.

GARANTIEURKUNDE

Auf das in der Anleitung bezeichnete Gerät geben wir 2 Jahre Garantie, für den Fall, dass unser Produkt mangelhaft sein sollte. Die 2-Jahres-Frist beginnt mit dem Gefahrenübergang oder der Übernahme des Gerätes durch den Kunden. Voraussetzung für die Geltendmachung der Garantie ist eine ordnungsgemäße Wartung entsprechend der Bedienungsanleitung sowie die bestimmungsgemäße Benutzung unseres Gerätes.

Selbstverständlich bleiben Ihnen die gesetzlichen Gewährleistungsrechte innerhalb dieser 2 Jahre erhalten. Die Garantie gilt für den Bereich der Bundesrepublik Deutschland oder der jeweiligen Länder des regionalen Hauptvertriebspartners als Ergänzung der lokal gültigen gesetzlichen Vorschriften. Bitte beachten Sie Ihren Ansprechpartner des regional zuständigen Kundendienstes oder die unten aufgeführte Serviceadresse.

ISC GmbH · International Service Center
Eschenstraße 6 · D-94405 Landau/Isar (Germany)
Info-Tel. 0180-5 120 509 • Telefax 0180-5 835 830
Service- und Infoserver: <http://www.isc-gmbh.info>

© Technische Änderungen vorbehalten

ⓓ ISC GmbH
Eschenstraße 6
D-94405 Landau/Isar
Tel. (0180) 5 120 509 (12 Ct/min), Fax (0180) 5 835 830 (12 Ct/min)

ⓓ
Der Nachdruck oder sonstige Vervielfältigung von Dokumentation und Begleitpapieren der Produkte, auch auszugsweise ist nur mit ausdrücklicher Zustimmung der ISC GmbH zulässig.

EH 09/2004 58.565.83