

Einhell[®]

Ⓜ^{GR} Οδηγίες χρήσης
Κρουστικό δρέπανο ηλεκτρονικό

Ⓜ^{TR} Kullanma Kılavuzu
Elektronik – Darbeli matkap

6



Art.-Nr.: 42.590.30 I.-Nr.: 01014 LE-BM

710



Ⓔ Πριν την συναρμολόγηση και να την θέσετε σε λειτουργία διαβάστε παρακαλώ την οδηγία χρήσεως.

Ⓓ Lütfen kullanma kılavuzunu tam okuyun ve özellikle güvenlik uyarılarına dikkat edin. Kullanma kılavuzunu matkapla birlikte saklayın.



GR**Περιεχόμενα συσκευασίας**

LE-BM 710

Πρόσθετη χειρολαβή με οδηγό βάθους

ηλεκτρολόγο.

- Διατηρείτε ελεύθερες τις εγκοπές εξαερισμού.

Περιγραφή

- 1 Επένδυση ταχείας τάνυσης για σφυροτρύπανο
- 2 Οδηγός βάθους διάτρησης
- 3 Επιπλέον λαβή
- 4 Μεταλλάκτης διάτρησης / διάτρησης κρούσης
- 6 Μεταλλάκτης κίνησης αριστερά/δεξιά
- 7 Ρυθμιστήρας αριθμού στροφών
- 8 Κουμπί διαπίστωσης

Τεχνικά χαρακτηριστικά

Τάση: 230 V ~ 50 Hz

Ισχύς λήψης: 710 W

Απόδοση: Μπετόν 13 mm

Χάλυβα 10 mm

Ξύλο 32 mm

Αριθμός στροφών: 0-2800 min⁻¹

Στάθμη ακουστικής πίεσης: LPA 90,1 dB (A)

Στάθμη ισχύος ηχητικής πηγής: LWA 103,1 dB (A)

Δονήσεις 11,96 m/s²

Βάρος μηχανήματος 2,1 κιλά

Ποστατευτικά απομονωμένο II / **Υποδείξεις ασφαλείας**

Τις σχετικές υποδείξεις ασφαλείας θα τις βρείτε στο επισυναπτόμενο φυλλάδιο.

Συντήρηση

- Διατηρείτε το δράπανο πάντα καθαρό.
- Για τον καθαρισμό των πλαστικών τμημάτων μην χρησιμοποιείτε καυστικές ουσίες.
- Σε περίπτωση μεγάλης σπινθηροβολίας να αντικατασταθούν οι βούρτσες άνθρακος από ειδικό

Παραγγελία ανταλλακτικών

Όταν παραγγέλλετε ανταλλακτικά να μη ξεχάσετε να αναφέρετε τα εξής στοιχεία:

- Τύπος συσκευής
- Αριθμός είδους της συσκευής
- Χαρακτηριστικός αριθμός (Ident Nr.) της συσκευής
- Αριθμός του ανταλλακτικού

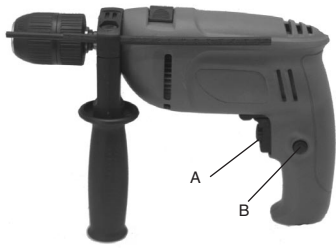

Διακόπτης κλειστός/ανοιχτός:

Κλείσιμο: Πατήστε τον διακόπτη A

Συνεχής λειτουργία:
Ασφαλίστε τον διακόπτη A με το κομμάτι διαπίστωσης B

Ανοιγμα: Πατήστε για λίγο τον διακόπτη A

Με περισσότερα ή λιγότερα δυνατά πάτημα του διακόπτη A επιλέγετε τον αριθμό στροφών. Μέσω στροφής της χαρακωτής βίδας στο διακόπτη A μπορείτε να προεπιλέγετε τον αριθμό στροφών.

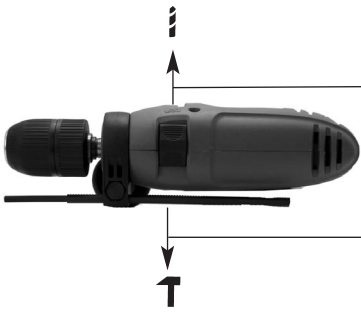

Συρτός διακόπτης στη θέση απλού τρυπανιού.
Η θέση του διακόπτη να αλλάζεται μόνο όταν η συσκευή δεν είναι σε λειτουργία!

Υπόδειξη: Κατά τη διάρκεια διάτρησης σε πλακάκια και πλακάκια πήλινης σόμπας ενεργοποιήστε την θέση διάτρηση!

Συρτός διακόπτης στη θέση κρουστικού τρυπανιού. **Η θέση του διακόπτη να αλλάζεται μόνο όταν η συσκευή δεν είναι σε λειτουργία!**

TR**TESLİMAT İÇERİ**

LE-BM 710

Derin vuruşlu Yedek tutma kolu.

KULLANIM

Bu matkap Tahtaların, demirlerin, diğer metallerin ve taşların delinmesi işlerine uygun bir şekilde üretilmiştir.

TARİF

1. Hızlıgirmelimatkap ağız
2. Delme derin vuruşu
3. Yedek tutma kolu
4. Delme/Darbeli delme – değiştirme fialteri
6. Sağ -/Sol dönme – değiştirme fialteri
7. Dönme hızı – Regülatörü
8. Tutturma düğmesi

Güvenlik uyarıları

İlgili güvenlik uyarıları ekteki kitapçık içinde açıklanmıştır.

BAKIM

- Matkabınızı her zaman temiz tutunuz.
- Plastik kısımların temizliğinde yakıcı temizlik maddeleri kullanmayınız.
- Aşırı kıvılcım oluşmasında kömür fırçalarının, kalifiye bir

elektrikçi personeli tarafından değiştirilmesini sağlayın.

- Hava deliklerinin açık olmasına dikkat ediniz.

TEKNİK BİLGİLER

fiyebeke voltajı:	230 V ~ 50 Hz
Çalışma gücü:	710 W
Delme gücü:	Beton 13 mm Çelik 10 mm Tahta 32 mm
Boş dönme hızı :	0–2800 min ⁻¹
Titreşim baskı seviyesi LPA:	90,1 dB(A)
Titreşim Güç seviyesi LWA:	103,1 dB(A)
Titreşim \bar{a}_w :	11,96 m/s ²
Ağırlık:	2,1 kg
Koruma izolasyonu	II / 

Yedek parça siparişi

Yedek parça siparişinde aşağıda açıklanan bilgiler verilecektir:

- Cihaz tipi
- Cihazın parça numarası
- Cihazın kod numarası
- İstenilen yedek parçanın yedek parça numarası

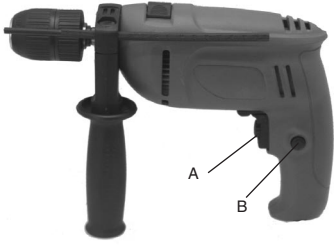

Açma / Kapama şalteri:

Açmak:

A şalterine basınız.

Devamlı çalışma:

A şalterini B tuturma düğmesiyle sıkıştırınız.

Kapamak:

A şalterine kısa bir süre basınız.

A şalterine güçlü veya hafif basma sayesinde dönme hızını ayarlayabilirsiniz. A şalterindeki Tirtil vida yardımıyla da dönme hızını önceden ayarlayabilirsiniz.

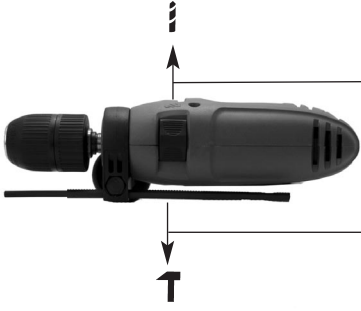

Sürmeli şalter normal delme pozisyonunda.
Delme türünün değiştirilmesi yalnızca matkap dururken yapılacaktır!

Uyarı: Fayans ve çini malzemelerinin delinmesinde normal delme türünü ayarlayın!

Sürmeli şalter darbeli delme pozisyonunda.
Delme türünün değiştirilmesi yalnızca matkap dururken yapılacaktır!

- D** EG Konformitätserklärung
- GB** EC Declaration of Conformity
- F** Déclaration de Conformité CE
- NL** EC Conformiteitsverklaring
- E** Declaracion CE de Conformidad
- P** Declaração de conformidade CE
- S** EC Konformitetsförklaring
- FIN** EC Yhdenmukaisuusilmoitus
- N** EC Konformitetserklæring
- RUS** EC Заявление о соответствии
- HR** Dichiarazione di conformità CE
- RO** Declarație de conformitate CE
- TR** AT Uygunluk Deklarasyonu

Einhell®



- GR** EC Δήλωση περί της ανταπόκρισης
- I** Dichiarazione di conformità CE
- DK** EC Overensstemmelseserklæring
- CZ** EU prohlášení o konformitě
- H** EU Konformitijelentés
- SL** EU Izjava o skladnosti
- PL** Oświadczenie o zgodności z normami Europejskiej Wspólnoty
- SK** Vyhlásenie EU o konformite
- BG** Декларация за съответствие на ЕО

Bohrmaschine LE-BM 710

Der Unterzeichnende erklärt in Namen der Firma die Übereinstimmung des Produktes.
 The undersigned declares in the name of the company that the product is in compliance with the following guidelines and standards.
 Le soussigné déclare au nom de l'entreprise la conformité du produit avec les directives et normes suivantes.
 De ondertekenaar verklaart in naam van de firma dat het product overeenstemt met de volgende richtlijnen en normen.
 El abajo firmante declara, en el nombre de la empresa, la conformidad del producto con las directrices y normas siguientes.
 O signatário declara em nome da firma a conformidade do produto com as seguintes directivas e normas.
 Undertecknad förklarar i firmans namn att produkten överensstämmer med följande direktiv och standarder.
 Allekirjoittanut ilmoittaa liikkeen nimissä, että tuote vastaa seuraavia direktiivejä ja standardeja.
 Undertegnede erklærer på vegne av firmaet at produktet samsvarer med følgende direktiver og normer.
 Подписавшийся подтверждает от имени фирмы что настоящее изделие соответствует требованиям следующих нормативных документов.
 Az aláíró kijelenti, a cég nevében a termék megegyezését a

következő irányvonalakkal és normákkal.
 Subsemnatul declară în numele firmei că produsul corespunde următoarelor directive și standarde.
 Imzalayan kisi, firma adına ürünüň aşagıda anılan ýönetmeliklere we normlara uýgun olduşgunu beýan eder.
 Εν ονόματι της εταιρείας δηλώνει ο υπογεγραμμένος την συμμόρφωση του προϊόντος προς τους ακόλουθους κανονισμούς και τα ακόλουθα πρότυπα.
 Il sottoscritto dichiara a nome della ditta la conformità del prodotto con le direttive e le norme seguenti.
 På firmaets vegne erklærer undertegnede, at produktet imødekommer kravene i følgende direktiver og normer.
 Niže potpisani/jménéni firmy prohlašuje, že výrobek odpovídá následujícím směrnici/mi a normám.
 Az aláíró kijelenti, a cég nevében a termék megegyezését a következő irányvonalakkal és normákkal.
 Podpisani izjavjam v imenu podjetja, da je proizvod v skladnosti s sledečimi smernicami in standardi.
 Nizej podpisany oświadcza w imieniu firmy, że produkt jest zgodny z następującymi wytycznymi i normami.
 Podpisujući zavezno prehlazuje v mene firme, že tento výrobek je v súlade s nasledovnými smernicami a normami.
 Допуподписанит декларира от името на фирмата съответствието на продукта.

<input checked="" type="checkbox"/> 98/37/EG	<input type="checkbox"/> 89/686/EWG	ISC GmbH Eschenstraße 6 D-94405 Landau/Isar
<input checked="" type="checkbox"/> 73/23/EWG	<input type="checkbox"/> 87/404/EWG	
<input type="checkbox"/> 97/23/EG	<input type="checkbox"/> R&TTED 1999/5/EG	
<input checked="" type="checkbox"/> 89/336/EWG	<input type="checkbox"/> 2000/14/EG: L_{WM}.....dB(A); L_{WA}.....dB(A)	
<input type="checkbox"/> 90/396/EWG		

EN 55014-1; EN 55014-2; EN 61000-3-2; EN 61000-3-3; EN 50144-1; EN 50144-2-1

Landau/Isar, den 03.06.2004

Bundlitz *Krey*
 Brunhözl Krey
 Leiter Produkt-Management Produkt-Management

Archivierung / For archives: **4256030-04-4155050-E**

® Εγγύηση

Για τη συσκευή που αναφέρεται στην Οδηγία χρήσης παρέχουμε εγγύηση 2 ετών για την περίπτωση κατά την οποία το προϊόν μας αποδειχθεί ελαττωματικό. Η προθεσμία των 2 ετών αρχίζει με την μεταβίβαση των κινδύνων ή την παραλαβή της συσκευής από τον πελάτη. Προϋπόθεση για την αξίωση της εγγύησης είναι η σωστή συντήρηση σύμφωνα με την Οδηγία χρήσης καθώς και η χρήση της συσκευής μας ανάλογα με τον σκοπό για τον οποίο προορίζεται.

Φυσικά διατηρείτε όλα τα δικαιώματα της νόμιμης εγγύησης στα πλαίσια αυτών των 2 ετών.

Η εγγύηση ισχύει εντός της Ομοσπονδιακής Δημοκρατίας της Γερμανίας ή εντός της χώρας του εκάστοτε τοπικού εκπροσώπου πωλήσεων ως συμπλήρωμα των τοπικών διατάξεων. Παρακαλούμε να προσέξετε τον αρμόδιο του τοπικού τμήματος εξυπηρέτησης πελατών ή την κατωτέρω

® GARANTİ BELGESİ

Kullanma Talimatında açıklanan aletimiz, ürünün kusurlu olmasına karşı 2 yıl garantilidir. 2 Yıllık garanti süresi, teslimat devri veya aletin müşteri tarafından satın alınması ile başlar.

Garanti haklarından faydalanmak için aletin yönetmeliklere uygun şekilde bakımının yapılması, kullanım amacına uygun olarak ve kullanma talimatında belirtilen talimatlar doğrultusunda kullanılması şarttır.

Doğal olarak kanunen öngörülen garanti haklarından faydalanma bu 2 yıl içinde geçerli olacaktır.

Garanti Federal Almanya sınırları içinde veya geçerli olan yerel kanuni yönetmeliklere ek olarak ilgili ülkelerin ana bölge pazarlama partnerlerinin yönetmelikleri doğrultusunda geçerlidir. Lütfen yetkili olan müşteri hizmetleri bölge temsilcilikleri veya aşağıda açıklanan servis adreslerini dikkate alınız.

GARANTIEURKUNDE

Auf das in der Anleitung bezeichnete Gerät geben wir 2 Jahre Garantie, für den Fall, dass unser Produkt mangelhaft sein sollte. Die 2-Jahres-Frist beginnt mit dem Gefahrenübergang oder der Übernahme des Gerätes durch den Kunden. Voraussetzung für die Geltendmachung der Garantie ist eine ordnungsgemäße Wartung entsprechend der Bedienungsanleitung sowie die bestimmungsgemäße Benutzung unseres Gerätes.

Selbstverständlich bleiben Ihnen die gesetzlichen Gewährleistungrechte innerhalb dieser 2 Jahre erhalten. Die Garantie gilt für den Bereich der Bundesrepublik Deutschland oder der jeweiligen Länder des regionalen Hauptvertriebspartners als Ergänzung der lokal gültigen gesetzlichen Vorschriften. Bitte beachten Sie Ihren Ansprechpartner des regional zuständigen Kundendienstes oder die unten aufgeführte Serviceadresse.

ISC GmbH · International Service Center
Eschenstraße 6 · D-94405 Landau/Isar (Germany)
Info-Tel. 0180-5 120 509 • Telefax 0180-5 835 830
Service- und Infoserver: <http://www.isc-gmbh.info>

- Ⓒ Ο κατασκευαστής διατηρεί το δικαίωμα τεχνικών αλλαγών
- Ⓒ Teknik deęişiklikler olabılır

- DE** ISC GmbH
 Eschenstraße 6
D-94405 Landau/Isar
 Tel. (0180) 5 120 509 (12 Ct/min), Fax (0180) 5 835 830 (12 Ct/min)
- A** Hans Einhell Österreich Gesellschaft m.b.H.
 Mühlgasse 1
A-2353 Guntramsdorf
 Tel. (02236) 53516, Fax (02236) 52369
- CH** Fubag International
 St. Gallerstraße 182
CH-8404 Winterthur
 Tel. (052) 2358787, Fax (052) 2358700
- GB** Einhell UK Ltd
 Unit 5 Morpeth Wharf
 Twelve Quays
 Birkenhead, Wirral
CH 41 1NG
 Tel. 0151 6491500, Fax 0151 6491501
- F** Pour toutes informations ou service après
 vente, merci de prendre contact avec votre
 revendeur.
- NL** Einhell Benelux
B Veldsteen 44
NL-4815 PK Breda
 Tel. 076 5986470, Fax 076 5986478
- E** Comercial Einhell, S.A.
 Travessia Vilas Ester, 9 B
 Poligono Industrial El Nogal
E-28119 Algete-Madrid
- P** Einhell Portugal Lda.
 Apartado 2100
 Rua da Alenteja 225 Apartado 2100
P-4405-017 Arcozelo VNG
 Tel. 022 0917500 Fax 022 0917529
- I** Einhell Italia s.r.l.
 Via Marconi, 16
I-22070 Beregazzo (Co)
 Tel. 031 992080, Fax 031 992084
- DK** Einhell Skandinavien
 Bergsøesvej 36
DK-8600 Silkeborg
 Tel. 087 201200, Fax 087 201203
- S** Hasse Haraldson
 Barlastigatan 3
S-41463 Goteborg
- N** Einhell Norge A/S
 Sophus Buggesvej 48
 Postboks 2005
N-3255 Larvik
- FIN** Sähköalo Harju OY
 Korjaamonkatu 2
 FIN-33840 Tampere
 Tel. 03 2345000, Fax 03 2345040
- PL** Einhell Polska sp. Z.o.o.
 Ul. Medzylaska 2-6
PL-50-514 Wrocław
 Tel. 071 3346508, Fax 071 3346503
- H** Einhell Hungaria Ltd.
 Vajda Peter u. 12
H-1089 Budapest
 Tel. 01 3039401, Fax 01 2101179
- TR** Samak
 makina ticaret ve sanayi ltd. sti.
 Altay Cesme mah. Yasemin Sok. No: 19
TR 34843 Maltepe - Istanbul
 Tel. 0216 4594965, Fax 0216 4429325
- SK** Vobler s.r.o.
 Zupná 4
SK-95301 Zlate Moravce
 Tel. 37 6426255, Fax 37 26256
- TZ** Turkestan
 Investitions- Baugesellschaft
 Christofor Stefanidi
 Belinskij-102
KZ-4860008 st. Chimkent
 Tel./Fax 03252 242414
- RO** Novatech S.r.l.
 Bd. Lascar Catargiu 24-26
 Sc. A, AP 9 Sector 1
RO-75121 Bucuresti
 Tel. 021 4104800, Fax 021 4103568
- CZ** Poker Plus S.R.O.
 Areál va Bechovice
 Budava 10 B
CZ-19011 Prahe - Bechovice 911
- BG** Slav GmbH
 Mihail Koloni str. 18 W
BG-9000 Varna
 Tel. 052 605254
- HR** Einhell Croatia d.o.o.
 Velika Ves 2
HR-49224 Lepajci
 Tel. 049 342 444, Fax 049 342 392
- SLO** GMA-Elektromechanika d.o.o
 Cesta Andreja Bilenca 115
SLO 1000 Ljubljana
 Tel. 01/5838304, Fax 01/5183803
- GR** An. Mavrofidopoulos S.A.
 Technical & Commercial Company
 12. Papastratou & Askilpiou Str.
GR 18545 Piräus
 Tel. 0210 4136155, Fax 0210 4137692
- RU** Bermas
 Altufyevskoe shosse, 2A
RUS-127273 Moscow
 Tel. 095 7870179, Fax 095 5401750
- LT** Dirbita
 Metalo str. 23
LT-02190 Vilnius
 Tel. 05 2395769, Fax 05 2395770
- EST** AS Baltoli
 Rõuu alev
 Haaslava vald
EE-62102 Tartu
 Tel. 07 301 700, Fax 07 301 701
- UAE** Halal Trading Co. LLC
 POB 9292, Naikheel Rd. Deira, Shop No. 15
UAE-Dubai
 Tel. 04 2279554, Fax 04 2217686
- IR** Alborz Abzar Co. Ltd.
 No. 111, Bastan Passage, Imam Khomeini Ave.
IR-11146 Teheran
 Tel. 021 6716072, Fax 021 6727177
- BH** Einhell BiH d.o.o.
 Poslovni Centar 96
BA-72250 Vitez
- ZA** Eurasia Industrial and Automotive Supply
 Bessemer Str.
 Duncansville
ZA-Vereeniging 1930
 Tel. 16 455 571 2, Fax 16 455 571 6

TR

Ürünlerin dokümantasyonu ve enraklarının kısmen olsa dahi kopyalanması veya başka şekilde çoğaltılması, yalnızca ISC GmbH firmasının özel onayı alınmak şartıyla serbesttir.

GR

Η ανατύπωση ή άλλη αναπαραγωγή τεκμηρίωσης και συνοδευτικών φυλλαδίων των προϊόντων της εταιρείας, ακόμη και σε αποσπάσματα, επιτρέπεται μόνο μετά από ρητή έγκριση της εταιρείας ISC GmbH.

EH 06/2004