



Ⓟ **Oryginalna instrukcja obsługi  
Pompa fontanna**

Ⓟ **Manual de instruções original  
Bomba submersível**



7



Art.-Nr.: 41.722.82

I.-Nr.: 11012



TCTP **56**





1

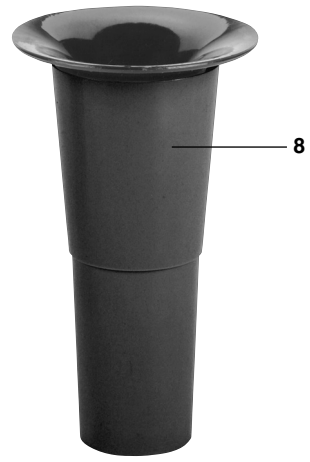
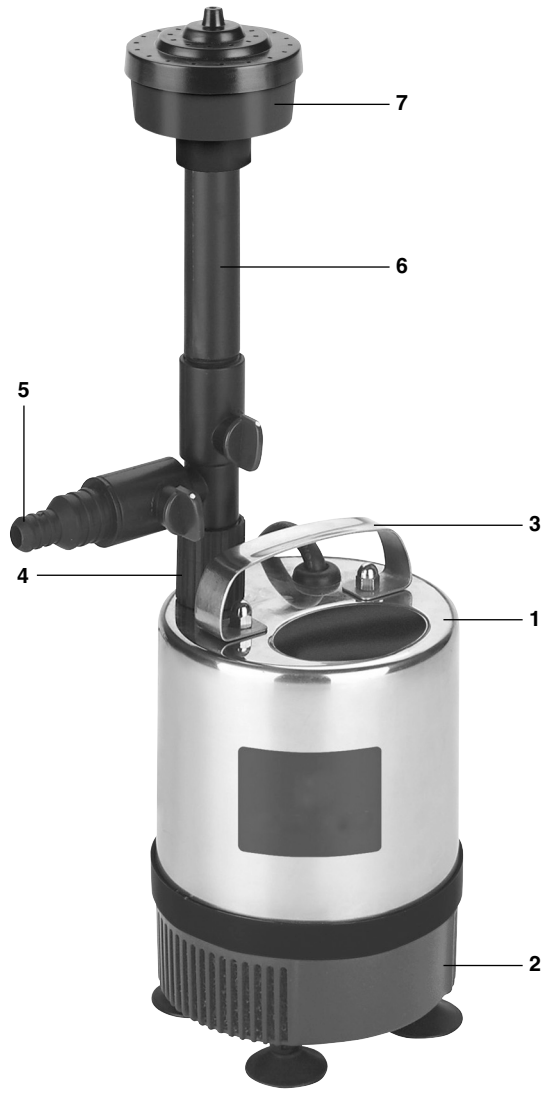

2



## Spis treści

1. Wskazówki bezpieczeństwa	s. 11
2. Opis urządzenia	s. 12
3. Zakres dostawy	s. 12
4. Użytkowanie zgodne z przeznaczeniem	s. 12
5. Dane techniczne	s. 12
6. BIOCELL filtr zasysający	s. 13
7. Uruchomienie	s. 13
8. Napęd fontanny	s. 13
9. Konserwacja	s. 14
10. Utylizacja	s. 15
11. Przechowywanie	s. 15
12. Zamawianie części zamiennych	s. 15
13. Lista części zamiennych	s. 15
Deklaracja zgodności	s. 23
Karta gwarancyjna	s. 30/31

**PL**

Przed uruchomieniem pompy fontannowej proszę uważnie przeczytać poniższe wskazówki bezpieczeństwa i instrukcję obsługi. W razie przekazania urządzenia innej osobie, proszę wręczyć jej również instrukcję obsługi.

### **Proszę odpowiednio przechowywać instrukcję obsługi!**

#### **Opakowanie:**

Państwa urządzenie, w celu ochrony przed uszkodzeniami podczas transportu, znajduje się w opakowaniu.

Opakowanie jest surowcem, który można użytkować ponownie lub można przeznaczyć do powtórnego przerobu.

## **1. Wskazówki bezpieczeństwa**

### **⚠ Ostrzeżenie!**

**Uderzenie prądowe może być zagrożeniem dla życia. Dlatego należy przestrzegać następujących wskazówek:**

- Pompa może zostać odpowiednio podłączona, wyłącznie do gniazdka z uziemieniem.

### **⚠ Uwaga!**

**W zbiornikach stojących, w stawach ogrodowych i pływakich oraz w ich otoczeniu pompa może być używana wyłącznie przy zastosowaniu wyłącznika różnicowoprądowego o prądzie znamionowym do 30mA (wg VDE 0100 część 702 i 738). Przestrzegać lokalnych przepisów dotyczących podłączania do sieci prądowej.**

**Pompa nie jest przystosowana do użytku w basenach i innych zbiornikach wodnych, w których w czasie pracy pompy znajdują się ludzie. Użycie pompy w czasie, gdy w zbiorniku znajdują się ludzie, jest niedozwolone. Proszę zapytać elektryka!**

- Urządzenie nie jest przeznaczone do użytkowania przez osoby (włącznie z dziećmi) z ograniczonymi zdolnościami fizycznymi, sensorycznymi lub umysłowymi, lub które mają niewystarczające doświadczenie lub wiedzę do momentu, aż nie zostaną przyuczone do użytkowania urządzenia lub nadzorowane przez osobę, która jest odpowiedzialna za ich bezpieczeństwo. Uważać na dzieci, żeby nie bawiły się urządzeniem.
- Pompy z przewodem 10 m przynajmniej H05RN-F są przewidziane do użycia poza budynkami.
- Przed przystąpieniem do zabiegów konserwacyjnych wyciągnąć wtyczkę z gniazdka.
- W przypadku, gdy przewód pompy jest uszkodzony, nie może być naprawiany! Pompa nie może być już używana.
- Pompa może być używana tylko do tłoczenia wody.
- Pompa nie może nigdy wisieć na przewodzie ciśnieniowym lub na przewodzie prądowym.
- Chronić pompę przed działaniem mrozu.
- Odpowiednimi środkami uniemożliwić dostęp dzieci do pompy.
- Nie jest dozwolone używanie sieci, przedłużaczy lub przyłączy, adapterów bez styku ochronnego.
- Nie są możliwe naprawy części elektrycznych pompy. Przewód zasilający tego urządzenia nie może być wymieniany. W razie uszkodzenia przewodu lub plastikowej i zalewowej obudowy części silnikowej, urządzenie nadaje się do złomowania.

### **⚠ OSTRZEŻENIE**

**Przeczytać wszystkie wskazówki bezpieczeństwa i instrukcje.**

Nieprzestrzeganie instrukcji i wskazówek bezpieczeństwa może skutkować porażeniem prądem, niebezpieczeństwem pożaru lub ciężkimi zranieniami. **Proszę zachować na przyszłość wskazówki bezpieczeństwa i instrukcję.**

## 2. Opis urządzenia (patrz rys. 1)

1. Pompa fontannaowa
2. Kosz ssawny z wkładem BIOCELL
3. Uchwyt do przenoszenia
4. Złączka
5. Przyłącze wytryskowe do zabawek wodnych
6. Rurka fontanny
7. Fontanna kaskadowa
8. Fontanna dzwonekowa
9. Spieniacz

## 3. Zakres dostawy

- Otworzyć opakowanie i ostrożnie wyciągnąć urządzenie.
- Usunąć materiał opakowaniowy oraz zabezpieczenia opakowaniowe/ i transportowe (jeśli są).
- Sprawdzić kompletność zakresu dostawy.
- Sprawdzić urządzenie i dodatki pod kątem uszkodzeń w transporcie.
- Jeśli to możliwe zachować opakowanie, aż do czasu upływu gwarancji.

### Uwaga!

**Urządzenie i opakowanie nie są zabawkami! Dzieci nie mogą się bawić elementami z tworzywa sztucznego, folią i małymi częściami! Istnieje niebezpieczeństwo połknięcia i uduszenia się!**

- Pompa fontannaowa
- Złączka
- Przyłącze (wytryskowe)
- Rurka fontanny
- Fontanna kaskadowa
- Fontanna dzwonekowa
- Spieniacz
- Oryginalna instrukcja obsługi

## 4. Użytkowanie zgodne z przeznaczeniem

Wydajna, uniwersalna pompa fontannaowa do stałego użytkowania w stawie ogrodowym

- Silnik bezolejowy
- Stożan hermetycznie zalany żywicą epoksydową.
- Wirnik trwale magnetyczny opłukiwany przez wodę.

Wskazówka: Ponieważ produkt ten przeznaczony jest do długotrwałego użycia, musi być chroniony przed mrozem. Dlatego zalecamy, aby odłączać pompę, jeśli mieszkają Państwo w okolicy, gdzie występuje niebezpieczeństwo zamarznięcia.

Używać urządzenia wyłącznie zgodnie z jego przeznaczeniem. Każde użycie, odbiegające od opisanego w niniejszej instrukcji jest niezgodne z przeznaczeniem urządzenia. Za powstałe w wyniku niewłaściwego użytkowania szkody lub zranienia odpowiedzialność ponosi użytkownik / właściciel, a nie producent.

Proszę pamiętać o tym, że nasze urządzenie nie jest przeznaczone do zastosowania zawodowego, rzemieślniczego lub przemysłowego. Umowa gwarancyjna nie obowiązuje, gdy urządzenie było stosowane w zakładach rzemieślniczych, przemysłowych lub do podobnych działalności.

## 5. Dane techniczne

Napięcie znamionowe:	230 V ~ 50 Hz
Moc:	50 W
Tłoczenie max.	1750 l/h
Wys. tłoczenia max	2m
Głębokość zanurzenia	3m
Fontanna kaskadowa hmax	1,1m
Spieniacz hmax	0,32 m
Fontanna dzwonekowa Ømax	0,45 m
Stopień ochrony	IPX8
Max. temperatura wody	35°C

PL

## 6. Filtr ssący BIOCELL

Filtr ssący pompy fontannowej pracuje z wkładem filtrującym BIOCELL. BIOCELL jest specjalnym materiałem do naturalnego, biologicznego oczyszczania wody. Podczas gdy filtry mechaniczne mogą zatrzymywać tylko cząsteczki brudu, jak np. resztki roślin, martwe insekty itd., to w przypadku filtrowania biologicznego usuwany jest brud oraz substancje powodujące mętnienie. Powodują to bakterie nitryfikacyjne. BIOCELL jest materiałem porowatym, przeznaczonym do filtrowania biologicznego, stwarza on idealne warunki dla rozmnażania się bakterii. W filtrze BIOCELL organiczne, trujące substancje są przetwarzane w naturalny pokarm dla roślin. Jest to naturalny proces, który w szczególności sposób przyczynia się do biologicznej równowagi w stawach ogrodowych.

## 7. Uruchomienie

- Uruchomienie musi następować przy uwzględnieniu wymienionych wyżej przepisów dotyczących bezpieczeństwa.
- Ustawić pompę na poziomej powierzchni wystającej ponad dno zbiornika (unikaj się w ten sposób zbyt dużych zabrudzeń przez szlam z dna)
- Upewnić się, czy wpusty na koszu ssawnym nie są zablokowane.
- Upewnić się, czy pompa jest całkowicie przykryta wodą. Nie uruchamiać pompy poza wodą lub jeśli wystaje ona ponad lustro wody.

### Podłączenie do sieci.

Zakupione przez Państwa urządzenie jest wyposażone we wtyczkę z zestykiem ochronnym. Urządzenie jest przeznaczona do podłączenia do kontaktu z zestykiem ochronnym 230 V ~ 50 Hz. Upewnić się, że kontakt jest wystarczająco zabezpieczony (min. 6 A) i funkcjonuje bez zarzutu. Włożyć wtyczkę do kontaktu, urządzenie jest w ten sposób gotowe do pracy.

## 8. Napęd pompy

Istnieją 3 możliwości zastosowania:

- Tylko napęd fontanny (fontanna kaskadowa, fontanna dzwonkowa lub spieniacz)
- Fontanna w połączeniu z przyłączem wytryskowym do zabaw wodnych  
Tylko tryb z przyłączem wytryskowym do zabaw wodnych

### Tryb tylko fontannowy (patrz rys. 2):

W przypadku awarii pompy w stawie należy uważać na to, aby głowica fontanny wystawała ponad wodę. Jeśli jest używana tylko fontanna, to trzeba przekręcić kranik odcinający (A) przyłączy wytryskowe o ćwierć obrotu w kierunku zgodnym z ruchem wskazówek zegara, aby go zamknąć. Kranik odcinający (B) musi być otwarty (patrz rys. 2).

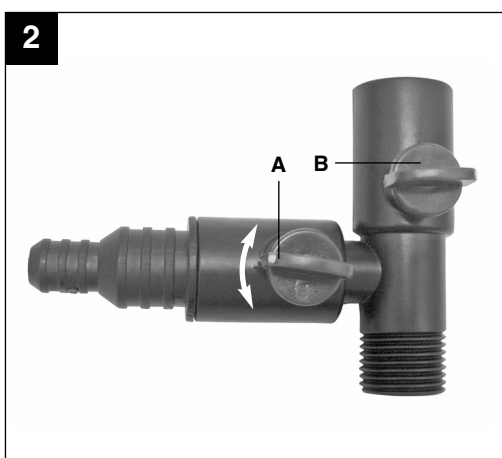

### Tryb fontanny i przyłącza wytryskowego do zabaw wodnych (patrz rys. 2):

Wbudowanie pompy odbywa się tak, jak opisano. Do przyłącza dodatkowego można podłączyć dodatkowo zabawki wodne, za pomocą węża  $\varnothing$  13 mm lub  $\varnothing$  20 mm. Przyłączy wytryskowe można otworzyć przez obrócenie kranika odcinającego (A) w kierunku przeciwnym do ruchu wskazówek zegara.

**Tryb tylko z przyłączem wytryskowym do zabaw wodnych (patrz rys. 3):**

W tym przypadku kranik odcinający (B) należy obrócić o 90°. Kranik odcinający (A) musi pozostać otwarty. Aby cała ilość wody płynęła przez przyłącze wytryskowe, a nie przez fontannę.

3

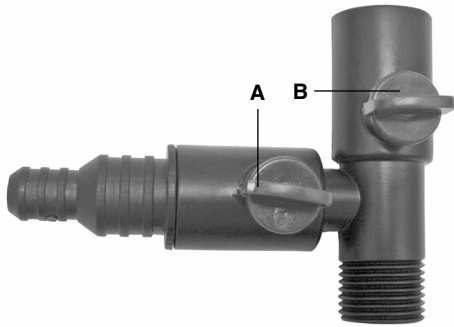

pokrywy i wyciągnięciu rotora mogą wypaść. Uważać na to, aby ich nie zgubić i zamontować je z powrotem.

- d) Obrócić pokrywę rotora za dół pompy, w kierunku przeciwnym do ruchu wskazówek zegara (rys. 5/poz. 2) i jednocześnie wyciągnąć rotor (rys. 6).
- e) Rotor i pompę wyczyścić czystą wodą i ponownie złożyć w odwrotnej kolejności.

4

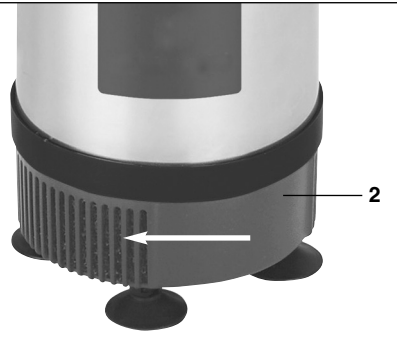

5

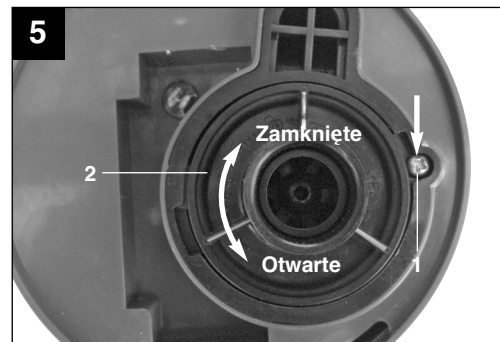

6

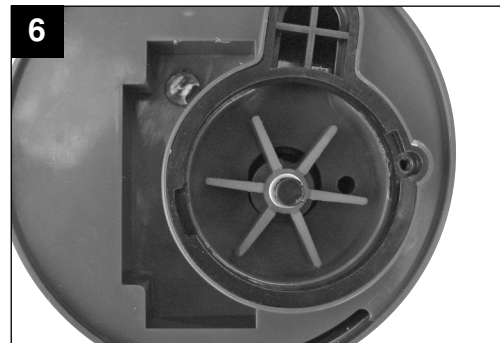
**9. Przegląd**

- W celu przedłużenia czasu użytkowania i bezusterkowej eksploatacji zalecamy regularną kontrolę i konserwację.
- W przypadku malejącej wysokości tłoczenia lub mocy tłoczenia trzeba wyczyścić filtr letnią wodą.
- W przypadku wody nawapnionej wirujące części pompy czyścić w określonych odstępach.
- Przy rozkładaniu pompy należy postąpić w następujący sposób:

**Zawsze wcześniej wyciągnąć wtyczkę z gniazdka sieciowego!**

- a) Obracając połuźnic kosz ssawny (2) (patrz rys. 4).
- b) Wykręcić śrubę w kierunku przeciwnym do ruchu wskazówek zegara (rys. 5/poz.1).
- c) Uwaga! Na górnym i dolnym końcu rotora znajdują się podkładki, które przy ściąganiu

**PL**

## 10. Utylizacja

### △ Wskazówka!

Urządzenie i osprzęt składa się z różnych rodzajów materiałów, jak np. metal i tworzywa sztuczne. Uszkodzone części dostarczyć do punktu utylizacji. Proszę pytać w sklepie specjalistycznym lub w urzędzie samorządu lokalnego.

## 11. Przechowywanie

Urządzenie i jego akcesoria przechowywać z dala od dzieci, w ciemnym, suchym i wolnym od wilgoci pomieszczeniu. Optymalna temperatura przechowywania 5°C – 30°C. Urządzenie przechowywać w oryginalnym opakowaniu.

## 12. Zamawianie części zamiennych

Przy zamawianiu części zamiennych należy podać następujące dane:

- Typ urządzenia
- Numer artykułu
- Numer identyfikacyjny
- Numer części zamiennej

Aktualne ceny artykułów i informacje znajdują się na stronie:

[www.isc-gmbh.info](http://www.isc-gmbh.info)

## 13. Lista części zamiennych (rys. 1)

Poz.	Opis	Numer części zamiennej:
2	Kosz ssawny	41.722.80.01.002
4	Złączka	41.722.80.01.004
5	Przyłącze (wytryskowe)	41.722.80.01.005
6	Przewód do fontanny	41.722.80.01.006
7	Fontanna kaskadowa	41.722.80.01.007
8	Fontanna dzwonkowa	41.722.80.01.008
9	Spieniacz	41.722.80.01.009
bez oznaczenia.	Filtr	41.722.80.01.010
bez oznaczenia.	Wirnik kpl.	41.722.80.01.011



## Índice

1. Instruções de segurança	pág. 17
2. Descrição do aparelho	pág. 18
3. Material a fornecido	pág. 18
4. Utilização adequada	pág. 18
5. Dados técnicos	pág. 18
6. Filtro de aspiração BIOCELL	pág. 19
7. Colocação em funcionamento	pág. 19
8. Funcionamento com fonte	pág. 19
9. Manutenção	pág. 20
10. Eliminação	pág. 21
11. Armazenamento	pág. 21
12. Encomenda de peças sobressalentes	pág. 21
13. Lista de peças sobressalentes	pág. 22
Declaração de conformidade	pág. 23
Certificado de garantia	pág. 29

**P**

Antes de colocar a bomba submersível em funcionamento, leia atentamente as seguintes instruções de segurança e o manual de instruções.

Caso ceda a aparelho a outras pessoas, entregue também este manual de instruções.

**Guarde sempre o manual de instruções num local seguro!**

**Embalagem:**

O seu aparelho encontra-se dentro de uma embalagem para proteger contra danos de transporte.

As embalagens são matérias-primas, podendo ser reutilizadas ou recicladas.

**1. Instruções de segurança****⚠ Aviso**

**Um choque eléctrico pode pôr a vida em risco, por isso deve respeitar obrigatoriamente a seguintes instruções:**

- A bomba apenas deve ser utilizada se estiver ligada a uma tomada com ligação à terra adequada.

**⚠ Cuidado!**

**Em águas paradas, lagos de jardim e piscinas biológicas e nas suas imediações, a utilização da bomba só é permitida com um disjuntor de corrente de falha com uma corrente nominal de disparo até 30 mA (segundo norma VDE 0100 parte 702 e 738). Respeite igualmente as disposições locais relativas à ligação à alimentação de corrente.**

**A bomba não se destina a ser usada em piscinas, piscinas para crianças de qualquer tipo e outros meios aquáticos, nos quais se possam encontrar pessoas durante o seu funcionamento. Não é permitido o funcionamento da bomba durante a permanência de pessoas na zona de perigo. Informe-se junto de um electricista.**

- Este aparelho não se destina a ser usado por pessoas (inclusive crianças) com limitações físicas, sensoriais ou psíquicas e experiência e/ou conhecimento insuficientes, a não ser quando supervisionadas por uma pessoa responsável pela sua segurança ou que as instrua sobre como se deve utilizar o aparelho. As crianças devem ser mantidas sob vigilância para garantir que não brincam com a ferramenta.
- As bombas com pelo menos 10 m de cabo eléctrico H05RN-F são prescritas para a utilização fora de edifícios.
- Retire a ficha de alimentação da tomada antes de realizar qualquer trabalho de manutenção.
- Se o cabo eléctrico ou a ficha da bomba estiverem danificados, não deve repará-los! A bomba não deve voltar a ser colocada em funcionamento.
- A bomba só pode ser utilizada para bombear água.
- Nunca suspenda a bomba no tubo de pressão ou no cabo de corrente eléctrica.
- Proteja a bomba contra o gelo.
- Este aparelho deve ser colocado fora do alcance das crianças, através das medidas adequadas.
- Não é permitida a utilização de cabos eléctricos da rede, extensões ou cabos de ligação e adaptadores sem uma tomada de ligação à terra.
- Não é possível efectuar reparações nos componentes eléctricos desta bomba. O cabo de ligação à rede deste aparelho não pode ser substituído. Em caso de danos no cabo ou na parte do motor envolvida em plástico e vedada, o aparelho deve ser eliminado.

**⚠ AVISO**

**Leia todas as instruções de segurança e indicações.** O incumprimento das instruções de segurança e indicações pode provocar choques eléctricos, incêndios e/ou ferimentos graves.

**Guarde todas as instruções de segurança e indicações para consultar mais tarde.**

## 2. Descrição do aparelho (ver figura 1)

- 1 Bomba submersível
- 2 Ralo de aspiração com inserto BIOCELL
- 3 Pega de transporte
- 4 Tubuladura
- 5 Ligação de repuxo
- 6 Tubo de fonte
- 7 Repuxo em cascata
- 8 Repuxo em forma de cogumelo
- 9 Repuxo de espuma

## 3. Material a fornecer

- Abra a embalagem e retire cuidadosamente o aparelho.
- Remova o material da embalagem, assim como os dispositivos de segurança da embalagem e de transporte (caso existam).
- Verifique se o material a fornecer está completo.
- Verifique se o aparelho e as peças acessórias apresentam danos de transporte.
- Se possível, guarde a embalagem até ao termo do período de garantia.

### ATENÇÃO

**O aparelho e o material da embalagem não são brinquedos! As crianças não devem brincar com sacos de plástico, películas ou peças de pequena dimensão! Existe o perigo de deglutição e asfixia!**

- Bomba submersível
- Tubuladura
- Ligação de repuxo
- Tubo de fonte
- Repuxo em cascata
- Repuxo em forma de cogumelo
- Repuxo de espuma
- Manual de instruções original

## 4. Utilização adequada

Bomba submersível universal eficaz para uma utilização contínua em lagos de jardins.

- Motor sem óleo
- Estator selado hermeticamente em resina de molde
- Rotor magnético arrefecido por água

Nota: apesar de este produto ser adequado para um uso contínuo, tem de ser protegido contra o gelo. Por isso, recomendamos que desligue a bomba, se residir numa zona sujeita a perigo de congelamento.

O aparelho só pode ser utilizado para os fins a que se destina. Qualquer outro tipo de utilização é considerado inadequado. Os danos ou ferimentos de qualquer tipo daí resultantes são da responsabilidade do utilizador/operador e não do fabricante.

Chamamos a atenção para o facto de os nossos aparelhos não terem sido concebidos para uso comercial, artesanal ou industrial. Não assumimos qualquer garantia se o aparelho for utilizado no comércio, artesanato ou indústria ou em actividades equiparáveis.

## 5. Dados técnicos

Ligação à rede	230 V ~ 50 Hz
Potência absorvida	50 W
Vazão máx.	1750 l/h
Altura manométrica máx.	2 m
Profundidade de imersão	3 m
Repuxo em cascata $a_{máx}$	1,1 m
Repuxo de espuma $a_{máx}$	0,32 m
Repuxo em forma de cogumelo $\varnothing_{máx}$	0,45 m
Grau de protecção	IPX8
Temperatura máx. da água	35°C

## P

## 6. Filtro de aspiração BIOCELL

O filtro de aspiração da bomba submersível utiliza o elemento filtrante BIOCELL. O BIOCELL é um material especial, que permite uma limpeza natural e biológica da água. Enquanto os filtros mecânicos normais apenas conseguem reter sujidade, como por exemplo, restos de plantas, insectos mortos, etc., a filtragem biológica filtra a sujidade e também o material lamacento. Isto ocorre graças a bactérias nitrificantes. O BIOCELL, um material poroso especialmente desenvolvido para a filtragem biológica, proporciona condições ideais para a proliferação destas bactérias. As substâncias venenosas e orgânicas são transformadas no filtro BIOCELL em alimento natural para as plantas. Um processo natural, que contribui de forma relevante para o equilíbrio biológico do lago de jardim.

## 7. Colocação em funcionamento

- A colocação em funcionamento tem de ser feita de acordo com as instruções de segurança anteriormente descritas.
- Coloque a bomba numa superfície horizontal, numa posição elevada relativamente ao fundo do lago (impede a sujidade excessiva devido ao fundo lodoso).
- Certifique-se de que as admissões no ralo de aspiração não ficam bloqueadas.
- Certifique-se de que a bomba está completamente coberta com água. Não ligue a bomba fora de água ou se esta ficar saliente na superfície da água.

### A ligação à rede

O aparelho que adquiriu já dispõe de uma ficha Schuko. O aparelho destina-se à ligação a uma tomada com ligação à terra com 230 V ~ 50 Hz. Certifique-se de que a tomada está suficientemente protegida (no mínimo 6 A) e a funcionar correctamente. Encaixe a ficha de alimentação na tomada deixando o aparelho operacional.

## 8. Funcionamento com fonte

- Existem 3 possibilidades de utilização:
- Apenas funcionamento com fonte (repuxo em cascata, repuxo em forma de cogumelo ou repuxo de espuma)
- A fonte em combinação com a ligação de repuxo para jogos de água
- Apenas ligação de repuxo para jogos de água

### Funcionamento apenas com a fonte (ver figura 2):

Ao montar a bomba no lago, certifique-se de que a cabeça da fonte fica acima do nível da água. Se utilizar apenas a fonte, tem de rodar a torneira (A) da ligação de repuxo um quarto de volta para a direita, para que fique fechada. A torneira (B) tem de estar aberta (ver figura 2).

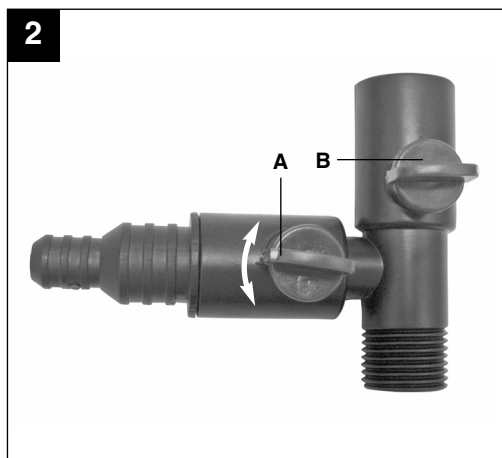

### Funcionamento da fonte e da ligação de repuxo (ver figura 2):

A montagem da bomba é feita como acima descrito. Pode ligar adicionalmente jogos de água à ligação de repuxo, com uma mangueira que tenha 13 mm ou 20 mm de diâmetro interior.

A ligação de repuxo pode ser aberta, rodando a torneira (A) para a esquerda.

**Funcionamento apenas com a ligação de repuxo (ver figura 3):**

Neste caso, a torneira (B) tem de ser rodada em 90°. A torneira (A) tem de estar aberta. Deste modo, toda a água corre pela ligação de repuxo e não pela fonte.

3

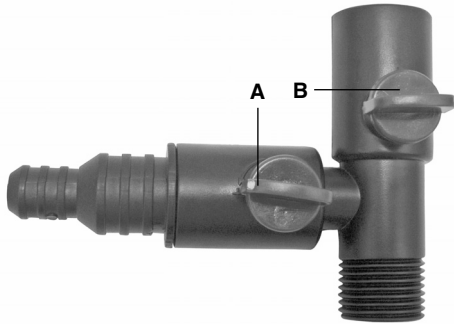

remover o rotor. Tenha cuidado para não as perder e volte a encaixá-las quando montar a bomba.

- d) Rode a cobertura do rotor localizada no lado inferior da bomba para a esquerda (figura 5/pos. 2) e a seguir retire o rotor (figura 6).
- e) Limpe o rotor e a bomba com água limpa e torne a montá-los na sequência inversa.

4

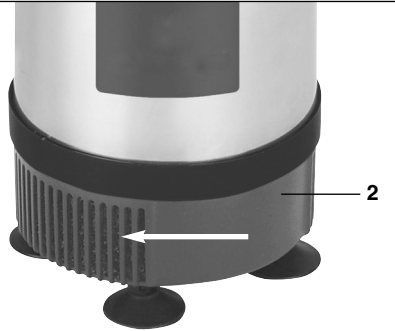
**9. Manutenção**

- Para alcançar uma vida útil longa e um funcionamento ininterrupto, aconselhamos um controlo e conservação regulares.
- Se a altura manométrica ou potência de fluxo começar a diminuir, o filtro tem de ser limpo com água tépida.
- No caso de água com calcário limpe as peças rotativas da bomba nos intervalos indicados.
- Proceda da seguinte forma para desmontar a bomba:

**Retire sempre previamente a ficha de alimentação da tomada!**

- a) Solte o ralo de aspiração (2), rodando no sentido da seta (ver figura 4).
- b) Desaperte o parafuso, rodando para a esquerda (figura 5/pos. 1).
- c) Atenção! Nas extremidades superior e inferior do rotor, encontram-se duas anilhas que podem cair ao retirar a cobertura e ao

5

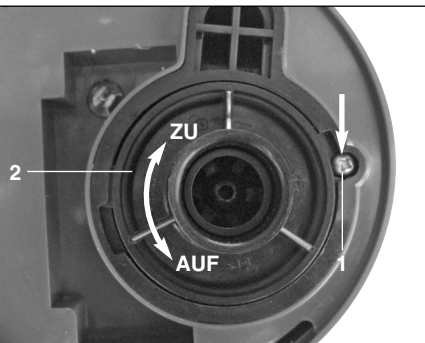

6

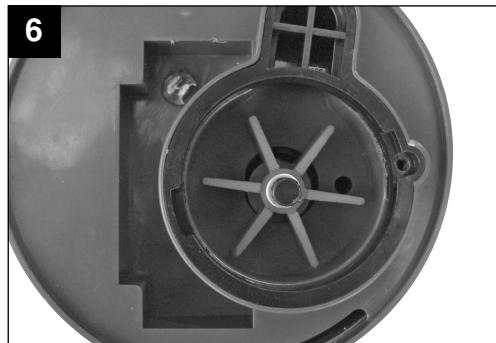

## 10. Eliminação

### △ Nota!

O aparelho e os respectivos acessórios são de diferentes materiais, como por ex. metal e plásticos.

Os componentes que não estiverem em condições devem ser alvo de tratamento de lixo especial. Informe-se junto das lojas da especialidade ou junto da sua administração autárquica!

## 12. Encomenda de peças sobressalentes

Para encomendar peças sobressalentes, deve indicar os seguintes dados:

modelo do aparelho

número de referência do aparelho

número de identificação do aparelho

n.º da peça sobressalente necessária

Pode consultar os preços e informações

actuais em [www.isc-gmbh.info](http://www.isc-gmbh.info)

## 11. Armazenagem

Guarde o aparelho e os respectivos acessórios em local escuro, seco e sem risco de formação de gelo, fora do alcance das crianças. A temperatura ideal de armazenamento situa-se entre os 5 e os 30 °C. Guarde a ferramenta eléctrica na embalagem original.

## 13. Lista de peças sobressalentes (figura 1)

Pos.	Descrição	Número da peça sobressalente
2	Ralo de aspiração	41.722.80.01.002
4	Tubuladura	41.722.80.01.004
5	Ligação de repuxo	41.722.80.01.005
6	Tube de fonte	41.722.80.01.006
7	Repuxo em cascata	41.722.80.01.007
8	Repuxo em forma de cogumelo	41.722.80.01.008
9	Repuxo de espuma	41.722.80.01.009
s. ind.	Filtro	41.722.80.01.010
s. ind.	Rotor compl.	41.722.80.01.011



**Einhell Germany AG · Wiesenweg 22 · D-94405 Landau/Isar**



### Konformitätserklärung

- erklart folgende Konformitat gema EU-Richtlinie und Normen fur Artikel  
 explains the following conformity according to EU directives and norms for the following product  
 dclare la conformit suivante selon la directive CE et les normes concernant l'article  
 dichiara la seguente conformit secondo la direttiva UE e le norme per l'articolo  
 verklaart de volgende overeenstemming conform EU richtlijn en normen voor het product  
 declara la siguiente conformidad a tenor de la directiva y normas de la UE para el artculo  
 declara a seguinte conformidade, de acordo com a directiva CE e normas para o artigo  
 attesterer flgende overensstemmelse i medfr af EU-direktiv samt standarder for artikel  
 frklarar fljande verensstammelse enl. EU-direktiv och standarder fr artikeln  
 vakuuttaa, ett tuote tytta EU-direktiivin ja standardien vaatimukset  
 tendab toote vastavust EL direktiivile ja standarditele  
 vydav nsledujc prohlaen o shod podle smrnice EU a norem pro vrobek  
 potrjuje sledeo skladnost s smernico EU in standardi za izdelak  
 vydava nasledujce prehlaenie o zhode podl'a smernice EU a noriem pre vrobok  
 a cikkekhez az EU-iranyvonal s Normak szerint a kvetkez konformitast jelenti ki  
 deklaruje zgodnoc wymienionego ponizej artykuu z nastpujacymi normami na podstawie dyrektywy WE.  
 deklariра сответното сответствие сгласно Директива на ЕС и норми за артикул  
 paskaidro adu atbilstbu ES direktvai un standartiem  
 apibdina j atitikim EU reikalavimams ir preks normoms  
 declar urmatoarea conformitate conform directivei UE i normelor pentru articolul  
 dlwnei την ακλουθη συμfρφωση сμφωνα με την Οδηγа EK και τα пртoυта για το прοon  
 potvruje sljedecu uskladenost prema smjernicama EU i normama za artikl  
 potvruje sljedecu uskladenost prema smjernicama EU i normama za artikl  
 potvruje sledecu uskladenost prema smernicama EZ i normama za artikl  
 слeдующим удoствeряeтся, что слeдующие прoдукты сoотвeтствуют директивам и нормам ЕС  
 проголoшуe про зазначeну нижчe вдповднсть вробу директивам та стандартам ЄС на врб  
 ja izjavуva slednata soobrznost sгласно EU-direktivata и normite за artikli  
 rn ile ilgili AB direktifleri ve normlari gereince aaıda aıklanan uygunluu belirtir  
 erklerer flgende samsvar i henhold til EU-direktivet og standarder for artikkel  
 Lysir uppfyllingu EU-reglna og annarra stala vru

### Springbrunnenpumpe TCTP 56 (Top Craft)

- |   |  |
|---|--|
| <input type="checkbox"/> 87/404/EC_2009/105/EC  | <input type="checkbox"/> 2006/42/EC  |
| <input type="checkbox"/> 2005/32/EC_2009/125/EC | <input type="checkbox"/> Annex IV<br>Notified Body:<br>Notified Body No.:<br>Reg. No.:   |
| <input checked="" type="checkbox"/> 2006/95/EC  |  |
| <input type="checkbox"/> 2006/28/EC             |  |
| <input checked="" type="checkbox"/> 2004/108/EC | <input type="checkbox"/> 2000/14/EC_2005/88/EC   |
| <input type="checkbox"/> 2004/22/EC             | <input type="checkbox"/> Annex V   |
| <input type="checkbox"/> 1999/5/EC              | <input type="checkbox"/> Annex VI<br>Noise: measured L <sub>WA</sub> = dB (A); guaranteed L <sub>WA</sub> = dB (A)<br>P = KW; L/D = cm<br>Notified Body: |
| <input type="checkbox"/> 97/23/EC               |  |
| <input type="checkbox"/> 90/396/EC_2009/142/EC  |  |
| <input type="checkbox"/> 89/686/EC_96/58/EC     | <input type="checkbox"/> 2004/26/EC<br>Emission No.:   |
| <input checked="" type="checkbox"/> 2011/65/EC  |  |

**Standard references: EN 60335-1; EN 60335-2-41; EN 62233;  
EN 55014-1; EN 55014-2; EN 61000-3-2; EN 61000-3-3**

Landau/Isar, den 25.09.2012

Weichselgartner/General Manager

Wang/Product-Management

First CE: 12  
Art.-No.: 41.722.82 I.-No.: 11012  
Subject to change without notice

Archive-File/Record: NAPR007282  
Documents registrar: Roland Dallinger  
Wiesenweg 22, D-94405 Landau/Isar





Ⓛ Tylko dla krajów UE

Zabrania się wyrzucania elektronarzędzi na śmieci.

Zgodnie z Europejską Dyrektywą 2002/96/WE o przeznaczonych na złomowanie elektronarzędziach i sprzęcie elektronicznym oraz jej konwersji na prawo krajowe, elektronarzędzia należy zbierać osobno i oddać do punktu zbiórki surowców wtórnych.

Recykling jako alternatywa wobec obowiązku zwrotu urządzenia:

Alternatywnie do obowiązku zwrotu urządzenia elektrycznego po zakończeniu jego użytkowania, właściciel jest zobowiązany do współuczestnictwa w jego prawidłowej utylizacji. Wycofane z eksploatacji urządzenie można oddać również do punktu zbiórki surowców wtórnych, który przeprowadzi utylizację zgodnie z krajowymi przepisami o odpadach i wykorzystaniu surowców wtórnych. Nie dotyczy to osprzętu należącego do wyposażenia urządzenia i środków pomocniczych nie zawierających elementów elektrycznych.

Ⓟ Só para países da UE

Não deite as ferramentas eléctricas para o lixo doméstico.

Segundo a directiva europeia 2002/96/CE relativa aos resíduos de equipamentos eléctricos e electrónicos e a respectiva transposição para o direito interno, as ferramentas eléctricas usadas devem ser recolhidas separadamente e colocadas nos ecopontos para efeitos de reciclagem.

Alternativa de reciclagem à devolução:

O proprietário do aparelho eléctrico no caso de não optar pela devolução é obrigado a reciclar adequadamente o aparelho eléctrico. Para tal, o aparelho usado também pode ser entregue a uma instalação de recolha que trate da eliminação de resíduos, respeitando a legislação nacional sobre resíduos e respectiva reciclagem. Não estão abrangidos os meios auxiliares e os acessórios sem componentes electrónicos, que acompanham os aparelhos usados.





Ⓟ

Przedruk lub innego rodzaju powielanie dokumentacji wyrobów oraz dokumentów towarzyszących, nawet we fragmentach dopuszczalne jest tylko za wyraźną zgodą firmy ISC GmbH.

Ⓟ

A reprodução ou duplicação, mesmo que parcial, da documentação e dos anexos dos produtos, carece da autorização expressa da ISC GmbH.



Ⓟ Zastrzega się wprowadzanie zmian technicznych

Ⓟ Salvaguardem-se alterações técnicas



# Gwarancja

Na opisywane w instrukcji obsługi urządzenie udzielamy 3-letniej gwarancji, na wypadek wadliwości naszego produktu. 3-letni okres gwarancyjny zaczyna obowiązywać w momencie kupna urządzenia.

Warunkiem skorzystania z uprawnień gwarancyjnych jest prawidłowa konserwacja urządzenia, zgodnie z instrukcją obsługi oraz użytkowanie zgodne z przeznaczeniem.

**Oczywiście w okresie tych 3 lat przysługują Państwu również uprawnienia gwarancyjne w ramach ustawowej rękojmi.**

Gwarancja obowiązuje na terenie Republiki Federalnej Niemiec lub w kraju generalnego przedstawiciela handlowego, jako uzupełnienie obowiązujących lokalnie przepisów ustawowych. Prosimy zwrócić się do odpowiedzialnego pracownika w regionalnym dziale obsługi klienta lub pod podany poniżej adres serwisu technicznego.

Einhell Polska sp. z o.o.  
Ul. Wymysłowskiego 1  
**PL-55-080 Nowa Wieś Wrocławska**  
tel. +48 71 3603071, 76, 77, 78, 81, 85  
fax +48 71 3603066  
e-mail: [serwis@einhell.pl](mailto:serwis@einhell.pl)



## Karta gwarancyjna

Nazwisko .....

Imię .....

Adres .....

Kod pocztowy ..... Miejsce zamieszkania .....

Numer telefonu .....

Miejsce zakupu – sklep .....

Podpis .....

Opis wady produktu:

.....  
.....  
.....  
.....  
.....

Prosimy przesłać wadliwe urządzenie na poniższy adres serwisu z dołączonym dowodem zakupu:

Einhell Polska sp. z.o.o.  
Ul. Wymysłowskiego 1  
**PL-55-080 Nowa Wieś Wrocławska**  
tel. +48 71 3603071, 76, 77, 78, 81, 85 · fax +48 71 3603066  
e-mail: serwis@einhell.pl





# **P CERTIFICADO DE GARANTIA**

## **Estimado(a) cliente,**

Os nossos produtos são submetidos a um rigoroso controlo de qualidade. Se, ainda assim, o aparelho não funcionar nas devidas condições, lamentamos esse facto e pedimos-lhe que se dirija ao nosso serviço de assistência técnica na morada indicada no presente certificado de garantia. Se preferir, também pode contactar-nos telefonicamente através do número de assistência técnica abaixo indicado. O exercício dos direitos de garantia está sujeito às seguintes condições:

1. As presentes condições de garantia regem as prestações de garantia complementar e não afectam os seus direitos legais de garantia. O nosso serviço de garantia é prestado gratuitamente.
2. A garantia cobre exclusivamente os defeitos de material ou de fabrico e limita-se à reparação de tais defeitos ou à substituição do aparelho. Chamamos a atenção para o facto de os nossos aparelhos não terem sido concebidos para uso comercial, artesanal ou industrial. Não haverá, por isso, lugar a um contrato de garantia no caso de o aparelho ser utilizado em empresas do comércio, do artesanato ou da indústria ou em actividades equiparáveis. A nossa garantia exclui, além disso, quaisquer indemnizações por danos de transporte, danos resultantes da não observância das instruções de montagem ou de uma instalação incorrecta, da não observância das instruções de funcionamento (por exemplo, ligação a uma tensão de rede ou a um tipo de corrente errado), de uma utilização abusiva ou indevida (como, por exemplo, sobrecarga do aparelho ou utilização de ferramentas ou acessórios não autorizados), da não observância das regras de manutenção e segurança, da penetração de corpos estranhos no aparelho (por exemplo, areia, pedras ou pó), do uso da força ou de impactos externos (como, por exemplo, danos causados pela queda do aparelho), bem como do desgaste normal resultante da utilização do aparelho. Isto é válido especialmente para os acumuladores aos quais concedemos uma garantia de 12 meses.

O direito de garantia extingue-se no caso de já ter havido uma tentativa de reparação do aparelho.

3. O período de garantia é de 3 anos a contar da data de compra do aparelho. Os direitos de garantia devem ser reclamados dentro do período de garantia, no prazo de duas semanas após ter sido detectado o defeito. Está excluída a reclamação de direitos de garantia após o termo do período de garantia. A reparação ou a substituição do aparelho não implica o prolongamento do período de garantia nem dá origem à contagem de um novo período de garantia para o aparelho ou para eventuais peças de substituição montadas no mesmo. O mesmo se aplica no caso de a assistência técnica ter sido prestada no local.
4. Para activar a garantia deverá enviar o aparelho defeituoso à cobrança para a morada abaixo indicada, juntamente com o talão de compra original ou qualquer outro documento comprovativo da data de compra. Por isso, é importante que guarde o talão de compra como comprovativo. Descreva o mais detalhadamente possível o motivo da reclamação. Se o defeito do aparelho estiver abrangido pelo nosso serviço de garantia, ser-lhe-á imediatamente enviado um aparelho novo ou reparado.

Naturalmente, também teremos todo o gosto em efectuar reparações que não estão, ou deixaram de estar, abrangidas pelo serviço de garantia. Nesse caso, terá de suportar os custos da reparação. Para este efeito, deverá enviar o aparelho para a morada do nosso serviço de assistência técnica.

**Einhell Portugal Lda.**  
Rua da Aldeia , 225  
Apartado 2100  
P-4410-459 Arcozelo (VNG)  
Tel. +351 220917500 Fax +351 227536109

EH 10/2012 (01)

