

- Ⓓ Bedienungsanleitung  
Elektronic-Stichsäge
- Ⓒ🇵🇷 Návod k použití  
pro elektronickou přímočarou pilu  
- děrovku
- Ⓒ🇸🇯 Navodilo za uporabo  
Elektronska žaga luknjarica
- Ⓒ🇸🇰 Návod na obsluhu  
Elektronická vyrezávací píla
- Ⓒ🇭🇷 Upute za uporabu  
Oscilirajuća ubodna pila

**Einhell**<sup>®</sup>  
↔ **bavaria**

4

CE

Art.-Nr.: 43.210.60

I.-Nr.: 01015

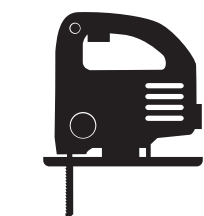

BS **360 E**



- Ⓧ Bitte vor Montage und Inbetriebnahme die Betriebsanleitung aufmerksam lesen
- Ⓝ Před montáží a uvedením do provozu si prosím pozorně přečtete návod k obsluze
- Ⓢ Prosimo, da pred montažo in prvim zagonom pazljivo preberete navodila za uporabo.
- Ⓥ Var god läs bruksanvisningen noggrant före montering och driftstart
- Ⓜ Pročitajte pažljivo ove upute za uporabu i posebno obratite pažnju na mjere sigurnosti. Čuvajte ovu knjižicu uputa zajedno s aparatom.

Ⓧ	Seite	4 - 6
Ⓝ	Strana	7 - 9
Ⓢ	Strani	10 - 12
Ⓥ	Strana	13 - 15
Ⓜ	Str.	16 - 18

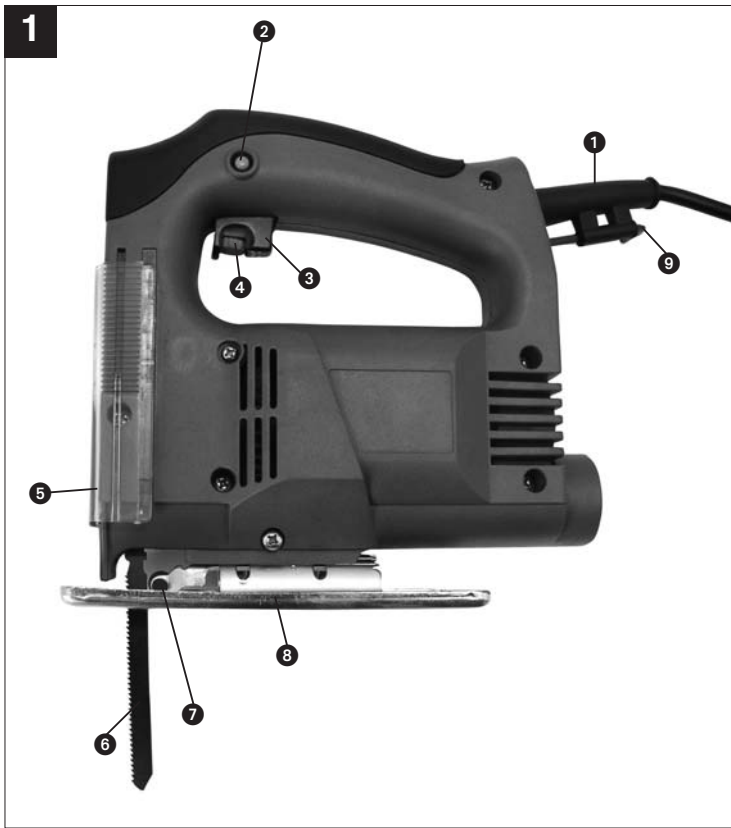

**D****1. Beschreibung (Bild 1)**

- 1 Netzkabel
- 2 Feststellknopf
- 3 Ein/Ausschalter
- 4 Rändelschraube für Drehzahlregulierung
- 5 Sichtschutz
- 6 Sägeblatt
- 7 Führungsrolle
- 8 verstellbarer Sägeschuh
- 9 Innensechskantschlüssel

**2. Sicherheitshinweise**

Die entsprechenden Sicherheitshinweise entnehmen Sie bitte den beiliegenden Heftchen.

**VERWENDUNG**

Die Stichsäge ist zum Sägen von Holz, Eisen, Buntmetallen und Kunststoffen unter Verwendung des entsprechenden Sägeblatts bestimmt.

**INBETRIEBNAHME****Momentschaltung (Bild 1)**

Einschalten: Ein/Ausschalter drücken  
Ausschalten: Ein/Ausschalter loslassen

**Dauerschaltung**

Einschalten: Ein/Ausschalter drücken und im gedrückten Zustand mit den Feststellknopf arretieren  
Ausschalten: Ein/Ausschalter drücken und loslassen

**Elektronische Drehzahlvorbahl (Bild 3)**

Mit dem Drehzahlregler kann die gewünschte Drehzahl, voreingestellt werden. Drehen Sie den Drehzahlregler in PLUS-Richtung, um die Drehzahl zu erhöhen, drehen Sie den Drehzahlregler in MINUS-Richtung um die Drehzahl zu verringern. Die geeignete Hubzahl ist vom jeweiligen Werkstoff und den Arbeitsbedingungen abhängig.

Die allgemeinen Regeln für die Schnittgeschwindigkeit bei spanabhebenden Arbeiten sind auch hier gültig.

**Sägeblattwechsel (Bild 2)**

Vor allen Arbeiten und Sägeblattwechsel die Stichsäge ausschalten und den Netzstecker aus der Steckdose ziehen.

Lösen Sie mit dem beiliegenden Innensechskantschlüssel die Schrauben 1 und 2 an der Hubstange. Schieben Sie das Sägeblatt in die Führungsnut an der Hubstange bis zum Anschlag ein. Ziehen Sie die Schrauben mit dem beiliegenden Innensechskantschlüssel fest. Die Sägeblattzahnung muß in Schneidrichtung zeigen. Achten Sie darauf, daß das Sägeblatt in der Führungsnut der Hubstange und der Laufrolle sitzt.

**Verstellen des Sägeschuh (Bild 4)**

Für Gehrungsschnitte und Schrägschnitte kann der Sägeschuh, nach lösen der Schrauben auf der Unterseite, beidseitig um bis zu 45° geschwenkt werden. Die Winkel sind mit Markierungsstrichen, 15°, 30° und 45° gekennzeichnet. Eine Einstellung zwischen den markierten Winkelgraden ist ohne weiters möglich.

Zum Verstellen des Schnittwinkels lösen Sie die Schrauben (Bild 4) soweit, das der Sägeschuh gerade noch verschoben werden kann. Stellen Sie den gewünschten Winkel ein und ziehen Sie die Schrauben wieder fest.

**TECHNISCHE DATEN**

Nennspannung:	230 V ~ 50 Hz
Leistungsaufnahme:	360 W
Hubzahl:	0-3000/min <sup>-1</sup>
Hubhöhe:	18 mm
Schnitttiefe Holz:	55 mm
Schnitttiefe Kunststoff:	10 mm
Schnitttiefe Eisen:	6 mm
Gehrungsschnitt:	bis 45° (links und rechts)
Schalldruckpegel LPA:	88 dB (A)
Schalleistungspegel LWA:	103 dB (A)
Vibration a <sub>w</sub>	13,69 m/s <sup>2</sup>
Schutzisoliert	II / 
Gewicht	1,6 kg

## Reinigung, Wartung und Ersatzteilbestellung

Ziehen Sie vor allen Reinigungsarbeiten den Netzstecker.

### Reinigung

- Halten Sie Schutzvorrichtungen, Luftschlitz und Motoregehäuse so staub- und schmutzfrei wie möglich. Reiben Sie das Gerät mit einem sauberen Tuch ab oder blasen Sie es mit Druckluft bei niedrigem Druck aus.
- Wir empfehlen, dass Sie das Gerät direkt nach jeder Benutzung reinigen.
- Reinigen Sie das Gerät regelmäßig mit einem feuchten Tuch und etwas Schmierseife. Verwenden Sie keine Reinigungs- oder Lösungsmittel; diese könnten die Kunststoffteile des Gerätes angreifen. Achten Sie darauf, dass kein Wasser in das Geräteinnere gelangen kann.

### Kohlebürsten

- Bei übermäßiger Funkenbildung lassen Sie die Kohlebürsten durch eine Elektrofachkraft überprüfen.  
Achtung! Die Kohlebürsten dürfen nur von einer Elektrofachkraft ausgewechselt werden.

### Wartung

- Im Geräteinneren befinden sich keine weiteren zu wartenden Teile.

### Ersatzteilbestellung:

Bei der Ersatzteilbestellung sollten folgende Angaben gemacht werden;

- Typ des Gerätes
  - Artikelnummer des Gerätes
  - Ident-Nummer des Gerätes
  - Ersatzteilnummer des erforderlichen Ersatzteils
- Aktuelle Preise und Infos finden Sie unter [www.isc-gmbh.info](http://www.isc-gmbh.info)

**D**

**1**



Feststeller  
Ein/Ausschalter

Einschalten: Ein/Ausschalter drücken.  
Dauerbetrieb: Ein/Ausschalter mit Feststellknopf sichern.  
Ausschalten: Ein/Ausschalter drücken und loslassen

**2** Sägeblattwechsel



1  
2

**3** Durch Drehen des Drehzahlreglers erhöht sich die Hubzahl



**4**



Durch Lösen der Schrauben kann der Sägeschuh im Winkel bis 45° verstellt werden.

**1. Popis (obr 1)**

- 1 Síťový kabel
- 2 Zajišťovací knoflík
- 3 Za-/vypínač
- 4 Rýhový šroub na regulaci počtu otáček
- 5 Ochrana zraku
- 6 Vodicí kladka
- 7 Přepínač na výkyvný zdvih
- 8 Přestavitelná kluzná deska pily
- 9 Klíč s vnitřním šestihranem

**2. Bezpečnostní pokyny:**

Příslušné bezpečnostní pokyny naleznete v příloženém brožurce.

**POUŽITÍ**

Děrovka je určena k řezání dřeva, železa, barevných kovů a umělých hmot za použití odpovídajícího pilového listu.

**UVEDENÍ DO PROVOZU**

Mžikové spínání (obr 1)

Zapnout: Za-/vypínač stisknout  
Vypnout: Za-/vypínač pustit

Trvalé zapnutí

Zapnout: Za-/vypínač stisknout a zaaretovat ho ve stisknutém stavu zajišťovacím knoflíkem

Vypnout: Za-/vypínač stisknout a pustit

Elektronická předvolba počtu otáček (obr. 3)

Regulátorem otáček lze požadovaný počet otáček předem nastavit. Ke zvýšení počtu otáček otáčejte regulátorem otáček ve směru PLUS, ke snížení počtu otáček ve směru MINUS. Vhodný počet zdvihů závisí na jednotlivém druhu materiálu a pracovních podmínkách.

Všeobecné podmínky pro řeznou rychlost při třískových pracích platí zde také.

Výměna pilového listu (obr. 2)

Před všemi pracemi a výměnou pilového listu děrovku vypnout a vytáhnout zástrčku ze zásuvky. Přiloženým klíčem s vnitřním šestihranem uvolněte šroub na smýkadle (obr. 2). Zasuňte pilový list do vodicí drážky mezi zvedací tyč a přídržovací třmen

až nadoraz. Šroub přiloženým klíčem s vnitřním šestihranem utáhněte. Ozubení pilového listu musí ukazovat ve směru řezání. Dbejte na to, aby pilový list seděl ve vodicí drážce zvedací tyče a vodicí kladky.

Přestavení kluzné desky pily (obr. 4)

Pro řez pod úhlem a šikmé řezy lze kluznou desku pily po uvolnění šroubu na spodní straně oboustranně vykývnout až o 45°. Úhly jsou označeny značícími čárkami 15°, 30° a 45°. Nastavení mezi označenými stupni úhlů je bez problémů možné.

Pro řezání až k okraji může být kluzná deska pily posunuta dozadu. Uvolněte k tomu šroub na spodní straně (obr. 4) a posuňte kluznou desku pily dozadu. Šroub opět utáhněte.

**TECHNICKÁ DATA**

Mjennovitě napětí:	230 V ~ 50 Hz
Příkon:	360 W
Počet zdvihů :	0-3000/min
Výška zdvihu:	18 mm
Hloubka řezu dřeva:	55 mm
Hloubka řezu umělá hmota:	10 mm
Hloubka řezu železo:	6 mm
řez pod úhlem:	až 45° (doleva a doprava)
Hladina akustického tlaku LPA:	88 db (A)
Hladina akustického výkonu LWA:	103 db (A)
Víbrace aw	13,69 m/s <sup>2</sup>
Ochranná izolace	II /
Hmotnost	1,6 kg

**Čištění, údržba a objednání náhradních dílů**

Před všemi čisticími pracemi vytáhněte síťovou zástrčku.

**Čištění**

- Udržujte bezpečnostní zařízení, větrací otvory a kryt motoru tak prosté prachu a nečistot, jak jen to je možné. Otřete přístroj čistým hadrem nebo ho profoukněte stlačeným vzduchem při nízkém tlaku.
- Doporučujeme přímo po každém použití přístroj vyčistit.

**CZ**

- Pravidelně přístroj čistěte vlhkým hadrem a trochou mýdla. Nepoužívejte žádné čisticí prostředky nebo rozpouštědla, mohlo by dojít k poškození plastových částí přístroje. Dbejte na to, aby se dovnitř přístroje nedostala voda.

#### **Uhlíkové kartáčky**

- Při nadměrné tvorbě jisker nechte překontrolovat odborníkem uhlíkové kartáčky. Pozor! Uhlíkové kartáčky smí vyměnit pouze odborný elektrikář.

#### **Údržba**

- Uvnitř přístroje se nevyskytují žádné další, údržbu vyžadující, díly.

#### **Objednání náhradních dílů:**

Při objednávce náhradních dílů je třeba uvést následující údaje:

- Typ přístroje
- Číslo výrobku přístroje
- Identifikační číslo přístroje
- Číslo náhradního dílu požadovaného náhradního dílu

Aktuální ceny a informace naleznete na [www.isc-gmbh.info](http://www.isc-gmbh.info)





SLO

**1. Opis (slika 1)**

- 1 električni kabel
- 2 zaskočni (fiksni) gumb
- 3 stikalo za vklop in izklop
- 4 narebrčen vijak za reguliranje vrtljajev
- 5 zaslon za oči
- 6 list žage
- 7 vodilni valjček
- 8 premakljivo dno žage
- 9 šestrobni natični ključ

**2. Varnostna navodila**

Odgovarjajoči varnostni napotki se nahajajo v priloženem zvezku.

**UPORABA**

Žaga luknjarica je namenjena za žaganje lesa, železa, barvnih kovin in plastike, pri čemer je potrebno uporabiti ustrezen žagin list.

**ZAČETEK DELA**

Momentno stikalo (slika 1)

Vklop: pritisnite stikalo za vklop/izklop  
Izklop: spustite stikalo za vklop/izklop

Stikalo za neprekinjen vklop

Vklop: medtem ko držite stikalo za vklop/izklop pritisnjeno, pritisnite na zaskočni (fiksni) gumb.

Izklop: pritisnite in spustite stikalo za vklop/izklop

Predhodno elektronsko nastavljanje števila obratov (slika 3)

Z regulatorjem števila vrtljajev je mogoče vnaprej nastaviti želeno število obratov (vrtljajev). Če želite povečati število obratov motorja, obrnite regulator s smeri znaka PLUS, za zmanjšanje pa v smer MINUSA. Število je odvisno od obdelovanega materiala in od delovnih pogojev.

Tudi tukaj veljajo splošna pravila za hitrosti rezanja pri delih, kjer nastajajo trske.

Zamenjava žaginega lista (slika 2)

Pred kakršnim koli delom na žagi, tudi pred zamenjavo žaginega lista, žago izklopite in električni kabel potegnite iz električne vtičnice.

S priloženim šestrobnim natičnim ključem odvijte

vijaka 1 in 2 na pomičnem sklopu žage. Pritisnite list žage v vodilno režo na pomičnem sklopu do konca. Zategnite vijaka s priloženim šestrobnim natičnim ključem. Ozobljenje lista žage mora gledati v smeri žaganja. Pazite na to, da se bo list žage nahajal v vodilni reži pomičnega sklopa in tekalnem kolesu.

Spreminjanje nastavitve žaginega dna (slika 4)  
Za zajeralno in poševno rezanje je mogoče dno žage (spodnjo ploščo) na obe strani nagniti do 45°, tako da odvijete vijak na spodnji strani. Koti so označeni z oznakami za 15°, 30° in 45°. Seveda je možna tudi nastavitve med označenimi stopinjami/koti.

Za spremembo nastavitve kota rezanja odvijte vijak (slika 4) toliko, da bo spodnjo ploščo ravno še mogoče premakniti. Nastavite želen kot in vijak ponovno pritegnite.

**TEHNIČNI PODATKI**

Nazivna napetost	230 V ~ 50 Hz
Poraba:	360 W
Število dvigov:	0-3000/min <sup>-1</sup>
Višina dviga:	18 mm
Globina reza pri lesu:	55 mm
Globina reza pri plastiki:	10 mm
Globina reza pri železu:	6 mm
Zajeralni rez:	do 45° (v levo in desno)
Nivo hrupa LPA:	88 dB (A)
Moč hrupa LWA:	103 dB (A)
Vibracije a <sub>w</sub> :	13,69 m/s <sup>2</sup>
Zaščitna izolacija	II / 
Teža	1,6 kg

**Čiščenje, vzdrževanje in naročanje rezervnih delov**

Pred vsemi čistilnimi deli izklopite električni vtičak iz električne priključne vtičnice.

**Čiščenje**

- Zaščitne naprave, zračne reže in ohišje motorja vzdržujte v karseda čistem stanju. Napravo zdrgnite s čisto krpo ali pa jo izpihajte s komprimiranim zrakom (pod nizkim pritiskom).

- Priporočamo, da napravo očistite takoj po vsaki uporabi.
- V rednih intervalih napravo očistite tudi z mokro krpo in mazavim milom. Ne uporabljajte nobenih čistilnih sredstev ali razredčil; ta sredstva lahko začnejo nažirati dele iz umetne mase. Pazite na to, da voda ne more prodrati v notranjost naprave.

#### Oglene ščetke

- Pri prekomernem iskenju naj strokovnjak za elektriko preveri oglene ščetke.  
Pozor! Oglene ščetke lahko zamenja le strokovnjak za elektriko.

#### Vzdrževanje

- V notranjosti naprave se ne nahajajo nobeni deli, kateri bi terjali vzdrževanje.

#### Naročanje rezervnih delov:

Pri naročilu rezervnih delov navedite naslednje podatke:

- Tip stroja
- Številka artikla/stroja
- Identifikacijska številka stroja
- Številka rezervnega dela, ki ga naročate

Aktualne cene in informacije najdete na spletni strani [www.isc-gmbh.info](http://www.isc-gmbh.info)

SLO

**1**

Fiksini gumb

Stikalo za vklop/izklop



Vklop: pritisnite na stikalo za vklop/izklop  
Neprekinjen vklop: fiksirajte stikalo za vklop/izklop z zaskočnim/fiksirnim gumbom.  
Izklop: pritisnite in spustite stikalo za vklop/izklop

**2** Zamenjava žaginega lista



**3** Hitrost rezanja se povečuje z obračanjem regulatorja.



**4**



Z odvijanjem vijakov lahko nastavite čelvelj žage na kot do 45°.

## 1. Opis (obr. 1)

- 1 elektrický kábel
- 2 aretačné tlačidlo
- 3 vypínač zap/vyp
- 4 ryhovaná skrutka pre reguláciu otáčok
- 5 ochrana očí
- 6 pilový list
- 7 vodiaca kladka
- 8 nastaviteľný pilový upínač
- 9 vnútorný šesťhranný kľúč

## 2. Bezpečnostné pokyny:

Príslušné bezpečnostné pokyny nájdete v priloženej brožúrke.

## POUŽITIE

Táto vyrezávacia pílkou je určená na pílenie dreva, železa, farebných kovov a plastov s použitím príslušného pilových listov.

## UVEDENIE DO PREVADZKY

Momentálne zapnutie (obr. 1)  
Zapnutie: stlačiť vypínač zap/vyp  
Vypnutie: pustiť vypínač zap/vyp

Trvalé zapnutie  
Zapnutie: stlačiť vypínač zap/vyp a v stlačnom stave zablokovať pomocou aretačného tlačidla  
Vypnutie: stlačiť a následne pustiť vypínač zap/vyp

Elektronické volenie otáčok (obr. 3)  
Pomocou regulátora otáčok môžu byť nastavené potrebné otáčky. Ak otočíte regulátor otáčok v smere PLUS, zvýšite tým otáčky, a naopak pri otočení regulátora otáčok v smere MÍNUS znížujete počet otáčok. Vhodný počet zdvihov je závislý od spracovávaného materiálu a od pracovných podmienok.

Všeobecné pravidlá pre rýchlosť rezania pri trieskovom obrábaní sa musia dodržiavať aj pri práci s týmto prístrojom.

Výmena pilového listu (obr. 2)  
Pred všetkými nastaveniami prístroja a pred výme-

nou pilového listu vypnite vyrezávacia pílkou a vytiahnite elektrický kábel zo zásuvky.

Uvoľnite pomocou priloženého vnútorného šesťhranného kľúča skrutky 1 a 2 na zdvihovej tyči pílkou. Zasuňte pilový list do vodiacej drážky na zdvihovej tyči až na doraz. Skrutky potom dotiahnite pomocou vnútorného šesťhranného kľúča. Ozubenie pilového listu musí ukazovať v smere pílenia. Dbajte na to, aby pilový list správne sedel vo vodiacej drážke zdvihovej tyče a v pojazdnnej kladke.

Nastavenie pilového upínača (obr. 4)  
Pre šikmé rezy a priečne rezy sa po uvoľnení skrutiek na spodnej strane môže otočiť pilový upínač obojstranne až o 45°. Nastavovacie uhly sú označené rýskami s hodnotami 15°, 30° a 45°. Nastavenie medzi označenými uhlovými stupňami je taktiež bez problémov možné.

Pri nastavovaní uhlu rezu uvoľnite skrutku (obr. 4) práve do takej miery, aby ste mohli začať hýbať pilovým upínačom. Nastavte potom želaný uhol a znovu dotiahnite skrutku.

## TECHNICKÉ UDAJE

Menovité napätie:	230 V ~ 50 Hz
Príkonnosť:	360 W
Počet zdvihov:	0-3000/min
Výška zdvíhu:	18 mm
Hĺbka rezu drevo:	55 mm
Hĺbka rezu umelá hmota:	10 mm
Hĺbka rezu železo:	6 mm
Šikmý rez:	do 45° (vľavo a vpravo)
Hladina akustického tlaku LPA:	88 dB (A)
Hladina akustického výkonu LWA:	103 dB (A)
Vibrácia $a_w$	13,69 m/s <sup>2</sup>
Ochranná izolácia	II /
Hmotnosť	1,6 kg

SK

## Čistenie, údržba a objednanie náhradných dielov

Pred všetkými údržbovými a čistiacimi prácami vytiahnite kábel zo siete.

### Čistenie

- Udržujte ochranné zariadenia, vzduchové otvory a ebo ho vyčistíte vyfúkaním stlačeným vzduchom pri nastavení na nízky tlak.
- Odporúčame, aby ste prístroj čistili spravidla vždy po každom použití.
- Čistíte prístroj pravidelne pomocou vlhkej utierky aostriedky alebo riedidla; tieto prostriedky by mohli napadnúť umelohmotné diely prístroja. Dbajte na to, aby sa do vnútra prístroja nedostala voda.

### Uhlíkové kefky

- Pri nadmernej tvorbe iskier nechajte uhlíkové kefky na prístroji skontrolovať odborným elektrikárom.
- Pozor!** Uhlíkové kefky smú byť vymieňané len odborným elektrikárom.

### Údržba

- Vo vnútri prístroja sa nenachádzajú žiadne ďalšie diely vyžadujúce údržbu.

### Objednávanie náhradných dielov:

Pri objednávaní náhradných dielov je potrebné uviesť nasledovné údaje;

- Typ prístroja
- Výrobné číslo prístroja
- Identifikačné číslo prístroja
- Číslo potrebného náhradného dielu

Aktuálne ceny a informácie nájdete na stránke [www-isc-gmbh.info](http://www-isc-gmbh.info)

**1**

aretačné tlačidlo

vypínač zap/vyp

Zapnutie: stlačiť vypínač zap/vyp  
Trvalá prevádzka: zabezpečiť vypínač zap/vyp pomocou aretačného tlačidla  
Vypnutie: stlačiť a následne pustiť vypínač zap/vyp.



**2** Výmena pilového listu



**3** Otočením regulátora otáčok sa zvyšuje počet zdvihov.



**4**

Uvoľnením skrutky môže byť pilový upínač otočený v uhle 45°.

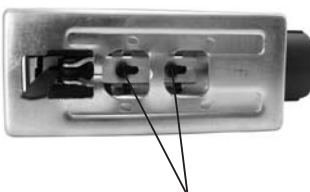

HR

## 1. Opis dijelova (slika 1)

1. Mrežni kabel
2. Tipka za trajno uključenje
3. Tipka za uključenje/isključenje
4. Regulator broja okretaja
5. Štitnik za oči
6. List pile
7. Valjak za vođenje
8. Pomoćno postolje pile
9. Imbus ključ

## 2. Sigurnosne upute:

Odgovarajuće sigurnosne upute pronaći ćete u priloženoj knjižici.

### UPORABA

Oscilirajuća ubodna pila je namijenjena za rezanje drveta, željeza, obojenih metala i plastike, pri čemu je potrebno koristiti odgovarajući list pile.

### KAKO ZAPOČETI S RADOM

Tipka za trenutno uključenje/isključenje (slika 1)

Uključenje: Pritisnite tipku za uključenje/isključenje.  
Isključenje: Otpustite tipku za uključenje/isključenje.

Tipka za trajno uključenje

Uključenje: Zadržite pritisnutu tipku za uključenje/isključenje i pritisnite tipku za trajno uključenje.  
Isključenje: Pritisnite i otpustite tipku za uključenje/isključenje.

### Prethodno podešavanje broja okretaja (slika 2)

Pomoću regulatora broja okretaja možete unaprijed odrediti broj okretaja motora. Ako želite povećati broj okretaja, okrenite regulator u smjeru oznake PLUS a za smanjenje broja okretaja, okrenite regulator u smjeru oznake MINUS. Broj okretaja zavisi od materijala kojeg obrađujete i od radnih uvjeta.

Također vrijede i opća pravila za brzinu rezanja materijala kod kojih nastaju trske.

## Zamjena lista pile (slika 2)

Prije zamjene lista pile, kao i prije izvođenja bilo kakvih poslova na alatu, isključite alat i izvucite mrežni priključak iz zidne utičnice.

Pomoću priloženog imbus ključa otpustite vijke 1 i 2 na podiznoj šipci. List pile uvedite u utor vodilice do graničnika na podiznoj šipci. Pomoću priloženog imbus ključa dobro pritegnite vijke. Zupci lista pile moraju biti okrenuti u smjeru rezanja. Pripazite na to da list pile dosjedne u utor vodilice podizne šipke i kotačića.

## Podešavanje postolja (donje ploče)

(slika 4)

Za rezanje utora i koso rezanje, postolje se može nagnuti do 45A na obje strane tako da odvijete vijak na donjoj strani. Kutovi su označeni za 15A, 30A i 45A. Naravno, nagib se može podesiti i između oznaka kutova.

Za podešavanje kuta rezanja, odvijte vijak (slika 4) toliko da možete pomaknuti donju ploču. Podesite željeni nagib i zategnite vijak.

## Tehnički podaci

Nazivni napon:	230 V ~ 50 Hz
Snaga:	360 W
Brzina:	0-3000/min
Visina hoda lista pile:	18 mm
Dubina reza drveta:	55 mm
Dubina reza plastike:	10 mm
Dubina reza željeza:	6 mm
Rezanje utora:	do 45A (u lijevo i desno)
Razina zvučnog tlaka LPA:	88 dB (A)
Razina zvučne snage LWA:	103 dB (A)
Vibracija a <sub>w</sub> :	13,69 m/s <sup>2</sup>
Zaštitna izolacija	II / 
Masa	1,6 kg



## Čišćenje, održavanje i narudžba rezervnih dijelova

Prije svih radova čišćenja izvucite mrežni utikač.

### Čišćenje

- Zaštitne naprave, otvore za zrak i kućište motora držite što čišćima od prašine i prljavštine. Istrljajte uređaj čistom krpom ili ga ispušite komprimiranim zrakom pod niskim tlakom.
- Preporučujemo da uređaj očistite nakon svake uporabe.
- Redovito čistite uređaj vlažnom krpom i s malo sapunice. Ne koristite sredstva za čišćenje ni otapala; ona mogu oštetiti plastične dijelove uređaja. Pripazite na to da u unutrašnjost uređaja ne dospije voda.

### Ugljene četkice

- Kod prekomjernog iskrenja potrebno je da električar provjeri ugljene četkice. Pažnja! Ugljene četkice smije zamijeniti samo električar.

### Održavanje

- U unutrašnjosti uređaja nalaze se dijelovi koje treba održavati.

### Narudžba rezervnih dijelova:

Prilikom naručivanja rezervnih dijelova su potrebni slijedeći podaci:

- Tip uređaja
- Broj artikla uređaja
- Ident. broj uređaja
- Broj potrebnog rezervnog dijela

Aktualne cijene i informacije potražite na web-adresi [www.isc-gmbh.info](http://www.isc-gmbh.info)

HR

**1**



Tipka za učvršćenje

Tipka za uključenje/isključenje

Uključenje: Pritisnite tipku za uključenje/isključenje.  
Trajno uključenje: Učvrstite tipku za uključenje/isključenje pomoću tipke za trajno uključenje.  
Isključenje: Pritisnite i otpustite tipku za uključenje/isključenje.

**2** Zamjena lista pile



1

2

**3** Brzina rezanja se mijenja zakretanjem regulatora



**4**



Otpuštanjem vijaka stopicu pile možete podesiti pod kutem do 45°.

ISC GmbH  
 Eschenstraße 6  
 D-94405 Landau/Isar

## Konformitätserklärung



- |                                                                                                                                                                                                                                                                                                                                                                                                                                                                                                                                                                                                                                                                                                                                                                                                                                                                                                                                                                                                                                                                                                                                                                                                                                                                       |                                                                                                                                                                                                                                                                                                                                                                                                                                                                                                                                                                                                                                                                                                                                                                                                                                                                                                                                                                                                                                                                                                                                                                                               |
|-----------------------------------------------------------------------------------------------------------------------------------------------------------------------------------------------------------------------------------------------------------------------------------------------------------------------------------------------------------------------------------------------------------------------------------------------------------------------------------------------------------------------------------------------------------------------------------------------------------------------------------------------------------------------------------------------------------------------------------------------------------------------------------------------------------------------------------------------------------------------------------------------------------------------------------------------------------------------------------------------------------------------------------------------------------------------------------------------------------------------------------------------------------------------------------------------------------------------------------------------------------------------|-----------------------------------------------------------------------------------------------------------------------------------------------------------------------------------------------------------------------------------------------------------------------------------------------------------------------------------------------------------------------------------------------------------------------------------------------------------------------------------------------------------------------------------------------------------------------------------------------------------------------------------------------------------------------------------------------------------------------------------------------------------------------------------------------------------------------------------------------------------------------------------------------------------------------------------------------------------------------------------------------------------------------------------------------------------------------------------------------------------------------------------------------------------------------------------------------|
| <p><b>(D)</b> erklärt folgende Konformität gemäß EU-Richtlinie und Normen für Artikel</p> <p><b>(GB)</b> declares conformity with the EU Directive and standards marked below for the article</p> <p><b>(F)</b> déclare la conformité suivante selon la directive CE et les normes concernant l'article</p> <p><b>(NL)</b> verklaart de volgende conformiteit in overeenstemming met de EU-richtlijn en normen voor het artikel</p> <p><b>(E)</b> declara la siguiente conformidad a tenor de la directiva y normas de la UE para el artículo</p> <p><b>(P)</b> declara a seguinte conformidade de acordo com a directiva CE e normas para o artigo</p> <p><b>(S)</b> förklarar följande överensstämmelse enl. EU-direktiv och standarder för artikeln</p> <p><b>(FIN)</b> ilmoittaa seuraavaa Euroopan unionin direktiivien ja normien mukaista yhdenmukaista tuotteelle</p> <p><b>(N)</b> erklærer herved følgende samsvar med EU-direktiv og standarder for artikkel</p> <p><b>(BIS)</b> заявляет о соответствии товара следующим директивам и нормам ЕС</p> <p><b>(HR)</b> izjavjuje sljedeću uskladenost s odredbama i normama EU za artikl.</p> <p><b>(RO)</b> declară următoarea conformitate cu linia directoare CE și normele valabile pentru articolul.</p> | <p><b>(TR)</b> ürün ile ilgili olarak AB Yönetmelikleri ve Normları gereğince aşağıdaki uygunluk açıklama masını sunar.</p> <p><b>(GR)</b> δηλώνει την ακόλουθη συμφωνία σύμφωνα με την Οδηγία ΕΕ και τα πρότυπα για το προϊόν</p> <p><b>(I)</b> dichiara la seguente conformità secondo la direttiva UE e le norme per l'articolo</p> <p><b>(DK)</b> attesterer følgende overensstemmelse i henhold til EU-direktiv og standarder for produkt</p> <p><b>(CZ)</b> prohlašuje následující shodu podle směrnice EU a norem pro výrobek.</p> <p><b>(U)</b> a következő konformitást jelenti ki a termékek-re vonatkozó EU-irányvonalak és normák szerint</p> <p><b>(SLO)</b> pojasnjuje sledečo skladnost po smernici EU in normah za artikel.</p> <p><b>(PL)</b> deklaruje zgodność wymienionego poniżej artykułu z następującymi normami na podstawie dyrektywy WE.</p> <p><b>(SK)</b> vydváa nasledujúce prehlásenie o zhode podľa smernice EÚ a noriem pre výrobok.</p> <p><b>(BOS)</b> декларира следното съответствие съгласно директивите и нормите на ЕС за продукта.</p> <p><b>(UKR)</b> заявляє про відповідність згідно з Директивою ЕС та стандартами, чинними для даного товару</p> |
|-----------------------------------------------------------------------------------------------------------------------------------------------------------------------------------------------------------------------------------------------------------------------------------------------------------------------------------------------------------------------------------------------------------------------------------------------------------------------------------------------------------------------------------------------------------------------------------------------------------------------------------------------------------------------------------------------------------------------------------------------------------------------------------------------------------------------------------------------------------------------------------------------------------------------------------------------------------------------------------------------------------------------------------------------------------------------------------------------------------------------------------------------------------------------------------------------------------------------------------------------------------------------|-----------------------------------------------------------------------------------------------------------------------------------------------------------------------------------------------------------------------------------------------------------------------------------------------------------------------------------------------------------------------------------------------------------------------------------------------------------------------------------------------------------------------------------------------------------------------------------------------------------------------------------------------------------------------------------------------------------------------------------------------------------------------------------------------------------------------------------------------------------------------------------------------------------------------------------------------------------------------------------------------------------------------------------------------------------------------------------------------------------------------------------------------------------------------------------------------|

### Stichsäge BS 360E

- |                                                          |                                           |
|----------------------------------------------------------|-------------------------------------------|
| <input checked="" type="checkbox"/> 98/37/EG             | <input type="checkbox"/> 87/404/EWG       |
| <input checked="" type="checkbox"/> 73/23/EWG_93/68/EEC  | <input type="checkbox"/> R&TTED 1999/5/EG |
| <input type="checkbox"/> 97/23/EG                        | <input type="checkbox"/> 2000/14/EG:      |
| <input checked="" type="checkbox"/> 89/336/EWG_93/68/EEC | <input type="checkbox"/> 95/54/EG:        |
| <input type="checkbox"/> 90/396/EWG                      | <input type="checkbox"/> 97/68/EG:        |
| <input type="checkbox"/> 89/686/EWG                      |                                           |

EN 60745-1; EN 60745-2-11; EN 55014-1; EN 55014-2; EN 61000-3-2; EN 61000-3-3

Landau/Isar, den 14.11.2005

*[Signature]*  
 Weichselgartner  
 Leiter QS Konzern

*[Signature]*  
 Vogelmann  
 Product-Management

Art.-Nr.: 43.210.60 I.-Nr.: 01015 Archivierung: 4321060-14-4155050  
 Subject to change without notice

## GARANTIEURKUNDE

Auf das in der Anleitung bezeichnete Gerät geben wir 2 Jahre Garantie, für den Fall, dass unser Produkt mangelhaft sein sollte. Die 2-Jahres-Frist beginnt mit dem Gefahrenübergang oder der Übernahme des Gerätes durch den Kunden. Voraussetzung für die Geltendmachung der Garantie ist eine ordnungsgemäße Wartung entsprechend der Bedienungsanleitung sowie die bestimmungsgemäße Benutzung unseres Gerätes.

**Selbstverständlich bleiben Ihnen die gesetzlichen Gewährleistungsrechte innerhalb dieser 2 Jahre erhalten.** Die Garantie gilt für den Bereich der Bundesrepublik Deutschland oder der jeweiligen Länder des regionalen Hauptvertriebspartners als Ergänzung der lokal gültigen gesetzlichen Vorschriften. Bitte beachten Sie Ihren Ansprechpartner des regional zuständigen Kundendienstes oder die unten aufgeführte Serviceadresse.

ISC GmbH · International Service Center  
Eschenstraße 6 · D-94405 Landau/Isar (Germany)  
Info-Tel. 0180-5 120 509 · Telefax 0180-5 835 830  
Service- und Infoserver: <http://www.isc-gmbh.info>

Ⓢ Technische Änderungen vorbehalten

Ⓢ Technické změny vyhrazeny

Ⓢ Tehnične spremembe pridržane.

Ⓢ Zadržavamo pravo na tehnične izmjene.

Ⓢ Technické změny vyhradené

### **CS ZÁRUČNÍ LIST**

Na přístroj označený v návodu poskytujeme záruku 2 let, pro ten případ, že by byl náš výrobek vadný. Tato záruka začíná přechodem rizika nebo převzetím přístroje zákazníkem.  
Předpokladem pro uplatňování záruky je řádná údržba příslušné podle návodu k obsluze a používání našeho přístroje k určenému účelu.  
**Samozřejmě Vám během těchto 2 let zůstanou zachována zákonná záruční práva.**  
Záruka platí na území Spolkové republiky Německo nebo příslušné země regionálního hlavního distribučního partnera jako doplněk lokálně platných zákonných předpisů. V případě potřeby se prosím obraťte na Vašeho kontaktního partnera regionálního příslušného zákaznického servisu nebo na dle uvedenou servisní adresu.

### **DE GARANCIJSKI LIST**

Za napravo, ki je navedena v navodilih, dajemo 2 leti garancije v primeru, če bi bil naš proizvod pomarkljiv. 2-letni rok začne teči s prenosom jamstva ali s prevzetjem naprave s strani kupca. Predpogoj za uveljavljanje garancije je redno pravilno vzdrževanje v skladu z navodili za uporabo ter namenska predpisana uporaba naše naprave.  
**Samoumevno je, da v roku teh 2 let ostanejo za Vas v veljavi Vaše zakonite pravice glede jamstva za proizvod.**  
Garancija velja za območje Zvezne Republike Nemčije ali posameznih dežel regionalnega glavnega prodajnega partnerja kot dopolnilo k lokalnim veljavim zakonskim predpisom. Prosimo, če upoštevate Vašo kontaktno osebo v pristojni servisni službi ali na spodaj navedenem naslovu servisne službe.

### **DE GARANCIJSKI LIST**

Za uredjaj opisan u uputama dajemo 2 godine jamstva u slučaju eventualnog nedostatka na našem proizvodu. Rok od 2 godine započinje s prijelazom rizika ili s preuzimanjem uredjaja od strane kupca.  
Pretpostavka za ostvarivanje prava jamstva je pravilno održavanje u skladu s uputama za uporabu, kao i svrslahodno korištenje našeg uredjaja.  
**Razumljivo je da zadržavate zakonsko pravo jamstva unutar te 2 godine.**  
Jamstvo važi za područje Savezne Republike Njemačke ili dotičnih zemalja regionalnog glavnog trgovačkog partnera kao dopuna lokalno važećih zakonskih propisa. Molimo Vas da obratite pažnju na Vašu kontakt osobu nadležne servisne službe u regiji ili na dolje navedenu adresu servisa.

### **CS Záručný list**

Na prístroj popísaný v návode na obsluhu poskytujeme záruku 2 roky, ktorá sa vzťahuje na prípad, keby bol výrobok chybný. Záručná 2-ročná lehota sa začína prechodom rizika alebo prevzatím prístroja zákazníkom.  
Předpokladom pre uplatnenie nárokov zo záruky je správna údržba prístroja podľa návodu na obsluhu ako aj používanie prístroja výlučne len na tie účely, na ktoré bol určený.  
**Samozrejme Vám ostávajú zachované zákonom predpísané práva na záruku vpo dobu trvania týchto 2 rokov.**  
Záruka platí pre oblasť Spolkovej republiky Nemecko alebo príslušných krajín regionálneho hlavného distribučního partnera ako doplnenie k lokálne platným zákonným predpisom. Prosím informujte sa u Vašho kontaktného partnera príslušného regionálneho zákaznického servisu alebo na dle uvedenej servisnej adresy.



⑤ Nur für EU-Länder

Werfen Sie Elektrowerkzeuge nicht in den Hausmüll!

Gemäß europäischer Richtlinie 2002/96/EG über Elektro- und Elektronik-Altgeräte und Umsetzung in nationales Recht müssen verbrauchte Elektrowerkzeuge getrennt gesammelt werden und einer umweltgerechten Wiederverwertung zugeführt werden.

Recycling-Alternative zur Rücksendeaufforderung:

Der Eigentümer des Elektrogerätes ist alternativ anstelle Rücksendung zur Mitwirkung bei der sachgerechten Verwertung im Falle der Eigentumsaufgabe verpflichtet. Das Altgerät kann hierfür auch einer Rücknahmestelle überlassen werden, die eine Beseitigung im Sinne der nationalen Kreislaufwirtschafts- und Abfallgesetzes durchführt. Nicht betroffen sind den Altgeräten beigefügte Zubehörteile und Hilfsmittel ohne Elektrobestandteile.

⑥ Pouze pro členské země EU

Nedávejte elektrické nářadí do domácího odpadu.

Podle Evropské směrnice 2002/96/EG o starých elektrických a elektronických přístrojích (WEEE) a podle národního práva musí být použité elektrické nářadí odděleně skladováno a odevzdáno k ekologické recyklaci.

Alternativa recyklace k zaslání zpět:

Vlastník elektrického přístroje je alternativně namísto zaslání zpět povinen ke spolupráci při odborné recyklaci v případě, že se rozhodne přístroj zlikvidovat. Starý přístroj může být v tomto případě také odevzdán do sběrný, která provede likvidaci ve smyslu národního zákona o hospodářském koloběhu a zákona o odpadech. Toto neplatí pro ke starým přístrojům přiložené části příslušenství a pomocné prostředky bez elektrických součástí.

⑦ Samo za zemlje Europske zajednice

Elektroalate ne bacajte u kućno smeće.

U skladu s europskom odredbom 2002/96/EG o starim električnim i elektroničkim uređajima i njezinom primjenom u okviru državnog prava, istrošeni elektroalati moraju se odvojeno sakupiti i zbrinuti na ekološki način u svrhu recikliranja.

Alternativa s recikliranjem u odnosu na zahtjev za povrat uređaja:

Vlasnik elektrouređaja alternativno je obvezan da umjesto povrata robe u slučaju odricanja vlasništva sudjeluje u stručnom zbrinjavanju elektrouređaja. Stari uređaj može se u tu svrhu prepustiti i stanicu za preuzimanje rabljenih uređaja koja će provesti uklanjanje u smislu državnog zakona o recikliranju i otpadu. Zakonom nisu obuhvaćeni dijelovi pribora ugrađeni u stare uređaje i pomoćni materijali bez električnih elemenata.

☞ Len pre krajiny EÚ

Neodstraňujte elektrické prístroje ako domový odpad.

Podľa Európskej smernice 2002/96/ES o odpade z elektrických a elektronických zariadení (OEEZ) a v súlade s národnými právnymi predpismi sa musia použité elektronické prístroje odovzdať do triedeného zberu a musí sa zabezpečiť špecifické spracovanie a recyklácia.

Recyklačná alternatíva k výzve na spätný odber výrobku:

Vlastník elektrického prístroja je alternatívne namiesto spätnej zásielky povinný spolupracovať pri riadnej recyklácii prístroja, ktorý môže byť za týmto účelom taktiež prenechaný zbernému miestu, ktoré vykoná odstránenie v zmysle národného zákona o recyklácii a čkých komponentov.

☞ Samo za dežele članice EU:

Ne mečite električnega orodja med hišne odpadke.

V skladu z evropsko smernico 2002/96/EG o starih električnih in elektronskih aparatih in uporabo državnih zakonov je potrebno električna orodja zbirati ločeno in odstranjevati v namen reciklaže v skladu s predpisi o varovanju okolja.

Reciklačna alternatíva za poziv za vračanje:

Lastnik električnega aparata je namesto vračanja aparata dolžan sodelovati pri pravilnem recikliranju v primeru odpovedi lastništvu aparata. Stari aparat se lahko v ta namen preda tudi na prevzemnem mestu, katero izvajajo odstranjevanje v smislu državnega zakona o ravnanju z odpadki. To se ne nanaša na stare aparate priloženih delov pribora in pripomočkov brez električnih sestavnih delov.

**(D)**

Der Nachdruck oder sonstige Vervielfältigung von Dokumentation und Begleitpapieren der Produkte, auch auszugsweise ist nur mit ausdrücklicher Zustimmung der ISC GmbH zulässig.

**(CZ)**

Dotisk nebo jiné rozmnožování dokumentace a průvodních dokumentů výrobků, také pouze výřatků, je přípustné výhradně se souhlasem firmy ISC GmbH.

**(SL)**

Ponatis ali druge vrste razmnoževanje dokumentacije in spremljajočih dokumentov proizvodov proizvajalca, tudi v izvlečkih, je dovoljeno samo z izrecnim soglasjem firme ISC GmbH.

**(HR)**

Naknadno tiskanje ili slična umnožavanja dokumentacije i pratećih papira ovih proizvoda, čak i djelomično kopiranje, moguće je samo uz izričito dopuštenje tvrtke ISC GmbH.

**(SK)**

Kopírovanie alebo iné rozmnožovanie dokumentácie a sprievodných podkladov produktov, a to aj čiastočné, je prípustné len s výslovným povolením spoločnosti ISC GmbH.