

- Ⓟ Instrukcja obsługi
Wiertarka udarowa
- ⓇⓄ Îndrumări de folosire
Bormașină electronică percutantă
- ⓇⓊⓈ Инструкция по эксплуатации
Электронная электродрель
ударно-о действия

5



Einhell[®]
 **bavaria**



Art.-Nr.: 42.585.30

I.-Nr.: 01011

BSM

850E



- Ⓟ **Przed montażem i uruchomieniem proszę uważnie przeczytać instrukcję obsługi**
- Ⓡ **Vă rugăm să citiți cu atenție instrucțiunile de funcționare înainte de montare și de punere în funcțiune**
- Ⓢ **Внимание: Пожалуйста, перед проведением монтажа и началом эксплуатации ознакомьтесь с инструкцией по эксплуатации!**

Ⓟ	Pagina	4-6
Ⓡ	Pagina	7 - 9
Ⓢ	Страница	10 - 12

1



WYPOSAŻENIE

BSM 850 E
Szybkomocujący uchwyt wiertarski
2 – 13 mm
Dodatkowa rękojeść z ogranicznikiem głębokości wiercenia.

ZASTOSOWANIE

Wiertarka została skonstruowana do wiercenia otworów w drewnie, żelazie, metalach kolorowych i kamieniu przy użyciu odpowiedniego narzędzia wiertniczego.

OPIS

- 1 Szybkomocujący uchwyt wiertarski
- 2 Ogranicznik głębokości wiercenia
- 3 Dodatkowa rękojeść
- 4 Przełącznik rodzaju pracy wiercenie / wiercenie udarowe
- 5 Przełącznik biegów 1. bieg / 2. bieg
- 6 Przełącznik obrotów prawo / lewo
- 7 Regulator prędkości obrotowej
- 8 Przycisk unieruchamiający
- 9 Wyłącznik główny

DANE TECHNICZNE

Napięcie sieciowe:	230 V ~ 50 Hz
Pobór mocy:	850 W
Zdolność wiercenia:	beton 16 mm stal 13 mm drewno 30 mm
Prędkość obrotowa biegu jałowego 1. bieg:	0–900 obr./min ⁻¹
Prędkość obrotowa biegu jałowego 2. bieg:	0–2700 obr./min ⁻¹
Liczba udarów:	0–26.500 min
Poziom hałasu LPA:	92,9 dB(A)
Natężenie hałasu LWA:	105,9 dB(A)
Wibracje \bar{a}_w :	10,2 m/s ²
Ciężar:	2,75 kg

UWAGA

- Wiertarka nie została skonstruowana do uruchamiania przystawek.
- Nie używaj wiertarki w zasięgu występowania oparów ani palnych cieczy.
- Używaj tylko ostrych wiertel i odpowiednich końcówek wkrętakowych.
- Przed wykonywaniem wszelkich prac przy przebudowie i czyszczeniu wyciągaj wtyczkę z gniazdka.
- Chroń przewód zasilający przed uszkodzeniami. Olej oraz kwas modą spowodować uszkodzenia przewodu.

- Nie przenoś urządzenia za przewód zasilający.
- Nie wyciągaj wtyczki z gniazdka przez ciągnięcie za przewód zasilający.
- Przed włożeniem wtyczki zwróć uwagę na to, aby główny wyłącznik nie był zablokowany.
- Przy użyciu bębna do nawijania kabla całkowicie rozwiń przewód; przekrój drutu min. 1,5 mm².
- Nie przeciążaj wiertarki.
- Zabezpiecz odpowiednio wszystkie obrabiane przedmioty.
- Nie dopuszczaj dzieci!
- Wykonując wiercenia ręcznie, zwracaj uwagę na bezpieczeństwo na drabinie lub rusztowaniu.
- W ścianach, gdzie prąd, woda lub przewody gazowe będą w sposób niewidoczny, najpierw zlokalizuj je przy pomocy przyrządu do odszukiwania przewodów.
- Noś okulary ochronne, a przy pracach wytwarzających pył – ochronną maskę przeciwpyłową.
- Naprawy mogą być wykonywane tylko przez wykwalifikowanego elektryka.
- Używaj wyłącznie oryginalnych części zamiennych.
- Natężenie hałasu na stanowis-

ku pracy może przekraczać 85 dB(A). W takim wypadku niezbędne jest użycie naszników ochronnych.

- Wartość drgań została ustalona według normy EN 50144-1.

KONSERWACJA

- Zawsze utrzymuj wiertarkę w czystości.
- Do czyszczenia tworzywa sztucznego nie używaj żrących środków.
- W razie występowania nadmiernego iskrzenia sprawdź szczotki węglowe.
- Nie zatykaj otworu wentylacyjnego.

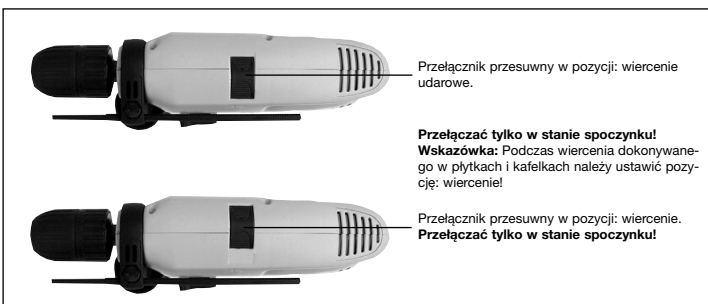

Volumul de livrare

BSM 850 E
Mandrină de găurire cu strângere rapidă 2 - 13 mm
Mâner suplimentar cu limitator de adâncime

UTILIZARE

Bormașina este adaptată găuririi în lemn, fier, metale neferoase și piatră prin utilizarea uneltelor de găurire corespunzătoare.

Descriere

- 1 Mandrină de găurire cu strângere rapidă
- 2 Limitator al adâncimii de găurire
- 3 Mâner suplimentar
- 4 Comutator de găurire / găurire percutantă
- 5 Comutator pentru cursa 1 / cursa 2
- 6 Schimbător pentru rotire la stînga sau la dreapta
- 7 Regulator de turație
- 8 Buton de fixare
- 9 Întrerupător de exploatare

DATE TEHNICE:

Tensiune nominală:	230 V - 50 Hz
Puterea:	850 W
Randamentul de găurire:	Beton 16 mm Oțel 13 mm Lemn 30 mm
Turația la mers în gol - cursa 1:	0 - 900 min ⁻¹
Turația la mers în gol - cursa 2:	0 - 2700 min ⁻¹
Numărul de lovituri:	0 - 26.500 min
Nivelul de presiune sonoră LPA:	92,9 dB (A)
Nivelul de putere sonoră LWA:	105,9 dB (A)
Vibrația aw:	10,2 m/s ²
Cu izolație de protecție	
Greutate:	2,75 kg

Atenție

- Bormașina BSM 850 E nu este destinată acționării de adaptoare.
- Nu utilizați bormașina în zona de vapori sau de lichide inflamabile.
- Utilizați numai burghie ascuțite și dispozitive de înșurubat corespunzătoare.

- Scoateți ștecărul din priză în cazul tuturor lucrărilor de curățire și transformărilor.
- Nu transportați aparatul ținându-l de cablul de rețea.
- Nu îndepărtați ștecărul din priză prin tragere de cablul de rețea.
- Aveți în vedere, înaintea introducerii ștecărului de rețea, ca întrerupătorul de exploatare să nu fie blocat.
- În cazul utilizării unui tambur de cablu, derulați cablul complet. Secțiunea conductorului trebuie să fie de min. 1,5 mm².
- Nu suprasolicitați mașina.
- Asigurați suficient piesele de prelucrat.
- Nu lăsați la îndemâna copiilor!
- Aveți în vedere o poziție sigură pe scări sau schele în cazul găuririi cu aparatul în mână.
- Localizați întâi conductele cu un detector de conducte în cazul pereților unde sunt montate conducte de curent, apă sau gaz.
- Purtați ochelari de protecție și utilizați o mască de praf în cazul lucrărilor care dezvoltă praf.
- Reparațiile au voie să fie efectuate numai de un electrician specialist.
- Utilizați numai piese de schimb originale.
- Producerea de zgomot la locul

de muncă poate depăși 85 dB (A). În acest caz sunt necesare măsuri de protecție acustice pentru persoana care deservește mașina. Zgomotul produs de această unealtă electrică a fost măsurat conform EN 50144-1.

- Oscilațiile emise au fost stabilite conform EN 50144-1.

Întreținere

- Păstrați întotdeauna curată bormașina dumneavoastră.
- Nu utilizați pentru curățirea materialului plastic o substanță caustică.
- În cazul producerii excesive de scântei verificați periile de carbune.
- Păstrați libere orificiile de aerisire.

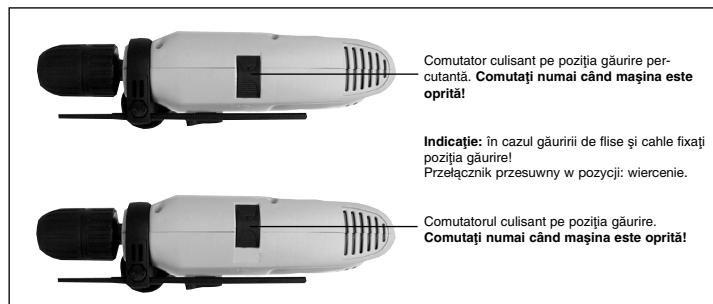
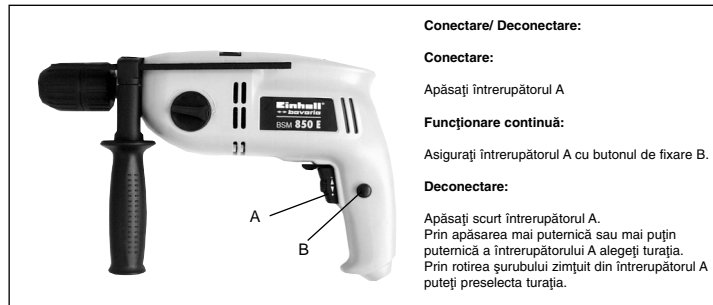

Комплект поставки:

BSM 850 E
 Быстрозажимной сверлильный патрон, 2 - 13 мм
 Дополнительная рукоятка с ограничителем глубины врезания сверла

НАЗНАЧЕНИЕ

Электродрель предназначена для сверления отверстий в древесине, металле, цветных металлах и камне, с применением для этого специальных сверл.

Описание

1. Быстрозажимной сверлильный патрон
2. Ограничитель глубины врезания сверла
3. Дополнительная рукоятка
4. Переключатель режимов: сверление/ ударное сверление
5. Переключатель скоростей хода: первая/вторая
6. Переключатель вращения: влево/вправо
7. Регулятор скорости вращения
8. Стопорная кнопка
9. Выключатель

Технические данные

Напряжение	
сетевое питания	230 В 50 Гц
Потребляемая мощность	850 Вт
Максимальный диаметр сверления	Бетон 16 мм Сталь 13 мм Древесина 30 мм
Число оборотов холостого хода, 1-я скорость	0-900 мин ⁻¹
Число оборотов холостого хода, 2-я скорость	0-2700 мин ⁻¹
Число ударов	0 - 26500 мин
Уровень звукового давления	92,9 дБ (A)
Уровень звуковой мощности	105,9 дБ (A)
Вибрация aW	10,2 м/с ²
Защитная изоляция	
Вес	2,75 кг

Внимание

- Запрещается использовать BSM 850 E для привода приставочных инструментов.
- Запрещается эксплуатация электродрели вблизи выделения паров и способных к возгоранию жидкостей.
- Используйте исключительно острые сверла и подходящие винтовые наконечники.
- При выполнении монтажных

работ и работ по уходу за инструментом следует обязательно вытащить штепсельную вилку из розетки.

- Предохраняйте электрошнур от повреждений. Масла и кислоты могут повредить электрошнур.
- Запрещается носить инструмент, держа за электрошнур.
- Запрещается тянуть за электрошнур, вытаскивая вилку из розетки.
- Следите, чтобы при включении вилки в розетку выключатель инструмента был разблокирован.
- При использовании кабельного барабана кабель должен быть полностью раскручен. Сечение кабеля должно быть не менее 1,5 мм².
- Запрещаются переноски.
- Перед работой обрабатываемые предметы рекомендуются надежно закреплять.
- Инструмент держите подальше от детей!
- При сверлении дрелью на весу, обеспечьте устойчивое положение лестницы или лесов.
- Перед началом работ, в стенах с электрическими, газовыми проводами и водопроводами следует с

помощью контрольного прибора их локализовать.

- Носите защитные очки и респираторы при работах с пылевыведением.
- Ремонт инструмента разрешается выполнять исключительно специалистам.
- Применяйте исключительно фирменные запасные части.
- Во время работы уровень шума может превысить 85 дБ(А). В таком случае работающий должен соблюдать инструкции по защите от шума. Шум настоящего инструмента был измерен согласно EN 50144-1.
- Уровень образующихся колебаний был определен согласно EN 50144-1.

Технический уход

- Содержите электродрель всегда в чистоте.
- Для ухода за пластмассовыми частями запрещается применять абразивные средства.
- При сильном искрообразовании проверьте состояние угольных щеток.
- Не закрывайте вентиляционные щели.

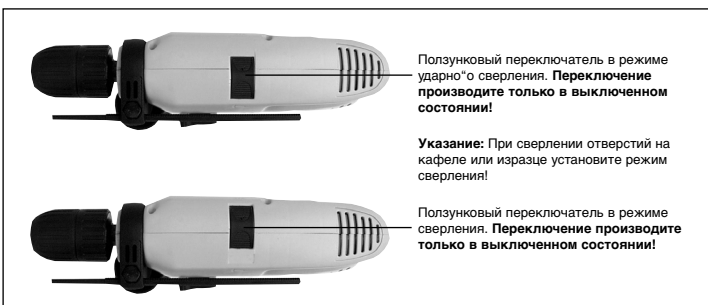

ISC GmbH
Eschenstraße 6
D-94405 Landau/Isar

Konformitätserklärung



- (D)** erklärt folgende Konformität gemäß EU-Richtlinie und Normen für Artikel
- (GB)** declares conformity with the EU Directive and standards marked below for the article
- (F)** déclare la conformité suivante selon la directive CE et les normes concernant l'article
- (NL)** verklaart de volgende conformiteit in overeenstemming met de EU-richtlijn en normen voor het artikel
- (E)** declara la siguiente conformidad a tenor de la directiva y normas de la UE para el artículo
- (P)** declara a seguinte conformidade de acordo com a directiva CE e normas para o artigo
- (S)** förklarar följande överensstämmelse enl. EU-direktiv och standarder för artikeln
- (FIN)** ilmoittaa seuraavaa Euroopan unionin direktiivien ja normien mukaista yhdenmukaisuutta tuotteelle
- (DK)** erklærer herved følgende samsvær med EU-direktiv og standarder for artikel
- (BIS)** заявляет о соответствии товара следующим директивам и нормам ЕС
- (HR)** izjavljuje sljedeću uskladenost s odredbama i normama EU za artikl.
- (RO)** declară următoarea conformitate cu linia directoare CE și norme valabile pentru articolul.

- (TR)** ürün ile ilgili olarak AB Yönetmelikleri ve Normları gereğince aşağıdaki uygunluk açikla masini sunar.
- (GR)** δηλώνει την ακόλουθη συμφωνία σύμφωνα με την Οδηγία ΕΕ και τα πρότυπα για το προϊόν
- (I)** dichiara la seguente conformità secondo la direttiva UE e le norme per l'articolo
- (DK)** atstæterer følgende overensstemmelse i henhold til EU-direktiv og standarder for produkt
- (CZ)** prohlašuje následující shodu podle směrnice EU a norem pro výrobek.
- (H)** a következő konformitást jelenti ki a termékekre vonatkozó EU-irányvonalak és normák szerint
- (SLO)** pojasnjuje sledečo skladnost po smernici EU in normah za artikel.
- (PL)** deklaruje zgodność wymienionego ponizej artykułu z następującymi normami na podstawie dyrektywy WE.
- (SK)** vydáva nasledujúce prehlásenie o zhode podľa smernice EÚ a noriem pre výrobok.
- (BG)** декларира следното съответствие съгласно директивите и нормите на ЕС за продукта.

Schlagbohrmaschine BSM 850 E

- | | |
|--|---|
| <input checked="" type="checkbox"/> 98/37/EG | <input type="checkbox"/> 87/404/EWG |
| <input checked="" type="checkbox"/> 73/23/EWG_93/68/EEC | <input type="checkbox"/> R&TTED 1999/5/EG |
| <input type="checkbox"/> 97/23/EG | <input type="checkbox"/> 2000/14/EG: $L_{WM} = \text{dB}; L_{WA} = \text{dB}$ |
| <input checked="" type="checkbox"/> 89/336/EWG_93/68/EEC | <input type="checkbox"/> 95/54/EG: |
| <input type="checkbox"/> 90/396/EWG | <input type="checkbox"/> 2002/88/EG: |
| <input type="checkbox"/> 89/686/EWG | |

EN 60745-1; EN 60745-2-1; EN 55014-1; EN 55014-2; EN 61000-3-2;
EN 61000-3-3; EN 61000-4-2; EN 61000-4-4; EN 61000-4-5;
EN 61000-4-6; EN 61000-4-11

Landau/Isar, den 02.05.2005

Brunhözl
Brunhözl
Leiter Produkt-Management

Karg
Karg
Produkt-Management

Art.-Nr.: 42.585.30 I.-Nr.: 01011

Archivierung: BSM-0779-31-4175500-E

GARANTIEURKUNDE

Wir gewähren Ihnen zwei Jahre Garantie gemäß nachstehenden Bedingungen. Die Garantiezeit beginnt jeweils mit dem Tag der Lieferung, der durch Kaufbeleg, wie Rechnung, Lieferschein oder deren Kopie, nachzuweisen ist. Innerhalb der Garantiezeit beseitigen wir alle Funktionsfehler am Gerät, die nachweisbar auf mangelhafte Ausführung oder Materialfehler zurückzuführen sind. Die dazu benötigten Ersatzteile und die anfallende Arbeitszeit werden nicht berechnet.

Ausschluss: Die Garantiezeit bezieht sich nicht auf natürliche Abnutzung oder Transportschäden, ferner nicht auf Schäden, die infolge Nichtbeachtung der Montageanleitung und nicht normgemäßer Installation entstanden. Der Hersteller haftet nicht für indirekte Folge- und Vermögensschäden.

Durch die Instandsetzung wird die Garantiezeit nicht erneuert oder verlängert. Bei Garantiespruch, Störungen oder Ersatzteilbedarf wenden Sie sich bitte an.

ISC GmbH · International Service Center
Eschenstraße 6 · D-94405 Landau/Isar (Germany)
Info-Tel. 0190-145 048 (62 Ct/Min.) • Telefax 0 99 51-26 10 und 52 50
Service- und Infoserver: <http://www.isc-gmbh.info>

Technische Änderungen vorbehalten

Technical changes subject to change

Sous réserve de modifications

Technische wijzigingen voorbehouden

Salvo modificaciones técnicas

Salvaguardem-se alterações técnicas

Förbehåll för tekniska förändringar

Oikeus tekniisiin muutoksiin pidätetään

Der tages forbehold for tekniske ændringer

Ο κατασκευαστής διατηρεί το δικαίωμα
τεχνικών αλλαγών

Con riserva di apportare modifiche tecniche

Tekniske endringer forbeholdes

Technické zmeny vyhradeny

Technikai változások jogát fenntartva

Tehnične spremembe pridržane.

Zastrzega się wprowadzanie zmian technicznych

Se rezervă dreptul la modificări tehnice.

Teknik deġisjikkler olabilir

PL CERTYFIKAT GWARANCJI FIRMY

Okres gwarancyjny rozpoczyna się w dniu zakupu i wynosi 24 miesiący.

Naprawa gwarancyjna obejmuje wady wykonawcze lub materiałowe oraz usterki w działaniu.

Potrzebne do naprawy gwarancyjnej części zamienne oraz koszty robocizny są bezpłatne.

Gwarancja nie obejmuje szkód wtórnych.

Wasz serwis

RO Certificat de garanție

Perioada de garanție începe cu data cumpărării și este de 2 an. Garanția este valabilă pentru execuții defectuoase sau pentru defecte de material sau funcționale.

Piesele de schimb necesare pentru aceasta și timpul de lucru necesar nu vor fi facturate. Nu se preia nici o garanție pentru pagube ulterioare.

Partenerul dumneavoastră pentru deservirea clienților

RU Гарантийное удостоверение

Гарантийный срок начинается со дня покупки и составляет 2 год.

В объем гарантии входит неудовлетворительное исполнение, дефекты материала или функциональные дефекты.

На требуемые для этого запасные части и затраченное рабочее время счет не выставляется.

Никакой гарантии для косвенных убытков.

Ваш партнер по сервисному обслуживанию

- D** ISC GmbH
 Eschenstraße 6
D-94405 Landau/Isar
 Tel. (0190) 145 048, Fax (09951) 2610 u. 5250
- A** Hans Einhell Österreich Gesellschaft m.b.H.
 Mühlgasse 1
A-2353 Guntramsdorf
 Tel. (02236) 53516, Fax (02236) 52369
- CH** Fubag International
 Schlachthofstraße 19
CH-8406 Winterthur
 Tel. (052) 2090250, Fax (052) 2090260
- GB** Einhell UK Ltd
 Morpeth Wharf
 Twelve Quays
 Birkenhead, Wirral
CH 41 ING
 Tel. 0151 6491500, Fax 0151 6491501
- F** Pou toutes informations ou service
 après vente, merci de prendre contact
 avec votre revendeur.
- NL** Einhell Benelux
 Veldsteen 44
NL-4815 PK Breda
 Tel. 0528 232977, Fax 0528 232978
- B** Einhell Benelux
 Veldsteen 44
NL-4815 PK Breda
 Tel. 0528 232977, Fax 0528 232978
- E** Comercial Einhell S.A.
 Antonio Cabezon, N° 83 Planta 3a
E-28034 Fuencarral Madrid
 Tel. 91 7294888, Fax 91 3581500
- P** Einhell Iberica
 Rua da Aldeia , 225 Apartado 2100
P-4405-017 Arcozelo VNG
 Tel. 022 0917500 Fax 022 0917527
- I** Einhell Italia s.r.l.
 Via Marconi, 16
I-22070 Beregazzo (Co)
 Tel. 031 992080, Fax 031 992084
- DK** Einhell Skandinavia
 Bergsoevvej 36
DK-8600 Silkeborg
 Tel. 087 201200, Fax 087 201203
- FIN** Sähkötalo Harju OY
 Korjaamokatu 2
 FIN-33840 Tampere
 Tel. 03 2345000, Fax 03 2345040
- PL** Einhell Polska sp. Z.o.o.
 Ul. Miedzyleska
PL-50-554 Wroclaw
 Tel. 071 3346508, Fax 071 3346503
- H** Einhell Hungaria Ltd.
 Vajda Peter u. 12
H 1089 Budapest
 Tel. 01 3039401, Fax 01 2101179
- TR** Semak
 makina ticaret ve sanayi ltd. sti.
 Altay Cesme Mah. Yasemin Sok. No: 19
TR 34843 Maltepe - Istanbul
 Tel. 0216 4594865, Fax 0216 4429325
- RO** Novatech S.R.L.
 Bd.Lasar Catargiu 24-26
 S.C. A.Ap. 9 Sector 1
RO 75 121 Bucharest
 Tel. 021 4104800, Fax 021 4103568
- CZ** Poker Plus S.R.O.
 Areal Vu Bechovice
 Budava 10B
CZ-19011 Praha - Bechovice 911
Tel.+Fax 02579 10204
- BG** Einhell Bulgarien
 34 A, Stefan Stambolov Str.
 Apt. 4
BG 9000 Varna
 Tel. 052 605254, Fax 052 605822
- SI** Luma Trading d.o.o.
 Ljubljanska 39
SI-LO-4000 Kranj
 Tel- 064 355330, Fax 064 2355333
- HR** Einhell Croatia d.o.o.
 Velika Ves 2
HR 49224 Lepajci
 Tel 049/342 444, Fax 049 342-392
- YU** MP Trading d.o.o.
 Cika Ljubina 8/IV
YU 11000 Beograd
- GR** An. Mavrofidopoulos S.A.
 Technical & Commercial company
 12, Papastratou & Asklipiou Str.
GR 18545 Piräus
 Tel 0210 4136155, Fax 0210 4137692
- RUS** Bermas
 Altufyevskoye shosse, 2A
RUS 127273 Moscowi
 Tel 095 3639580, Fax 095 3639581