

SLO Navodila za uporabo notranje in zunanje klimatske naprave

PR KLIMA[®]
Klimageräte

Dvodielna klimatska naprava



Napotek:

Samo pravilna lokacija namestitve, strokovna montaža in strokovni zagon zagotavljajo polno funkcionalnost tega kakovostnega proizvoda.

Motnje pri delovanju boste preprečili z ustreznim strokovnim svetovanjem glede lokacije namestitve, montaže in zagona naprave.

Za motnje in nezadostno hlajenje zaradi nestrokovnega ravnanja s proizvodom ne prevzemamo nobene odgovornosti.

Napravo sme glede hladilne tehnične in elektrotehnične inštalacije priključiti in dati v pogon samo strokovno usposobljeno podjetje.

Če bilo potrebno spreminjati lokacijo postavitve naprave ali jo odstraniti med odpadke, mora izvršiti demontažo in odstranjevanje samo za hladilno tehniko in elektrotehniko usposobljeno podjetje.



Art.-Nr.: 23.651.66

I.-Nr.: 01016

SPLIT 850 C

1. Varnostni napotki

- Pred uporabo naprave preberite varnostne napotke.
- Navedene točke vsebujejo važne preventivne ukrepe, katere morate tudi upoštevati.
- Ko preberete navodila za uporabo, jih skrbno shranite.
- Preverite, če je cev za odvod vode pravilno priključena. V nasprotnem bo prišlo do iztekanja vode.
- **Opozorilo!**
Ne uporabljajte kablskih podaljškov in večdelnih električnih vtikačev. Do nevarnosti požara lahko pride zaradi slabega električnega priključka, slabe izolacije ali prekoračitve dopustne napetosti.
- **Odstranite kakršnokoli umazanijo iz električnega omrežnega vtikača in ga dobro vstavite v omrežno električno vtičnico. Umazani vtikači lahko povzročijo požar ali električni udar.**
- **Opozorilo!**
Ne izklaplajte omrežnega električnega vtikača med obratovanjem naprave.
- Ne pustite pihati hladnega zraka dlje časa neposredno na Vas.
- Takoj izključite napravo in potegnite električni vtičač iz električne vtičnice v primeru nastopa kakršnihkoli nenormalnosti (na primer: vonj po ognju). Obvestite serviserja Vaše naprave.
- Ne vstavljajte prstov ali predmetov v odprtine na vstop in izstop zraka.
- Ne popravljajte sami klimatske naprave. V vsakem primeru se obrnite na Vašega serviserja.
- Omrežnega električnega vtikača ne izklaplajte s potegom za akbel. Čvrsto primite električni priključni vtičač in ga potegnite iz električne vtičnice. V nasprotnem se lahko kabel na določenem mestu poškoduje.
- Pred čiščenjem naprave le-to izključite in potegnite omrežni električni vtičač iz električne vtičnice.
- Ne dotikajte se nobenih stikal z mokrimi rokami.
- Klimatske naprave ne čistite z vodo.
- Na prostor neposredno pod izhodom hladnega zraka ne postavljajte rastlin ali živali, ker se lahko rastline in živali poškodujejo zaradi hladnega zraka.
- Ne uporabljajte vnetljivih čistilnih sredstev, ker lahko pride do požara in deformacij naprave.
- Če uporabljate klimatsko napravo skupaj z drugimi grelnimi napravami, morate od časa do časa obnoviti zrak, ker lahko v nasprotnem pride do pomanjkanja kisika v zraku.
- Ne uporabljajte klimatske naprave v druge

namene. Na klimatsko napravo ne postavljajte živil, preciznih instrumentov, rastlin, živali, barv, itd.

- V bližini klimatske naprave ne držite nobenih vnetljivih predmetov, na katere bi lahko neposredno pihal izstopajoči zrak.
- Če klimatske naprave dlje časa ne uporabljate, potem potegnite električni kabel iz omrežne električne vtičnice. Na napravi nakopičeni zrak lahko povzroči požar.
- Ne povzpenjajte se na zunanjo napravo in ne postavljajte na njo ničesar.
- Ne uporabljajte nestabilnih ali zarjavelih podstavkov.
- Ne pustite, da bi klimatska naprava delala predolgo pri odprtih vratih in oknih ali pri zelo visoki vlažnosti zraka. Če dela klimatska naprava predolgo v načinu hlajenja pri visoki vlažnosti zraka (nad 80 %), lahko začne iz klimatske naprave kapljati kondenzna voda.
- Če jemljete klimatsko napravo iz nosilcev na steni, je ne postavljajte na nestabilni podstavek.
- Preverite, če lahko kondenzna voda neovirano izteka. V primeru slabega odtoka kondenzne vode lahko pride do poškodb zaradi vode.
- Med demontažo zračnega filtra se ne dotikajte nobenih kovinskih delov notranje klimatske naprave, ker se lahko poškodujete.
- Klimatske naprave ne inštalirajte v prostoru, v katerem lahko prihaja do uhajanja vnetljivih plinov, ker lahko pride zaradi koncentracije uhajajočega plina do eksplozije.
- V primeru neurja izključite klimatsko napravo in potegnite priključni električni kabel iz električne vtičnice. V nasprotnem lahko pride do poškodb električnih delov naprave.
- Ozemljitveni priključek!
- Žica za ozemljitev je inštalirana v omrežnem priključnem kablu (vtikač), zato ne zamenjajte vtikača.
- Zaradi električne varnosti priporočamo inštaliranje zaščitnega varnostnega stikala FI.
- Izvedbo električne inštalacije prepustite pooblaščenemu podjetju za izvajanje električnih del.
- Prepustite inštalacijo hladilne tehnike servisnemu partnerju ali za klimatsko tehniko strokovno usposobljenemu podjetju po Vaši izbiri.
- Nepravilna montaža lahko povzroči poškodbe ljudi in materialno škodo.

2. Obseg dobave

- 1 kom. notranja naprava (karton 1, Art. št. 23.653.96)
- 1 kom. zunanja naprava (karton 2, Art. št. 23.653.97)
- 1 kom. montažni pribor (za podrobnosti glej stran 14)

3. Tehnični podatki

Moč hlajenja*:	2500 W
Energija učinkovitost*:	D (EER 2,62/COP -)
Zračna kapaciteta:	420 m ³ /h
Odvajana vlaga:	1,0 l/h
Ura za nastavitev časa:	24 h
Obratovalna napetost:	220 - 240/50 V~ Hz
Sprejem moči - hlajenje*	960 W
Sprejem nazivne moči - hlajenje:	1150 W
Sprejem nazivnega toka - hlajenje:	4,6 A
Kompresor:	batni
Žagonski tok:	23 A
Obratovalna zunanja temp. - hlajenje:°C	+21 - +43 (DB)
Tekočinski vod: ø A	6 mm
Sesalni vod: ø A	9,52 mm
Dolžina cevi za hladilno sredstvo - obseg dobave:	4 m
Dolžina cevi za hladilno sredstvo max.:	10 m
Višinska razlika med notranjo/zunanjo napravo max.:	5 m
Hladilno sredstvo:	R 407 C/
Količina polnjenja hladilnega sredstva:	500 g
Količina hladilnega sredstva za dolivanje nad 5 m:	20 g/m
Nivo zvočnega tlaka:	
znotraj	< 37 dB (A)
zunaj	< 52 dB (A)
Izmere:	
znotraj	71 x 25 x 18 cm
zunaj	72 x 43 x 26 cm
Teža:	
znotraj	7 kg
zunaj	25 kg

* Podatki po EN 14511

Opomba: SPLIT 850 C nima grelne funkcije.

4. Opis delov

○ Notranja naprava

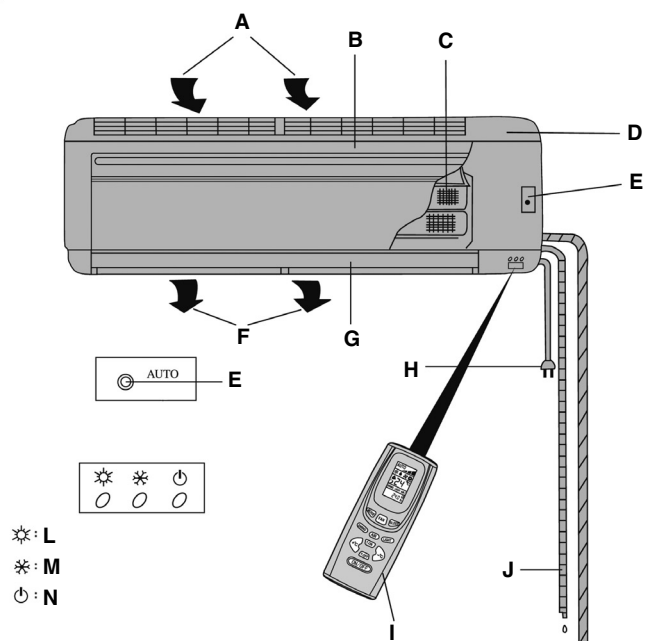

○ Zunanja naprava

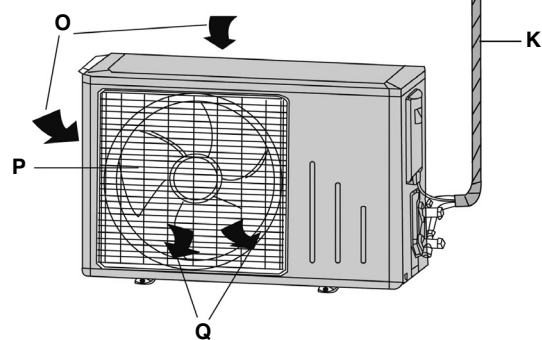

Pojasnila k sliki opisa delov:

A: Vstop zraka

B: Pokrov

C: Zračni filter

D: Ohišje

E: Zasilno stikalo za avtomatsko obratovanje

F: Izstop zraka

G: Lamela

H: Električni omrežni priključni kabel

I: IR-daljinski upravljalac

J: Cev za kondenzno vodo

K: Cev za hladilno sredstvo

L: Gretje (odpade pri SPLIT 850 C)

M: Hlajenje/razvlaženje

N: Prikaz obratovanja

O: Vstop zraka

P: Mreža na izstopu zraka

Q: Izstop zraka

5. Priprava daljinskega upravljanja

Vstavljanje baterij

1. Odprite pokrov predala za baterije.
2. Vstavite dve novi bateriji. Obvezno upoštevajte pravilno polariteto. (+/-) baterij.
3. Zaprite pokrov predala za baterije.

- Radijski signal ima doseg ca. 8 m
- Ko pritisnete tipko ON/OFF, zaslišite zvočni signal na notranji napravi 1-2 x, ki pokaže, da je naprava sprejema signal.
- Če ne zaslišite zvočnega signala, ponovno pritisnite tipko.
- Skrbno ravnajte z napravo za daljinsko upravljanje, ne pustite, da bi padla na tla in ne postavljajte je na vlažno mesto, da preprečite motnje pri delovanju.
- Če postane signal daljinskega krmiljenja slab ali, če je prikazovalnik na napravi za daljinsko upravljanje komaj čitljiv, takoj zamenjajte baterije.
- Pomembna je pravilna polarizacija baterij v napravi za daljinsko upravljanje.
- Obe bateriji morata biti zmeraj novi in enake znamke proizvajalca

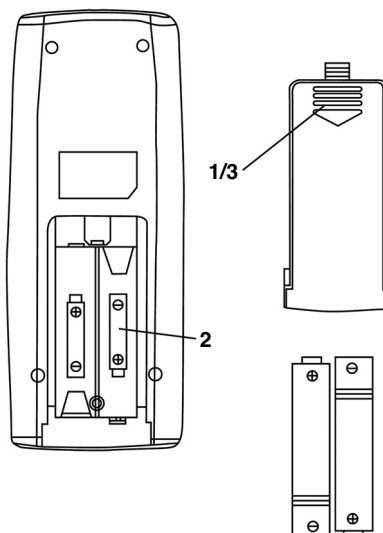

6. Opis delovanja daljinskega upravljanja

Tipke

- 1: Tipka „Mode/način obratovanja“
 - 2: Tipka „Fan/hitrost puhal“
 - 3: Tipka „Sleep/spalna funkcija“
 - 4: Tipka „Swing/avtomatska, vodoravna nastavitve lamel“
 - 5: Tipka „+ °C/povečanje temperature“
 - 6: Tipka „- °C/znižanje temperature“
 - 7: Tipka „T-ON/nastavitev časa naprava vklop“
 - 8: Tipka „T-OFF/nastavitev časa naprava izklop“
 - 9: Tipka „ON/OFF/vklop/izklop naprave“
- Tipki „AIR“ in „LIGHT“ nista zasedeni.

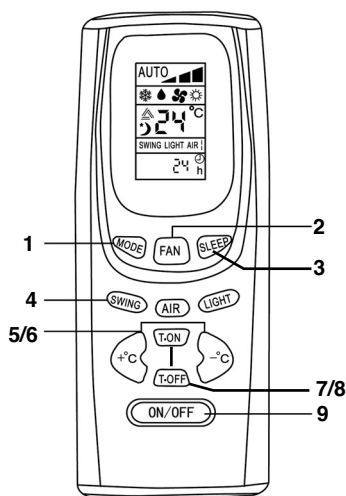

Prikazovalnik

- 1 Prikaz „hitrost puhal“
- 2 Prikaz „način obratovanja“
- 3 Prikaz „temperatura“
- 4 Prikaz „spalni način“
- 5 Prikaz „nastavitev lamel“
- 6 Prikaz „ura za nastavitev časa“

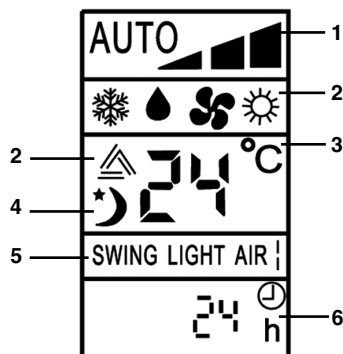

Daljinsko upravljanje – kratki opis

1 Tipka „Mode/Način obratovanja“

S tipko lahko izberemo različne načine obratovanja. Z vsakim pritiskom na tipko se spremeni način obratovanja:

Avtomatsko -> Hlajenje -> Razvlaženje -> Puhalo -> Gretje

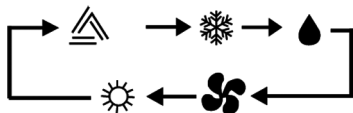

Opomba: SPLIT 850 C nima grelne funkcije.

2 Tipka „Swing/avtomatska, vodoravna nastavitev lamel“

Pritisnite tipko 1x za električno, vodoravno nastavitev lamel. S tem nastavite smer toka zraka gor/dol.

Z dvakratnim pritiskom na tipko zaskočijo lamele v svoj položaj.

3 Tipki „+ °C/povečanje temperature in „- °C /znižanje temperature“

Pritisnite tipko „+ °C“ enkrat in nastavljena temperatura se poveča za 1 °C. Pritisnite tipko „- °C“ enkrat in nastavljena temperatura se zmanjša za 1 °C.

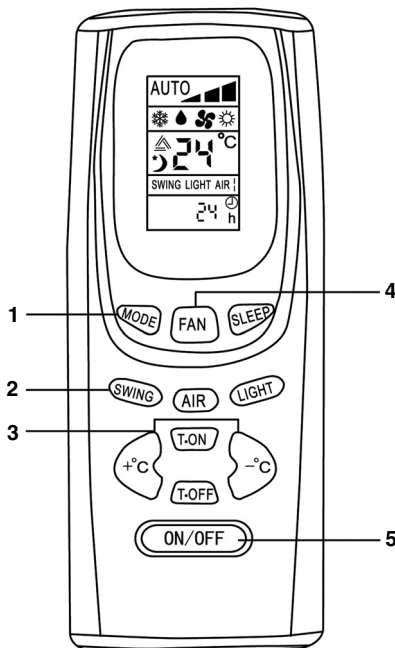

Temperaturo je možno nastavljati na daljinskem upravljalcu v načinih obratovanja „hlajenje“, „razvlaženje“ in „gretje“ v območju 16 °C – 30 °C.

V načinih obratovanja „avtomatsko“ in „puhalo“ temperature ni možno nastavljati.

4 Tipka „Fan/hitrost puhal“

Z vsakim pritiskom se spremeni hitrost puhal po sledečem vrstnem redu:

Avtomatska hitrost puhal -> Počasi -> Srednje -> Hitro

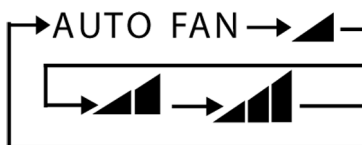

5 Tipka „ON/OFF/naprava VKLOP/IZKLOP“

Za vklop in izklop naprave.

6 LCD prikazovalnik

Prikazane so vse nastavitve.

7 Tipka „Sleep/spalna funkcija“

Pritisnite tipko 1x in vključi se spalna funkcija.

Pritisnite tipko drugič in spalna funkcija se izključi.

8 Tipka „T-ON/nastavitev časa vklopa naprave“

S to tipko lahko pustite, da se naprava avtomatsko vključi v časovnem območju od 0,5 h – 24 h.

9 Tipka „T-OFF/nastavitev časa izklopa naprave“

S to tipko lahko pustite, da se naprava avtomatsko izključi v časovnem območju 0,5 h – 24 h.

Opomba:

Tipki „AIR“ in „LIGHT“ nista zasedeni in pritiskanje na tipki ne vpliva na napravo.

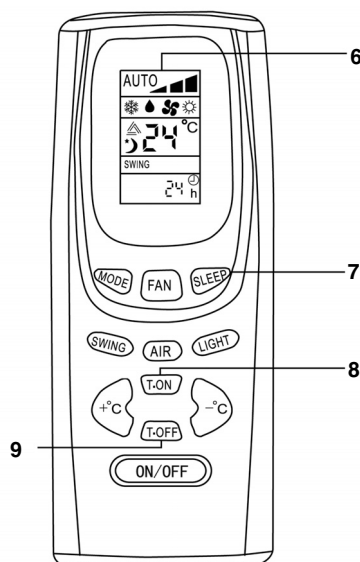
**Načini obratovanja****A) Način obratovanja - hlajenje**

1. Pritisnite tipko „ON/OFF“, da vključite napravo.
2. Pritisnite tipko „MODE“, da se na prikazovalniku prikaže simbol za način obratovanja „hlajenje“.
3. Pritisnite tipko „Swing“ enkrat. S to tipko nastavite smer toka zraka gor/dol. Z dvakratnim pritiskom na tipko zaskočijo lamele v svoj položaj.
4. Pritisnite tipko „FAN“, da izberete hitrost delovanja puhal. Avtomatska hitrost puhal -> Počasi -> Srednje -> Hitro.
5. Pritisnite tipko „+ °C“ ali „- °C“, da nastavite zeleno temperaturo.

Opombe!

- Način obratovanja: hlajenje deluje samo, če je nastavljena sobna temperatura nižja od trenutne sobne temperature. Ko se doseže nastavljena sobna temperatura, se zaustavi kompresor v zunanji napravi. Ventilator notranje naprave še naprej prečrpava zrak v prostoru.
- Nastavljena sobna temperatura naj ne bi bila od zunanje temperature nižja za več kot 5 °C (Primer: zunanja temperatura 30 °C, idealna sobna temperatura 25 °C).
- Sobno temperaturo je možno nastavljati na daljinskem upravljalcu v območju 16 °C – 30 °C.
- Čim višja je zunanja temperatura, toliko višja je dosegljiva notranja temperatura.

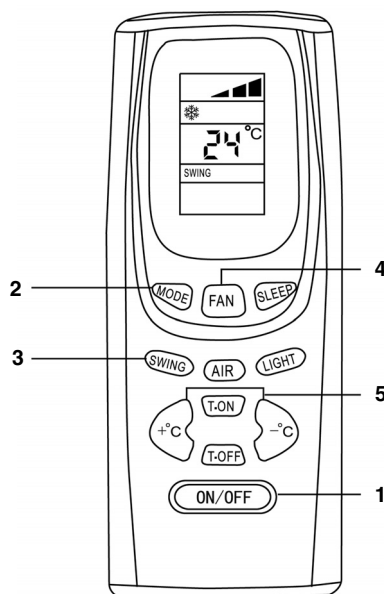

B) Način obratovanja - razvlaženje

1. Pritisnite tipko "ON/OFF", da vključite napravo.
2. Pritisnite tipko „MODE“, da se na prikazovalniku prikaže simbol za način obratovanja „razvlaženje“.
3. Pritisnite tipko „Swing“ enkrat. S to tipko nastavljate smer toka zraka gor/dol. Z dvakratnim pritiskom na tipko zaskočijo lamele v svoj položaj.
4. Pritisnite tipko „+ °C“ ali „- °C“, da nastavite zeleno temperaturo.

Opombe!

- Način obratovanja „razvlaženje“ deluje samo, če se nahaja razlika med nastavljenno sobno temperaturo in trenutno sobno temperaturo v območju +/- 2 °C.
- Če je v načinu obratovanja „razvlaženje“ nastavljena sobna temperatura višja za več kot 2 °C kot znaša trenutna sobna temperatura, se zaustavi kompresor in ventilator v zunanji napravi. Izklopi se tudi ventilator za prečrpavanje zraka v notranji napravi.
- Če je v načinu obratovanja „razvlaženje“ nastavljena sobna temperatura od trenutne sobne temperature nižja za več kot 2 °C, obratuje naprava v načinu obratovanja: hlajenje.
- Sobno temperaturo je možno nastavljati na daljinskem upravljalcu v območju 16 °C – 30 °C.

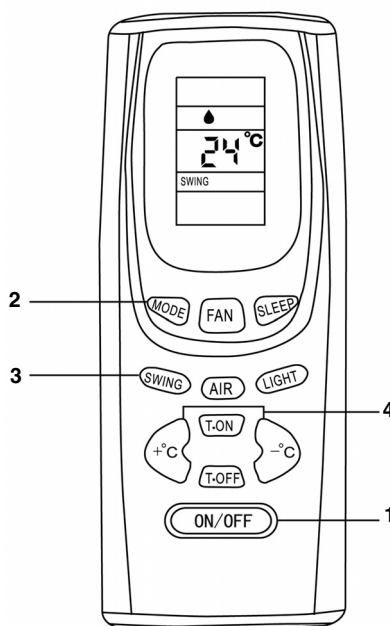
**C) Način obratovanja - avtomatsko**

1. Pritisnite tipko "ON/OFF", da vključite napravo.
2. Pritisnite tipko „MODE“, da se na prikazovalnem zaslonu prikaže simbol za avtomatski način delovanja „Automatik“. Glede na trenutno temperaturo v prostoru naprava avtomatsko vključi hlajenje ali ventilator.
3. Pritisnite tipko „FAN“, da izberete hitrost delovanja puhala Avtomatska hitrost puhala -> Počasi -> Srednje -> Hitro.

Opombe!

- Pri avtomatskem načinu delovanja „Automatik“ je temperatura prostora pri funkcijah hlajenja fiksno nastavljena na 25 °C. Te temperature ne morete spreminjati.
- Če se pri avtomatskem načinu delovanja „Automatik“ nahaja trenutna temperatura v prostoru v območju 23 °C – 26 °C, dela naprava kot ventilator brez učinka hlajenja.
- Če je v načinu obratovanja „avtomatsko“ trenutna sobna temperatura višja od 26 °C, deluje naprava s funkcijo hlajenja.

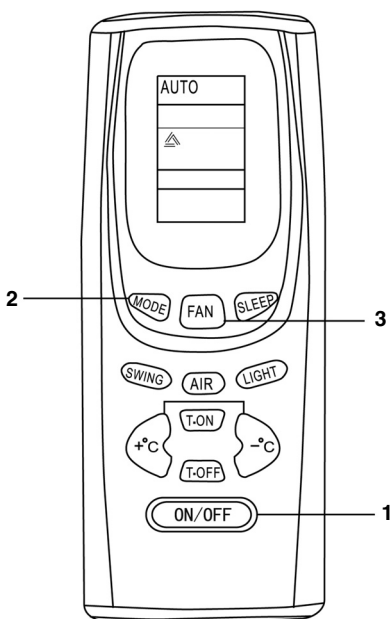

D) Spalna funkcija

1. Pritisnite tipko "ON/OFF", da vključite napravo.
2. Pritisnite tipko „MODE“, da se na prikazovalnem zaslonu po želji prikaže simbol za način delovanja „hlajenje“ ali „sušenje zraka“.
3. Pritisnite tipko „Swing“ enkrat. S to tipko nastavite smer toka zraka gor/dol. Z dvakratnim pritiskom na tipko zaskočijo lamele v svoj položaj.
4. Pritisnite tipko „FAN“, da izberete hitrost delovanja puhala. Avtomatska hitrost puhala -> Počasi -> Srednje -> Hitro.
5. Pritisnite tipko „+ °C“ ali „- °C“, da nastavite želeno temperaturo.
6. Pritisnite tipko „Sleep“, da vključite spalno funkcijo.

Opombe!

- Če je pri spalni funkciji nastavljen način obratovanja Hlajenje ali Razvlaženje, se povečuje nastavljena sobna temperatura, da ne bi prišlo do podhlajevanja, v prvi uri za 1 °C oziroma v dveh urah za 2 °C.

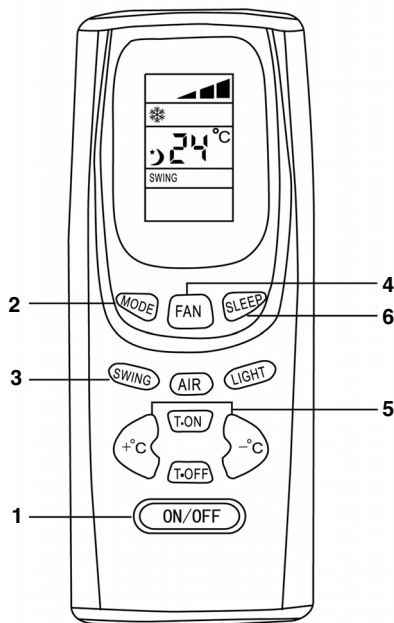
**E) Nastavitve Timer (časovna nastavitvev omogoča avtomatski vklop ali izklop naprave)****1. Tipka „T-ON/nastavitvev časa vklopa naprave“**

S to tipko lahko pustite, da se bo naprava avtomatsko vključila. Predpogoj je, da je naprava priključena na napetostno napajanje. Z vsakim pritiskom na tipko se spremeni nastavitvev časa za 0,5 h v območju 0,5 – 24 h. Da bi lahko ponovno izključili „nastavitvev časa za vklop naprave“, še enkrat pritisnite tipko po prikazu „24 h“ na prikazovalniku ali izključite napravo s stikalom za vklop/izklop - „ON/OFF“.

2. Tipka „T-OFF/nastavitvev časa izklopa naprave“

S to tipko lahko pustite, da se bo naprava avtomatsko izključila. Predpogoj je, da se nahaja naprava v obratovanju. Z vsakim pritiskom na tipko se spremeni nastavitvev časa za 0,5 h v območju 0,5 – 24 h. Da bi lahko ponovno izključili „nastavitvev časa izklopa naprave“, še enkrat pritisnite tipko po prikazu „24 h“ na prikazovalniku ali izključite napravo s stikalom za vklop/izklop - „ON/OFF“.

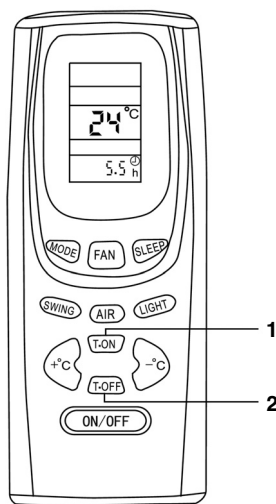

7. Nastavitve na notranji napravi

Smer toka zraka v levo ali desno je možno nastaviti ročno.

Nastavitev izvršite pred vklopom naprave v obratovanje. Med obratovanjem lamele nihajo in Vam lahko stisnejo prste.

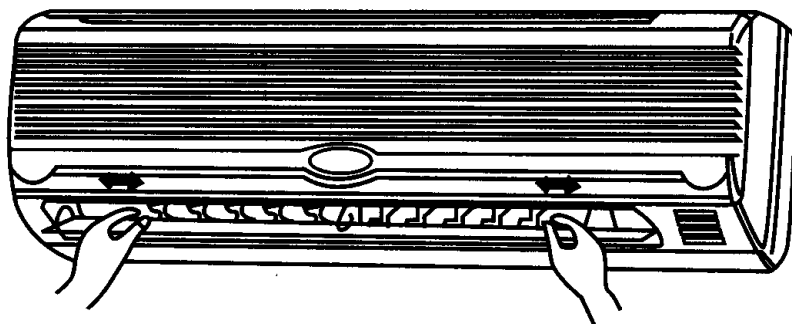

Če naprava za daljinsko upravljanje ne deluje (zasilno stikalo)

Če naprava za daljinsko upravljanje ne deluje (prazne baterije ali napaka pri delovanju), uporabite stikalo za zasilno upravljanje.

- Naprava je izključena: Po pritisku na tipko za izklop v sili se naprava preklopi na avtomatsko obratovanje. Tudi nastavljanje lamel deluje v avtomatskem obratovanju.
- Naprava je vključena: Po pritisku na zasilno stikalo se naprava izključi.

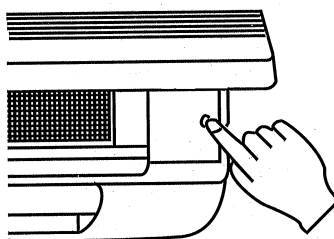

Pozor:

Pred vsakim čiščenjem izključite klimatsko napravo in potegnite električni vtičač iz omrežne električne vtičnice. Visoka hitrost ventilatorjev lahko povzroči poškodbe.

Notranjo napravo čistite samo z mehko krpo.

Ne uporabljajte bencina, razredčil, čistilnih praškov, čistilnih sredstev, itd., ker boste poškodovali napravo.

8. Napotki za nego

1. Očistite zračni filter in ga ponovno vstavite v prvotni položaj.
2. Priključki za dovod in odvod na notranji in zunanji napravi morajo biti prosti in nezakriti / neblokirani.

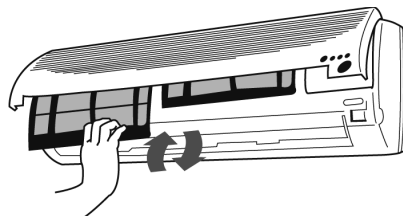

Ukrepi za izvajanje nege

Pred čiščenjem:

Potegnite električni vtičač iz električne vtičnice.

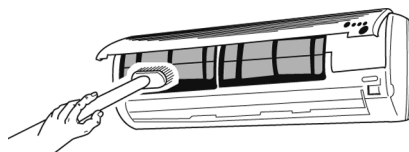

9. Splošni napotki

Problém	Vzrok
Po pritisku na tipko Start mikroprocesor še po 3 minutah ne zažene naprave	To ni napaka in je zaščita kompresorja. Zato imejte še malo potrpljenja
Slišati je pokajoče šume	To ni napaka. Takšni napetostni šumi nastajajo zaradi krčenja in širjenja sprednje plošče zaradi temperaturnih razl
V prostoru je začutiti specifičen von	To ni napaka: Klimatska naprava pušča v zračni obtok tudi izhlapevanje iz sten, tapet, talnih preprog, dima, pohištva in oblačil
Slišite šumenje vode	To ni napaka. Lahko je eventualno raztezanje hladilne tekočine v klimatski napravi.

Če dlje časa ne uporabljate klimatske naprave:

1. Pustite najprej delati ventilator 3-4 ure, da se klimatska naprava znotraj popolnoma osuši. Dokler ventilator dela, imejte nastavljeno najvišjo stopnjo temperature.
2. Izključite napravo in potegnite električni vtičak iz električne vtičnice.

Pozor:

Zmeraj potegnite električni vtičak iz električne vtičnice, če dlje časa ne uporabljate klimatske naprave. Nakopičeni prah v napravi lahko povzroči požar.

3. Vzemite ven baterije iz naprave za daljinsko upravljanje

10. Motnje

Preverite sledeče točke preden obvestite servisno službo:

Naprava ne deluje. Preverite sledeče točke:

1. Obstaja omrežna napetost na električni priključni vtičnici?
2. Preverite varovalko električne priključne vtičnice!
3. Je časovna stikalna ura nastavljena?

Naprava ne hladi zadovoljivo!

Preverite sledeče:

1. Je temperatura ustrezno nastavljena?
2. Je zračni filter umazan? Očistite in ponovno vstavite.
3. So vhodi in izhodi na zunanji napravi blokirani?
4. Je način obratovanja za čas spanja eventualno nastavljen podnevi?
5. So povezave med notranjo in zunanjo napravo zatesnjene? Lahko bi bilo premalo hladilnega sredstva v napravi? Prosimo, da v takšnem primeru obvestite serviserja.

Naprava za daljinsko upravljanje ne deluje!

(Pozor: Naprava deluje samo v območju 8 m pred notranjo napravo)

1. So baterije še dobre? Zamenjajte!
2. So baterije pravilno vstavljene? Pazite na pravilno polariteto!

V primeru izpada električnega toka preverite sledeče:

Po izpadu električnega toka pritisnite na stikalo VKLOP/IZKLOP.

Če niste mogli odpraviti težav po preverjanju zgoraj navedenih točk, izključite klimatsko napravo in obvestite Vašo pristojno podjetje za servisiranje.

11. Važni napotki za montažo

Sledeče strani so namenjene strokovnjaku.

Izbira mesta vgradnje notranje naprave

- Zračni tok ne sme biti blokiran.
- Hladni zrak se mora porazdeliti po celotnem prostoru.
- Največja razdalja postavitve serijske opreme med notranjo in zunanjo napravo znaša 4 m.
- Montirajte na čvrsto steno, da preprečite vibracije.
- Preprečite neposredni dostop sončnih žarkov na klimatsko napravo.
- Pazite na dober odtok kondenza.

Izbira mesta vgradnje zunanje naprave

- Tudi močni sunki vetra ne smejo ogroziti nameščenosti klimatske naprave.
- Paziti je treba, da bo zagotovljeno dobro zračenje in, da ne bo prisotnosti prahu. Preprečiti je treba neposredni dostop dežja in sončnih žarkov.
- Pazite na to, da ne bosta hrup pri obratovanju klimatske naprave in izstopajoči zrak predstavljala obremenitve za stanovalce.
- Napravo montirajte čvrsto na podstavno konstrukcijo, da preprečite hrupnost in vibracije.
- Ne montirajte naprave na mestih, kjer lahko izstopa ali uhaja vnetljivi plin.
- Skrbno pritrdite montažno podnožje naprave, če boste napravo montirali na višji oddaljenosti.

Pozor

Enostavno se obrnite na našega serviserja: Vprašanja bodo kar se le da hitro obdelana in Vaša klimatska naprava bo strokovno montirana..

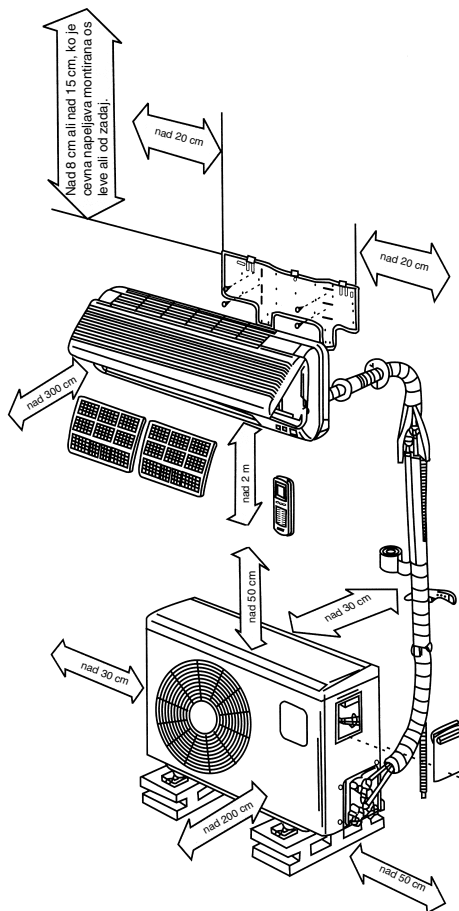

12. Montažni pribor

Pred začetkom izvajanja montaže Vas prosimo, da preverite popolnost montažnega pribora.

1 kom. montažna plošča za notranjo napravo

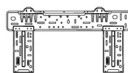

1 kom. IR-daljinski upravljalac



2 kom. baterije (tip AAA 1,5 V)

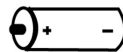

10 kom. vijaki ST 4,2 x 25



1 kom. cev za kondenzno vodo (dolžina = 2 m)



1 kom. tesnilna masa

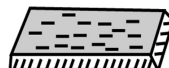

1 kom. kapa za zidni preboj



1 kom. plastični ovojni trak



1 kompl. Cevi za hladilno sredstvo (dolžina = 4 m)



1 kom. cevna izolacija (ø 35 x 500 mm)



13. Navodila za montažo:

Prepričajte se, če obstoječa omrežna napetost odgovarja omrežni napetosti, ki je navedena na tipski podatkovni tablici.

- Ločeno zavarujte napravo.
- Prepustite izvedbo elektroinštalacij za elektroinštalacije pooblaščenemu podjetju.
- Prepustite inštalacijo hladilne tehnike servisnemu partnerju ali za klimatsko tehniko strokovno usposobljenemu podjetju po Vaši izbiri.
- Nepravilna montaža lahko povzroči poškodbe ljudi in materialno škodo.
- Pri izvajanju montažnih del uporabljajte zaščito za ušesa in oči ter delovne rokavice.

Napetek za električni priključek!

Električni priključek sme izvršiti samo preko pristojnega podjetja za oskrbo z električno energijo pooblaščen električar. Naprava mora biti ločeno zavarovana. Izberite dovodni električni kabel z zadostnim presekom. Rumeno/zeleno žico se sme uporabljati samo kot zaščitni vodnik in v nobenem primeru ne kot vodnik pod napetostjo. Pri fiksnem električnem priklopu naprave mora biti le-ta ločeni od omrežja s pripravo z najmanj 3 mm ločne linije (n.pr. stikalo LS). Najprej zagotovite električno povezavo med notranjo in zunanjo napravo in potem vzpostavite priklop na električno omrežje. Preverite, da ne bo celotna naprava pod napetostjo. Zavarujte napravo pred ponovnim vklopom.

1. Izbira mesta montaže

Naprava znotraj prostora

1. Odprtine za vstop in izstop zraka ne smejo biti zakrite tako, da se lahko zrak porazdeljuje po celotnem prostoru.
2. Montirajte napravo tako, da bo pot inštalacije navzven skozi steno do zunanje naprave čim krajša.
3. Pazite na to, da bo cev za odvod vode lahko speljana navzven brez pregibov in ne v navzgor dvignjenem položaju.
4. Ne montirajte naprave na mestu v bližini vira toplote, visoke zračne vlage ali vnetljivega plina.
5. Izberite mesto, ki bo dovolj stabilno za montažo tako, da naprava ne bo izpostavljena vibracijam.
6. Prepričajte se, da bo inštalacija izvršena pravilno in čisto.
7. Poskrbite za to, da bo na razpolago dovolj prostora za kasnejša popravila in servisiranje.
8. Naprava mora biti oddaljena najmanj 1 meter od električnih naprav in inštalacij, n. pr. TV, Radio,

PC računalnik, itd.

9. Izberite mesto, kjer bo naprava lahko dosegljiva zaradi čiščenja ali zamenjave filtra.

Zunanja naprava

1. Izberite mesto, kjer naprava ne bo motila sosedov zaradi hrupa in izstopanja zraka.
2. Izberite mesto, kjer bo zagotovljen zadostni dovod zraka.
3. Vstop in izstop za zrak ne smeta biti zakrita.
4. Mesto montaže naprave mora biti dovolj stabilno za izvedbo montaže in prenašanje vibracij.
5. Obstajati ne sme nevarnost zaradi vnetljivih plinov ali izstopanja plina zaradi korodiranja.
6. Prepričajte se, da bo inštalacija izvršena v skladu s predpisi.

Upoštevajte sledeče:

Sledeče točke lahko privedejo do motenj.

Pozanimajte se pri Vašem serviserju, da kasneje ne bo prihajalo do motenj.

Pri postavitvi naprave se je treba izogibati sledečim mestom postavitve:

- Mesto, kjer je skladiščeno olje (strojno olje).
- Mesto, kjer obstaja velika vsebnost soli.
- Mesto, kjer obstajajo viri z vsebnostjo žvepla, n. pr. območja zdravih kopeli.
- Mesto, kjer se uporabljajo radijski oddajniki ali antene ojačevalcev, varilni aparati in medicinske aparture.
- Mesto, kjer bi bila zunanja naprava neposredno izpostavljena sončnim žarkom. Po potrebi morate zastreti zunanjo napravo, vendar pa zastiranje naprave ne sme ovirati pretoka zraka.
- Mesto v bližini naprav, ki proizvajajo toploto in paro.
- Mesto, kjer prihaja do močnega prašenja.
- Mesto, kjer se odvija javni promet.
- Mesto, kjer sicer obstajajo neobičajni pogoji za obratovanje naprave.

Pozor!

- Smer izpihovanja zraka naj je v glavni smeri vetra.
- Nikoli ne izvajajte inštalacije na mestih, kjer obstaja nevarnost agresivnega zraka.
- Upoštevajte minimalne razmake (glej važne napotke za montažo).
- Inštalacija notranje in zunanje naprave je dovoljena samo pri navpični postavitvi naprave.

2. Montaža notranje naprave

Brezpogojno upoštevajte sledeča montažna navodila

2.1 Pred montažo

- Izberite mesto za postavitev notranje naprave (upoštevajte predhodno navedene napotke za izbiro mesta postavitve)
- Preverite, če se skladajo podatki razpoložljive omrežne električne napetosti s podatki o napetosti, ki so navedeni na tipski podatkovni tablici. Napetosti se morata skladati.
- Cevi za hladilno sredstvo morajo biti opremljene s tovarniško izvedeno izolacijo.

2.2 Namestitvev montažne plošče

- Montažno ploščo za notranjo napravo morate montirati na steno v vodoravnem položaju. Brezpogojno se držite navedenih razmakov pri postavljanju naprave. Označite in izrtajte luknje za pritrditev montažne plošče in jo privijte s stenskiimi vložki in vijaki. Da bi preprečili vibracije notranje naprave, pazite na to, da ne bo praznega vmesnega prostora med steno in montažno ploščo.

2.3 Vrtanje za zidni preboj

- Vrtajte z vrtno krono 65 mm od znotraj navzven skozi zid, da bodo cevi speljane pod kotom z naklonom navzven ca. 5°.

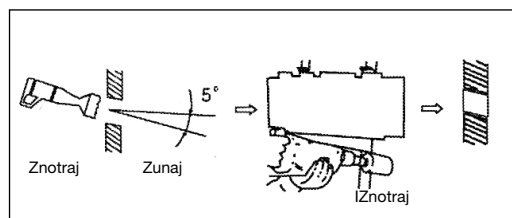

2.4 Namestitvev cevnege odvoda za kondenzno vodo

- Vodno odvodno cev morate speljati pod naklonom v smeri navzven. Brezpogojno pazite, da ne bo prihajalo do zvijanj in pregibov cevi. Konec odvodne cevi se ne sme nahajati v nikakršni posodi, ki se lahko polni z vodo. Če ostaja voda v vodni odtočni cevi, lahko pride do poškodb zaradi vode.
- Potisnite dodatno odtočno cev na nastavke na notranji napravi obstoječe odvodne cevi. Fiksirajte mesto priključka z lepilnim trakom. Pazite, da bo mesto priključka dobro zatesnjeno. Z izolacijo ovijte območje odtočne cevi, ki je nameščena v stenskem preboju, in še dodatno ca. 10 cm del cevi, ki štrli navzven in navznoter iz stenskega preboja.

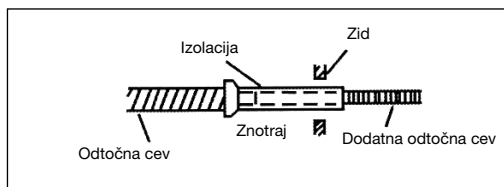

2.5 Električni priključek na notranji napravi

Upoštevajte, da sme izvršiti električni priključek samo elektrostrokovnjak, ki ga za takšno opravilo pooblašča podjetje za oskrbo z električno energijo.

- Odprite pokrov notranje naprave.
- Odstranite priključni pokrov (1).
- Priključite povezovalni kabel med notranjo in zunanjo napravo kot je to prikazano na električnih priključnih sponkah. Potem potegnite povezovalni kabel nazaj proti hrbtni strani notranjega ohišja in ponovno namestite priključni pokrov.
- Zaprite pokrov notranje naprave.

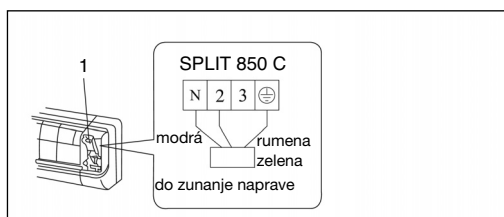

2.6 Priključek cevi za hladilno sredstvo na notranji napravi

Položite cev za hladilno sredstvo od notranje naprave do zunanje naprave.

- Odstranite plastične pokrovčke priključnega komada za hladilno sredstvo na notranji napravi in na odgovarjajoči cevi za hladilno sredstvo.
- Postavite privojni del na cevi za hladilno sredstvo ravno na navoj na notranji napravi.
- Privijte prve navojne obrate z roko proti smeri urinega kazalca.
- Potem uporabite ustrezni viličasti ključ in zategnite privojne dele. Vrtilni moment za le-te privojne dele lahko najdete v tabeli v nadaljevanju. Preverite vrtilni moment s pomočjo momentnega ključa.

SPLIT 850 C

ø 6 mm cev = 15 - 20 Nm

ø 9,5 mm cev = 31 - 35 Nm

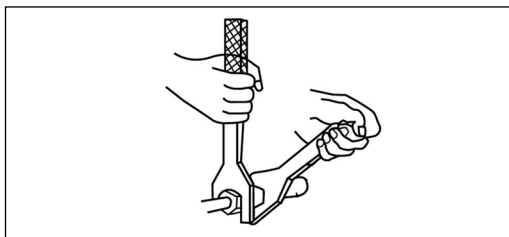

2.7 Ovijanje priključnih kablov

- Pazite, da ne bo omrežni električni priključni kabel speljan navzven. Vse cevi, električne kable in vodno odtočno cev je potrebno oviti s priloženim zaščitnim trakom. Glede na to, če so kabli speljani navzven desno ali levo, je potrebno odstraniti odgovarjajoče predvidene uvodnice na notranji napravi.

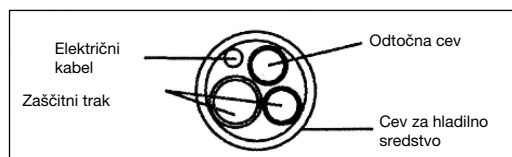

2.8 Končna montaža notranje naprave

- Speljite paket kablov skozi stenski preboj
- Obesite notranjo napravo na zgornje kljuke montažne plošče in jih zaskočite v spodnjem delu plošče
- Paket kablov položite – speljite med ohišjem notranje naprave in steno. Da bi preprečili vodo zaradi potenja, izolirajte paket kablov s toplotno izolacijo.
- Tesnilno maso vstavite med zid in cevovode.
- Pokrov za zidni preboj namestite od zunaj na paket kablov.

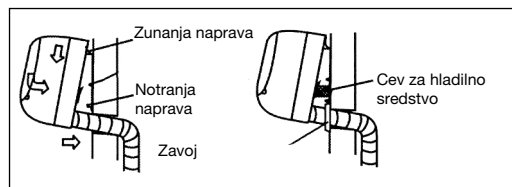

3. Pritrditev zunanje naprave

Brezpogojno upoštevajte montažna navodila

3.1 Pred montažo

- Izberite mesto za namestitev zunanje naprave (upoštevajte predhodno navedene napotke za izbiro mesta postavitve)
- Preverite, če se skladajo podatki razpoložljive

omrežne električne napetosti s podatki o napetosti, ki so navedeni na tipski podatkovni tablici. Napetosti se morata skladati.

- Razlika med notranjo in zunanjo napravo lahko znaša s priloženim priborom max. 4 m.
- Če je zunanja naprava nameščena višje od notranje naprave, morate paziti, da bo zavoj cevi hladilne ga sredstva speljan nižje od spodnjega roba notranje naprave.
- Pritrdite odtok kondenzne vode na dno zunanje naprave.

3.2 Montaža zunanje naprave

- Zunanjo napravo lahko pritrdite z vložki in vijaki na tla ali na stensko konzolo (n.pr. s posebnim montažnim priborom, št. Art. 23.651.55). V ta namen uporabite luknje na napravi.

4. Priključek cevi za hladilno sredstvo

4.1 Važni napotki

- Prosimo, če upoštevate, da ne sme hladilno sredstvo priti v okolje.
- V primeru nestrokovnega ravnanja s hladilnim sredstvom lahko pride do zdravstvenih poškodb. Zaradi Vaše lastne varnosti pri ravnanju s hladilnim sredstvom uporabljajte delovne rokavice in zaščitna očala.
- Delovno mesto mora biti zmeraj dobro prezračevano. Kajenje ni dovoljeno.
- Naprave ne smete vključiti v obratovanje brez predhodnega priklopa cevi za hladilno sredstvo, ker se bo v nasprotnem naprava takoj pokvarila.
- Priključitev cevi za hladilno sredstvo in zagon naprave prepustite našemu servisnemu partnerju ali za klimatsko tehniko strokovno usposobljenemu podjetju po Vaši izbiri.

Pozor!

1. Servisiranje naj izvaja samo strokovno usposobljeno podjetje. V ta namen zahtevajte seznam naših serviserjev.
2. Če je napetostni električni kabel med notranjo in zunanjo napravo poškodovan, se obrnite na ustrezno strokovno podjetje.
3. Če je omrežni električni priključni kabel poškodovan, ga mora zamenjati strokovno usposobljeni električar.
4. Napotek:
 - a) Največja dolžina cevi za hladilno sredstvo znaša v osnovni izvedbi 4 metre.
 - b) Če je položaj zunanje naprave višji kot položaj notranje naprave, potem je potrebno izvršiti na cevi za hladilno sredstvo zavoj, ki se bo nahajal nižje od notranje naprave.

5. Elektro priključek

Napotek: Elektro priključek mora izvršiti strokovno usposobljeni električar.

- Odstranite priključni pokrov na zunanji napravi.
- Priključite električni kabel kot je prikazano na sliki; pazite na priključek zaščitnega vodnika.
- Zavarujte električni kabel na zunanji napravi z natezno razbremenilno objemko.
- Montirajte priključni pokrov na zunanji napravi.

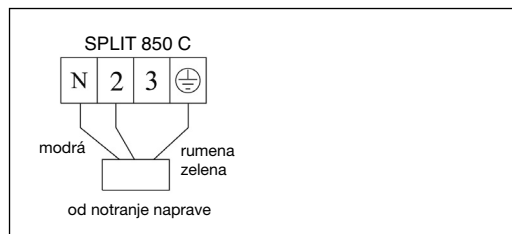

14. Zagon

Zagon naprave mora izvršiti pooblaščen strokovno usposobljena oseba in ga je potrebno dokumentirati.

Kontrola delovanja in poskusno obratovanje

Kontrola delovanja se opravi preko notranje naprave. Notranja naprava pri tem deluje v normalnem načinu obratovanja - hlajenje.

Preveriti je potrebno sledeče točke:

- Tesnenje cevi za hladilno sredstvo.
- Enakomerno delovanje kompresorja in ventilatorjev.
- Oddajanje hladnega zraka iz notranje naprave in toplega zraka na zunanjem delu.
- Preverjanje delovanja notranje naprave in vseh postopkov programa.

ISC GmbH
Eschenstraße 6
D-94405 Landau/Isar

Konformitätserklärung



- D** erklart folgende Konformitat gema EU-Richtlinie und Normen fur Artikel
- GB** declares conformity with the EU Directive and standards marked below for the article
- F** dclare la conformit suivante selon la directive CE et les normes concernant l'article
- NL** verklaart de volgende conformiteit in overeenstemming met de EU-richtlijn en normen voor het artikel
- E** declara la siguiente conformidad a tenor de la directiva y normas de la UE para el artculo
- P** declara a seguinte conformidade de acordo com a directiva CE e normas para o artigo
- S** foklarar foljande overensstammelse enl. EU-direktiv och standarder for artikeln
- FI** ilmoittaa seuraavaa Euroopan unionin direktiivien ja normien mukaista yhdenmukaisuutta tuotteelle
- N** erklarer herved folgende samsvar med EU-direktiv og standarder for artikkel
- BG** заявяет о соответствии товара следующим директивам и нормам EC
- HR** izjavljuje sljedeu uskladenost s odredbama i normama EU za artiki.
- RO** declar urmatoarea conformitate cu linia directoare CE i normele valabile pentru articolul.
- TR** urn ile ilgili olarak AB Yonetmelikleri ve Normları gereince aaıdaki uygunluk aıkla masını sunar.
- GR** ηλώνει την ακολουθη συμφωνία συμφωνα με την Οδηγία ΕΕ και τα προτυπα για το προϊόν

- I** dichiara la seguente conformit secondo la direttiva UE e le norme per l'articolo
- DK** attesterer folgende overensstemmelse i henhold til EU-direktiv og standarder for produkt
- CZ** prohlauje nsledujci shodu podle smrnice EU a norem pro vrobek.
- H** a kovetkez konformitst jelenti ki a termkek-re vonatkoz EU-irnyvonalak s normk szerint
- SK** pojasnuje sledeo skladnost po smernici EU in normah za artikel.
- PL** deklaruje zgodnoc wymienionego ponizej artykuu z nastpujacymi normami na podstawie dyrektywy WE.
- SR** vydava nasledujuce prehlasenie o zhode poda smernice EU a noriem pre vrobok.
- BG** декларира следното съответствие съгласно директивите и нормите на ЕС за продукта.
- UKR** заявяє про вдповднсть згдно з Директивою ЄС та стандартами, чинними для даного товару
- EE** deklareerib vastavuse jargnevatele EL direktiivi dele ja normidele
- LT** deklaruoja atitikt pagal ES direktyvas ir normas straipsniui
- ES** izjavljuje sledeci konformitet u skladu s odred bom EZ i normama za artiki
- LV** Atbilstības sertifikāts apliecina zemāk minēto preu atbilstību ES direktīvām un standartiem
- IS** Samrmisyfirlsing stafestir tflirfarandi samrmi samkvmt reglum Evfrubandalagsins og stðlum fyrir vurur

Klima-Splitanlage SPLIT 850 C

- | | |
|----------------------------------------------------------|-------------------------------------------|
| <input type="checkbox"/> 98/37/EG | <input type="checkbox"/> 87/404/EWG |
| <input checked="" type="checkbox"/> 73/23/EWG_93/68/EEC | <input type="checkbox"/> R&TTED 1999/5/EG |
| <input type="checkbox"/> 97/23/EG | <input type="checkbox"/> 2000/14/EG: |
| <input checked="" type="checkbox"/> 89/336/EWG_93/68/EEC | <input type="checkbox"/> 95/54/EG: |
| <input type="checkbox"/> 90/396/EWG | <input type="checkbox"/> 97/68/EG: |
| <input type="checkbox"/> 89/686/EWG | |

**EN 55014-1; EN 55014-2; EN 61000-3-2; EN 61000-3-3;
EN 60335-1+A11; EN 60335-2-40; EN 50366**

Landau/Isar, den 23.10.2006

Weichselgartner
General-Manager

Sievers
Product-Management

Art.-Nr.: 23.651.66 I.-Nr.: 01016
Subject to change without notice

Archivierung: 2365165-13-4155050

GARANCIJSKI LIST

Spoštovana stranka!

Naši proizvodi podležejo strogi kontroli kakovosti. Če ta naprava kljub temu ne bi delovala brezhibno, to zelo obžalujemo in Vas prosimo, da se obrnete na našo servisno službo na naslov, ki je naveden spodaj na tem garancijskem listu. Z veseljem smo Vam na voljo tudi telefonsko na navedeno servisno klicno številko. Za uveljavljanje garancijskih zahtevkov velja sledeče:

1. Le-ti garancijski pogoji urejajo dodatne garancijske storitve. Vaši zakonski garancijski zahtevki ostanejo s to garancijo nespremenjeni. Naše garancijske storitve so za Vas brezplačne.
2. Garancijske storitve obsegajo izključno samo pomanjkljivosti zaradi napak v materialih in izdelavi in so omejene na odpravo takšnih pomanjkljivosti oziroma na zamenjavo naprave. Prosimo, da upoštevate, da naše naprave niso konstruirane za uporabo v obrtništvu ali industriji. Garancijska pogodba zato ne pride v poštev, če se naprava uporablja v obrtništvu ali v industrijskih obratih ali v podobnih dejavnostih. Poleg tega ne obsega naša garancija nadomestil za transportne poškodbe, škodo zaradi neupoštevanja navodil za montažo ali zaradi nestrokovne inštalacije, neupoštevanja navodil za uporabo (kot n. pr. priklop na napačno omrežno napetost ali vrsto toka), pretirana ali nepravilna uporaba (wkot n.pr. preobremenitev naprave ali uporaba nedovoljenih orodij ali pribora), neupoštevanje predpisov za vzdrževanje in varnostnih predpisov, vstop tujih predmetov v napravo (kot n.pr. pesek, kamenje ali prah), uporaba sile ali tuji vplivi (kot n.pr. poškodbe zaradi padca naprave) ter običajna obraba naprave zaradi uporabe.

Veljavnost garancijskih zahtevkov ugasne, če so bili na npravi že izvajani posegi.

3. Garancijska doba znaša 2 leti in začne teči z dnevom nakupa naprave. Garancijske zahtevke morate uveljavljati pred potekom garancijske dobe v svih tednih potem ko ste ugotovili napako. Uveljavljanje garancijskih zahtevkov po poteku garancijske dobe je izključeno. Popravilo ali zamenjava naprave ne privede do podaljšanja garancijske dobe, niti se ne postavi nova garancijska doba zaradi takšnih storitev ali zaradi eventualno vgrajenih nadomestnih delov. To velja tudi za servisne storitve na licu mesta.
4. Za uveljavljanje Vašega garancijskega zahtevka nam pošljite pokvarjeno napravo brez poštnine na spodaj navedeni naslov. Priložite original računa ob nakupu ali drugo potrdilo kot dokazilo o nakupu z datumom nakupa. Zato prosimo, da dobro shranite račun kot dokazilo o nakupu! Prosimo, da nam po možnosti natančno opišete vzroke reklamacije. Če napaka izpolnjuje naše garancijske pogoje, boste nemudoma dobili nazaj popravljeno ali novo napravo.

Seveda bomo proti plačilu stroškov odpravili tudi napake na napravi, katere ne spadajo v obseg garancije ali jih garancija več ne zajema. V takšnem primeru prosimo, da pošljete napravo na naslov naše servisne službe.

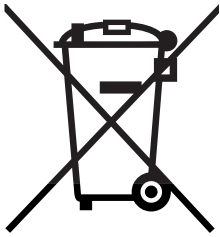

Ⓜ Samo za dežele članice EU:

Ne mečite električnega orodja med hišne odpadke.

V skladu z evropsko smernico 2002/96/EG o starih električnih in elektronskih aparatih in uporabo državnih zakonov je potrebno električna orodja zbirati ločeno in odstranjovati v namen reciklaže v skladu s predpisi o varovanju okolja.

Reciklažna alternativa za poziv za vračanje:

Lastnik električnega aparata je namesto vračanja aparata dolžan sodelovati pri pravilnem recikliranju v primeru odpovedi lastništvu aparata. Stari aparat se lahko v ta namen preda tudi na prevzemnem mestu, katero izvaja odstranjevanje v smislu državnega zakona o ravnanju z odpadki. To se ne nanaša na starim aparatom priloženih delov pribora in pripomočkov brez električnih sestavnih delov.

Ⓢ

Ponatis ali druge vrste razmnoževanje dokumentacije in spremljajočih dokumentov proizvodov proizvajalca, tudi v izvlečkih, je dovoljeno samo z izrecnim soglasjem firme ISC GmbH.

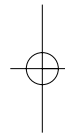
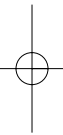

® Zastrzega się wprowadzanie zmian technicznych

