



A-ES 1000/1

|    |   |    |  |
|----|---|----|--|
| DE | Originalbetriebsanleitung<br>Energystation  | BA | Originalne upute za uporabu<br>Energetska stanica                  |
| GB | Original operating instructions<br>Energy Station                                     | RS | Originalna uputstva za upotrebu<br>Energetska stanica              |
| FR | Mode d'emploi d'origine<br>Coffret énergie  | TR | Orijinal Kullanma Talimatı<br>Güç Ünitesi                          |
| IT | Istruzioni per l'uso originali<br>Accumulatore die energia                            | RU | Оригинальное руководство<br>по эксплуатации узел<br>электропитания |
| ES | Manual de instrucciones original<br>Unidad energética                                 | DK | Original betjeningsvejledning<br>Energystation                     |
| NL | Originele handleiding<br>Energystation  | NO | Original-driftsveiledning<br>Energistasjon                         |
| PL | Instrukcja oryginalną<br>Stacja zasilająca  | IS | Upprunalegar<br>notandaleiðbeiningar<br>Orkustöð                   |
| CZ | Originální návod k obsluze<br>Elektrocentrála   | SE | Original-bruksanvisning<br>Energystation                           |
| SK | Originálny návod na obsluhu<br>Energetická stanica                                    | FI | Alkuperäiskäyttöohje<br>Energia-asema                              |
| HU | Eredeti használati utasítás<br>Energiaállomás   | EE | Originaalkasutusjuhend<br>Käivitusabi-akulaadija                   |
| SI | Originalna navodila za uporabo<br>Energijska postaja                                  | LV | Originālā lietošanas instrukcija<br>Energijas bloks                |
| HR | Originalne upute za uporabu<br>Energetska stanica                                     | LT | Originali naudojimo instrukcija<br>Energijos stotis                |
| BG | Оригинално упътване за употреба<br>Оригинална работна инструкция<br>Енергийна станция |    |  |



Art.-Nr.: 10.911.32

I.-Nr.: 11012

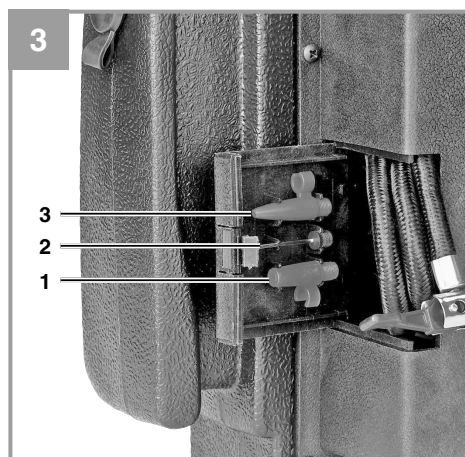
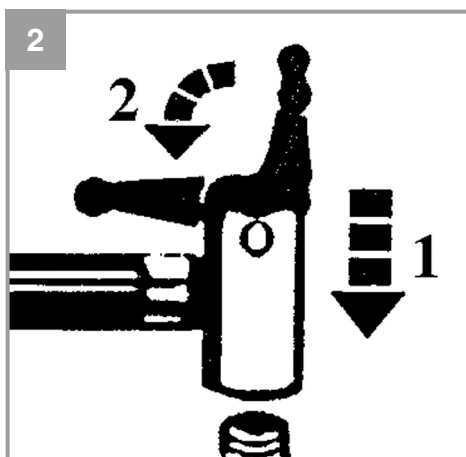

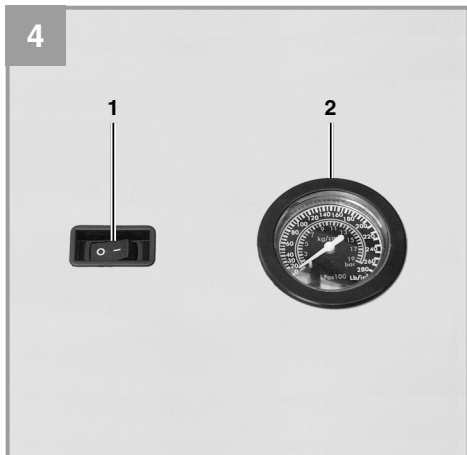

D



**Gefahr!** - Zur Verringerung des Verletzungsrisikos Bedienungsanleitung lesen

**Gefahr!**

Beim Benutzen von Geräten müssen einige Sicherheitsvorkehrungen eingehalten werden, um Verletzungen und Schäden zu verhindern. Lesen Sie diese Bedienungsanleitung / Sicherheitshinweise deshalb sorgfältig durch. Bewahren Sie diese gut auf, damit Ihnen die Informationen jederzeit zur Verfügung stehen. Falls Sie das Gerät an andere Personen übergeben sollten, händigen Sie diese Bedienungsanleitung / Sicherheitshinweise bitte mit aus. Wir übernehmen keine Haftung für Unfälle oder Schäden, die durch Nichtbeachten dieser Anleitung und den Sicherheitshinweisen entstehen.

**1. Sicherheitshinweise****Gefahr!**

**Lesen Sie alle Sicherheitshinweise und Anweisungen.** Versäumnisse bei der Einhaltung der Sicherheitshinweise und Anweisungen können elektrischen Schlag, Brand und/oder schwere Verletzungen verursachen. **Bewahren Sie alle Sicherheitshinweise und Anweisungen für die Zukunft auf.**

- Kontrollieren Sie die Energiestation vor jeder Verwendung auf Beschädigung.
- Netzspannungswert (230V ~ 50Hz) einhalten.
- Bitte beachten Sie, daß beim unsachgemäßen Umgang mit Elektrogeräten Gefahren entstehen können, die möglicherweise von Kindern nicht erkannt werden.
- Halten Sie Kinder von der Kfz-Batterie und Energiestation fern.
- Defekte oder beschädigte Teile sollen sachgemäß durch eine Kundendienstwerkstatt repariert oder ausgewechselt werden, soweit nichts anderes in der Bedienungsanleitung angegeben ist. Beschädigte Schalter müssen bei einer Kundendienstwerkstatt ersetzt werden.
- Vor Regen, Spritzwasser und Feuchtigkeit schützen.
- Nicht auf geheizten Untergrund stellen.
- Bei Nichtgebrauch stets die Energiestation ausschalten.
- Beim Aufladen der Kfz-Batterie sowie beim Auffüllen von Säure bzw. Nachfüllen von destilliertem Wasser unbedingt eine Schutzbrille und säurefeste Handschuhe tragen! Es besteht durch die ätzende Säure erhöhte Verletzungsgefahr!

- **Vorsicht!** Batteriesäure ist ätzend. Säurespritzer auf Haut und Kleider sofort mit Seifenlauge abwaschen. Säurespritzer im Auge sofort mit Wasser spülen (15 min.) und Arzt aufsuchen.
- Beim Aufladen der Kfz-Batterie darf keine Kleidung aus synthetischen Stoffen getragen werden, um Funkenbildung durch elektrostatische Entladung zu vermeiden.
- Achtung! Flammen und Funken vermeiden. Beim Laden wird explosives Knallgas frei.
- Die Energiestation beinhaltet Bauteile, wie z.B. Schalter und Sicherung, die möglicherweise Lichtbogen und Funken erzeugen. Unbedingt auf gute Belüftung in der Garage oder Raum achten.
- Achtung! Bei stechenden Gasgeruch besteht akute Explosionsgefahr. Gerät nicht abschalten. Ladezangen nicht entfernen. Raum sofort gut lüften. Kfz-Batterie von einem Kundendienst überprüfen lassen.
- Laden Sie nicht mehrere Batterien gleichzeitig.
- Laden Sie keine nicht ladefähigen Batterien.
- Beachten Sie die Hinweise des Kfz-Batterieherstellers.
- Angaben und Hinweise des Fahrzeugherstellers zum Batterieladen beachten.

**Kompressor**

- Reinigen Sie Ihre Kleidung nie mit Druckluft.
- Blasen Sie keine Personen oder Tiere mit Druckluft an.
- Halten Sie die Lüftungsschlitze frei von Verunreinigungen.
- Der Kompressor darf keinen Staub oder sonstige Verunreinigungen ansaugen.
- Benutzen Sie den Kompressor nicht für Hochdruckreifen wie z. B. Lkw-Reifen, Traktor- oder Anhängerreifen.
- Falls Sie mehrere Reifen füllen wollen, so lassen Sie den Kompressor zwischen den einzelnen Befüllungen jeweils etwa 10 Minuten abkühlen. Die maximale Gerätelauzeit darf 10 Minuten nicht überschreiten.

**Wichtig!**

- Die Energiestation ist mit einer wartungsfreien, auslaufsicheren Blei-Gel Akku-Batterie ausgestattet. Sie wird teilaufgeladen angeliefert.
- Vor der ersten Inbetriebnahme muß der Akku der Energiestation voll aufgeladen werden!
- Bei längerem Nichtgebrauch der Energiestation entlädt sich der Akku selbständig.

- Verwenden Sie zum Laden nur das mitgelieferte Netzteil.

#### Entsorgung

Batterien: Nur über spezielle Annahmestellen oder Sondermüll-Sammelstellen.  
Erkundigen Sie sich in der örtlichen Gemeinde.

#### Umweltschutz

Bitte denken Sie daran, daß Verpackungsmaterial, verbrauchte Batterien oder defekte Akkus nicht in den Hausmüll gehören. Führen Sie diese stets ordnungsgemäßer Entsorgung zu.

## 2. Lieferumfang

Bitte überprüfen Sie die Vollständigkeit des Artikels anhand des beschriebenen Lieferumfangs. Bei Fehlteilen wenden Sie sich bitte spätestens innerhalb von 5 Arbeitstagen nach Kauf des Artikels unter Vorlage eines gültigen Kaufbeleges an unser Service Center oder an die Verkaufsstelle, bei der Sie das Gerät erworben haben. Bitte beachten Sie hierzu die Gewährleistungstabelle in den Service-Informationen am Ende der Anleitung.

- Öffnen Sie die Verpackung und nehmen Sie das Gerät vorsichtig aus der Verpackung.
- Entfernen Sie das Verpackungsmaterial sowie Verpackungs- und Transportsicherungen (falls vorhanden).
- Überprüfen Sie, ob der Lieferumfang vollständig ist.
- Kontrollieren Sie das Gerät und die Zubehörteile auf Transportschäden.
- Bewahren Sie die Verpackung nach Möglichkeit bis zum Ablauf der Garantiezeit auf.

#### Gefahr!

**Gerät und Verpackungsmaterial sind kein Kinderspielzeug! Kinder dürfen nicht mit Kunststoffbeuteln, Folien und Kleinteilen spielen! Es besteht Verschluckungs- und Erstickungsgefahr!**

- Energiestation mit Kompressor
- Lade-Netzteil
- Verbindungskabel mit Zigarettenanzünder - Stecker
- Ventil-Adapterset
- Originalbetriebsanleitung

## 3. Bestimmungsgemäße Verwendung

Das Gerät eignet sich für die Starthilfe von 12 V Starterbatterien (Bleisäureakkus) bei fehlender Batteriekapazität sowie dem direkten oder indirekten Anschluss von 12 V Verbrauchern mit max. 15A Stromaufnahme an der Zigarettenanzündersteckdose. Beachten Sie hierzu unbedingt die Bedienungsanleitung des anzuschließenden Gerätes. Mit dem integrierten 12 V Autokompressor können Auto-, Motorrad- und Fahrradreifen, Sportbälle sowie kleine Wasserbälle, kleine Luftmatratzen und ähnliches aufgeblasen werden.

Die Maschine darf nur nach ihrer Bestimmung verwendet werden. Jede weitere darüber hinausgehende Verwendung ist nicht bestimmungsgemäß. Für daraus hervorgerufene Schäden oder Verletzungen aller Art haftet der Benutzer/Bediener und nicht der Hersteller.

Bitte beachten Sie, dass unsere Geräte bestimmungsgemäß nicht für den gewerblichen, handwerklichen oder industriellen Einsatz konstruiert wurden. Wir übernehmen keine Gewährleistung, wenn das Gerät in Gewerbe-, Handwerks- oder Industriebetrieben sowie bei gleichzusetzenden Tätigkeiten eingesetzt wird.

## 4. Technische Daten

Akku:..... 12 V/10 Ah  
Ausgangsspannungen/max. Stromaufnahme: .....  
... 12 V/10 A über 1 Zigarettenanzündersteckdose  
Netzteil: Nennspannung ..... 230 V ~ 50 Hz  
Ausgang Netzteil:  
Nennspannung: ..... 15 V  
Nennstrom: ..... 800 mA  
Nennleistung: ..... 12 VA  
Lampe: ..... 12 V/3 W  
Kompressor: ..... 12V / 18 bar

## 5. Laden der Energiestation

**Hinweis!** Den Ein- Ausschalter (Bild 1/ Pos. 1) in Stellung „OFF“ schalten

### 5.1 Laden der Energiestation mit Netzteil

1. Verbinden Sie die Anschlußleitung, des beiliegenden Netzteils, mit der Ladebuchse „RECHARGE“ (Bild 1 / Pos. 2) des Gerätes.
2. Stecken Sie das Netzteil in eine Steckdose mit 230V ~ 50Hz. Die rote LED (Bild 1/Pos. 3) leuchtet.
3. Die Ladezeit beträgt etwa 24 Stunden.

Bei Betätigung des Tastknopfes (Bild 1/Pos. 4) zeigt Ihnen das eingebaute Voltmeter (Bild 1/Pos. 5) den Ladezustand des eingebauten Akkus an.

### 5.2 Laden der Energiestation mit Kfz-Adapterkabel

Es ist möglich die Energiestation über den Kfz-Zigarettenanzünder zu laden.

**Hinweis:** Der Ladevorgang sollte nur während der Fahrt erfolgen, da die Autobatterie entladen wird. Starten Sie nie das Fahrzeug solange das Kfz-Adapterkabel an den Zigarettenanzünder angeschlossen ist.

12V Stecker des beiliegenden Kfz-Adapterkabel in den Kfz-Zigarettenanzünder und das andere Ende in die Ladebuchse „RECHARGE“ der Energiestation stecken.

## 6. Ausgänge

**Vorsicht!**

**Ausgang 12V über Zigarettenanzünderanschluß.**

**10 Ampere max.:**

- Der 12V Ausgang (Bild 1 / Pos. 8) ist max. mit 10 A belastbar, d.h. Ihnen stehen max. 10 A zur Verfügung.
- Achten Sie daher auf die Leistungs- und Stromaufnahme des Verbrauchers, um die Energiestation nicht zu überlasten. Falls Ihnen nur die Leistungsdaten des Verbrauchers bekannt sind, können Sie den max. Strom sehr einfach berechnen.

**Rechenbeispiel:**

Verbraucher: 12V / 50W

Der Aufnahme Strom beträgt:  $50W / 12V = 4,17A$

- Das mitgelieferte Zigarettenanzünderkabel kann benutzt werden, um einen geeigneten Verbraucher anzuschließen. Es ist mit 10 A abgesichert.
- Um den 12V Ausgang zu benutzen, entfernen Sie die Schutzkappe und schließen Ihren Verbraucher an.

**Achten Sie auf die Spannungs- und Stromwerte der zu versorgenden Geräte, um die Energiestation nicht zu überlasten. Eine Überlastung kann zu eventueller Zerstörung des Gerätes führen.**

Der Ein- Ausschalter (1) für das Starthilfekabel muss sich in Stellung „0“ befinden.

## 7. Betätigung der Beleuchtung

**Um die Beleuchtung einzuschalten gehen Sie wie folgt vor:**

Die Beleuchtung (Bild 1/Pos. 6) wird durch den Schalter (Bild 1/ Pos. 7) ein bzw. ausgeschaltet.

## 8. Starthilfe für das Kraftfahrzeug

**Gefahr!**

- Die Ladekabel mit den Polzangen befinden sich auf der Geräteseite.
- Wenn Sie die Ladekabel nicht benötigen, nehmen Sie die Ladekabel nicht vom Gerät.
- Achtung! Kurzschlußgefahr bei Berührung der Polzangen.
- Die Energiestation kann nur bei teilentladener Kraftfahrzeugbatterie als Starthilfe verwendet werden. Dies bedeutet, Sie können nur eine begrenzte Kapazität in die Kraftfahrzeug-Batterie befördern.
- **Zum Starten totalentladener Batterie ist die Energiestation nicht geeignet!**

Um unbeabsichtigte Kurzschlüsse beim Anklemmen zwischen Kfz-Batterie und Fahrzeugteilen zu vermeiden sind die Klemmen isoliert. Kurzschlüsse sind unbedingt zu vermeiden.

Die Starthilfeeinrichtung der Energiestation bietet bei Startschwierigkeiten, aufgrund fehlender Batteriekapazität in der Fahrzeugbatterie, eine willkommene Hilfe.

Wir weisen darauf hin, dass die Fahrzeuge in der Standardausstattung bereits mit zahlreichen Elektronikbausteinen (wie z. B. ABS, ASR, Einspritzpumpe, Bordcomputer und Autotelefon) ausgerüstet sind. Die erhöhte Startspannung und auftretende Spannungsspitzen können beim Startvorgang evtl. zu Defekten in den Elektronikbausteinen führen. Folgeschäden durch Starthilfe verursacht, können nicht von der Produkthaftung gedeckt werden. Beachten Sie bitte die Hinweise in Bedienungsanleitungen für Auto, Radio, Autotelefon, usw.

**Nur bei vollgeladener Energiestation mit voller Kapazität können Sie Starthilfe leisten.**

#### **Anwendung der Energiestation bei Starthilfe:**

1. Verbinden Sie die rote Leitung (+) der Energiestation mit dem PLUS-Pol (+) der Autobatterie.
2. Verbinden Sie die schwarze Leitung (-) der Energiestation mit der Fahrzeugmasse des Fahrzeuges, z. B. am Masseband oder einer anderen blanken Stelle am Motorblock, soweit wie möglich von der Batterie entfernt anklammern, um das Zünden von möglicherweise entwickeltem Knallgas zu verhindern.
3. Der Schalter (Bild 1 / Pos. 1) muß bei Starthilfe in Stellung „ON“ gestellt werden.
4. Zündung einschalten, ca. 5 min warten. NICHT STARTEN!
5. Jetzt können Sie einen Startversuch des Motors bei angeschlossener Energiestation durchführen. Achten Sie darauf, daß der Startversuch nicht länger als 3 Sekunden dauert, da beim Starten ein sehr hoher Strom fließt.
6. Zuerst entfernen Sie die Polzange am Masseband (Minuspol).
7. Anschließend entfernen Sie bitte das Starthilfekabel vom PLUS-Pol (+) der Autobatterie.
8. Nach diesem Startversuch muß die Energiestation wieder geladen werden.

## **9. Batteriezustandskontrolle**

Die Spannungsanzeige (Bild 1 / Pos. 5) gibt Auskunft über den Zustand der Akku-Batterie.

Bei Betätigung des Tastknopfes (Bild 1/Pos. 4) schlägt die Spannungsanzeige aus.

### **Grün**

Der Akku ist 50-100 % voll.

### **Gelb**

Der Akku ist 0-50 % voll und muß geladen werden

### **Rot**

Der Akku ist total entladen. Dieser Zustand ist z. B. nach einem Starthilfeprozess möglich. Der Akku muß unbedingt aufgeladen werden. Wird das Gerät dennoch weiter benutzt, so kann es zur Schädigung des Akkus führen. Um die Lebensdauer des Akkus zu erhalten, sollten Sie den Akku einmal alle 3-5 Monate ungeachtet der Nutzung laden.

## **10. Wechseln der Lampe**

**Die Lampe muß ausgeschaltet sein.**

**Zum Wechseln der Lampe gehen Sie bitte wie folgt vor:**

1. Drücken Sie die Lampenabdeckung (Bild 1 / Pos. 6) seitlich etwas zusammen und ziehen Sie die Abdeckung nach vorne ab.
2. Drehen Sie die Lampe gegen den Uhrzeigersinn aus der Fassung.
3. Ersetzen Sie die Lampe durch den gleichen Typ (12V/0,3A).
4. Drehen Sie die Lampe im Uhrzeigersinn in die Fassung.
5. Drücken Sie die Lampenabdeckung (Bild 1 / Pos. 6) wieder auf.

## **11. 12 Volt Kompressor**

### **11.1 Befüllen von Reifen**

**Gefahr!** Benutzen Sie ein Luftdruckmeßgerät um den tatsächlichen Reifendruck zu prüfen. Unbedingt die Fahrzeuganleitung zum Befüllen des Reifens beachten.

1. Entfernen Sie die Ventilkappe vom Ventil.
2. Stecken Sie das Anschlußstück des Kompressors vollständig auf das Ventil



(Bild 2/Pos. 1).

- Sichern Sie das Anschlußstück durch Umliegen des Verschlußhebels (Bild 2/Pos. 2).

### 11.2 Befüllen von Luftmatratzen usw.

**Warnung!** Aufgrund der Materialbeschaffenheit von Luftmatratzen, Schlauchbooten usw. ist keine genaue Angabe des Luftdrucks möglich. Achten Sie deshalb darauf, daß Sie diese Gegenstände nicht zu stark aufpumpen, da diese sonst platzen können.

- Wählen Sie den passenden Adapter aus und stecken Sie diesen in das Anschlußstück des Luftschlauches.  
Adapter 1 (Bild 3/Pos. 1): für Luftmatratzen  
Adapter 2 (Bild 3/Pos. 2): für Sportbälle  
Adapter 3 (Bild 3/Pos. 3): für Wasserbälle
- Sichern Sie das Anschlußstück durch Umliegen des Verschlußhebels (Bild 2/Pos. 2).

### 11.3 Inbetriebnahme des Kompressors

**Hinweis!** Vor Inbetriebnahme des Kompressor lesen Sie bitte die unter Punkt 1. aufgeführten „Wichtige Hinweise“. Nach 10 Minuten Kompressorlaufzeit ist eine Abkühlpause von 10 Minuten notwendig.

- Vor dem Einschalten Druckmanometer (Bild 4 / Pos. 2) überprüfen.
- Zum Einschalten Ein- Ausschalter (Bild 4 / Pos. 1) auf I stellen.
- Zum Ausschalten Ein- Ausschalter (Bild 4 / Pos. 1) auf 0 stellen.

## 12. Wartung und Pflege

### Gefahr!

- Bei sämtlichen Reinigungs- und Wartungsarbeiten ist grundsätzlich die Energiestation auszuschalten und alle Anschlüsse vom Gerät zu entfernen.
- Verwenden Sie zur Reinigung der Oberfläche möglichst immer nur ein weiches trockenes Tuch und keine scharfen Lösungsmittel. Wenn unbedingt nötig, können Sie Schmutz mit einem nur leicht angefeuchteten Lappen beseitigen.

## 13. Reparatur

Bei eventuell auftretenden Störungen das Gerät nur von einem autorisierten Fachmann bzw. von einer Kundendienstwerkstatt überprüfen lassen.

## 14. Ersatzteilbestellung:

Bei der Ersatzteilbestellung sollten folgende Angaben gemacht werden;

- Typ des Gerätes
- Artikelnummer des Gerätes
- Ident-Nummer des Gerätes
- Ersatzteilnummer des erforderlichen Ersatzteils

Aktuelle Preise und Infos finden Sie unter [www.isc-gmbh.info](http://www.isc-gmbh.info)

## 15. Entsorgung

Gerät, Zubehör, und Verpackung sollten einer umweltgerechten Wiederverwertung zugeführt werden. Zum sortenreinen Recycling sind Kunststoffteile gekennzeichnet.

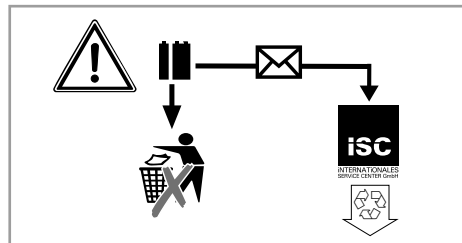

Akkumulatoren und akkugetriebene Elektrogeräte beinhalten umweltgefährdende Materialien. Akku-Geräte nicht in den Hausmüll geben. Nach dem Defekt oder Verschleiß der Geräte den Akku herausnehmen und an die iSC GmbH, Eschenstraße 6 in D-94405 Landau einsenden, oder, falls untrennbar verbunden, das Akku-Gerät einsenden. Nur dort wird vom Hersteller eine fachgerechte Entsorgung gewährleistet.



Nur für EU-Länder

Werfen Sie Elektrowerkzeuge nicht in den Hausmüll!

Gemäß europäischer Richtlinie 2012/19/EU über Elektro- und Elektronik-Altgeräte und Umsetzung in nationales Recht müssen verbrauchte Elektrowerkzeuge getrennt gesammelt werden und einer umweltgerechten Wiederverwertung zugeführt werden.

Recycling-Alternative zur Rücksendeaufforderung:

Der Eigentümer des Elektrogerätes ist alternativ anstelle Rücksendung zur Mitwirkung bei der sachgerechten Verwertung im Falle der Eigentumsaufgabe verpflichtet. Das Altgerät kann hierfür auch einer Rücknahmestelle überlassen werden, die eine Beseitigung im Sinne der nationalen Kreislaufwirtschafts- und Abfallgesetze durchführt. Nicht betroffen sind den Altgeräten beigefügte Zubehörteile und Hilfsmittel ohne Elektrobestandteile.

Der Nachdruck oder sonstige Vervielfältigung von Dokumentation und Begleitpapieren der Produkte, auch auszugsweise, ist nur mit ausdrücklicher Zustimmung der iSC GmbH zulässig.

Technische Änderungen vorbehalten

## Service-Informationen

Wir unterhalten in allen Ländern, welche in der Garantieurkunde benannt sind, kompetente Service-Partner, deren Kontakte Sie der Garantieurkunde entnehmen. Diese stehen Ihnen für alle Service-Belange wie Reparatur, Ersatzteil- und Verschleißteil-Versorgung oder den Bezug von Verbrauchsmaterialien zur Verfügung.

Es ist zu beachten, dass bei diesem Produkt folgende Teile einem gebrauchsgemäßen oder natürlichen Verschleiß unterliegen bzw. folgende Teile als Verbrauchsmaterialien benötigt werden.

| Kategorie                            | Beispiel                      |
|--------------------------------------|-------------------------------|
| Verschleißteile*                     | Adapter, Glühbirne, Akku      |
| Verbrauchsmaterial/ Verbrauchsteile* | Flachsicherung, Feinsicherung |
| Fehlteile                            |                               |

\* nicht zwingend im Lieferumfang enthalten!

Bei Mängel oder Fehlern bitten wir Sie, den Fehlerfall im Internet unter [www.isc-gmbh.info](http://www.isc-gmbh.info) anzumelden. Bitte achten Sie auf eine genaue Fehlerbeschreibung und beantworten Sie dazu in jedem Fall folgende Fragen:

- Hat das Gerät bereits einmal funktioniert oder war es von Anfang an defekt?
- Ist Ihnen vor dem Auftreten des Defektes etwas aufgefallen (Symptom vor Defekt)?
- Welche Fehlfunktion weist das Gerät Ihrer Meinung nach auf (Hauptsymptom)?  
Beschreiben Sie diese Fehlfunktion.

## Garantiekunde

Sehr geehrte Kundin, sehr geehrter Kunde,  
unsere Produkte unterliegen einer strengen Qualitätskontrolle. Sollte dieses Gerät dennoch einmal nicht einwandfrei funktionieren, bedauern wir dies sehr und bitten Sie, sich an unseren Servicedienst unter der auf dieser Garantiekarte angegebenen Adresse, oder an die Verkaufsstelle, bei der Sie das Gerät erworben haben, zu wenden. Für die Geltendmachung von Garantieansprüchen gilt folgendes:

1. Diese Garantiebedingungen regeln zusätzliche Garantieleistungen. Ihre gesetzlichen Gewährleistungsansprüche werden von dieser Garantie nicht berührt. Unsere Garantieleistung ist für Sie kostenlos.
2. Die Garantieleistung erstreckt sich ausschließlich auf Mängel am Gerät, die nachweislich auf einem Material- oder Herstellungsfehler beruhen und ist nach unserer Wahl auf die Behebung solcher Mängel am Gerät oder den Austausch des Gerätes beschränkt.  
Bitte beachten Sie, dass unsere Geräte bestimmungsgemäß nicht für den gewerblichen, handwerklichen oder beruflichen Einsatz konstruiert wurden. Ein Garantievertrag kommt daher nicht zustande, wenn das Gerät innerhalb der Garantiezeit in Gewerbe-, Handwerks- oder Industriebetrieben verwendet wurde oder einer gleichzusetzenden Beanspruchung ausgesetzt war.
3. Von unserer Garantie ausgenommen sind:
  - Schäden am Gerät, die durch Nichtbeachtung der Montageanleitung oder aufgrund nicht fachgerechter Installation, Nichtbeachtung der Gebrauchsanleitung (wie durch z.B. Anschluss an eine falsche Netzspannung oder Stromart) oder Nichtbeachtung der Wartungs- und Sicherheitsbestimmungen oder durch Aussetzen des Geräts an anomale Umweltbedingungen oder durch mangelnde Pflege und Wartung entstanden sind.
  - Schäden am Gerät, die durch missbräuchliche oder unsachgemäße Anwendungen (wie z.B. Überlastung des Gerätes oder Verwendung von nicht zugelassenen Einsatzwerkzeugen oder Zubehör), Eindringen von Fremdkörpern in das Gerät (wie z.B. Sand, Steine oder Staub, Transportschäden), Gewaltanwendung oder Fremdeinwirkungen (wie z. B. Schäden durch Herunterfallen) entstanden sind.
  - Schäden am Gerät oder an Teilen des Geräts, die auf einen gebrauchsgemäßen, üblichen oder sonstigen natürlichen Verschleiß zurückzuführen sind.
4. Die Garantiezeit beträgt 5 Jahre und beginnt mit dem Kaufdatum des Gerätes. Garantieansprüche sind vor Ablauf der Garantiezeit innerhalb von zwei Wochen, nachdem Sie den Defekt erkannt haben, geltend zu machen. Die Geltendmachung von Garantieansprüchen nach Ablauf der Garantiezeit ist ausgeschlossen. Die Reparatur oder der Austausch des Gerätes führt weder zu einer Verlängerung der Garantiezeit noch wird eine neue Garantiezeit durch diese Leistung für das Gerät oder für etwaige eingebaute Ersatzteile in Gang gesetzt. Dies gilt auch bei Einsatz eines Vor-Ort-Services.
5. Für die Geltendmachung Ihres Garantieanspruches melden Sie bitte das defekte Gerät an unter: [www.isc-gmbh.info](http://www.isc-gmbh.info). Ist der Defekt des Gerätes von unserer Garantieleistung erfasst, erhalten Sie umgehend ein repariertes oder neues Gerät zurück.

Für Verschleiß-, Verbrauchs- und Fehlteile verweisen wir auf die Einschränkungen dieser Garantie gemäß den Service-Informationen dieser Bedienungsanleitung.

**ISC GmbH · Eschenstraße 6 · 94405 Landau/Isar (Deutschland)**

E-Mail: [info@isc-gmbh.info](mailto:info@isc-gmbh.info) · Internet: [www.isc-gmbh.info](http://www.isc-gmbh.info)

GB



**Danger!** - Read the operating instructions to reduce the risk of injury

**Danger!**

When using the equipment, a few safety precautions must be observed to avoid injuries and damage. Please read the complete operating instructions and safety regulations with due care. Keep this manual in a safe place, so that the information is available at all times. If you give the equipment to any other person, hand over these operating instructions and safety regulations as well. We cannot accept any liability for damage or accidents which arise due to a failure to follow these instructions and the safety instructions.

**1. Safety regulations****Danger!****Read all safety regulations and instructions.**

Any errors made in following the safety regulations and instructions may result in an electric shock, fire and/or serious injury.

**Keep all safety regulations and instructions in a safe place for future use.**

- Test the energy station for damage before each use.
- Only ever use the supply voltage specified (230V ~50Hz).
- Please remember that if electrical appliances are used in an inappropriate manner, dangers could arise, which children may not be aware of.
- Keep children away from vehicle batteries and energy stations.
- Check the equipment for damage. Unless otherwise stated in the operating instructions, defective or damaged parts must be repaired or replaced by a customer service workshop. Damaged switches have to be replaced by a customer service workshop.
- Protect from rain, spray and moisture.
- Do not position the appliance on a hot surface.
- If not in use, always switch the energy station off.
- When charging the vehicle battery as well as when filling up with acid, or refilling with distilled water, always wear safety goggles and acid-proof gloves! The caustic acid presents a high risk of injury.
- Caution! Battery acid is corrosive. Should any acid splash onto hands or clothing, wash off immediately with soap solution. Should any acid splash into your eyes, wash it out immediately with water (for 15 minutes) and seek the advice of a doctor.

- Do not wear any items of clothing made of synthetic materials so as to avoid spark formation caused by electrostatic discharge when charging the battery.
- Important! Avoid flames and sparks. Explosive gas is released during the charging process.
- The charger contains components such as the switch and fuse which may generate arcs and sparks. It is essential to ensure that there is good ventilation in the garage or room.
- Important! If you smell an acrid odor of gas, this indicates that there is an acute danger of explosion. Do not switch the appliance off. Do not remove the charger clamps. Ventilate the room immediately. Have the battery checked by customer service staff.
- Do not charge more than one battery at any one time.
- Never charge non-rechargeable batteries.
- Refer to the instructions supplied by the battery manufacturer.
- Refer to the information and instructions provided by the vehicle manufacturer relating to charging the battery.

**Compressor**

- Do not clean your clothes with compressed air.
- Never blow compressed air at people or animals.
- Keep the air vents clean.
- The compressor should not take in dust or other impurities.
- Do not use the compressor for high pressure tyres such as lorry tyres, tractor tyres or trailer tyres.
- If you wish to fill several tyres, let the compressor cool off for 10 minutes between inflations. The maximum runtime of the appliance must not rise above 10 minutes.

**Important!**

- The energy station is supplied with a maintenance-free, leak-proof lead-gel rechargeable battery. It is delivered partially charged.
- Before first use, the battery for the energy station must be fully charged!
- If the energy station is not used for longer periods, the battery automatically loses its charge.
- Only use the supplied power supply unit to recharge the battery.

**Disposal**

Batteries: Only dispose of these items through motor vehicle workshops, special collection points or special waste collection points. Ask your local council.

**Environmental protection**

Please take care that packaging, used batteries or defective batteries are not disposed of with household waste. Always dispose of them correctly.

**2. Items supplied**

Please check that the article is complete as specified in the scope of delivery. If parts are missing, please contact our service center or the sales outlet where you made your purchase at the latest within 5 working days after purchasing the product and upon presentation of a valid bill of purchase. Also, refer to the warranty table in the service information at the end of the operating instructions.

- Open the packaging and take out the equipment with care.
- Remove the packaging material and any packaging and/or transportation braces (if available).
- Check to see if all items are supplied.
- Inspect the equipment and accessories for transport damage.
- If possible, please keep the packaging until the end of the guarantee period.

**Danger!**

**The equipment and packaging material are not toys. Do not let children play with plastic bags, foils or small parts. There is a danger of swallowing or suffocating!**

- energy station with compressor
- power supply unit for charging
- connecting cable with cigarette lighter plug
- valve adapter set
- Original operations instruction

**3. Proper use**

The equipment is suitable for the jump starting of 12 V starter batteries (lead acid batteries) with too little battery capacity and for the direct or indirect connection of 12 V consumers with max. 10A power consumption to the cigarette lighter socket. Be sure to observe the operating instructions of the equipment which you connect to the energy station. With the integrated 12 V car compressor you can inflate car, motorcycle and bicycle tires as well as sports balls, small water balls, small air mattresses and other similar items.

The equipment is to be used only for its prescribed purpose. Any other use is deemed to be a case of misuse. The user / operator and not the manufacturer will be liable for any damage or injuries of any kind caused as a result of this.

Please note that our equipment has not been designed for use in commercial, trade or industrial applications. Our warranty will be voided if the machine is used in commercial, trade or industrial businesses or for equivalent purposes.

**4. Technical data**

Storage battery: ..... 12 V / 10 Ah  
 Output voltages / max. current consumption: .....  
 ..... 12 V / 10 A via 1 cigarette lighter socket  
 Mains voltage:..... 230 V ~ 50 Hz  
 Output from power supply unit:  
 Nominal voltage:..... 15 V  
 Nominal current:..... 800 mA  
 Nominal power:..... 12 VA  
 Lamp..... 12V / 3 W  
 Compressor..... 12 V/18 bar

**5. Charging the energy station**

Notice! Move the ON/OFF switch (Fig. 1/Item 1) to „OFF“.)

**5.1 Charging the energy station with the power supply unit**

1. Plug the connecting cable of the supplied power supply unit in the charging socket „RECHARGE“ (Figure 1 / Item 2) on the unit.
2. Plug the power supply unit into a mains socket outlet for 230 V ~ 50 Hz. The red LED

indicator (Fig. 1/Item 3) flashes.

- It takes around 24 hours to charge the energy station.

Pressing the pushbutton (Fig. 1/Item 4) displays the charge state of the built-in battery on the integrated voltage meter (Fig. 1/Item 5).

## 5.2 Charging the energy station with the automobile adapter cable

The energy station can be charged through the automobile's cigarette lighter socket.

Notice! You should only charge the energy station when en route, as otherwise the unit will run down the vehicle's battery.

Never start the vehicle as long as the automobile adapter cable is connected to the cigarette lighter socket.

Insert the 12 volt plug of the automobile adapter cable into the automobile's cigarette lighter socket and insert the other end of the cable into the charging jack of the energy station marked "(RECHARGE)".

## 6. Outputs

### Caution!

**Output 12 V through the cigarette lighter plug connection.**

#### 10 Amperes max.:

- The 12 V output (Fig. 1 / Item 12) is designed to handle 10 A, i.e. there are max. 10 A available to use.
- Observe the power/electricity consumption values of the consumer, to prevent overloading the energy station. If only the power data of the consumer is known, the maximum electricity value can be easily calculated.

#### Example calculation:

Consumer: 12V / 50W

The electricity consumption is equal to:

$$50W / 12V = 4.17A$$

- The cigarette lighter cable provided can be used to connect a suitable consumer. It is protected by a 10 A fuse.
- In order to use the 12 V output, remove the protective cap and connect the consumer.

**Observe the voltage and electricity values of the appliances to be used, in order not to overload the energy station.**

**Overload could lead to destruction of the appliance.**

The ON/OFF switch (1) for the jump-start cable must be in position "0".

## 7. Using the light

**To switch the light on, proceed as follows:**

The light (Fig. 1 Item 6) is switched ON and OFF with the switch (Fig. 1/Item 7).

## 8. Jump-start for motor vehicles

### Danger!

- The charging cable with pole clips are situated on the side of the appliance.
- If you do not need the charging cable, do not remove this from the appliance.
- Important. Danger of short-circuit if pole clips are contacted.
- The energy station can only be used to jump-start partially discharged motor vehicle batteries. This means you can only convey a limited capacity into the motor vehicle battery.
- The energy station is NOT designed to start completely discharged batteries!**

The terminals are insulated to prevent accidental short-circuiting when connecting the terminals to the vehicle's battery and parts. Short-circuits must be avoided at all costs.

The jump-start feature of the energy station offers a welcome helping hand when having start-up difficulties because of low battery capacity in the motor vehicle battery.

We would like to point out that even standard vehicles are fitted with a whole host of electronic equipment (such as ABS, ASR, injection pump, on-board computer and car phone). The raised starting voltage and occurrence of voltage peaks could possibly lead to defects in the electronic components when starting up. Subsequent damage caused by jump-starting cannot be covered by the product liability insurance. Please also refer to the instructions in the owner's manuals for the car, radio, navigation system, etc.



**Only if the energy station is at full capacity can it be used for jump-starting.**

**Use of the energy station for jump-starting:**

1. Connect the red cable (+) of the energy station with the POSITIVE pole (+) of the battery.
2. Connect the black lead (-) of the energy station to the body of the vehicle, e.g. to the ground strap or another free position on the motor block, as far as possible away from the battery, to avoid possible ignition of built up explosive gas.
3. The switch (Fig. 1 Item 2) must be in the "ON" position when jump-starting.
4. Switch on ignition, wait approx. 5 min. **DO NOT START THE CAR!**
5. Now you can try to start the motor with the energy station connected. Make sure that the start attempt does not last more than 3 seconds, as a very high electric current flows, when starting a car.
6. First remove the pole clips on the ground strap (negative pole)
7. Finally remove the jump-start cable from the POSITIVE pole (+) of the car battery.
8. After this start attempt, the energy station must be recharged.

## 9. Battery status indicator

The voltage meter (Fig. 1/Item 5) keeps you constantly informed as to the charge status of the battery.

Its indicator responds when you actuate the push-button (Fig. 1/Item 4).

**Green**

The battery is 50 - 100 % full.

**Yellow**

The battery is 0 - 50 % full and should be recharged.

**Red**

The battery is completely run down. The battery can reach this state after jump starting a vehicle, for example. The battery must be recharged. Continuing to operate the unit from this point may damage the battery.

In order to preserve the operating life of the battery, it should be recharged at least once every 3 - 5 months, irrespective of the amount of usage.

## 10. Replacing the lamp

The lamp must be switched off.

**Proceed as follows to replace the lamp.**

1. Using both hands, squeeze the lamp cover (Fig. 1/Item 6) together slightly from the sides, then pull the cover off.
2. Turn the lamp socket anti-clockwise.
3. Replace the lamp with the same style of bulb (i.e. 12 V/0.3 A).
4. To install the new lamp, proceed in reverse order.
5. Snap the light cover (Fig. 1/Item 6) back on.

## 11. 12 Volt compressor

### 11.1 Inflating tyres

**Danger!** Use an air pressure measuring device to measure the actual tyre pressure. Always observe the operating instructions when inflating the tyres.

1. Remove the valve cap from the valve.
2. Push the connector piece of the compressor all the way down over the valve (Fig. 2/Item 1).
3. Secure the connector piece by flipping back the locking lever on top of the connector (Fig. 2/Item 2).

### 11.2 Inflation of air mattresses etc.

**Warning!** Because of the material composition of air mattresses, dinghys etc, no exact air pressure indication can be given. Therefore make sure not to inflate these objects too far, as they could burst.

- Select the appropriate adapter and insert it into the connector piece of the air hose.  
Adapter 1 (Fig. 3/Item 1): for air mattresses  
Adapter 2 (Fig. 3/Item 2): for sporting balls  
Adapter 3 (Fig. 3/Item 3): for beach balls
- Secure the connector piece by flipping back the locking lever on top of the connector (Fig. 2/Item 2).

### 11.3 Starting the compressor

**Notice!** Please read the bulleted items listed under „1. Important Notes“ prior to starting up the compressor. Ensure that the compressor cools down for 10 minutes after it has run for 10 minutes.

- Check the pressure gauge (Fig. 4/Item 2) prior to switching on.
- To switch on, flip the ON/OFF switch (Fig. 4/Item 1) to „I“.

- To switch off, flip the ON/OFF switch (Fig. 4/Item 1) to „0“.

## 12. Care and maintenance

### Danger!

- When carrying out cleaning or servicing, the energy station must be switched off and all connections must be removed from the appliance.
- Use a soft dry cloth to clean the surface, and do not use any caustic solvents. If completely necessary, you can remove dirt with a slightly damp cloth.

## 13. Repairs

Only let an authorised expert from a customer services workshop test the appliance if there are possible errors.

## 14. Ordering replacement parts:

Please quote the following data when ordering replacement parts:

- Type of machine
- Article number of the machine
- Identification number of the machine
- Replacement part number of the part required

For our latest prices and information please go to [www.isc-gmbh.info](http://www.isc-gmbh.info)

## 15. Waste disposal

Appliance, accessories and packaging should be recycled in an environmentally friendly manner. Plastic parts are coded for purposes of separation when recycling.

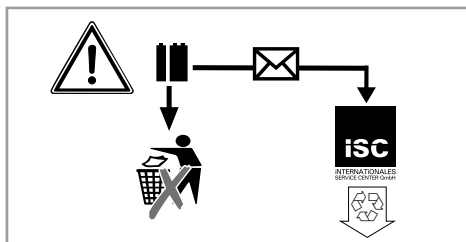

Accumulators and battery-powered electrical appliances contain materials which are harmful to the environment. Do not dispose of batteries in normal household refuse. If the appliance has a fault or shows wear, remove the battery and send to ISC GmbH, Eschenstraße 6, D-94405 Landau, or if inseparable, send the battery pack. There, the manufacturer will dispose of the batteries in a professionally appropriate manner.



For EU countries only

Never place any electric power tools in your household refuse.

To comply with European Directive 2012/19/EC concerning old electric and electronic equipment and its implementation in national laws, old electric power tools have to be separated from other waste and disposed of in an environment-friendly fashion, e.g. by taking to a recycling depot.

Recycling alternative to the return request:

As an alternative to returning the equipment to the manufacturer, the owner of the electrical equipment must make sure that the equipment is properly disposed of if he no longer wants to keep the equipment. The old equipment can be returned to a suitable collection point that will dispose of the equipment in accordance with the national recycling and waste disposal regulations. This does not apply to any accessories or aids without electrical components supplied with the old equipment.

The reprinting or reproduction by any other means, in whole or in part, of documentation and papers accompanying products is permitted only with the express consent of the iSC GmbH.

Subject to technical changes

## Service information

We have competent service partners in all countries named on the guarantee certificate whose contact details can also be found on the guarantee certificate. These partners will help you with all service requests such as repairs, spare and wearing part orders or the purchase of consumables.

Please note that the following parts of this product are subject to normal or natural wear and that the following parts are therefore also required for use as consumables.

| Category      | Example                                   |
|---------------|---|
| Wear parts*   | Adapter, light bulb, rechargeable battery |
| Consumables*  | Flat fuse, miniature fuse                 |
| Missing parts |   |

\* Not necessarily included in the scope of delivery!

In the event of defects or faults, please register the problem on the internet at [www.isc-gmbh.info](http://www.isc-gmbh.info). Please ensure that you provide a precise description of the problem and answer the following questions in all cases:

- Did the equipment work at all or was it defective from the beginning?
- Did you notice anything (symptom or defect) prior to the failure?
- What malfunction does the equipment have in your opinion (main symptom)?  
Describe this malfunction.

## Warranty certificate

Dear Customer,

All of our products undergo strict quality checks to ensure that they reach you in perfect condition. In the unlikely event that your device develops a fault, please contact our service department at the address shown on this guarantee card or the sales outlet from where you bought the device. Please note the following terms under which guarantee claims can be made:

1. These guarantee conditions regulate additional guarantee services. Your statutory guarantee claims are not affected by this guarantee. Our guarantee is free of charge to you.
2. Our guarantee only covers defects suffered by the device which have been verifiably caused by a material or manufacturing fault and is limited to the rectification of such defects or the replacement of the device at our discretion.

Please note that our devices are not designed for use in commercial, trade or professional applications. A guarantee contract will not be created if the device has been used by commercial, trade or industrial business or has been exposed to similar stresses during the guarantee period.

3. The following are not covered by our guarantee:
  - Damage to the device caused by a failure to follow the assembly instructions or due to incorrect installation, a failure to follow the operating instructions (for example connecting it to an incorrect mains voltage or current type) or a failure to follow the maintenance and safety instructions or by exposing the device to abnormal environmental conditions or by lack of care and maintenance.
  - Damage to the device caused by abuse or incorrect use (for example overloading the device or the use of unapproved tools or accessories), ingress of foreign bodies into the device (such as sand, stones or dust, transport damage), the use of force or damage caused by external forces (for example by dropping it).
  - Damage to the device or parts of the device caused by normal or natural wear or tear or by normal use of the device.
4. The guarantee is valid for a period of 60 months starting from the purchase date of the device. Guarantee claims should be submitted before the end of the guarantee period within two weeks of the defect being noticed. No guarantee claims will be accepted after the end of the guarantee period. The original guarantee period remains applicable to the device even if repairs are carried out or parts are replaced. In such cases, the work performed or parts fitted will not result in an extension of the guarantee period, and no new guarantee will become active for the work performed or parts fitted. This also applies if an on-site service is used.
5. Please report the defective device on the following internet address to register your guarantee claim: [www.isc-gmbh.info](http://www.isc-gmbh.info). If the defect is covered by our guarantee, then the item in question will either be repaired immediately and returned to you or we will send you a new replacement device.

Also refer to the restrictions of this warranty concerning wear parts, consumables and missing parts as set out in the service information in these operating instructions.

FR



**Danger!** - Lisez ce mode d'emploi pour diminuer le risque de blessures

**Danger !**

Lors de l'utilisation d'appareils, il faut respecter certaines mesures de sécurité afin d'éviter des blessures et dommages. Veuillez donc lire attentivement ce mode d'emploi/ces consignes de sécurité. Veillez à le conserver en bon état pour pouvoir accéder aux informations à tout moment. Si l'appareil doit être remis à d'autres personnes, veillez à leur remettre aussi ce mode d'emploi/ces consignes de sécurité. Nous déclinons toute responsabilité pour les accidents et dommages dus au non-respect de ce mode d'emploi et des consignes de sécurité.

**1. Consignes de sécurité****Danger !**

**Veillez lire toutes les consignes de sécurité et instructions.** Tout non-respect des consignes de sécurité et instructions peut provoquer une décharge électrique, un incendie et/ou des blessures graves.

**Conservez toutes les consignes de sécurité et instructions pour une consultation ultérieure.**

- Contrôlez avant chaque utilisation si le coffret énergie n'est pas endommagé.
- Respectez la valeur de tension secteur (230V ~50Hz).
- Veuillez veiller au fait qu'un emploi non conforme aux règles de l'art d'un appareil électrique peut entraîner des risques ne pouvant vraisemblablement pas être détectés par des enfants.
- Maintenez les enfants à distance de des batteries de véhicules automobiles et des coffrets énergie.
- Les pièces défectueuses ou endommagées doivent être réparées dans un atelier de service après-vente de manière appropriée dans la mesure où rien d'autre n'a été indiqué dans le mode d'emploi. Les commutateurs abîmés doivent être remplacés dans un atelier de service après vente.
- Protéger contre la pluie, l'eau projetée et l'humidité.
- Ne pas placer sur un fond chauffé.
- Mettez toujours le coffret énergie hors circuit lorsque vous ne l'utilisez pas.
- Lorsque la batterie du véhicule est en charge, tout comme lorsqu'on la remplit d'acide ou encore d'eau distillée, portez en tous cas des

lunettes de protection et des gants ! Risque de blessures à cause de l'acide corrosif !

- Attention ! L'acide de batterie est caustique. Lavez immédiatement à l'eau savonneuse tout éclaboussement d'acide sur la peau ou les vêtements. (Rincez immédiatement à l'eau tout éclaboussement d'acide dans l'œil (pendant 15 min.) et consultez un cabinet médical.
- Ne portez pas de vêtements en tissu synthétique pendant que vous rechargez la batterie de voiture, afin d'éviter que des étincelles n'apparaissent à cause de la décharge électrostatique.
- Attention ! Evitez les flammes et les étincelles. Pendant le chargement, du gaz explosif est dégagé.
- Le coffret énergie comprend des composants (interrupteur et fusible, par exemple) capable de générer un arc électrique et des étincelles. Veiller absolument à une bonne ventilation dans le garage ou dans la salle absolument.
- Attention ! En cas de forte odeur de gaz, risque d'explosion ! Ne pas couper l'appareil. Ne pas enlever la pince de chargement.. Aérer abondamment la salle tout de suite. Faire contrôler la batterie de voiture par un service après-vente.
- Ne chargez pas plusieurs batteries à la fois.
- Ne chargez aucune batterie non rechargeable.
- Respectez les consignes du producteur de la batterie de voiture.
- Respectez les indications et consignes du producteur du véhicule concernant la recharge des batteries.

**Compresseur**

- Ne nettoyez jamais vos vêtements avec de l'air comprimé.
- Ne dirigez pas le souffle d'air comprimé sur des personnes ou des animaux.
- Maintenez la fente d'aération exempte d'impuretés.
- Le compresseur ne doit pas aspirer de poussière ni d'autres impuretés.
- N'utilisez pas le compresseur pour les pneus à haute pression comme par ex. les pneus de camions, ceux de tracteurs ou de remorques.
- Si vous voulez gonfler plusieurs pneus, veuillez faire refroidir le compresseur entre deux gonflages pendant environ 10 minutes à chaque fois. La durée d'emploi de l'appareil ne doit pas dépasser 10 minutes maximum.

**Important !**

- Le coffret énergie est doté d'une batterie plomb gel à accumulateurs n'ayant pas besoin d'entretien et à sécurité anti-fuites. Elle est livrée déjà en partie chargée.
- Avant la première mise en service, il faut charger complètement l'accumulateur du coffret énergie !
- Lorsque le coffret énergie n'est pas employé pendant une période prolongée, la charge de l'accumulateur faiblit d'elle-même.
- Utilisez dans ce but exclusivement le bloc d'alimentation livré avec la fourniture..

**Elimination**

Batteries : Exclusivement par l'intermédiaire de points de collecte spéciaux ou de points de collecte des déchets nocifs.

Veillez vous renseigner auprès de la commune locale.

**Protection de l'environnement**

Veillez penser au fait que le matériau d'emballage, les piles usées ou un accumulateur défectueux ne sont pas des ordures ménagères. Evacuez-les toujours dans les règles.

**2. Volume de livraison**

Veillez contrôler si l'article est complet à l'aide de la description du volume de livraison. S'il manque des pièces, adressez-vous dans un délai de 5 jours maximum après votre achat à notre service après-vente ou au magasin où vous avez acheté l'appareil muni d'une preuve d'achat valable. Veillez consulter pour cela le tableau des garanties dans les informations service après-vente à la fin du mode d'emploi.

- Ouvrez l'emballage et prenez l'appareil en le sortant avec précaution de l'emballage.
- Retirez le matériel d'emballage tout comme les sécurités d'emballage et de transport (s'il y en a).
- Vérifiez si la livraison est bien complète.
- Contrôlez si l'appareil et ses accessoires ne sont pas endommagés par le transport.
- Conservez l'emballage autant que possible jusqu'à la fin de la période de garantie.

**Danger !**

**L'appareil et le matériel d'emballage ne sont pas des jouets ! Il est interdit de laisser des enfants jouer avec des sacs et des films en plastique et avec des pièces de petite taille. Ils risquent de les avaler et de s'étouffer !**

- Coffret énergie avec compresseur
- Bloc d'alimentation pour la charge
- Câble de raccordement à fiche allume-cigarettes
- Kit adaptateur de soupapes
- Mode d'emploi d'origine

**3. Utilisation conforme à l'affectation**

Cet appareil convient à aider au démarrage de batteries de démarrage 12 V (accumulateur plomb-acide) lorsque la capacité de batteries est absente et à raccorder directement ou indirectement des consommateurs de maxi. 10A courant absorbé sur la prise de l'allume-cigare. Consultez à ce propos absolument le mode d'emploi de l'appareil devant être raccordé. Avec l'autocompresseur 12 V intégré, il est possible de gonfler les roues de voitures, motos et les chambres à air de bicyclettes, les ballons de sport tout comme les petits ballons de bain, matelas pneumatique et autre objet du même genre

La machine doit exclusivement être employée conformément à son affectation. Chaque utilisation allant au-delà de cette affectation est considérée comme non conforme. Pour les dommages en résultant ou les blessures de tout genre, le producteur décline toute responsabilité et l'opérateur/l'exploitant est responsable.

Veillez au fait que nos appareils, conformément à leur affectation, n'ont pas été construits, pour être utilisés dans un environnement professionnel, industriel ou artisanal. Nous déclinons toute responsabilité si l'appareil est utilisé professionnellement, artisanalement ou dans des sociétés industrielles, tout comme pour toute activité équivalente.



#### 4. Caractéristiques techniques:

Accu : ..... 12 V / 10 Ah  
 Tensions de sortie/intensité de courant absorbé,  
 max: ..... 12 V/10 A par 1 prise allume-cigarette  
 Tension de secteur:.....230V~50 Hz  
 Tension nominale:..... 15 V  
 Courant nominal:..... 800 mA  
 Puissance nominale..... 12 VA  
 Lampe..... 12V / 3 W  
 Compresseur: ..... 12V / 18 bar

#### 5. Charger le coffret énergie

Remarque ! Commutez l'interrupteur Marche/ Arrêt en position „OFF“ (figure 1/ pos. 1).

##### 5.1 Charge de la station d'énergie avec le bloc d'alimentation

1. Connectez le câble de raccordement du bloc d'alimentation joint à la douille de charge „RECHARGE“ (ill. 1/position 2) de l'appareil.
2. Enfichez le bloc d'alimentation dans une prise de 230 V~ 50 Hz. La DEL rouge (figure 1/ pos. 3) s'allume.
3. La durée de charge s'élève à environ 24 heures.

Lorsque le bouton-poussoir est actionné (figure 1/pos. 4), le voltmètre (figure 1/pos. 5) incorporé vous indique l'état de charge de l'accumulateur incorporé.

##### 5.2 Charger le coffret énergie à l'aide du câble adaptateur pour voitures

Il est possible de charger le coffret énergie par l'allume-cigares de la voiture.  
 Remarque ! L'accumulateur du coffret énergie sera chargé jusqu'à env. 12 V. La charge doit être uniquement effectuée pendant que l'auto roule, étant donné que sa batterie se décharge.  
 Ne faites jamais démarrer la voiture tant que le câble adaptateur de la voiture est raccordé à l'allume-cigares.

Enfichez la fiche 12 V du câble de l'adaptateur dans l'allume-cigares de la voiture et l'autre extrémité dans la douille de charge „(RECHARGE)“ du coffret énergie.

#### 6. Sorties

##### Prudence !

##### Sortie de la prise allume-cigarettes de 12V: 10 ampères max.:

- L'intensité admissible de la sortie 12 V (ill. 1/ position 8) est de max. 10 A, ce qui veut dire que vous avez max. 10 A à votre disposition.
- Pour cette raison, veillez aux valeurs de puissance et d'intensité du courant absorbé des consommateurs pour ne pas surcharger la station d'énergie. Dans le cas où vous ne connaissez que les données de puissance du consommateur, il est très simple de calculer le courant maximal.

##### Exemple de calcul :

consommateur : 12V / 50W

La consommation de courant est de :

$50W / 12V = 4,17A$

- Le câble de l'allume-cigare fourni peut être utilisé pour raccorder un consommateur approprié. Il est protégé par un fusible de 10 A.
- Afin d'utiliser la sortie 12V, retirez le capuchon de protection et raccordez votre consommateur.

**Respectez les valeurs de tension et de courant des appareils devant être alimentés afin de ne pas surcharger le coffret énergie. Une surcharge peut éventuellement entraîner une destruction de l'appareil.**

L'interrupteur Marche / Arrêt (1) du câble de démarrage doit se trouver en position « 0 ».

#### 7. Actionnement de l'éclairage

##### Pour mettre l'éclairage en circuit, veuillez procéder comme suit :

L'éclairage (figure 1/pos. 6) est mis en/hors circuit via l'interrupteur (figure 1/ pos. 7).

#### 8. Aide au démarrage pour le véhicule automobile

##### Danger !

- Le câble de chargement et la pince à pôles se trouvent sur le côté de l'appareil.
- Lorsque vous n'avez pas besoin du câble de chargement, retirez-le de l'appareil.

- Attention ! Risque de court-circuit en cas de contact avec les pinces à pôles.
- Il est uniquement possible d'employer le coffret énergie comme aide au démarrage lorsque la batterie du véhicule est déjà déchargée en partie. Ce qui signifie que vous pouvez acheminer uniquement une capacité limitée dans la batterie du véhicule.
- **Le coffret énergie ne convient pas au démarrage d'une batterie entièrement déchargée !**

Pour éviter des courts-circuits par mégarde lors de la connexion à la borne entre la batterie du véhicule et les pièces du véhicule, les bornes sont isolées. Absolument éviter les courts-circuits.

Le dispositif d'aide au démarrage du coffret énergie est une aide appréciée en cas de difficultés de démarrage dues à un manque de capacité de la batterie du véhicule.

Nous vous faisons remarquer que les véhicules dans leur équipement standard sont déjà équipés de nombreux modules électroniques (p. ex. ABS, ASR, pompe d'injection, ordinateur de bord et téléphone de voiture). La tension de démarrage augmentée et les pointes de tension apparaissant peuvent éventuellement entraîner des défauts dans les modules électroniques lors du démarrage. Les dommages indirects entraînés par l'aide au démarrage ne peuvent pas être couverts par la responsabilité produit. Veuillez respecter les consignes qui se trouvent dans les modes d'emploi des voitures, de la radio, du téléphone de voiture, etc.

**Ce n'est que lorsque le coffret énergie est entièrement rechargé avec toute sa capacité que vous pouvez aider au démarrage.**

#### Utilisation du coffret énergie pendant l'aide au démarrage :

1. Raccordez la ligne rouge (+) du coffret énergie au PÔLE PLUS (+) de la batterie de la voiture.
2. Raccordez la ligne noire (-) du coffret énergie à la masse du véhicule, par ex. à la bande de connexion à la masse ou à un autre endroit nu sur le bloc moteur, le plus éloigné possible de la batterie, afin d'éviter que du gaz explosif probablement dégagé n'explose.
3. L'interrupteur (figure 1 / pos. 2) doit être mis en position « ON » pendant l'aide au démarrage.
4. Mettez l'allumage en circuit, attendez env. 5 min. **NE DEMARREZ PAS !!!**

5. Maintenant, vous pouvez réaliser un essai de démarrage du moteur avec le coffret énergie raccordé. Veillez à ce que l'essai de démarrage ne dure pas plus de 3 secondes, étant donné que le courant qui passe pendant le démarrage est très élevé.
6. Retirez tout d'abord la pince à pôles de la bande de connexion à la masse (pôles moins).
7. Ensuite, enlever le câble de démarrage du pôle PLUS (+) de la batterie de la voiture.
8. Après cet essai de démarrage, le coffret énergie doit à nouveau être chargé.

## 9. Contrôle de l'état de la batterie

L'affichage de la tension (figure 1 / pos. 5) vous renseigne sur l'état de la batterie de l'accumulateur.

Lorsque l'on actionne le bouton-poussoir (figure 1/pos. 4), l'indicateur de tension se déplace.

#### Vert

l'accumulateur est plein à 50 - 100%.

#### Jaune

l'accumulateur est plein à 0 - 50% et doit être chargé.

#### Rouge

l'accumulateur est complètement déchargé. Cet état est possible, par ex. après une aide au démarrage. L'accumulateur doit absolument être rechargé.

Si l'on continue à utiliser cependant l'appareil, cela peut endommager l'appareil.

Pour maintenir la durée de vie de l'accumulateur, il est nécessaire de charger l'accumulateur une fois tous les 3-5 mois, indépendamment de sa fréquence d'utilisation.

## 10. Changement de la lampe

La lampe doit être éteinte.

**Pour remplacer la lampe, veuillez procéder comme suit:**

1. Appuyez légèrement sur le recouvrement de la lampe sur le côté (figure 1 / pos. 6) et retirez-le vers l'avant.
2. Tournez la lampe dans le sens contraire des aiguilles d'une montre pour la sortir de sa douille.
3. Remplacez la lampe par une du même type (12V/0,3A).
4. Tournez la lampe dans la douille dans le sens des aiguilles d'une montre.
5. Remettez le recouvrement de la lampe en appuyant dessus (figure 1 / pos. 6).

## 11. Compresseur 12 Volt

### 11.1 Gonflage de pneus

**Danger !** Utilisez un manomètre pour mesurer la pression effective des pneus. Veuillez absolument respecter le mode d'emploi du véhicule pour le gonflage du pneu.

1. Retirez le bouchon de la soupape.
2. Enfichez la pièce de raccordement du compresseur entièrement sur la soupape (figure 2/pos. 1).
3. Bloquez la pièce de raccordement en déplaçant le levier de fermeture (figure 2/pos. 2).

### 11.2 Gonflage de matelas pneumatiques etc.

**Avertissement !** En raison des propriétés de matériau des matelas pneumatiques, bateaux gonflables etc., aucune indication précise de la pression de l'air n'est possible. Veuillez donc à ne pas trop gonfler ces objets qui pourraient sinon éclater.

- Sélectionnez l'adaptateur adéquat et enfichez-le dans la pièce de raccordement du tuyau d'air.  
Adaptateur 1 (figure 3/pos. 1): pour matelas pneumatiques  
Adaptateur 2 (figure 3/pos. 2): pour ballons de sport  
Adaptateur 3 (figure 3/pos. 3): pour ballons de plage
- Bloquez la pièce de raccordement en déplaçant le levier de fermeture (figure 4/pos. 2).

### 11.3 Mise en service du compresseur

**Remarque !** Avant la mise en service du compresseur, veuillez lire les „Remarques importantes“ indiquées au point 1. Une pause de refroidissement de 10 minutes est nécessaire après 10 minutes de service du compresseur.

- Avant de mettre le manomètre en circuit (figure 4 / pos. 2), vérifiez-le.
- Pour mettre en marche, mettez l'interrupteur Marche/Arrêt (figure 4 / pos. 1) sur I.
- Pour mettre hors circuit, mettez l'interrupteur Marche/Arrêt (figure 2 / pos. 1) sur 0.

## 12. Maintenance et entretien

### Danger !

- Il faut toujours mettre le coffret énergie hors circuit pendant tous les travaux de nettoyage et de maintenance et retirer tous les raccords de l'appareil.
- Pour le nettoyage de la surface, utilisez dans la mesure du possible toujours un chiffon doux sec et jamais de détergent. Lorsque ceci est absolument nécessaire, vous pouvez éliminer la saleté avec un chiffon légèrement humidifié.

## 13. Réparation

En cas de dérangements éventuels, faites contrôler l'appareil exclusivement par un(e) spécialiste dûment autorisé(e) et/ou par un atelier de service après-vente.

## 14. Commande de pièces de rechange

Veuillez indiquer ce qui suit pour toute commande de pièces de rechange :

- Type de l'appareil
- Référence de l'appareil
- Numéro d'identification de l'appareil
- Numéro de pièce de rechange de la pièce de rechange nécessaire

Vous trouverez les prix et informations actuelles à l'adresse [www.isc-gmbh.info](http://www.isc-gmbh.info)

## 15. Elimination

L'appareil, les accessoires et l'emballage doivent être éliminés en les apportant dans un réseau de recyclage écologique. Les pièces en matière plastique sont marquées pour pouvoir être recyclées en fonction des sortes.

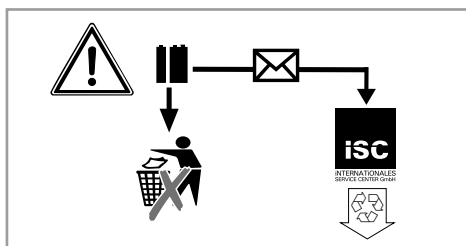

Les accumulateurs et les appareils électriques fonctionnant avec des accumulateurs contiennent des matériaux dangereux pour l'environnement. Ne jetez pas les appareils à accumulateurs dans les ordures ménagères. Après la panne ou l'usure des appareils, enlevez les accumulateurs et envoyez-les à iSC GmbH, Eschenstraße 6 D-94405 Landau, ou envoyez l'appareil à accumulateurs si ces derniers sont inséparables. Il n'y a qu'à cet endroit qu'une élimination selon les règles de l'art peut être garantie par le producteur.



Uniquement pour les pays de l'Union Européenne

Ne jetez pas les outils électriques dans les ordures ménagères!

Selon la norme européenne 2012/19/CE relative aux appareils électriques et systèmes électroniques usés et selon son application dans le droit national, les outils électriques usés doivent être récoltés à part et apportés à un recyclage respectueux de l'environnement.

Possibilité de recyclage en alternative à la demande de renvoi :

Le propriétaire de l'appareil électrique est obligé, en guise d'alternative à un envoi en retour, à contribuer à un recyclage effectué dans les règles de l'art en cas de cessation de la propriété. L'ancien appareil peut être remis à un point de collecte dans ce but. Cet organisme devra l'éliminer dans le sens de la Loi sur le cycle des matières et les déchets. Ne sont pas concernés les accessoires et ressources fournies sans composants électroniques.

Toute réimpression ou autre reproduction de la documentation et des papiers joints aux produits, même sous forme d'extraits, est uniquement permise une fois l'accord explicite de l'ISC GmbH obtenu.

Sous réserve de modifications techniques

## Informations service après-vente

Nous disposons dans tous les pays mentionnés dans le bon de garantie de partenaires de service après-vente compétents dont vous trouverez les coordonnées dans le bon de garantie. Ceux-ci se tiennent à votre disposition pour tout ce qui concerne le service après-vente comme les réparations, l'approvisionnement en pièces de rechange et d'usure ou l'achat de pièces de consommation.

Il faut tenir compte du fait que pour ce produit les pièces suivantes sont soumises à une usure liée à l'utilisation ou à une usure naturelle ou que les pièces suivantes sont nécessaires en tant que consommables.

| Catégorie  | Exemple                           |
|--|-----------------------------------|
| Pièces d'usure*                                      | Adaptateur, ampoule, accumulateur |
| Matériel de consommation/<br>pièces de consommation* | Fusible plat, fusible fin         |
| Pièces manquantes                                    |                                   |

\*Pas obligatoirement compris dans la livraison !

En cas de vices ou de défauts, nous vous prions d'enregistrer le cas du défaut sur internet à l'adresse [www.isc-gmbh.info](http://www.isc-gmbh.info). Veuillez donner une description précise du défaut et répondre dans tous les cas aux questions suivantes :

- est-ce que l'appareil a fonctionné une fois ou était-il défectueux dès le départ ?
- avez-vous remarqué quelque chose avant la panne (symptôme avant la panne) ?
- quel est le défaut de fonctionnement de l'appareil à votre avis (symptôme principal) ?  
Décrivez ce défaut de fonctionnement.

## Bon de garantie

Chère cliente, cher client,

Nos produits sont soumis à un contrôle de qualité très strict. Si toutefois, il arrivait que cet appareil ne fonctionne pas parfaitement, nous en sommes désolés et nous vous prions de vous adresser à notre service après-vente à l'adresse indiquée sur ce bon de garantie ou au magasin où vous avez acheté cet appareil. La garantie est valable dans les conditions suivantes :

1. Ces conditions de garantie gèrent des prestations de garantie supplémentaires. Vos droits légaux en matière de garantie restent inchangés. Notre prestation de garanti est gratuite pour vous.
2. La prestation de garantie concerne uniquement les défauts de l'appareil dont il est prouvé qu'ils résultent d'un défaut de matériau ou de fabrication et se limite en fonction de notre décision soit à l'élimination de tels défauts sur l'appareil, soit au remplacement de l'appareil.  
Veillez au fait que nos appareils, conformément au règlement, n'ont pas été conçus pour être utilisés dans un environnement professionnel, industriel ou artisanal. Il n'y a donc pas de contrat de garantie quand l'appareil a été utilisé professionnellement, artisanalement ou par des sociétés industrielles ou exposé à une sollicitation semblable pendant la durée de la garantie.
3. Sont exclus de notre garantie :
  - les dommages liés au non-respect des instructions de montage ou en raison d'une installation incorrecte, au non-respect du mode d'emploi (en raison par ex. du branchement de l'appareil sur la tension de réseau ou le type de courant incorrect), au non-respect des dispositions de maintenance et de sécurité ou résultant d'une exposition de l'appareil à des conditions environnementales anormales ou d'un manque d'entretien et de maintenance.
  - les dommages résultant d'une utilisation abusive ou non conforme (comme par ex. une surcharge de l'appareil ou une utilisation d'outils ou d'accessoires non autorisés), de la pénétration d'objets étrangers dans l'appareil (comme par ex. du sable, des pierres ou de la poussière), de l'utilisation de la force ou de la violence (comme par ex. les dommages liés aux chutes).
  - les dommages sur l'appareil ou des parties de l'appareil résultant de l'usure normale liée à l'utilisation de l'appareil ou de toute autre usure naturelle.
4. La durée de garantie est de 60 mois et débute à la date d'achat de l'appareil. Les droits à la garantie doivent être revendiqués avant l'expiration de la durée de garantie dans un délai de deux semaines après avoir constaté le défaut. La revendication de droits à la garantie après expiration de la durée de garantie est exclue. La réparation ou l'échange de l'appareil n'entraîne ni une extension de la durée de garantie ni le début d'une nouvelle durée de garantie pour cet appareil ou toute autre pièce de rechange installée sur l'appareil. Cela est valable également dans le cas d'une intervention du service après-vente à domicile.
5. Pour faire valoir vos droits à la garantie, veuillez enregistrer l'appareil défectueux à l'adresse suivante : [www.isc-gmbh.info](http://www.isc-gmbh.info). Si le défaut de l'appareil est inclut dans la garantie, vous recevrez sans délai un appareil réparé ou un nouvel appareil.

Pour les pièces d'usure, de consommation et manquantes, nous renvoyons aux restrictions de cette garantie conformément aux informations du service après-vente de ce mode d'emploi.

IT



**Pericolo!** - Per ridurre il rischio di lesioni leggete le istruzioni per l'uso



**Pericolo!**

Nell'usare gli apparecchi si devono rispettare diverse avvertenze di sicurezza per evitare lesioni e danni. Quindi leggete attentamente queste istruzioni per l'uso/le avvertenze di sicurezza. Conservate bene le informazioni per averle a disposizione in qualsiasi momento. Se date l'apparecchio ad altre persone, consegnate queste istruzioni per l'uso/le avvertenze di sicurezza insieme all'apparecchio. Non ci assumiamo alcuna responsabilità per incidenti o danni causati dal mancato rispetto di queste istruzioni e delle avvertenze di sicurezza.

**1. Avvertenze sulla sicurezza****Pericolo!**

**Leggete tutte le avvertenze di sicurezza e le istruzioni.** Dimenticanze nel rispetto delle avvertenze di sicurezza e delle istruzioni possono causare scosse elettriche, incendi e/o gravi lesioni. **Conservate tutte le avvertenze e le istruzioni per eventuali necessità future.**

- Controllate che l'accumulatore di energia non sia danneggiato prima di ogni utilizzo.
- Rispettate il valore della tensione di rete (230V~50Hz).
- Tenete presente che nel maneggiare in modo scorretto gli apparecchi elettrici si possono verificare dei pericoli di cui i bambini forse non si rendono conto.
- Tenete i bambini lontani dalla batteria dell'autovettura e dall'accumulatore di energia.
- Le parti difettose o danneggiate dovrebbero venire riparate a regola d'arte o sostituiti da un'officina del servizio assistenza clienti, a meno che non sia indicato altrimenti nelle istruzioni per l'uso. Gli interruttori danneggiati devono essere sostituiti da un'officina del servizio assistenza clienti.
- Proteggete l'apparecchio da pioggia, spruzzi d'acqua e umidità.
- Non posizionate l'apparecchio su piani riscaldati.
- Disinserite l'accumulatore di energia se non viene usato.
- Si devono assolutamente indossare occhiali protettivi e guanti acido-resistenti mentre si ricarica la batteria dell'autovettura, si versa l'acido ovvero si rabbocca l'acqua distillata. A causa della presenza di acidi caustici il peri-

colo di lesioni è maggiore!

- **Attenzione!** L'acido della batteria è caustico. Lavate subito con acqua saponata eventuali spruzzi di acido su pelle e vestiti. In caso di spruzzi di acido negli occhi lavate immediatamente con acqua (15 min.) e consultate un medico.
- Quando effettuate la ricarica della batteria dell'autovettura non indossate indumenti in materiali sintetico, in modo da evitare lo sviluppo di scintille dovute a scariche elettrostatiche.
- **Attenzione!** Evitate fiamme e scintille. Durante la ricarica viene liberato gas tonante.
- L'accumulatore di energia contiene componenti, quali ad es. l'interruttore e il fusibile, che possono produrre archi voltaici e scintille. Provvedete sempre ad una buona aerazione del garage o dell'ambiente.
- **Attenzione!** In caso di intenso odore di gas sussiste serio pericolo di esplosione. Non spegnete l'apparecchio. Non staccate le pinze di ricarica. Arieggiate subito a fondo il locale. Fate controllare la batteria dell'autovettura dal servizio assistenza.
- Non ricaricate diverse batterie contemporaneamente.
- Non ricaricate batterie non ricaricabili.
- Osservate le avvertenze del costruttore dell'autovettura.
- Per effettuare la ricarica fate attenzione alle indicazioni e alle avvertenze del costruttore del veicolo.

**Compressore**

- Non pulite mai indumenti con aria compressa.
- Non dirigete mai il getto di aria compressa verso persone o animali.
- Tenete pulite le fessure di aerazione.
- Il compressore non deve aspirare polvere o altro sporco.
- Non usate il compressore per gomme ad alta pressione come ad es. pneumatici da camion, trattore o rimorchio.
- Se volete riempire diversi pneumatici fate raffreddare il compressore tra le singole operazioni per circa 10 minuti. La durata di lavoro massima dell'apparecchio non deve superare i 10 minuti.

**Importante!**

- L'accumulatore di energia è dotato di una batteria ermetica piombo-gel che non richiede manutenzione e che viene consegnata parzialmente carica.

- Prima della prima messa in esercizio la batteria dell'accumulatore di energia deve essere ricaricata completamente!
- Se l'accumulatore di energia non viene usato a lungo, la batteria si scarica in ogni caso.
- Per la ricarica utilizzate solo l'alimentatore in dotazione.

#### Smaltimento

Batterie: solo presso ecocentri o centri di raccolta di rifiuti speciali.

Informatevi presso gli uffici comunali del posto.

#### Protezione dell'ambiente

Fate attenzione che il materiale di imballaggio, le pile scariche o le batterie difettose non vadano gettati nei rifiuti domestici. Provvedete sempre allo smaltimento corretto.

## 2. Elementi forniti

Verificate che l'articolo sia completo sulla base degli elementi forniti descritti. In caso di parti mancanti, rivolgetevi al nostro Centro Servizio Assistenza o al punto vendita in cui avete acquistato l'apparecchio presentando un documento di acquisto valido entro e non oltre i 5 giorni lavorativi dall'acquisto dell'articolo. Al riguardo fate attenzione alla Tabella Garanzia nelle informazioni sul Servizio Assistenza alla fine delle istruzioni.

- Aprite l'imballaggio e togliete con cautela l'apparecchio dalla confezione.
- Togliete il materiale d'imballaggio e anche i fermi di trasporto / imballo (se presenti).
- Controllate che siano presenti tutti gli elementi forniti.
- Verificate che l'apparecchio e gli accessori non presentino danni dovuti al trasporto.
- Se possibile, conservate l'imballaggio fino alla scadenza della garanzia.

#### Pericolo!

**L'apparecchio e il materiale d'imballaggio non sono giocattoli! I bambini non devono giocare con sacchetti di plastica, film e piccoli pezzi! Sussiste pericolo di ingerimento e soffocamento!**

- Carica batteria con compressore
- alimentatore di ricarica
- cavo di collegamento con spina tipo accendisigari
- Set di adattatore valvole

- Istruzioni per l'uso originali

## 3. Utilizzo proprio

L'apparecchio è adatto per l'avviamento di soccorso di batterie di autoveicoli da 12 V (accumulatori piombo-acido) se la capacità della batteria è insufficiente o per il collegamento diretto o indiretto alla presa accendisigari di utenze da 12 V con una corrente assorbita max. di 10 A. A questo proposito osservate assolutamente le istruzioni per l'uso dell'apparecchio da collegare. Con il compressore da 12 V incorporato si possono gonfiare pneumatici di automobili, motociclette e biciclette, palloni sportivi e piccoli palloni da spiaggia, piccoli materassini gonfiabili e simili.

L'apparecchio deve venire usato solamente per lo scopo a cui è destinato. Ogni altro tipo di uso che esuli da quello previsto non è un uso conforme. L'utilizzatore/l'operatore, e non il costruttore, è responsabile dei danni e delle lesioni di ogni tipo che ne risultino.

Tenete presente che i nostri apparecchi non sono stati costruiti per l'impiego professionale, artigianale o industriale. Non ci assumiamo alcuna garanzia quando l'apparecchio viene usato in imprese commerciali, artigianali o industriali, o in attività equivalenti.

## 4. Caratteristiche tecniche:

Accumulatore: ..... 12 V / 10 Ah  
 tensioni di uscita/ assorbimento massimo di corrente: 12 V/10 A tramite 1 presa tipo accendisigari  
 tensione di rete: ..... 230 V ~ 50 Hz  
 uscita alimentatore:  
 tensione nominale: ..... 15 V  
 corrente nominale: ..... 800 mA  
 potenza nominale: ..... 12 VA  
 lampada: ..... 12V / 3 W  
 Compressore ..... 12V / 18 bar

## 5. Ricarica del caricabatteria con l'alimentatore

Avviso! Portare l'interruttore On/Off (Figura 1 / pos. 1) in posizione "OFF".

### 5.1 Ricarica del caricabatteria con l'alimentatore

1. Collegate il cavo di collegamento dell'alimentatore allegato con la boccia di ricarica „CHARGE“ (Fig. 1 / pos. 2) dell'apparecchio.
2. Inserite l'alimentatore in una presa da 230V ~ 50 Hz.
3. Il tempo necessario per la ricarica è di ca. 24 ore.

Azionando il pulsante (Fig. 1/Pos. 4) il voltmetro incorporato (Fig. 1/Pos. 5) segnala lo stato di carica della batteria incorporata.

### 5.2 Ricarica della carica batteria con il cavo dell'adattatore del veicolo

È possibile caricare il carica batteria tramite la presa tipo accendisigari della vettura.  
Avviso! Il processo di ricarica dovrebbe avvenire soltanto mentre il veicolo è in movimento dato che la batteria della vettura viene scaricata.  
Non avviate mai la vettura se il cavo dell'adattatore della vettura è collegato alla presa accendisigari.

Inserite il connettore 12V del cavo dell'adattatore della vettura nella presa accendisigari e l'altra estremità nella presa di ricarica "(RECHARGE)" del carica batteria.

## 6. Uscite

### Attenzione!

**Uscita da 12V del collegamento della presa accendisigari.**

#### Max. 10 ampere

- L'uscita da 12V (Fig. 1 / pos. 8) ha un carico max. di 10A, cioè avete a disposizione max. 10A.
- Fate perciò attenzione ai valori di potenza e di assorbimento di corrente dell'utente per non sottoporre il caricabatterie ad un carico eccessivo. Se siete a conoscenza delle caratteristiche di potenza dell'utente potete calcolare molto facilmente la corrente massima.

### Esempio di calcolo

Utenza: 12V / 50W

La corrente assorbita è pari a:  $50W / 12V = 4,17A$

- Il cavo dell'accendisigari in dotazione può essere usato per collegare un'utenza adatta. È dotato di protezione da 10 A.
- Per impiegare l'uscita da 12V rimuovete il tappo protettivo e collegate l'utenza.

**Badate ai valori di tensione e corrente degli apparecchi da alimentare per non sovraccaricare l'accumulatore di energia.**

**Un sovraccarico potrebbe danneggiare l'apparecchio in modo irreparabile.**

L'interruttore ON/OFF (1) per il cavo di avviamento di soccorso deve trovarsi in posizione "0".

## 7. Azionamento dell'illuminazione

**Per inserire l'illuminazione procedete nel modo seguente**

La lampada (Fig. 1/pos. 6) viene accesa e spenta tramite l'interruttore (Fig. 1/ pos. 7).

## 8. Avviamento di soccorso per il veicolo a motore

### Pericolo!

- I cavi di ricarica con le pinze di connessione si trovano a lato dell'apparecchio.
- Se i cavi di ricarica non vi servono, non rimuoveteli dall'apparecchio.
- Attenzione! Pericolo di cortocircuito in caso di contatto con le pinze.
- L'accumulatore di energia può essere usato come avviamento di soccorso solo nel caso la batteria del veicolo a motore sia parzialmente scarica. Ciò significa che potete fornire alla batteria solo una capacità limitata.
- L'accumulatore di energia non è adatto per l'avviamento di batterie completamente scariche!

Per impedire cortocircuiti involontari nel caso di contatto tra la batteria dell'autovettura e altri elementi del veicolo, i morsetti sono isolati. Si devono assolutamente evitare cortocircuiti.

Il dispositivo per l'avviamento di soccorso dell'accumulatore di energia rappresenta un

ottimo aiuto in caso di difficoltà di avviamento per una capacità insufficiente della batteria dell'autovettura.

Facciamo presente che i veicoli dispongono già nell'equipaggiamento standard di numerosi componenti elettronici (come per es. ABS, ASR, pompa di iniezione, computer di bordo e telefono dell'auto). L'aumento della tensione di avviamento e il verificarsi di picchi di tensione può causare eventuali difetti nei componenti elettronici durante l'operazione di avviamento. I danni conseguenti che derivano dall'avviamento di soccorso non possono essere coperti dalla garanzia del prodotto. Tenete comunque presenti le indicazioni nelle istruzioni per l'uso dell'auto, della radio, del telefono dell'auto ecc.

**Solo se l'accumulatore di energia è completamente carico e a piena capacità può essere usato per l'avviamento di soccorso.**

#### **Impiego dell'accumulatore di energia per l'avviamento di soccorso**

1. Collegate il cavo rosso (+) dell'accumulatore di energia con il polo positivo (+) della batteria dell'auto.
2. Collegate il cavo nero (-) dell'accumulatore di energia con la massa del veicolo, per es. collegare il morsetto al nastro di massa o ad un altro punto nudo del gruppo motore, il più lontano possibile dalla batteria per impedire che il gas tonante eventualmente creatosi possa infiammarsi.
3. L'interruttore (Fig. 1/Pos. 2) deve essere portato in posizione "ON" nel caso di avviamento di soccorso.
4. Inserire l'accensione, attendere ca. 5 min. **NON AVVIARE!**
5. Ora è possibile eseguire un tentativo di avviamento del motore con l'accumulatore di energia collegato. Badate che il tentativo di avviamento non duri più di 3 secondi, perché all'avviamento scorre una corrente molto elevata.
6. Per prima cosa rimuovete la pinza di connessione dal nastro di massa (polo negativo).
7. Poi rimuovete il cavo di avviamento di soccorso dal polo positivo (+) della batteria dell'auto.
8. Dopo tale tentativo di avviamento, l'accumulatore di energia deve essere nuovamente caricato.

## **9. Controllo dello stato della batteria**

Il segnalatore di tensione (Fig. 1/ Pos. 5) fornisce informazioni sullo stato della batteria.

Premendo il pulsante (Fig. 1/ Pos. 4) si muove l'indicatore della tensione.

### **Verde**

La batteria è carica al 50 - 100%.

### **Giallo**

La batteria è carica al 0-50% e deve venire ricaricata

### **Rosso**

La batteria è completamente scarica. Questo stato si può presentare ad es. dopo avere aiutato ad avviare un altro veicolo. La batteria deve venire assolutamente ricaricata.

Se l'apparecchio continua ad essere utilizzato, questo può provocare danni alla batteria.

Per assicurare la durata della batteria, essa dovrebbe essere ricaricata ogni 3-5 mesi indipendentemente dall'uso.

## **10. Sostituzione della lampada**

La lampada deve essere spenta.

Per sostituire la lampada procedete nel modo seguente:

1. Premete lateralmente la copertura della lampada (Figura 1/ pos. 6) e togliete la copertura tirandola in avanti.
2. Togliete la lampada dal portalampana ruotandola in senso antiorario.
3. Sostituite la lampada con una dello stesso tipo (12V/0,3A).
4. Mettete la lampada nel portalampana ruotandola in senso orario.
5. Premete di nuovo sulla copertura della lampada (Figura 1/ pos. 6).

## 11. Compressore da 12 volt

### 11.1 Gonfiare i pneumatici

**Pericolo!** Usate un manometro per controllare la pressione effettiva dei pneumatici. Rispettate assolutamente le istruzioni del veicolo per gonfiare i pneumatici.

1. Togliete il tappo dalla valvola.
2. Inserite il raccordo del compressore completamente sulla valvola (Figura 2/ pos. 1).
3. Fissate il raccordo ribaltando la leva di chiusura (Figura 2/ pos 2).

### 11.2 Gonfiare i materassini pneumatici etc.

**Avvertenza!** A causa delle caratteristiche del materiale di materassini pneumatici, gommoni etc. non è possibile fornire delle indicazioni esatte per la pressione dell'aria. Fate perciò attenzione a non gonfiare troppo questi oggetti dato che potrebbero scoppiare.

- Scegliete l'adattatore adeguato ed inseritelo nel raccordo del tubo flessibile dell'aria.  
Adattatore 1 (Figura 3/ pos. 1): per materassini pneumatici  
Adattatore 2 (Figura 3/pos. 2): per palloni sportivi  
Adattatore 3 (Figura 3/pos. 3): per palloni da pallanuoto
- Fissate il raccordo ribaltando la leva di chiusura (Figura 2/ pos 2).

### 11.3 Messa in esercizio del compressore

**Avviso!** Prima della messa in esercizio del compressore leggete le avvertenze al punto 1. Avvertenze importanti.. Dopo una durata di lavoro del compressore di 10 min. è necessaria una pausa di raffreddamento di 10 minuti.

- Prima dell'accensione controllare il manometro della pressione (Figura 4 / pos. 2).
- Per accendere portare su I l'interruttore ON/OFF (Figura 4 / pos. 1).
- Per spegnere portare su O l'interruttore ON/OFF (Figura 4 / pos. 1).

## 12. Manutenzione e cura

### Pericolo!

- Per tutte le operazioni di pulizia e manutenzione si deve disinserire l'accumulatore di energia e staccare tutti i collegamenti dall'apparecchio.
- Per la pulizia della superficie utilizzate per quanto possibile soltanto un panno morbido e

asciutto e non fate uso di solventi aggressivi. Se assolutamente necessario potete togliere lo sporco con una spugna leggermente inumidita.

## 13. Riparazione

In caso di anomalie fate controllare l'apparecchio soltanto da uno specialista autorizzato oppure da un'officina assistenza clienti.

## 14. Ordinazione dei pezzi di ricambio

In caso di ordinazione di pezzi di ricambio è necessario indicare quanto segue:

- tipo di apparecchio
- numero di articolo dell'apparecchio
- numero di identificazione dell'apparecchio
- numero del pezzo di ricambio richiesto

Per i prezzi e le informazioni attuali si veda [www.isc-gmbh.info](http://www.isc-gmbh.info)

## 15. Smaltimento

L'apparecchio, gli accessori e l'imballo devono venire smaltiti in modo ecologico. Le parti in plastica portano i rispettivi contrassegni per il riciclaggio separato.

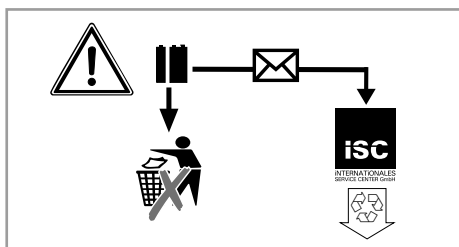

I cariche batterie e le apparecchiature elettriche a batteria contengono dei materiali nocivi per l'ambiente. Non smaltite le apparecchiature a batteria della insieme ai rifiuti domestici. Se gli utensili presentano difetti o sono usurati togliete il carica batteria e speditelo alla iSC GmbH, Eschenstraße 6, D-94405 Landau oppure spedite l'intero utensile a batteria, se il carica batteria non può essere separato. Soltanto così il costruttore ne garantisce uno smaltimento appropriato.



Solo per paesi membri dell'UE

Non smaltite gli elettrodomestici nei rifiuti domestici!

Secondo la direttiva europea 2012/19/CE sui rifiuti di apparecchiature elettriche ed elettroniche e il suo recepimento nelle normative nazionali, gli elettrodomestici usati devono venire raccolti separatamente e venire smaltiti in modo ecocompatibile.

Alternativa di riciclaggio alla richiesta di restituzione:

il proprietario dell'apparecchio elettrico è tenuto in alternativa, invece della restituzione, a collaborare in modo che lo smaltimento venga eseguito correttamente in caso ceda l'apparecchio. L'apparecchio vecchio può anche venire consegnato ad un centro di raccolta che provvede poi allo smaltimento secondo le norme nazionali sul riciclaggio e sui rifiuti. Non ne sono interessati gli accessori e i mezzi ausiliari senza elementi elettrici forniti insieme ai vecchi apparecchi.

La ristampa o l'ulteriore riproduzione, anche parziale, della documentazione o dei documenti d'accompagnamento dei prodotti è consentita solo con l'esplicita autorizzazione da parte della iSC GmbH.

Con riserva di apportare modifiche tecniche

## Informazioni sul Servizio Assistenza

In tutti i Paesi indicati nel certificato di garanzia disponiamo di competenti partner per il Servizio Assistenza (per i relativi dati di contatto si veda il certificato di garanzia), che sono a vostra disposizione per tutte le richieste di assistenza come riparazione, fornitura di pezzi di ricambio e parti di usura o vendita di materiali di consumo.

Si deve tenere presente che le seguenti parti di questo prodotto sono soggette a un'usura naturale o dovuta all'uso ovvero che le seguenti parti sono necessarie come materiali di consumo.

| Categoria                               | Esempio                                  |
|---|--|
| Parti soggette ad usura *               | Adattatore, lampadina, batteria          |
| Materiale di consumo/parti di consumo * | Fusibile piatto, fusibile a filo sottile |
| Parti mancanti                          |  |

\* non necessariamente compreso tra gli elementi forniti!

In presenza di difetti o errori vi preghiamo di denunciare il caso sul sito internet [www.isc-gmbh.info](http://www.isc-gmbh.info). Vi preghiamo di descrivere con precisione l'anomalia e a tal riguardo di rispondere in ogni caso alle seguenti domande:

- L'apparecchio ha già funzionato una volta o era difettoso fin dall'inizio?
- Avete notato qualcosa prima che si manifestasse il difetto (sintomo prima del difetto)?
- A vostro parere che cosa non funziona nell'apparecchio (sintomo principale)?  
Descrivete che cosa non funziona.

## Certificato di garanzia

Gentili clienti,  
i nostri prodotti sono soggetti ad un rigido controllo di qualità. Se tuttavia una volta l'apparecchio non dovesse funzionare correttamente, ci scusiamo e vi preghiamo di rivolgervi al nostro Servizio Assistenza all'indirizzo indicato in questa scheda di garanzia o al punto vendita in cui avete acquistato l'apparecchio. Per la rivendicazione dei diritti di garanzia vale quanto segue:

1. Queste condizioni di garanzia regolano ulteriori prestazioni di garanzia. La presente garanzia non tocca i vostri diritti al ricorso in garanzia previsti dalla legge. Le nostre prestazioni di garanzia sono per voi gratuite.
2. La prestazione di garanzia riguarda esclusivamente i difetti dell'apparecchio provatamente riconducibili a errori del materiale o di produzione ed è limitata, a nostra discrezione, all'eliminazione di questi difetti o alla sostituzione dell'apparecchio.  
Tenete presente che i nostri apparecchi non sono stati costruiti per l'impiego artigianale, professionale o imprenditoriale. Pertanto un contratto di garanzia non viene concluso se l'apparecchio è stato usato entro il periodo di garanzia in attività artigianali, imprenditoriali o industriali o se è stato sottoposto a sollecitazioni equivalenti.
3. Sono esclusi dalla nostra garanzia:
  - Danni all'apparecchio causati dalla mancata osservanza delle istruzioni di montaggio o per un'installazione non corretta, dalla mancata osservanza delle istruzioni per l'uso (come ad es. collegamento a una tensione di rete o a un tipo di corrente non corretti), dalla mancata osservanza delle norme relative alla manutenzione e alla sicurezza, dall'esposizione dell'apparecchio a condizioni ambientali anomale o per la mancata esecuzione di pulizia e manutenzione.
  - Danni all'apparecchio dovuti a usi impropri o illeciti (come per es. sovraccarico dell'apparecchio o utilizzo di utensili di ricambio o accessori non consentiti), alla penetrazione di corpi estranei nell'apparecchio (come per es. sabbia, pietre o polvere, danni dovuti al trasporto), all'impiego della forza o a influssi esterni (come per es. danni causati da caduta).
  - Danni all'apparecchio o a parti di esso da ricondurre a un'usura comune, dovuta all'uso o di altro tipo naturale.
4. Il periodo di garanzia è 60 mesi e inizia a partire dalla data di acquisto dell'apparecchio. I diritti di garanzia devono essere fatti valere prima della scadenza del periodo di garanzia, entro due settimane dopo avere accertato il difetto. È esclusa la rivendicazione di diritti di garanzia dopo la scadenza del relativo periodo. La riparazione o la sostituzione dell'apparecchio non comporta una proroga del periodo di garanzia e con questa prestazione per l'apparecchio o per pezzi di ricambio eventualmente installati non inizia un nuovo periodo di garanzia. Ciò vale anche nel caso in cui si ricorra a un servizio sul posto.
5. Per rivendicare il diritto di garanzia vi preghiamo di denunciare l'apparecchio difettoso sul sito internet: [www.isc-gmbh.info](http://www.isc-gmbh.info). Se il difetto dell'apparecchio rientra nella nostra prestazione di garanzia, ricevete prontamente l'apparecchio riparato o un apparecchio nuovo.

Per parti mancanti, di consumo e soggette a usura rimandiamo alle limitazioni di questa garanzia secondo le informazioni sul Servizio Assistenza di queste istruzioni per l'uso.



ES



**Peligro!** - Leer el manual de instrucciones para reducir cualquier riesgo de sufrir daños

**Peligro!**

Al usar aparatos es preciso tener en cuenta una serie de medidas de seguridad para evitar lesiones o daños. Por este motivo, es preciso leer atentamente este manual de instrucciones/advertencias de seguridad. Guardar esta información cuidadosamente para poder consultarla en cualquier momento. En caso de entregar el aparato a terceras personas, será preciso entregarles, asimismo, el manual de instrucciones/advertencias de seguridad. No nos hacemos responsables de accidentes o daños provocados por no tener en cuenta este manual y las instrucciones de seguridad.

**1. Instrucciones de seguridad****Peligro!**

**Lea todas las instrucciones de seguridad e indicaciones.** El incumplimiento de dichas instrucciones e indicaciones puede provocar descargas, incendios y/o daños graves. **Guarde todas las instrucciones de seguridad e indicaciones para posibles consultas posteriores.**

- Antes de poner en funcionamiento la unidad energética comprobar que no esté dañada.
- Respetar el valor de tensión de red (230 V ~50Hz).
- Es preciso tener en cuenta que la manipulación indebida de aparatos eléctricos puede conllevar peligros que los niños serían incapaces de reconocer.
- Mantener a los niños alejados de las baterías de coches y unidades energéticas.
- La reparación o sustitución de piezas defectuosas o dañadas debe correr a cargo de un taller de atención al cliente, a menos que en el manual de uso se indique lo contrario. Los interruptores averiados deben sustituirse en un taller de asistencia técnica al cliente.
- Proteger de la lluvia, de las salpicaduras y de la humedad.
- No colocar sobre suelo caldeado.
- Si no usa el aparato manténgalo siempre desconectado.
- Llevar guantes resistentes a los ácidos y gafas protectoras cada vez que se desee cargar la batería, así como rellenarla de ácido o agua destilada. ¡El ácido corrosivo puede causar heridas considerables!
- ¡Cuidado! El ácido de la batería es corrosivo. Las salpicaduras de ácido sobre la piel o la

ropa deberán lavarse de inmediato con agua y jabón. Las salpicaduras de ácido deben enjuagarse de inmediato con agua (en menos de 15 min) y consultar a un médico.

- No utilizar ropa sintética al cargar la batería de coche, de esta forma se evitará la formación de chispas por descargas electrostáticas.
- ¡Atención! Evitar llamas y chispas. Al cargar la batería se produce un gas explosivo.
- La unidad energética contiene componentes como, por ejemplo, interruptor y fusible, que podrían generar un arco voltaico e incluso chispas. Asegurar que el garaje o el recinto estén bien ventilados.
- ¡Atención! Si se percibe un fuerte olor a gas, existe peligro inminente de explosión; no desconectar el aparato ni desenganchar las pinzas de carga. Ventilar de inmediato el recinto. Llevar la batería a que la compruebe un taller de servicio de asistencia al cliente.
- No cargar varias baterías a la vez.
- No cargar baterías no recargables.
- Observar las advertencias del fabricante de baterías.
- Al cargar una batería se tendrán en cuenta las instrucciones y datos del fabricante de la misma.

**Compresor**

- No usar nunca aire comprimido para limpiarse la ropa.
- No apuntar ni a personas ni a animales con el aire comprimido en marcha.
- Mantener siempre limpia la rejilla de ventilación.
- El compresor no debe aspirar polvo ni otras impurezas.
- No emplear el compresor para inflar neumáticos de alta presión como, por ejemplo, neumáticos de camiones, tractores o remolques.
- Si desea inflar varios neumáticos, deje que el compresor descanse unos 10 minutos entre neumático y neumático. No dejar que el aparato funcione más de 10 minutos seguidos.

**¡Importante!**

- La unidad energética está equipada de un acumulador de plomo-gel que no requiere mantenimiento alguno. El acumulador se suministra ya parcialmente cargado.
- ¡Antes de la primera puesta en marcha es preciso recargar por completo el acumulador de la unidad energética!
- El acumulador se descarga automáticamente

si la unidad energética deja de usarse por algún tiempo.

- Para recargar utilizar únicamente la fuente de alimentación suministrada.

#### Eliminación de residuos:

Baterías: deben eliminarse llevándolas puntos de recogida especiales o entidades de recogida de desechos especiales.

Informarse en cualquier entidad local.

#### Protección del medio ambiente

Tener en cuenta que no está permitido tirar a la basura casera ni el material de embalaje ni los acumuladores usados o defectuosos. Eliminar siempre estos desechos de la manera correcta.

## 2. Volumen de entrega

Sirviéndose de la descripción del volumen de entrega, comprobar que el artículo esté completo. Si faltase alguna pieza, dirigirse a nuestro Service Center o a la tienda especializada más cercana en un plazo máximo de 5 días laborales tras la compra del artículo presentando un recibo de compra válido. A este respecto, observar la tabla de garantía de las condiciones de garantía que se encuentran al final del manual.

- Abrir el embalaje y extraer cuidadosamente el aparato.
- Retirar el material de embalaje, así como los dispositivos de seguridad del embalaje y para el transporte (si existen).
- Comprobar que el volumen de entrega esté completo.
- Comprobar que el aparato y los accesorios no presenten daños ocasionados durante el transporte.
- Si es posible, almacenar el embalaje hasta que transcurra el periodo de garantía.

#### Peligro!

**¡El aparato y el material de embalaje no son un juguete! ¡No permitir que los niños jueguen con bolsas de plástico, láminas y piezas pequeñas! ¡Riesgo de ingestión y asfixia!**

- Unidad energética con compresor
- Fuente de alimentación para la carga
- Cable de conexión con enchufe para encendedor
- Juego adaptador de válvula
- Manual de instrucciones original

## 3. Uso adecuado

El aparato resulta ideal como ayuda para arranque de baterías de 12 V (baterías de plomo) cuando éstas estén semidescargadas, así como para conectar directa o indirectamente los dispositivos de consumidores de 12 V con un consumo máx. 10 A al encendedor del coche. Tener en cuenta el manual de instrucciones del aparato a conectar. Con el autocompresor integrado de 12 V se pueden inflar ruedas de coche, moto, bicicleta, balones, así como pelotas de agua pequeñas, colchonetas pequeñas y similares.

Utilizar la máquina sólo en los casos que se indican explícitamente como de uso adecuado. Cualquier otro uso no será adecuado. En caso de uso inadecuado, el fabricante no se hace responsable de daños o lesiones de cualquier tipo; el responsable es el usuario u operario de la máquina.

Tener en consideración que nuestro aparato no está indicado para un uso comercial, industrial o en taller. No asumiremos ningún tipo de garantía cuando se utilice el aparato en zonas industriales, comerciales o talleres, así como actividades similares.

## 4. Características técnicas:

Acumulador: ..... 12 V / 10 Ah  
 Tensiones de salida/Consumo máx.: .....  
 ..12 V/10 A a través de 1 enchufe del encendedor  
 Fuente de alimentación: .....  
 Tensión nominal ..... 230 V ~ 50 Hz  
 Salida fuente de alimentación: .....  
 Tensión nominal: ..... 15 V  
 Corriente nominal: ..... 800 mA  
 Potencia nominal: ..... 12 VA  
 Lámpara: ..... 12V / 3 W  
 Compresor: ..... 12V / 18 bar

## 5. Cargar la unidad energética

Advertencia! Poner el interruptor ON/OFF (fig. 1/ pos. 1) en la posición "OFF".

### 5.1 Cargar la unidad energética con la fuente de alimentación

1. Conectar el cable de conexión de la fuente de alimentación a la hembrilla de carga "RE-CHARGE" (fig. 1/pos. 2) del aparato.
2. Enchufar la fuente de alimentación a un enchufe de 230V ~ 50Hz. El LED rojo (fig.1/pos. 3) se ilumina.
3. El tiempo de carga es de aprox. 24 horas.

Al activar el botón rojo (fig. 1/pos. 4) el voltímetro integrado (fig. 1/pos. 5) muestra el estado de carga del acumulador.

### 5.2 Cargar la unidad energética con cable de adaptador para automóvil

Se puede cargar la unidad energética mediante el enchufe para encendedor del automóvil.

Advertencia! El proceso de carga solo debería efectuarse durante la marcha, ya que, de lo contrario, se descarga la batería del automóvil. No poner nunca el vehículo en marcha estando el cable adaptador para automóvil todavía conectado al enchufe del encendedor.

Introducir el enchufe 12 V del cable adaptador para automóvil en la conexión para encendedor y, el otro extremo, en la hembrilla de carga "(RE-CHARGE)" de la unidad energética.

## 6. Salidas

### Cuidado!

**Salida 12V a través de la conexión del encendedor.**

**Máx. 10 amperios:**

- La salida 12V (fig. 1 /pos. 8) puede aguantar un máx. de 10 A, es decir, sólo se dispone de un máximo de 10 A.
- Por este motivo, tener en cuenta los valores de potencia y de corriente de alimentación del dispositivo consumidor para no sobrecargar la unidad energética. Si sólo conoce los datos de potencia del dispositivo consumidor, se podrá calcular fácilmente la corriente máxima.

### Ejemplo:

Dispositivo consumidor: 12V / 50W

La corriente de alimentación es de:

$$50W / 12V = 4,17A$$

- El cable del encendedor suministrado se puede utilizar para conectar un dispositivo consumidor adecuado. Está protegido con un fusible de 10 A.
- Para utilizar la salida 12V simplemente retirar la tapa protectora y conectar el dispositivo consumidor.

Comprobar primero los valores de tensión y voltaje que requieren los aparatos que se desean recargar con el fin de evitar sobrecargar la unidad energética.

Una sobrecarga puede eventualmente provocar la destrucción del aparato.

El interruptor ON/OFF (1) para el cable de ayuda de arranque debe encontrarse en la posición "0".

## 7. Accionamiento de la iluminación

**Para activar la iluminación, seguir los siguientes pasos:**

La iluminación (fig. 1/pos. 6) se enciende o apaga pulsando el interruptor (fig. 1/pos. 7).

## 8. Ayuda de arranque para el vehículo

### Peligro!

- Los cables de carga con las pinzas se hallan en la parte posterior del aparato.
- Si no se necesitan los cables no extraerlos del aparato.
- ¡Atención! Existe peligro de cortocircuito al tocar las pinzas.
- La unidad energética sólo puede utilizarse como ayuda de arranque si la batería está solamente medio descargada. Esto significa que se dispone de una capacidad limitada para recargar la batería del vehículo.
- **¡No se recomienda el uso de la unidad energética para cargar baterías totalmente descargadas!**

Los bornes están aislados para evitar cortocircuitos accidentales entre la batería del vehículo y las piezas de éste durante la conexión. Es imprescindible

dible evitar cortocircuitos.

El equipo de ayuda de arranque de la unidad energética es una gran ventaja a la hora de recargar una batería semidescargada y conseguir así que el vehículo se ponga en marcha.

Advertimos que los vehículos en su equipamiento estándar disponen de numerosos componentes electrónicos (como. p. ej., ABS, ASR, bomba de inyección, ordenador de a bordo y teléfono móvil). El incremento de la tensión o los picos que puedan aparecer en el momento de hacer el arranque pueden dañar los componentes electrónicos del vehículo. Cualquier daño que se produzca a razón de lo indicado arriba no queda cubierto por la responsabilidad de producto. Es preciso observar las advertencias que se hallan en los manuales del vehículo, de la radio, del teléfono móvil, etc.

**Solo si la unidad energética está cargada con su capacidad máxima se podrá prestar ayuda de arranque.**

#### **Uso de la unidad energética como ayuda de arranque:**

1. Conectar el cable rojo (+) de la unidad energética al polo positivo (+) de la batería del coche.
2. Conectar el polo negativo (-) de la unidad energética con la masa del vehículo, por ej. a la cinta de masa o sobre una superficie al descubierto en el bloque del motor, haga la conexión lo más lejos posible de la batería con el fin de evitar que se encienda el gas detonante que pueda formarse en el proceso.
3. Para la ayuda de arranque, el interruptor (fig. 1/pos. 2) debe encontrarse en la posición "ON".
4. Conectar el encendido, esperar unos 5 minutos. ¡NO ARRANCAR!
5. Ahora podrá intentar arrancar el vehículo manteniendo la unidad energética conectada. Es imprescindible comprobar que el intento de arranque no dure más de 3 segundos, ya que el flujo de corriente es extremadamente elevado en este proceso.
6. Primero desconectar la pinza de la cinta de masa (polo negativo).
7. A continuación retirar el cable del polo positivo (+) de la batería.
8. Después de este intento de arranque deberá proceder a recargar de nuevo la unidad energética.

## **9. Control del estado del acumulador**

El indicador de tensión (fig. 1/pos. 5) muestra el estado de la batería del acumulador.

Al pulsar el botón rojo (fig. 1/pos. 4) oscila el indicador de tensión.

### **Verde**

El acumulador está lleno al 50-100 %.

### **Amarillo**

El acumulador está cargado al 0-50 % y se debe cargar

### **Rojo**

El acumulador está totalmente descargado. Tras un proceso de ayuda de arranque es posible que el acumulador se descargue, por lo tanto, cargarlo de inmediato. Si, en vez de recargar, se sigue utilizando el aparato, se producirán serios daños en el acumulador. Para mantener el periodo de vida previsto para el acumuladores recomienda recargarlo cada 3 o 5 meses, independientemente del uso que se haya hecho de él.

## **10. Cambiar la bombilla**

La bombilla debe estar apagada.

### **Para cambiar la bombilla, proceder de la siguiente forma:**

1. Presionar los laterales de la cubierta de la bombilla (fig. 1/pos. 6) y quitar la cubierta hacia delante.
2. Sacar la bombilla del casquillo girándola hacia la izquierda.
3. Sustituirla por una del mismo tipo (12V/0,3A).
4. Girar hacia la derecha para encajarla en el casquillo.
5. Volver a colocar la cubierta (fig. 1 /pos. 6).

## **11. Compresor de 12 voltios**

### **11.1 Inflar neumáticos**

**Peligro!** Utilizar el aparato de medición de la presión del aire para comprobar la presión de los neumáticos. Es preciso observar las instrucciones del vehículo.

1. Retirar el capuchón de la válvula.
2. Introducir completamente el empalme del compresor en la válvula (fig. 2/pos. 1).

3. Asegurar la pieza de empalme aplicando la palanca de cierre (fig. 2/pos. 2).

### 11.2 Inflar colchonetas, etc.

**Aviso!** Debido a las propiedades del material de las colchonetas inflables, botes neumáticos, etc. no se pueden indicar datos concretos de la presión del aire. Por este motivo, asegurarse de no inflar demasiado el objeto en cuestión para evitar reventarlo.

- Elegir el adaptador adecuado y enchufarlo en la pieza de empalme de la manguera de aire. Adaptador 1 (fig. 3/pos. 1): para colchonetas inflables  
Adaptador 2 (fig. 3/pos. 2): para balones  
Adaptador 3 (fig. 3/pos. 3): para pelotas de agua
- Asegurar la pieza de empalme aplicando la palanca de cierre (fig. 4/pos. 2).

### 11.3 Puesta en marcha del compresor

**Advertencia!** Antes de poner en marcha el compresor leer las "Advertencias importantes" incluidas en el apartado 1. Tras 10 minutos de funcionamiento someterlo a una pausa de enfriamiento de 10 minutos.

- Comprobar el manómetro (fig. 4/pos. 2) antes de conectarlo.
- Para conectarlo, poner el interruptor (fig. 4/pos. 1) en la posición I.
- Para desconectarlo, poner el interruptor (fig. 2/pos. 1) en la posición 0.

## 12. Mantenimiento y cuidados

### Peligro!

- Antes de comenzar cualquier trabajo de limpieza o mantenimiento deberá apagarse la unidad energética y desenchufar cualquier conexión al aparato.
- Para limpiar la superficie utilizar siempre un trapo suave y seco. No usar disolventes. En caso necesario, limpiar la suciedad con un trapo húmedo.

## 13. Reparación

En caso de que se produjeran averías, llevar el aparato a un especialista autorizado o un taller de servicio técnico.

## 14. Pedido de piezas de repuesto

Cuando se pasa pedido de las piezas de repuesto, es preciso indicar los siguientes datos:

- Tipo de aparato
- Número de artículo del aparato
- Número de identificación del aparato
- Número de la pieza de recambio solicitada

Los precios y la información actual se hallan en [www.isc-gmbh.info](http://www.isc-gmbh.info)

## 15. Eliminación de residuos:

Es necesario deshacerse del aparato, de los accesorios y del embalaje de manera ecológica para facilitar su posterior reciclaje. Las piezas de plástico están marcadas para su posterior reciclaje.

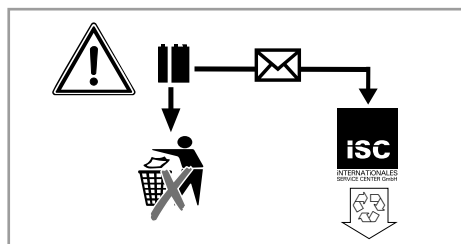

Los acumuladores y aparatos eléctricos con batería contienen materiales que pueden resultar nocivos para el medio ambiente. No deberá tirar aparatos con batería a la basura normal. Si el aparato que lleva el acumulador está defectuoso o desgastado, extraerlo y enviarlo a iSC GmbH, Eschenstraße 6 en D-94405 Landau, o, en caso de que no se pueda extraer, enviar el aparato completo. Sólo en esta empresa garantiza el fabricante que el aparato sea eliminado de forma adecuada.



Sólo para países miembros de la UE

No tirar herramientas eléctricas en la basura casera.

Según la directiva europea 2012/19/CE sobre aparatos usados electrónicos y eléctricos y su aplicación en el derecho nacional, dichos aparatos deberán recojerse por separado y eliminarse de modo ecológico para facilitar su posterior reciclaje.

Alternativa de reciclaje en caso de devolución:

El propietario del aparato eléctrico, en caso de no optar por su devolución, está obligado a reciclar adecuadamente dicho aparato eléctrico. Para ello, también se puede entregar el aparato usado a un centro de reciclaje que trate la eliminación de residuos respetando la legislación nacional sobre residuos y su reciclaje. Esto no afecta a los medios auxiliares ni a los accesorios sin componentes eléctricos que acompañan a los aparatos usados.

Sólo está permitido copiar la documentación y documentos anexos del producto, o extractos de los mismos, con autorización expresa de iSC GmbH.

Nos reservamos el derecho a realizar modificaciones técnicas

## Información de servicio

En todos los países mencionados en el certificado de garantía disponemos de distribuidores competentes cuyos datos de contacto podrán consultar en dicho certificado. Dichos distribuidores están a su disposición para cualquier asunto relacionado con el servicio como reparación, suministro de piezas de repuesto y desgaste, o con respecto a los materiales de consumo.

Es preciso tener en cuenta, que las siguientes piezas de este producto se someten a desgaste natural o provocado por el uso o que se necesitan las siguientes piezas como materiales de consumo.

| Categoría                              | Ejemplo                                     |
|--|---|
| Piezas de desgaste*                    | Adaptador, bombilla, acumulador             |
| Material de consumo/Piezas de consumo* | Fusible plano, fusible para corriente débil |
| Falta de piezas                        |   |

\*¡no tiene por qué estar incluido en el volumen de entrega!

En caso de deficiencia o fallo, rogamos que lo registre en la página web [www.isc-gmbh.info](http://www.isc-gmbh.info). Describa exactamente el fallo y responda siempre a las siguientes preguntas:

- ¿Ha funcionado el aparato en algún momento o estaba defectuoso desde el principio?
- ¿Le ha llamado algo la atención antes de surgir el fallo (indicio antes del fallo)?
- ¿Qué fallo de funcionamiento le parece que presenta el aparato (indicio principal)?  
Describa ese fallo en el funcionamiento.



## Certificado de garantía

Estimado cliente:

Nuestros productos están sometidos a un estricto control de calidad. No obstante, si este aparato no funcionase correctamente, lo lamentamos sinceramente y le rogamos que se dirija a nuestro servicio de atención al cliente en la dirección indicada en la parte inferior de la presente tarjeta de garantía o a la tienda donde ha comprado el aparato. Para hacer válido el derecho de garantía, proceda de la siguiente forma:

1. Estas condiciones de garantía regulan prestaciones de la garantía adicionales. Las prestaciones de garantía que le corresponden conforme a ley no se ven afectadas por la presente. Nuestra prestación de garantía es gratuita para usted.
2. La prestación de garantía se extiende exclusivamente a defectos que se pueda demostrar que han sido ocasionados por fallos de material o de producción y está limitada, según nosotros mismo decidamos, a la reparación de los mismos o al cambio del aparato.  
Es preciso tener en consideración que nuestro aparato no está indicado para un uso comercial, industrial o en taller. Por lo tanto, no procederá un contrato de garantía cuando se utilice el aparato dentro del periodo de garantía en zonas industriales, comerciales o talleres, así como actividades similares.
3. Nuestra garantía no cubre:
  - Daños en el aparato ocasionados por la no observancia de las instrucciones de montaje o por una instalación no profesional, no observancia de las instrucciones de uso (como, p. ej., conexión a una tensión de red o corriente no indicada) o la no observancia de las disposiciones de mantenimiento y seguridad o por la exposición del aparato a condiciones anormales del entorno o por la falta de cuidado o mantenimiento.
  - Daños en el aparato ocasionados por aplicaciones impropias o indebidas (como, p. ej., sobrecarga del aparato o uso de herramientas o accesorios no homologados), introducción de cuerpos extraños en el aparato (como, p. ej., arena, piedras o polvo, daños producidos por el transporte), uso violento o influencias externa (como, p. ej., daños por caídas).
  - Daños en el aparato o en piezas del aparato provocados por el desgaste natural, habitual o producido por el uso.
4. El periodo de garantía es de 60 meses y comienza en la fecha de la compra del aparato. El derecho de garantía debe hacerse válido, antes de finalizado el plazo de garantía, dentro de un periodo de dos semanas una vez detectado el defecto. El derecho de garantía vence una vez transcurrido el plazo de garantía. La reparación o cambio del aparato no conllevará ni una prolongación del plazo de garantía ni un nuevo plazo de garantía ni para el aparato ni para las piezas de repuesto montadas. Esto también se aplica en el caso de un servicio in situ.
5. Para hacer efectivo su derecho a garantía, registre su aparato defectuoso en: [www.isc-gmbh.info](http://www.isc-gmbh.info). Si nuestra prestación de garantía incluye el defecto aparecido en el aparato, recibirá de inmediato un aparato reparado o nuevo de vuelta.

Para piezas de desgaste, de repuesto y falta de piezas nos remitimos a las limitaciones de esta garantía conforme a la información de servicio de este manual de instrucciones.



**Gevaar!** - Handleiding lezen om het letselrisico te verminderen

**Gevaar!**

Bij het gebruik van toestellen dienen enkele veiligheidsmaatregelen te worden nageleefd om lichamelijk gevaar en schade te voorkomen. Lees daarom deze handleiding / veiligheidsinstructies zorgvuldig door. Bewaar deze goed zodat u de informatie op elk moment kunt terugvinden. Mocht u dit toestel aan andere personen doorgeven, gelieve dan deze handleiding / veiligheidsinstructies mee te geven. Wij zijn niet aansprakelijk voor ongevallen of schade die te wijten zijn aan niet-naleving van deze handleiding en van de veiligheidsinstructies.

**1. Veiligheidsaanwijzingen****Gevaar!**

**Lees alle veiligheidsinstructies en aanwijzingen.** Nalatigheden bij de inachtneming van de veiligheidsinstructies en aanwijzingen kunnen elektrische schok, brand en/of zware letsels tot gevolg hebben. **Bewaar alle veiligheidsinstructies en aanwijzingen voor de toekomst.**

- Bij het laden van de batterij zeker een beschermende bril en handschoenen dragen ! Door het bijtend zuur bestaat verhoogd gevaar een verwonding op te lopen !
- Bij het laden van de batterij geen kledij van synthetische stoffen dragen om vonkvorming door elektrostatische ontlading te vermijden.
- **WAARSCHUWING !** Explosieve gassen, vlammen en vonken vermijden.
- Het energiestation bevat componenten, zoals b.v. schakelaars en zekering die mogelijk lichtboog en vonken vormen. Let zeker op een goede verluchting in de garage of ruimte
- Geen niet herlaadbare of defecte batterijen laden.
- Neem de instructies van de fabrikant van de batterij in acht.
- Let op ! Vlammen en vonken vermijden. Tijdens het laden komt ontplofbaar knalgas vrij.
- Het toestel beschermen tegen regen, spatwater en vochtigheid.
- Niet op een verwarmde ondergrond plaatsen.
- Voorzichtig ! Batterijzuur is bijtend. Spetters op huid en kledij onmiddellijk met zeepsop afwassen. Zuurspetters in het oog onmiddellijk met veel water spoelen (15 min.) en de dokter consulteren.
- Laad geen batterijen die niet oplaadbaar zijn.
- Neem de instructies en gegevens vermeld

door de fabrikant van het voertuig aangaande het laden van de batterij in acht.

- Laad niet meerdere batterijen tegelijk.
- Hou kinderen weg van de batterij en het energiestation.
- Let op ! Bij penetrante gaslucht bestaat acuut ontploffingsgevaar. Het toestel niet uitschakelen. Laadtangen niet verwijderen. De ruimte onmiddellijk goed verluchten. Batterij door de klantenservice laten controleren.
- Controleer uw toestel op beschadigingen. Defecte of beschadigde componenten dienen deskundig door een klantendienst-werkplaats te worden hersteld of vervangen behalve in deze gebruiksaanwijzing anders vermeld. Beschadigde schakelaars dienen door een klantendienst-werkplaats te worden vervangen.
- Netspanning (230 V ~ 50 Hz) in acht nemen.
- Bij het aansluiten en laden van de batterij, ingieten van zuur of bijvullen van gedistilleerd water beschermende handschoenen die bestand zijn tegen zuur en beschermende bril dragen.
- Gelieve er rekening mee te houden dat door ondeskundig hanteren met elektrische gereedschappen gevaren kunnen worden veroorzaakt die mogelijk door kinderen niet worden gezien.
- Bij niet-gebruik het energiestation altijd uitschakelen.
- Controleer het energiestation op beschadigingen telkens voordat u het in gebruik neemt.

**Compressor**

- Maak uw kledij nooit met de perslucht schoon.
- Richt de persluchtstroom niet op personen of dieren.
- Hou alle ventilatiespleten vrij van verontreinigingen.
- De compressor mag geen stof of andere verontreinigingen aanzuigen.
- Gebruik de compressor niet voor hogedrukbanden zoals b.v. banden van vrachtwagens, tractors of aanhangwagens.
- Indien meerdere banden op spanning moeten worden gebracht, laat dan de compressor tussen de vulbeurten telkens ca. 10 minuten afkoelen. De maximale looptijd van het toestel mag 10 minuten niet overschrijden.

**Belangrijk !**

- Het energiestation is voorzien van een onderhoudsvrije uitloopveilige accubatterij. Ze wordt gedeeltelijk geladen geleverd.
- Vóór de eerste inbedrijfstelling dient de accu van het energiestation volledig te worden geladen.
- Als het energiestation vrij lang niet wordt gebruikt, ontladend zich de accu vanzelf.
- Gebruik voor het laden enkel het bijgeleverde voedingsgedeelte.

**Beheer van afvalstoffen**

Batterijen : Enkel via motorrijtuig-werkplaatsen, speciale deponeerplaatsen of verzamelplaatsen voor speciaal afval. Informeer u bij het lokale gemeentebestuur.

**Milieubescherming**

Denk eraan dat verpakkingsmateriaal, oude batterijen of defecte accu's niet bij het huisvuil thuisshoren. U dient zich hiervan steeds op een behoorlijke manier te ontdoen.

**2. Leveringsomvang**

Gelieve de volledigheid van het artikel te controleren aan de hand van de beschreven omvang van de levering. Indien er onderdelen ontbreken, gelieve u dan binnen 5 werkdagen na aankoop van het artikel te wenden tot ons servicecenter of tot het verkooppunt waar u het apparaat heeft gekocht, en leg een geldig bewijs van aankoop voor. Gelieve daarvoor de garantietabel in de service-informatie aan het einde van de handleiding in acht te nemen.

- Open de verpakking en neem het toestel voorzichtig uit de verpakking.
- Verwijder het verpakkingsmateriaal alsmede verpakkings-/transportbeveiligingen (indien aanwezig).
- Controleer of de leveringsomvang compleet is.
- Controleer het toestel en de accessoires op transportschade.
- Bewaar de verpakking indien mogelijk tot het verloop van de garantieperiode.

**Gevaar!**

**Het toestel en het verpakkingsmateriaal zijn geen speelgoed voor kinderen! Kinderen mogen niet met plastic zakken, folies en kleine stukken spelen! Er bestaat inslik- en verstik-**

**kingsgevaar!**

- energiestation met compressor
- laad-voedingsgedeelte
- verbindingkabel met sigarettenaanstekerstekker
- ventiel-adapterset
- Originele handleiding

**3. Reglementair gebruik**

Het apparaat is geschikt als starthulp voor 12 V starterbatterijen (loodzuuraccu's) als er een tekort aan batterijcapaciteit is alsmede voor de rechtstreekse of onrechtstreekse aansluiting van 12 V verbruikers met een opgenomen vermogen van maximaal 10 A op het sigarettenaanstekerstopcontact. Neem daarvoor zeker de handleiding van het aan te sluiten apparaat in acht. Met de geïntegreerde 12 V autocompressor kunnen auto-, motorrijwiel- en fietsbanden, sportballen alsmede kleine waterballen, kleine luchtbedden en iets dergelijks worden opgeblazen.

De machine mag slechts voor werkzaamheden worden gebruikt waarvoor ze bedoeld is. Elk ander verder gaand gebruik is niet reglementair. Voor daaruit voortvloeiende schade of verwondingen van welke aard dan ook is de gebruiker/bediener, niet de fabrikant, aansprakelijk.

Wij wijzen erop dat onze gereedschappen overeenkomstig hun bestemming niet geconstrueerd zijn voor commercieel, ambachtelijk of industrieel gebruik. Wij geven geen garantie indien het gereedschap in ambachtelijke of industriële bedrijven alsmede bij gelijk te stellen activiteiten wordt gebruikt.

#### 4. Technische gegevens :

Accu : ..... 12 V / 10 Ah  
 Uitgangsspanningen/ max. opgenomen vermogen : ..... 12 V/10 A via ..... 1 sigarettenaansteker-stopcontact  
 Netspanning : ..... 230 V ~ 50 Hz  
 Uitgang voedingsgedeelte :  
 Nominale spanning : ..... 12 V  
 Nominale stroom : ..... 800 mA  
 Nominaal vermogen : ..... 12 VA  
 Lamp : ..... 12V / 3 W  
 Compressor: ..... 12 V / 18 bar

#### 5. Laden van het energiestation met voedingsgedeelte

Aanwijzing! de AAN / UIT-schakelaar (fig. 1, pos. 1) naar stand „OFF“ schakelen.

##### 5.1 Laden van het energiestation met voedingsgedeelte

1. Verbindt de aansluitkabel van het bijgeleverde voedingsgedeelte met de laadbus „RECHARGE“ (fig. 1, pos. 2) van het toestel.
2. Steek het voedingsgedeelte in een stopcontact met 230V ~ 50Hz. De rode LED (fig 1, pos. 3) gaat branden.
3. De laadtijd bedraagt ca. 24 uur.

Als u de knop (fig. 1, pos. 4) indrukt, geeft de ingebouwde voltmeter (fig. 1, pos. 5) de laadtoestand van de geïntegreerde accu aan.

##### 5.2 Laden van het energiestation met adapterkabel voor motorrijtuigen

Het energiestation kan via de auto-sigarettenaansteker worden geladen.

LET OP: Het laden mag enkel tijdens de rit gebeuren omdat de autobatterij ontladen wordt. Start het voertuig nooit terwijl de auto-adapterkabel aangesloten is op de sigarettenaansteker.

12 V stekker van de bijgaande auto-adapterkabel de auto-sigarettenaansteker en het andere uiteinde de laadbus „Recharge“ van het energiestation in steken.

#### 6. Uitgangen

##### Gevaar!

##### Uitgang 12 V via sigarettenaansteker-aansluiting. 10 ampère max. :

- De 12 V uitgang (fig. 1, pos. 8) is met max. 10 A belastbaar, d.w.z. max. 10 A staan ter uwer beschikking.
- Let daarom op het opgenomen vermogen en stroomverbruik van de verbruiker om het energiestation niet te overbelasten. Indien u de vermogensgegevens van de verbruiker niet weet, kunt u de maximale stroom heel eenvoudig berekenen.

##### Rekenvoorbeeld :

Verbruiker : 12V / 50 W

De opgenomen stroom bedraagt :

$$50 \text{ W} / 12 \text{ V} = 4,17 \text{ A}$$

- De bijgeleverde sigarettenaanstekerkabel kan worden gebruikt om een gepaste verbruiker aan te sluiten. Het is beveiligd door een 10 A zekering.
- Om de 12 V uitgang te gebruiken verwijdt u de beschermkap en sluit u uw verbruiker aan.

Let op spannings- en stroomwaarden van de te voeden toestellen om het energiestation niet te overbelasten.

Een overbelasting kan leiden tot vernietiging van het toestel.

#### 7. Bedienen van de lamp

##### Om de lamp in te schakelen gaat u als volgt te werk

De lamp (fig. 1, pos. 6) wordt met behulp van de schakelaar (fig. 1, pos. 7) in- of uitgeschakeld.

## 8. Starthulpfunctie voor het motorrijtuig

### Gevaar!

- De laadkabels met de pooltangen bevinden zich aan de achterkant van het toestel.
- Als u de laadkabels niet nodig hebt, neem ze dan niet uit het toestel.
- Let op ! Gevaar voor kortsluiting bij het raken van de pooltangen
- De starthulpfunctie van het energiestation kan enkel bij gedeeltelijk ontladen batterij van het motorrijtuig worden gebruikt. Dit betekent dat u enkel een beperkte capaciteit in de batterij van het motorrijtuig kunt inbrengen.
- **Voor het starten bij volledig ontladen batterij is het energiestation niet geschikt.**

De klemmen zijn geïsoleerd om bij het aansluiten onbedoelde kortsluitingen tussen de autobatterij en delen van het voertuig te voorkomen. Kortsluitingen moeten zeker worden vermeden.

De starthulpinrichting van het energiestation biedt een welkome hulp in geval van startmoeilijkheden op grond van onvoldoende capaciteit in de batterij van het voertuig.

Wij wijzen erop dat de voertuigen in standaarduitvoering reeds voorzien zijn van talrijke elektronische componenten (zoals. b.v. ABS, ASR, injectiepomp, boordcomputer en autotelefoon). De verhoogde startspanning en zich voordoen-de piekspanningen kunnen tijdens het starten eventueel leiden tot defecten in de elektronische componenten. Gevolgschade veroorzaakt door hulp bij het starten kan niet door productaansprakelijkheid worden gedekt. Gelieve de instructies in de handleidingen voor auto, radio, autotelefoon enz. in acht te nemen.

**U kunt starthulp alleen verlenen als het energiestation vol geladen is.**

### Gebruik van het energiestation als hulp bij het starten:

1. Verbindt de rode kabel (+) van het energiestation met de PLUS-pool (+) van de autobatterij.
2. Verbindt de zwarte kabel (-) van het energiestation met de massa van het voertuig, b.v. op de massastrap op een andere blote plaats op de motorblok, de kabel zo ver mogelijk weg van de batterij aansluiten om het ontsteken van mogelijk vrijkomend knalgas te voorkomen.
3. Breng voor hulp bij het starten de schakelaar

(fig. 1, pos. 1) naar de stand „ON“.

4. Contact inschakelen, ca. 5 min. wachten. **NIET STARTEN !**
5. U kunt nu proberen de motor bij aangesloten energiestation te starten. Let er wel op dat de startpoging niet langer dan 3 seconden duurt omdat tijdens het starten een zeer hoge stroom vloeit.
6. Eerst verwijdt u de pooltang van de massastrap (minpool).
7. Vervolgens neemt u de starthulpkabel van de pluspool (+) van de autobatterij los.
8. Na deze startpoging dient het energiestation opnieuw te worden geladen.

## 9. Batterijtoestandscontrole

De spanningsaanwijzer (fig. 1, pos. 5) duidt de toestand van de accubatterij aan.

Als u de knop (fig. 1, pos. 4) indrukt, gaat de spanningsaanwijzer uitslaan.

### Groen

De accu is 50 tot 100 % vol geladen.

### Geel

De accu is 0 tot 50 % geladen en moet opgeladen worden

### Rood

De accu is helemaal ontladen. Deze toestand is b.v. na een hulpbeurt bij het starten mogelijk. De accu moet beslist worden opgeladen. Als het toestel toch verder gebruikt wordt, kan een beschadiging van de accu het gevolg zijn. Om de levensduur van de accu te bewaren is het aan te bevelen de accu om de 3 à 5 maanden ondanks het gebruik te laden.

## 10. Verwisselen van lamp

De lamp moet uitgeschakeld zijn.

### Om van lamp te verwisselen gaat u als volgt te werk :

1. Druk de lampafdekking (fig. 1, pos. 6) zijdelings iets samen en trek de afdekking naar voren af.
2. Draai de lamp tegen de richting van de wijzers van de klok de lampfitting uit.
3. Vervang de lamp door hetzelfde type (12V/0,3A).

4. Draai de lamp met de wijzers van de klok mee de fitting in.
5. Druk de lampafdekking (fig. 1 / pos. 6) terug op.

## 11. 12 Volt compressor

### 11.1 Banden op spanning brengen

**Gevaar!** Gebruik een drukmeter om de werkelijke bandenspanning te controleren. Neem beslist de handleiding van het voertuig voor het op spanning brengen van banden in acht.

1. Verwijder de kap van het ventiel.
2. Steek het aansluitstuk van de compressor helemaal op het ventiel (fig. 2, pos. 1).
3. Beveilig het aansluitstuk door de sluithefboom andersom te leggen (fig. 2, pos. 2).

### 11.2 Vullen van luchtbedden etc.

**Waarschuwing!** Aangezien het soort materiaal van luchtbedden, rubberboten enz. kan de luchtdruk niet precies worden opgegeven. Let er dus op dat deze voorwerpen niet te hard worden opgepompt omdat die anders zouden kunnen springen.

- Kies de geschikte adapter en steek die het aansluitstuk van de luchtslang in.  
Adapter 1 (fig. 3 / pos. 1) : voor luchtbedden  
Adapter 2 (fig. 3 / pos. 2) : voor sportballen  
Adapter 3 (fig. 3 / pos. 3) : voor waterballen
- Beveilig het aansluitstuk door de sluithefboom andersom te leggen (fig. 2, pos. 2).

### 11.3 Inbedrijfstelling van de compressor

**Aanwijzing!** Gelieve de „Belangrijke instructies“ onder punt 1 te lezen alvorens de compressor in bedrijf te stellen. Na 10 minuten looptijd van de compressor is een afkoelpauze van 10 minuten vereist.

- Voor het inschakelen de drukmanometer (fig. 4 / pos. 2) controleren.
- Voor het inschakelen de AAN / UIT-schakelaar (fig. 4, pos. 1) naar stand I brengen.
- Voor het uitschakelen de AAN / UIT-schakelaar (fig. 4, pos. 1) naar stand 0 brengen.

## 12. Onderhoud

### Gevaar!

- Bij alle schoonmaak- en onderhoudswerkzaamheden dient het energiestation principieel te worden uitgeschakeld en alle aansluitingen zijn van het toestel te verwijderen.
- Gebruik voor het schoonmaken van het oppervlak altijd zoveel mogelijk een zachte droge doek en geen agressieve oplosmiddelen. Indien absoluut noodzakelijk kunt u vuil met een slechts licht bevochtigde doek verwijderen.

## 13. Herstelling

Mocht er zich een defect voordoen laat dan het toestel enkel controleren door een geautoriseerde vakman of door een klantendienst-werkplaats.

## 14. Bestellen van wisselstukken

Gelieve bij het bestellen van wisselstukken volgende gegevens te vermelden:

- Type van het toestel
- Artikelnummer van het toestel
- Ident-nummer van het toestel
- Wisselstuknummer van het benodigd stuk

Actuele prijzen en info vindt u terug onder [www.isc-gmbh.info](http://www.isc-gmbh.info)

## 15. Beheer van afvalstoffen

Zorg ervoor dat het toestel, de accessoires en de verpakking milieuvriendelijk worden gerecycleerd. Voor een soort bij soort recyclage zijn de kunststofstukken gekenmerkt.

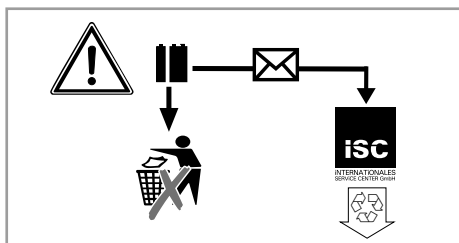

Accumulators en op accu draaiende elektrische toestellen bevatten materialen die schadelijk zijn voor het milieu. Accu toestellen horen niet thuis in het huisvuil. Na een defect of slijtage van de toestellen de accu verwijderen en opsturen naar iSC GmbH, Eschenstraße 6 in D-94405 Landau of, indien onscheidbaar verbonden, het accu toestel opsturen. Alleen daar is door de fabrikant een doelmatige verwijdering verzekerd.





Enkel voor EU-landen

Elektrisch gereedschap hoort niet bij het huisvuil thuis!

Volgens de Europese richtlijn 2012/19/EG op afgedankte elektrische en elektronische toestellen en omzetting in nationaal recht dienen afgedankte elektrische gereedschappen afzonderlijk te worden verzameld en milieuvriendelijk te worden gerecycleerd.

Recyclagealternatief i.p.v. het toestel terug te sturen:

De eigenaar van het elektrische toestel is alternatief verplicht, i.p.v. het toestel terug te sturen, mede te werken bij de behoorlijke recyclage in geval hij zich van het eigendom ontdoet. Het afgedankte toestel kan hiervoor ook bij een verzamelplaats worden afgegeven die voor een verwijdering als bedoeld in de wetgeving in zake recyclage en afvalverwerking zorgt. Hieronder vallen niet bij de afgedankte toestellen gevoegde accessoires en hulpmiddelen zonder elektrische componenten.

Nadruk of andere reproductie van documentatie en geleidepapieren van de producten, geheel of gedeeltelijk, enkel toegestaan mits uitdrukkelijke toestemming van iSC GmbH.

Technische wijzigingen voorbehouden

## Service-informatie

Wij werken in alle landen die in het garantiebewijs zijn genoemd, samen met competente servicepartners, wier contactgegevens u kunt afleiden uit het garantiebewijs. Deze staan voor alle diensten zoals reparatie, het verschaffen van wisselstukken of slijtdelen of voor de aankoop van verbruiksmaterialen te uwer beschikking.

U moet er rekening mee houden dat bij dit product de volgende delen onderhevig zijn aan een slijtage door gebruik of een natuurlijke slijtage, resp. dat de volgende delen nodig zijn als verbruiksmaterialen.

| Categorie                            | Voorbeeld                                   |
|--------------------------------------|---|
| Slijtstukken*                        | Adapter, gloeilamp, accu                    |
| Verbruiksmateriaal/verbruiksstukken* | Vlakke zekering, veiligheid voor zwakstroom |
| Ontbrekende onderdelen               |   |

\* niet verplicht bij de leveringsomvang begrepen!

Bij gebreken of defecten verzoeken wij u om de fout te melden op het internet onder [www.isc-gmbh.info](http://www.isc-gmbh.info). Gelieve te zorgen voor een nauwkeurige beschrijving van de fout en daarbij in elk geval de volgende vragen te beantwoorden:

- Heeft het toestel reeds eenmaal gewerkt of was het vanaf het begin defect?
- Is u iets opgevallen voordat het defect zich voordeed (symptoom vóór het defect)?
- Welke foutieve werkwijze vertoont het toestel volgens u (hoofdsymptoom)?  
Beschrijf deze foutieve werkwijze.

## Garantiebewijs

Geachte klant,  
onze producten worden onderworpen aan een strenge kwaliteitscontrole. Mocht dit apparaat echter ooit niet naar behoren werken, spijt het ons ten zeerste en verzoeken wij u zich te wenden tot onze servicedienst onder het adres vermeld op dit garantiebewijs, of tot het verkooppunt waar u het toestel heeft gekocht. Voor eisen in verband met het recht garantie geldt het volgende:

1. Deze garantievoorwaarden regelen bijkomende garantieprestaties. Uw wettelijke garantieclaims blijven onaangetast door deze garantie. Onze garantieprestatie is voor u gratis.
2. De garantie geldt uitsluitend voor gebreken aan het apparaat die aantoonbaar vallen te herleiden tot een materiaal- of fabricagefout, en is naar ons goedgevonden beperkt tot het verhelpen van zulke defecten of de vervanging van het apparaat.  
Wij wijzen erop dat onze apparaten overeenkomstig hun bestemming niet ontworpen zijn voor commercieel, ambachtelijk of industrieel gebruik. Van een garantiecontract is derhalve geen sprake, als het apparaat binnen de garantieperiode in commerciële, ambachtelijke of industriële bedrijven werd ingezet of aan een daarmee gelijk te stellen belasting werd blootgesteld.
3. Van onze garantie zijn uitgesloten:
  - Schade aan het apparaat als gevolg van niet-inachtneming van de montagehandleiding of op grond van ondeskundige installatie, als gevolg van niet-inachtneming van de gebruiksaanwijzing (zoals bijv. door aansluiting aan een verkeerde netspanning of stroomsoort) of niet-inachtneming van de onderhouds- en veiligheidsvoorschriften, door blootstelling van het apparaat aan abnormale omgevingsvoorwaarden of door nalatig onderhoud en verzorging.
  - Schade aan het apparaat als gevolg van misbruik of ondeskundige toepassingen (zoals bijv. overbelasting van het apparaat of de inzet van niet toegelaten gereedschappen of toebehoren), binnendringen van vreemde voorwerpen in het apparaat (zoals bijv. zand, stenen of stof, transportschade), gebruik van geweld of als gevolg van externe invloeden (zoals bijv. schade door vallen).
  - Schade aan het apparaat of aan delen van het apparaat die valt te herleiden tot slijtage als gevolg van gebruik, en als gevolg van normale of andere natuurlijke slijtage.
4. De garantieperiode bedraagt 60 maanden en gaat in op de datum van aankoop van het apparaat. Garantieclaims dienen voor het verloop van de garantieperiode binnen de twee weken na het vaststellen van het defect geldend te worden gemaakt. Het indienen van garantieclaims na verloop van de garantieperiode is uitgesloten. De herstelling of vervanging van het apparaat leidt niet tot een verlenging van de garantieperiode noch wordt door deze prestatie een nieuwe garantieperiode voor het apparaat of voor eventueel ingebouwde wisselstukken op gang gebracht. Dit geldt ook bij het ter plaatse uitvoeren van een serviceactiviteit.
5. Gelieve om een garantieclaim geldend te maken het defecte apparaat aan te melden onder: [www.isc-gmbh.info](http://www.isc-gmbh.info). Valt het defect van het apparaat binnen onze garantieprestatie, dan bezorgen wij u per omgaande een hersteld of nieuw apparaat terug.

Voor slijtstukken, verbruiksmateriaal en ontbrekende onderdelen wordt verwezen naar de beperkingen van deze garantie conform de service-informatie van deze handleiding.

PL



**Niebezpieczeństwo!** - Aby zmniejszyć ryzyko zranienia, należy przeczytać instrukcję obsługi

**Niebezpieczeństwo!**

Podczas użytkowania urządzenia należy przestrzegać wskazówek bezpieczeństwa w celu uniknięcia zranień i uszkodzeń. Z tego względu proszę dokładnie zapoznać się z instrukcją obsługi/ wskazówkami bezpieczeństwa. Proszę zachować instrukcję i wskazówki, aby można było w każdym momencie do nich wrócić. W razie przekazania urządzenia innej osobie, proszę wręczyć jej również instrukcję obsługi/ wskazówki bezpieczeństwa. Nie odpowiadamy za wypadki i uszkodzenia zaistniałe w wyniku nieprzestrzegania niniejszej instrukcji i wskazówek bezpieczeństwa.

**1. Wskazówki bezpieczeństwa****Niebezpieczeństwo!**

**Przeczytać wszystkie wskazówki bezpieczeństwa i instrukcję.** Nieprzestrzeganie instrukcji i wskazówek bezpieczeństwa może wywołać porażenia prądem, niebezpieczeństwo pożaru lub ciężkie zranienia. **Proszę zachować na przyszłość wskazówki bezpieczeństwa i instrukcję.**

- Przed każdym użyciem sprawdzić, czy stacja zasilająca nie jest uszkodzona.
- Przestrzegać podanej wartości napięcia sieciowego (230V ~ 50Hz).
- Należy pamiętać o tym, że nieprawidłowe obchodzenie się z urządzeniami elektrycznymi może być przyczyną powstania niebezpieczeństw, które nie zostaną jako takie rozpoznane przez dzieci.
- Nie pozwalać dzieciom zbliżać się do akumulatora samochodowego i stacji zasilającej.
- O ile nie podano inaczej w instrukcji obsługi, wymianę lub naprawę uszkodzonych części należy zlecić do wykonania autoryzowanemu punktowi serwisowemu. Wymianę uszkodzonych włączników należy powierzyć warsztatowi serwisowemu producenta.
- Urządzenie chronić przed deszczem, wilgocią oraz spryskiwaniem wodą.
- Nie stawiać na ogrzewane podłoże.
- Jeżeli stacja zasilająca nie będzie używana, należy ją wyłączyć.
- Podczas ładowania akumulatora samochodowego bądź napełniania kwasu lub wody destylowanej należy zawsze nosić okulary ochronne i rękawice odporne na działanie kwasów. Żrące kwasy są źródłem

zwiększonego niebezpieczeństwa obrażeń!

- **Ostrożnie!** Kwas akumulatorowy jest żrący. W przypadku kontaktu kropli kwasu ze skórą lub odzieżą należy zmyć je natychmiast roztworem mydlanym. W przypadku dostania się kwasu do oczu natychmiast płukać je wodą przez 15 minut i zwrócić się o pomoc lekarską.
- Aby uniknąć iskrzenia na skutek rozładowania elektrostatycznego podczas ładowania akumulatora samochodowego nie nosić żadnej odzieży z tworzyw sztucznych.
- **Uwaga!** Unikać płomieni i iskier. Podczas ładowania uwalnia się wybuchowa mieszanka wodoru z tlenem.
- Stacja zasilająca zawiera części, takie jak np. wyłącznik lub bezpiecznik, które mogą spowodować powstanie łuku elektrycznego lub iskier. Zwrócić szczególną uwagę na odpowiednią wentylację garażu lub pomieszczenia.
- **Uwaga!** Ostrożnie! Ostry zapach gazu oznacza skrajnie wysokie niebezpieczeństwo wybuchu. Nie wyłączać urządzenia, nie odłączać zacisków. Natychmiast dobrze wywietrzyć pomieszczenie. Zlecić kontrolę akumulatora samochodowego odpowiedniemu punktowi serwisowemu.
- Nigdy nie ładować jednocześnie kilku akumulatorów.
- Nie ładować nienadających się do ładowania akumulatorów lub baterii.
- Przestrzegać wskazówek podanych przez producenta akumulatora samochodowego.
- Stosować się do wskazówek i danych odnośnie ładowania akumulatora podanych przez producenta pojazdu.

**Kompresor**

- Nigdy nie czyścić odzieży sprężonym powietrzem.
- Nie kierować strumienia sprężonego powietrza w kierunku osób lub zwierząt.
- Szczeliny wentylacyjne muszą być zawsze wolne od zanieczyszczeń.
- Nie dopuścić do zasysania przez kompresor pyłu lub innych zanieczyszczeń.
- Nie używać kompresora do pompowania opon wysokociśnieniowych np. do ciężarów, ciągników siodłowych lub przyczep.
- Jeżeli pompowanych jest kilka opon, kompresor powinien stygnąć przez ok. 10 minut w przerwach między pompowaniem każdej z opon. Nie przekraczać maksymalnego czasu pracy urządzenia (10 minut).

**Ważne!**

- Stacja zasilająca wyposażona jest w bezobsługowy, zabezpieczony przed rozlaniem ołowiowy akumulator żelowy. Dostarczony jest on w stanie częściowego naładowania.
- Przed pierwszym uruchomieniem akumulator stacji zasilającej musi zostać całkowicie naładowany!
- Jeżeli stacji zasilającej przez dłuższy czas nie jest używana, akumulator się samoczynnie rozładuje.
- Do ładowania używać tylko dostarczonego z urządzeniem zasilacza.

**Utylizacja**

Baterie i akumulatory: Oddać do utylizacji do odpowiednich punktów zbiórki odpadów specjalnych. Informacji udziela lokalna administracja komunalna.

**Ochrona środowiska**

Nie wyrzucać opakowań, zużytych baterii lub uszkodzonych akumulatorów do śmieci! Należy zawsze poddać je odpowiedniej utylizacji.

**2. Zakres dostawy**

Prosimy sprawdzić na podstawie podanego zakresu dostawy czy produkt jest kompletny. Jeżeli stwierdzono brak części, prosimy zwrócić się w ciągu 5 dni roboczych od zakupu produktu do naszego centrum serwisowego lub punktu zakupu urządzenia przedstawiając dowód zakupu. Prosimy wziąć pod uwagę umieszczoną w informacjach serwisowych na końcu tej instrukcji tabelę świadczeń gwarancyjnych.

- Otworzyć opakowanie i ostrożnie wyjąć urządzenie.
- Usunąć materiał opakowania oraz zabezpieczenia do pakowania i transportu (jeśli występują).
- Sprawdzić, czy dostawa jest kompletna.
- Sprawdzić, czy urządzenie i wyposażenie dodatkowe nie zostały uszkodzone podczas transportu.
- W miarę możliwości zachować opakowanie do czasu upływu gwarancji.

**Niebezpieczeństwo!**

**Urządzenie i materiały opakowania nie są zabawką dla dzieci! Dzieci nie powinny się bawić plastikowymi torebkami, folią lub drobnymi elementami. Zachodzi**

**niebezpieczeństwo udławienia i uduszenia się!**

- Stacja zasilająca z kompresorem
- Zasilacz do ładowania urządzenia
- Przewód łączący do zapalniczki / wtyk
- Zestaw adapterów do zaworów
- Oryginalna instrukcja obsługi

**3. Zastosowanie zgodne z przeznaczeniem**

Urządzenie może być stosowane do pomocy w rozruchu akumulatorów rozruchowych 12 V (akumulatorów kwasowo-ołowiowych) w przypadku niedostatecznego poziomu naładowania akumulatora oraz do pośredniego i bezpośredniego podłączenia do gniazdka zapalniczki odbiorników 12 V z maksymalnym poborem prądu 10 A. Zawsze przestrzegać wskazówek zawartych w instrukcji obsługi podłączanego urządzenia. Przy pomocy wbudowanego kompresora 12V można pompować opony samochodowe, motocyklowe i rowerowe, piłki sportowe i niewielkie piłki plażowe, niewielkie materace i inne podobne dmuchane przedmioty.

Urządzenie używać tylko zgodnie z jego przeznaczeniem. Każde użycie odbiegające od opisanego w niniejszej instrukcji jest niezgodne z przeznaczeniem. Za wszelkie wynikające stąd szkody i obrażenia odpowiada użytkownik/obsługujący, a nie producent.

Prosimy pamiętać o tym, że nasze urządzenia nie są przeznaczone do zastosowania profesjonalnego, rzemieślniczego lub przemysłowego. Nie przejmujemy odpowiedzialności w razie stosowania urządzenia w zakładach rzemieślniczych, przemysłowych lub do podobnych działalności.

## 4. Dane techniczne

Akumulator: ..... 12 V/10 Ah  
 Wartości napięcia wyjściowego/  
 maks. pobór prądu: .....  
 ..... 12 V/10 A przez 1 gniazdko zapalniczki  
 Zasilacz: Napięcie znamionowe .... 230 V ~ 50 Hz  
 Wyjście zasilacza:  
 Napięcie znamionowe:..... 15 V  
 Prąd znamionowy: ..... 800 mA  
 Moc znamionowa: ..... 12 VA  
 Lampa: ..... 12 V/3 W  
 Kompresor:..... 12V / 18 bar

## 5. Ładowanie stacji zasilającej

**Wskazówka!** Umieścić włącznik/wyłącznik (rys. 1 / poz. 1) w położeniu „OFF“.

### 5.1 Ładowanie stacji zasilającej przy użyciu zasilacza

1. Podłączyć przewód zasilający z wchodzącym w skład urządzenia zasilaczem do gniazdka ładowania „RECHARGE” (rys. 1 / poz. 2) urządzenia.
2. Podłączyć zasilacz do gniazdka wtykowego 230V ~ 50Hz. Zapala się czerwona dioda LED (rys. 1 / poz. 3).
3. Proces ładowania trwa ok. 24 godzin.

Po naciśnięciu przycisku (rys. 1 / poz. 4) wbudowany woltomierz (rys. 1 / poz. 5) wskazuje poziom naładowania wbudowanego akumulatora.

### 5.2 Ładowanie stacji zasilającej przy użyciu kabla samochodowego

Stacja zasilająca może zostać naładowana przez samochodowe gniazdko zapalniczki.

**Wskazówka:** Ładowanie powinno mieć miejsce tylko podczas jazdy, ponieważ powoduje rozładowanie akumulatora samochodowego. Nie uruchamiać samochodu, jeżeli kabel samochodowy podłączony jest do zapalniczki.

Wetknąć wtyk 12V wchodzącego w skład urządzenia kabla samochodowego do samochodowego gniazdka zapalniczki. Drugi koniec kabla podłączyć do gniazdka ładowania „RECHARGE” stacji zasilającej.

## 6. Wyjścia

### Ostrożnie!

**Wyjście 12 V przez gniazdko zapalniczki.**

**Maks. 10 amperów:**

- Wyjście 12 V (rys. 1 / poz. 8) może być podane maks. obciążeniu 10 A, tzn. maksymalnie do dyspozycji mają Państwo 10 A.
- Z tego powodu, aby nie przeciążyć stacji zasilającej, należy zwrócić uwagę na wartości poboru prądu i mocy odbiornika. Jeżeli wiadomo tylko jaką moc ma dany odbiornik, wówczas można łatwo obliczyć maksymalną wartość prądu.

### Przykład obliczeń:

Odbiornik: 12V / 50W

Pobierany prąd wynosi:  $50W / 12V = 4,17A$

- Dostarczony z urządzeniem kabel zapalniczki służy do podłączania do urządzenia odpowiednich odbiorników. Posiada on zabezpieczenie 10 A.
- Aby użyć wyjścia 12 V zdjąć z niego osłonę i podłączyć wybrany odbiornik.

Zwrócić uwagę na odpowiednie wartości napięcia i prądu zasilanych urządzeń, aby nie dopuścić do przeciążenia stacji zasilającej. Urządzenie może ulec zniszczeniu na skutek przeciążenia.

Włącznik/wyłącznik (1) kabla rozruchowego musi znajdować się w położeniu „0”.

## 7. Włączenie oświetlenia

**Aby włączyć oświetlenie postępować w następujący sposób:**

Oświetlenie (rys. 1 / poz. 6) włączane i wyłączane jest przy pomocy włącznika (rys. 1 / poz. 7).

## 8. Pomoc w rozruchu pojazdu

### Niebezpieczeństwo!

- Kable rozruchowe z zaciskami biegunowymi znajdują się na boku urządzenia.
- Jeżeli kable nie będą w danej chwili używane, nie zdejmować ich z urządzenia.
- Uwaga! Niebezpieczeństwo zwarcia w przypadku dotknięcia zacisków biegunowych.
- Stacja zasilająca może być stosowana do ułatwienia rozruchu tylko w przypadku

częściowego rozładowania akumulatora samochodowego. Oznacza to, że akumulator samochodowy może zostać zasilony tylko ograniczonym stopniu.

- **Stacja zasilająca nie nadaje się do uruchamiania całkowicie rozładowanych akumulatorów.**

Zaciski są izolowane, co ma na celu zapobiec przypadkowym zwarciom podczas zakładania kabli między akumulatorem samochodowym i częściami samochodu. Bez względu należy unikać powstawania zwarcí!

W przypadku problemów z uruchomieniem pojazdu z powodu niedostatecznego naładowania akumulatora samochodowego stacja zasilająca jest doskonałym źródłem pomocy.

Zwracamy uwagę na to, że samochody w ramach wyposażenia seryjnego wyposażone są w liczne elementy elektroniczne (np. ABS, ASR, pompę paliwa, komputer pokładowy czy telefon). Podwyższone napięcie rozruchu oraz mogące wystąpić podczas rozruchu szczyty napięcia mogą spowodować uszkodzenia elektroniki. Szkody pośrednie wywołane przez ułatwienie rozruchu nie są objęte odpowiedzialnością za produkt. Należy przestrzegać wskazówek zawartych w instrukcji obsługi pojazdu, radia, telefonu samochodowego itd.

**Stacja zasilająca może być użyta do ułatwienia rozruchu tylko jeśli jest w pełni naładowana.**

**Użycie stacji zasilającej do ułatwienia rozruchu:**

1. Podłączyć czerwony kabel (+) stacji zasilającej z biegunem DODATNIM (+) akumulatora samochodowego.
2. Podłączyć czarny kabel (-) stacji zasilającej z masą pojazdu, np. do plecionki uziemiającej lub innej niepowlekanej powierzchni na bloku silnika, jak najdalej od akumulatora, aby podczas zapłonu uniknąć powstania mieszaniny wodoru z tlenem.
3. Włącznik (rys. 1 / poz. 2) podczas ułatwienia rozruchu musi znajdować się w położeniu „ON”.
4. Włączyć zapłon, odczekać ok. 5 minut. **NIE WŁĄCZAĆ SILNIKA!**
5. Następnie można podjąć próbę uruchomienia silnika z podłączoną stacją zasilającą. Próba uruchomienia silnika nie powinna w żadnym wypadku trwać dłużej niż 3 sekundy, ponieważ podczas uruchamiania przepływa

bardzo silny prąd.

6. Najpierw odłączyć zacisk od plecionki uziemiającej (biegun ujemny).
7. Następnie odłączyć kabel rozruchowy od bieguna DODATNIEGO (+) akumulatora samochodowego.
8. Po każdej próbie uruchomienia stacja zasilająca musi ponownie zostać naładowana.

## 9. Kontrola stanu akumulatora

Skala ze strzałką wskazującą poziom napięcia (rys. 1 / poz. 5) informuje o poziomie naładowania wbudowanego akumulatora. Po naciśnięciu przycisku (rys. 1 / poz. 4) strzałka przemieszcza się na obszar skali o odpowiednim kolorze.

### Zielony

Akumulator jest naładowany w 50-100%.

### Żółty

Akumulator jest naładowany w 0-50% i musi zostać naładowany.

### Czerwony

Akumulator jest całkowicie rozładowany. Ten stan może wystąpić np. po użyciu urządzenia do pomocy w rozruchu samochodu. Akumulator musi zostać naładowany! Dalsze użytkowanie urządzenia może doprowadzić do uszkodzenia akumulatora. Aby zapewnić jak najdłuższą trwałość akumulatora, akumulator powinien –niezależnie od użytkowania – być ładowany co 3-5 miesięcy.

## 10. Wymiana lampy

Lampa musi być wyłączona.

**Aby wymienić lampę postępować w następujący sposób:**

1. Lekko ścisnąć z boku pokrywę lampy (rys. 1 / poz. 6) i zdjąć do przodu pokrywę.
2. Przekręcając lampę w kierunku przeciwnym do ruchu wskazówek zegara wykręcić lampę z oprawki.
3. Wymienić lampę na nową tego samego typu (12V/0,3A).
4. Przekręcając lampę w kierunku zgodnym z ruchem wskazówek zegara wkręcić lampę w oprawkę.



5. Nałożyć z powrotem pokrywę lampy (rys. 1 / poz. 6).

## 11. Kompresor 12 V

### 11.1 Pompowanie opon

**Niebezpieczeństwo!** Zmierzyć faktyczne ciśnienie w oponach przy pomocy odpowiedniego ciśnieniomierza. Zawsze podczas pompowania opon przestrzegać wskazówek zawartych w instrukcji obsługi pojazdu.

1. Zdjąć kapturek z zaworu.
2. Końcówkę przyłączeniową kompresora nasadzić całkowicie na zawór (rys. 2 / poz. 1).
3. Przełożyć dźwignikę zamykającą aby zablokować końcówkę przyłączeniową (rys. 2 / poz. 2).

### 11.2 Pompowanie materacy itp.

Ostrzeżenie! Ze względu na rodzaj materiału, z którego wykonane są materace, pontony itp. nie jest możliwe podanie dokładnego poziomu ciśnienia. Z tego powodu należy uważać na to, aby nie napompować zbyt mocno tych przedmiotów, ponieważ mogą pęknąć.

- Wybrać odpowiedni adapter i nasadzić go na końcówkę przyłączeniową przewodu powietrza.  
Adapter 1 (rys. 3/ poz. 1): do materacy  
Adapter 2 (rys. 3/ poz. 2): do piłek sportowych  
Adapter 3 (rys. 3/ poz. 3): do piłek plażowych
- Przełożyć dźwignikę zamykającą, aby zablokować końcówkę przyłączeniową (rys. 2 / poz. 2).

### 11.3 Uruchomienie kompresora

Wskazówka! Przed uruchomieniem kompresora przeczytać „Ważne wskazówki” umieszczone w punkcie 1. Po 10 minutach pracy kompresor musi stygnąć przez 10 minut.

- Przed uruchomieniem sprawdzić manometr (rys. 4 / poz. 2).
- Aby uruchomić urządzenie umieścić włącznik/wyłącznik (rys. 4 / poz. 1) w położeniu I.
- Aby wyłączyć urządzenie umieścić włącznik/wyłącznik (rys. 4 / poz. 1) w położeniu 0.

## 12. Konserwacja i pielęgnacja

### Niebezpieczeństwo!

- Przed rozpoczęciem wszelkich prac konserwacyjnych i czyszczeniem stacja zasilająca musi zostać wyłączona i należy odłączyć od niej wszelkie podłączenia.
- Do czyszczenia powierzchni użyć wyłącznie miękkiej suchej szmatki; nie stosować żadnych agresywnych rozpuszczalników. Tylko jeżeli jest to bezwzględnie konieczne, do usunięcia zanieczyszczeń można użyć lekko zwilżonej szmatki.

## 13. Naprawa

W przypadku wystąpienia usterek w pracy urządzenia należy zwrócić się do autoryzowanego specjalisty lub warsztatu serwisowego producenta w celu kontroli urządzenia.

## 14. Zamawianie części zamiennych:

Zamawiając części zamienne należy podać następujące informacje:

- Typ urządzenia
- Numer artykułu urządzenia
- Numer identyfikacyjny urządzenia
- Numer wymaganej części zamiennej

Aktualne ceny i informacje można znaleźć na stronie internetowej: [www.isc-gmbh.info](http://www.isc-gmbh.info)

## 15. Utylizacja

Urządzenie, osprzęt i opakowanie należy przekazać do recyklingu zgodnie z wymogami ochrony środowiska. Aby ułatwić sortowanie, części wykonane z tworzywa sztucznego zostały odpowiednio oznaczone.

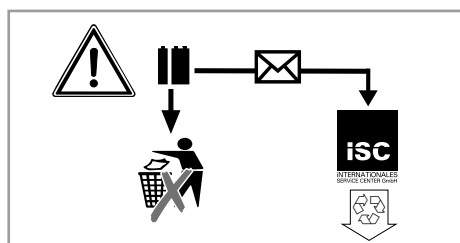

Akumulatory i akumulatorowe urządzenia elektryczne zawierają materiały niebezpieczne dla środowiska. Urządzeń akumulatorowych nie wyrzucać do śmieci. W przypadku uszkodzenia lub zużycia urządzenia wyciągnąć akumulator i wysłać do iSC GmbH, Eschenstrasse 6, D-94405 Landau, a w przypadku, gdy nie ma możliwości oddzielenia akumulatora od urządzenia wysłać całe urządzenie akumulatorowe. Tylko tam producent zapewni właściwą utylizację.

PL



Tylko dla krajów Unii Europejskiej

Nie wyrzucać elektronarzędzi do śmieci!

Według europejskiej dyrektywy 2012/19/EG o starych urządzeniach elektrycznych i elektronicznych oraz włączenia ich do prawa krajowego, zużyte elektronarzędzia należy zbierać oddzielnie i oddawać do punktu zbiórki surowców wtórnych.

Alternatywa recyklingu wobec obowiązku zwrotu urządzenia:

Właściciel elektronarzędzi w przypadku przekazania własności, jest zobowiązany, zamiast odesłania, do współudziału we właściwym przetworzeniu. Stare urządzenie może być dostarczone do punktu zbiorczego, który przeprowadza eliminację w myśl krajowego obiegu gospodarczego i ustawy o odpadach. Nie dotyczy to osprzętu i środków pomocniczych załączonych do starego urządzenia, które nie mają części elektrycznych.

Przedruk lub innego rodzaju powielanie dokumentacji wyrobów oraz dokumentów towarzyszących, nawet we fragmentach dopuszczalne jest tylko za wyraźną zgodą firmy iSC GmbH.

Zmiany techniczne zastrzeżone

## Informacje serwisowe

Posiadamy partnerów serwisowych we wszystkich krajach wymienionych w tym certyfikacie gwarancji. Odpowiednie dane kontaktowe znajdują Państwo w tym certyfikacie gwarancji. Nasi partnerzy są do Państwa dyspozycji we wszystkich kwestiach serwisowych takich jak naprawa, zamawianie części zamiennych i zużywalnych oraz materiałów eksploatacyjnych.

Należy wziąć pod uwagę, że następujące części tego produktu podlegają normalnemu podczas eksploatacji lub naturalnemu zużyciu bądź że następujące części konieczne są jako materiały eksploatacyjne.

| Kategoria                                      | Przykład                              |
|--|---------------------------------------|
| Części zużywające się*                         | Adapter, żarówka, akumulator          |
| Materiał eksploatacyjny/części eksploatacyjne* | Bezpiecznik płaski, bezpiecznik czuły |
| Brakujące części                               |                                       |

\* nie zawsze wchodzi w zakres dostawy!

W przypadku stwierdzenia wad lub błędów prosimy o odpowiednie zgłoszenie na stronie internetowej [www.isc-gmbh.info](http://www.isc-gmbh.info). Prosimy zamieścić dokładny opis błędu oraz odpowiedzieć na poniższe pytania:

- Czy urządzenie na początku działało czy też było uszkodzone od samego początku?
- Czy przed wystąpieniem usterki zwrócili Państwo uwagę na coś szczególnego (oznaki przed usterką)?
- Pod jakim względem urządzenie działa Państwa zdaniem nieprawidłowo (główny objaw)? Prosimy o podanie opisu.

## Certyfikat gwarancji

Szanowny kliencie, szanowna klientko!

Nasze produkty podlegają surowej kontroli jakości. Jeżeli mimo to stwierdzą Państwo usterki w funkcjonowaniu urządzenia, przepraszamy za spowodowane niedogodności i prosimy o zwrócenie się do naszego biura serwisowego pod wskazanym na karcie gwarancyjnej adresem lub do punktu zakupu urządzenia. Dla spełnienia roszczeń gwarancyjnych obowiązują następujące postanowienia:

1. Poniższe warunki gwarancji obejmują świadczenia w ramach dodatkowej gwarancji. Poprzez udzielenie tej gwarancji przyznane Państwu ustawowo uprawnienia z tytułu rękojmi nie ulegają zmianie. Nasze świadczenia gwarancyjne udzielane są Państwu bezpłatnie.
2. Świadczenie gwarancyjne obejmuje wyłącznie wady urządzenia wynikające w udowodniony sposób z błędów w jego produkcji lub w materiale i ogranicza się do usunięcia powyższych wad bądź wymiany urządzenia, według decyzji producenta.  
Prosimy pamiętać o tym, że zgodnie z przeznaczeniem nasze produkty nie zostały skonstruowane do prac w ramach działalności o charakterze gospodarczym, rzemieślniczym bądź profesjonalnym. Tym samym, w przypadku użytku urządzenia podczas okresu gwarancyjnego w zakładach rzemieślniczych, przemysłowych i innej działalności gospodarczej lub eksploatacji pod podobnym obciążeniem postanowienia umowy gwarancyjnej tracą moc.
3. Gwarancji nie podlegają:
  - szkody wynikające z niestosowania się do instrukcji montażu lub nieprawidłowej instalacji, nieprzestrzegania instrukcji obsługi (np. podłączenie do nieprawidłowego napięcia sieciowego lub nieprawidłowego rodzaju prądu), nieprzestrzegania zaleceń odnośnie konserwacji i bezpieczeństwa, oddziaływania anormalnych warunków otoczenia (np. uszkodzenia na skutek upadku urządzenia), jak i szkody powstałe na skutek niedostatecznej konserwacji i pielęgnacji urządzenia.
  - szkody wynikające z niedozwolonego lub nieprawidłowego stosowania urządzenia (np. przeciążenia urządzenia lub stosowanie innych niż zalecane narzędzi i akcesoriów), nieprzestrzegania zaleceń odnośnie konserwacji i bezpieczeństwa, szkody powstałe na skutek ciał obcych w urządzeniu (np. piasek, kamienie, pył lub kurz oraz szkody podczas transportu), stosowania siły przy obsłudze urządzenia lub oddziaływania zewnętrznego (np. uszkodzenia na skutek upadku urządzenia).
  - uszkodzenia urządzenia lub jego części, które powstały na skutek normalnego prawidłowego lub innego naturalnego zużycia.
4. Okres gwarancji wynosi 60 miesięcy licząc od dnia kupna urządzenia. Roszczenia gwarancyjne winny być zgłaszane przed upływem dwóch tygodni od momentu stwierdzenia usterki. Po upływie okresu objętego gwarancją wyklucza się możliwość spełnienia roszczeń gwarancyjnych. Naprawa bądź wymiana urządzenia nie powodują przedłużenia okresu gwarancyjnego ani rozpoczęcia biegu nowego okresu gwarancyjnego na zamienione urządzenie ani na zastosowane części zamienne. Obowiązuje to również w przypadku interwencji serwisowej na miejscu.
5. W celu przedstawienia roszczeń gwarancyjnych należy zgłosić uszkodzone urządzenie na następującej stronie: [www.isc-gmbh.info](http://www.isc-gmbh.info). Jeżeli wada objęta jest świadczeniem gwarancyjnym, otrzymają Państwo niezwłocznie naprawione lub nowe urządzenie.

W przypadku części zużywających się, materiałów eksploatacyjnych oraz brakujących części zwracamy uwagę na ograniczenia tej gwarancji zgodnie z informacjami serwisowymi zamieszczonymi w tej instrukcji obsługi.

CZ



**Nebezpečí!** - Ke snížení rizika zranění si přečíst návod k obsluze

**Nebezpečí!**

Při používání přístrojů musí být dodržována určitá bezpečnostní opatření, aby se zabránilo zraněním a škodám. Přečtěte si proto pečlivě tento návod k obsluze / bezpečnostní pokyny. Dobře si ho/ je uložte, abyste měli tyto informace kdykoliv po ruce. Pokud předáte přístroj jiným osobám, předejte s ním prosím i tento návod k obsluze/ bezpečnostní pokyny. Nepřebíráme žádné ručení za škody a úrazy vzniklé v důsledku nedodržování tohoto návodu k obsluze a bezpečnostních pokynů.

**1. Bezpečnostní pokyny****Nebezpečí!**

**Přečtěte si všechny bezpečnostní pokyny a instrukce.** Zanedbání při dodržování bezpečnostních pokynů a instrukcí mohou mít za následek úder elektrickým proudem, požár a/nebo těžká zranění. **Všechny bezpečnostní pokyny a instrukce si uložte pro budoucí použití.**

- Před každým použitím elektrocentrálu přezkontrolujte, zda není poškozena.
- Dodržovat hodnotu síťového napětí (230 V ~ 50 Hz).
- Prosím dbejte na to, že při neodborné manipulaci s elektrickými přístroji mohou vzniknout nebezpečí, která nejsou eventuálně pro děti rozeznatelná.
- Nepouštějte děti do blízkosti autobaterie a elektrocentrály.
- Defektní nebo poškozené díly musí být odborně vyměněny nebo opraveny v zákaznickém servisu, pokud nebylo v návodu k použití uvedeno jinak. Poškozené vypínače musí být nahrazeny v dílně zákaznického servisu.
- Chránit před deštěm, rozstříknutou vodou a vlhkostí.
- Nestavět na vytápěný podklad.
- Při nepoužívání elektrocentrálu vždy vypnout.
- Při nabíjení autobaterie a při nalévání kyseliny popř. doplňování destilované vody bezpodmínečně nosit ochranné brýle a rukavice odolné proti kyselinám! Žíravá kyselina představuje zvýšené riziko zranění!
- Pozor! Kyselina obsažená v autobaterii je žíravá. Rozstříknutou kyselinu z kůže a oděvu okamžitě opláchnout mýdlovou vodou. Pokud kyselina stříkne do oka, okamžitě oko vyp-

láchnout vodou (15 min.) a vyhledat lékaře. Při nabíjení autobaterie se nesmí nosit oděv ze syntetických materiálů, aby se zabránilo tvorbě jisker způsobené elektrostatickým vybitím.

- Pozor! Zabránit plamenům a jiskrám. Při nabíjení se uvolňuje výbušný třaskavý plyn.
- Elektrocentrála obsahuje konstrukční součástky, jako např. vypínače a pojistky, které mohou vytvářet světelný oblouk a jiskry. Bezpodmínečně dbát na dobré větrání garáže nebo místnosti.
- Pozor! Při pronikavém zápachu plynu existuje akutní nebezpečí výbuchu. Přístroj nevypínat, kleště na svorky neodstraňovat. Místnost okamžitě dobře vyvětrat. Autobaterii nechat přezkontrolovat zákaznickým servisem.
- Nenabíjejte více baterií současně.
- Nenabíjejte žádné baterie, které nejsou nabíjení schopné.
- Dodržujte pokyny výrobce autobaterie.
- Dodržovat údaje a pokyny výrobce automobilu týkající se nabíjení autobaterie.

**Kompresor**

- Nečistěte nikdy svůj oděv stlačeným vzduchem.
- Nefoukejte stlačeným vzduchem na osoby nebo zvířata.
- Udržujte větrací otvory prosté nečistot.
- Kompresor nesmí nasávat žádný prach a jiné nečistoty.
- Nepoužívejte kompresor pro vysokotlaké pneumatiky jako např. pneumatiky nákladních vozů, traktorů nebo přívěsů.
- Pokud chcete plnit více pneumatik, nechte kompresor mezi jednotlivými plněními vždy přibližně 10 minut ochladit. Maximální doba chodu přístroje nesmí překročit 10 minut.

**Důležité!**

- Elektrocentrála je vybavena jedním bezúdržbovým, nevytékajícím olověným gelovým akumulátorem. Tento je dodáván v částečně nabitém stavu.
- Před prvním uvedením do provozu musí být akumulátor elektrocentrály plně nabitý!
- Při delším nepoužívání elektrocentrály se akumulátor sám vybije.



**Likvidace**

Baterie: Pouze prostřednictvím speciálních sběren nebo sběren zvláštního odpadu. Informujte se u místních úřadů.

**Ochrana životního prostředí**

Pamatujte prosím na to, že obalový materiál, vypořebenované baterie nebo defektní akumulátory nepatří do domovního odpadu. Provedte vždy jejich řádnou likvidaci.

**2. Rozsah dodávky**

Zkontrolujte prosím úplnost výrobku na základě popsaného rozsahu dodávky. V případě chybějících dílů se prosím obraťte nejpozději během 5 pracovních dnů po zakoupení výrobku za předložení platného dokladu o koupi na naše servisní středisko nebo prodejnu, kde jste přístroj zakoupili. Dbejte prosím na tabulku o záruce v servisních informacích na konci návodu.

- Otevřete balení a přístroj opatrně vyjměte z balení.
- Odstraňte obalový materiál a ochrany balení / dopravní pojistky (jsou-li k dispozici).
- Překontrolujte, zda je rozsah dodávky úplný.
- Zkontrolujte přístroj a příslušenství, zda nebyly při přepravě poškozeny.
- Balení si pokud možno uložte až do uplynutí záruční doby.

**Nebezpečí!**

**Přístroj a obalový materiál nejsou dětská hračka! Děti si nesmějí hrát s plastovými sáčky, fóliemi a malými díly! Hrozí nebezpečí spolknutí a udušení!**

- elektrocentrála s kompresorem
- nabíječka
- spojovací kabel s konektorem pro cigaretový zapalovač
- sada ventilových adaptérů
- Originální návod k obsluze

**3. Použití podle účelu určení**

Přístroj je vhodný jako pomocné startovací zařízení 12 V startovacích baterií (olověné akumulátory) při chybějící kapacitě baterie a k přímému nebo nepřímému připojení 12 V spotřebičů s max. příkonem proudu 10 A na zásuvku cigaretového zapalovače. Dodržujte bezpodmínečně návod k obsluze přístroje, který připojujete. Pomocí integrovaného 12 V automobilového kompresoru mohou být nafukovány pneumatiky automobilů, motocyklů a kol, sportovní míče a malé míče do vody, malé nafukovací matrace a podobně.

Přístroj smí být používán pouze podle svého účelu určení. Každé další, toto překračující použití, neodpovídá použití podle účelu určení. Za z toho vyplývající škody nebo zranění všeho druhu ručí uživatel/obsluhující osoba a ne výrobce.

Dbejte prosím na to, že naše přístroje nebyly podle svého účelu určení konstruovány pro živnostenské, řemeslnické nebo průmyslové použití. Nepřebíráme žádné ručení, pokud je přístroj používán v živnostenských, řemeslných nebo průmyslových podnicích a při srovnatelných činnostech.

**4. Technická data**

Akumulátor: ..... 12 V/10 Ah  
 Výstupní napětí/max. příkon proudu:  
 ..... 12 V/10 A přes  
 ..... 1 zásuvku cigaretového zapalovače  
 Síťový zdroj: jmenovité napětí ..... 230 V ~ 50 Hz  
 Výstup síťový zdroj:  
 Jmenovité napětí: ..... 15 V  
 Jmenovitý proud: ..... 800 mA  
 Jmenovitý výkon: ..... 12 VA  
 Světlo: ..... 12V / 3 W  
 Kompresor: ..... 12 V / 18 barů

## 5. Nabíjení elektrocentrály

Upozornění! Za-/vypínač (obr. 1/pol. 1) nastavit do polohy „OFF“.

### 5.1 Nabíjení elektrocentrály přes síťový zdroj

1. Spojte přípojné vedení přiloženého síťového zdroje s nabíjecí zásuvkou „RECHARGE“ (obr. 1/pol. 2) přístroje.
2. Zastrčte síťový zdroj do zásuvky s 230 V ~ 50 Hz. Červená LED (obr. 1/pol. 3) svítí.
3. Doba nabíjení činí cca 24 hodin.

Při stisknutí tlačítka (obr. 1/pol. 4) Vám zabudovaný voltmetr (obr. 1/pol. 5) ukáže stav nabití zabudovaného akumulátoru.

### 5.2 Nabíjení elektrocentrály přes automobilový adaptérový kabel

Elektrocentrálu je možné nabíjet přes cigaretový zapalovač vozidla.

Upozornění! Nabíjení by se mělo provádět pouze za jízdy, protože je vybita baterie. Nikdy vozidlo nespustíte, dokud je automobilový adaptérový kabel připojen na cigaretový zapalovač.

12 V zástrčku přiloženého automobilového adaptérového kabelu zastrčit do cigaretového zapalovače vozidla a druhý konec do nabíjecí zdířky „(RECHARGE)“ elektrocentrály.

## 6. Výstupy

### Pozor!

**Výstup 12 V přes přípojku cigaretového zapalovače.**

**10 ampérů max.:**

- 12 V výstup (obr. 1/pol. 8) je zatížitelný max. 10 A, tzn. že máte k dispozici max. 10 A.
- Dbejte proto na výkonové a příkonové hodnoty spotřebiče, abyste elektrocentrálu nepřetížili. Pokud Vám jsou známá pouze výkonová data spotřebiče, můžete max. proud jednoduše vypočítat.

### Příklad:

Spotřebič: 12 V / 50 W

Příkon činí:  $50 \text{ W} / 12 \text{ V} = 4,17 \text{ A}$

- Dodaný kabel cigaretového zapalovače může být použit k připojení vhodného spotřebiče. Je jištěn 10 A.
- K použití 12 V výstupu odstraňte ochrannou

čepičku a spotřebič připojte.

Dbejte na hodnoty napětí a proudu přístrojů určených k zásobování, aby nebyla elektrocentrála přetížena. Přetížení může vést k eventuálnímu zničení přístroje.

Za-/vypínač (1) pro pomocný startovací kabel se musí nacházet v poloze „0“.

## 7. Obsluha osvětlení

**K zapnutí osvětlení postupujte následovně:**

Světlo (obr. 1/pol. 6) se vypínačem (obr. 1/pol. 7) za- resp. vypne.

## 8. Pomocné startovací zařízení pro motorová vozidla

### Nebezpečí!

- Nabíjecí kabely s kleštěmi na svorky baterie se nalézají na stranách přístroje.
- Pokud nabíjecí kabely nepotřebujete, nevynádejte je z přístroje.
- Pozor! Nebezpečí zkratu při dotyku kleští na svorky baterie.
- Elektrocentrála může být jako pomocné startovací zařízení používána pouze u částečně vybitých autobaterií. To znamená, že můžete do autobaterie dopravit pouze omezenou kapacitu.
- **Pro startování totálně vybité baterie není elektrocentrála vhodná!**

Aby se zabránilo samovolným zkratům při připojování svorkami mezi autobaterií a díly vozidla, jsou svorky izolovány. Bezpodmínečně zabraňte zkratům.

Pomocné startovací zařízení elektrocentrály nabízí při startovacích potížích, na základě chybějící kapacity baterie v autobaterii, vítanou pomoc.

Upozorňujeme na to, že vozidla ve standardním vybavení jsou již vybavena velkým množstvím elektronických konstrukčních dílů (jako např. ABS, ASR, vstřikovací čerpadlo, palubní počítač a autotelefon). Zvýšené startovní napětí a vyskytující se napěťové špičky mohou při startu vést event. k defektům v elektronických součástkách. Následné škody způsobené pomocným startovacím zařízením nejsou kryty ručením za výrobek.

Dodržujte prosím pokyny v návodech k použití pro automobil, rádio, autotelefon atd.

**Pouze plně nabitou elektrocentrálu s plnou kapacitou můžete použít jako pomocné startovací zařízení.**

**Použití elektrocentrály při pomocném startu:**

1. Spojte červené vedení (+) elektrocentrály s kladným pólem (+) autobaterie.
2. Spojte černé vedení (-) elektrocentrály s kostrou vozidla, např. na ukostřovacím pásku nebo jiném neizolovaném místě bloku motoru, tak dalece od baterie, jak jen to je možné, aby se zabránilo zapálení případně vzniklého třaskavého plynu.
3. Vypínač (obr. 1/pol. 2) musí být při pomocném startu nastaven do polohy „ON“.
4. Zapnout zapalování a cca 5 minut vyčkat. NESTARTOVAT!
5. Nyní můžete provést pokusný start při připojené elektrocentrále. Dbejte na to, aby pokus o start netrval déle než 3 vteřiny, protože při startu teče velmi vysoký proud.
6. Nejdříve odstraňte kleště na svorky z ukostřovacího pásku (záporný pól).
7. Poté odstraňte pomocný startovací kabel z kladného pólu (+) autobaterie.
8. Po tomto pokusu startování musí být elektrocentrála opět nabitá.

## 9. Kontrola stavu baterie

Indikace napětí (obr. 1/pol. 5) podává informace o stavu akumulátoru.

Při stisknutí tlačítka (obr. 1/pol. 4) se vychýlí indikace napětí.

### Zelená

Akumulátor je 50-100 % nabitý.

### Žlutá

Akumulátor je 0-50 % nabitý a musí být nabit.

### Červená

Akumulátor je kompletně vybitý. Tento stav je možný např. po pomocném startu. Akumulátor musí být bezpodmínečně nabit. Pokud je přístroj i přesto dál používán, může to vést k poškození akumulátoru. Aby byla zachována životnost akumulátoru, měli byste akumulátor jednou za 3-5 měsíců nabít, bez přihlídnutí k používání.

## 10. Výměna žárovky

Světlo musí být vypnuto.

**Při výměně žárovky postupujte prosím následovně:**

1. Mírně smáčknete bočně kryt žárovky (obr. 1/pol. 6) a vytáhněte kryt směrem dopředu.
2. Vyšroubujte žárovku proti směru hodinových ručiček z objímky.
3. Nahradejte žárovku stejným typem (12 V/0,3 A).
4. Našroubujte žárovku ve směru hodinových ručiček do objímky.
5. Kryt žárovky (obr. 1/pol. 6) opět umístěte.

## 11. 12 V kompresor

### 11.1 Huštění pneumatik

**Nebezpečí!** Na kontrolu skutečného tlaku v pneumatice používejte manometr.

Bezpodmínečně dodržovat návod na huštění pneumatik vozidla.

1. Sundejte z ventilku čepičku.
2. Nastrčte přípojku kompresoru zcela na ventilku (obr. 2/pol. 1).
3. Zabezpečte přípojku přehozením uzavírací páčky (obr. 2/pol. 2).

### 11.2 Nafukování nafukovacích matrací atd.

**Varování!** Z důvodů vlastností materiálu nafukovacích matrací, člunů atd. není možné uvést přesný tlak vzduchu. Dbejte proto na to, abyste tyto předměty nenafoukli moc, protože by jinak mohly prasknout.

- Vyberte vhodný adaptér a nastrčte ho do přípojky duše.  
Adaptér 1 (obr. 3/pol. 1): pro nafukovací matrace  
Adaptér 2 (obr. 3/pol. 2): pro sportovní míče  
Adaptér 3 (obr. 3/pol. 3): pro míče do vody
- Zabezpečte přípojku přehozením uzavírací páčky (obr. 2/pol. 2).

### 11.3 Uvedení kompresoru do provozu

**Upozornění!** Před uvedením kompresoru do provozu si prosím přečtete v bodě 1 uvedené „Důležité pokyny“. Po 10 minutách doby chodu kompresoru je nutná 10 minutová přestávka na ochlazení.

- Před zapnutím zkontrolovat manometr (obr. 4/pol. 2).
- Na zapnutí nastavit za-/vypínač (obr. 4/pol. 1)

- do polohy I.
- Na vypnutí nastavit za-/vypínač (obr. 4/pol. 1) do polohy 0.

## 12. Údržba a péče

### Nebezpečí!

- Při všech čistících a údržbových pracích musí být elektrocentrála zásadně vždy vypnuta a všechny přípojky z přístroje odstraněny.
- Na čištění povrchu používejte pokud možno vždy pouze měkký suchý hadr a žádná agresivní rozpouštědla. Pokud je to bezpodmínečně nutné, mohou být nečistoty odstraněny pouze lehce navlhčeným hadrem.

Akumulátory a akumulátory poháněné elektrické přístroje obsahují materiály nebezpečné životnímu prostředí. Akumulátorové přístroje nedávat do domovního odpadu. V případě defektu nebo opotřebování přístrojů akumulátor vyjmout a zaslat firmě iSC GmbH, Eschenstraße 6, D-94405 Landau, Německo, nebo pokud jsou neoddělitelně spojeny s přístrojem, zaslat celý akumulátorový přístroj. Pouze tam je výrobcem zaručena odborná likvidace.

## 13. Oprava

Při eventuálně vyskytnuvších se poruchách přístroje nechte provést kontrolu pouze autorizovaným odborníkem, resp. zákaznickým servisem.

## 14. Objednání náhradních dílů

Při objednávce náhradních dílů je třeba uvést následující údaje:

- Typ přístroje
- Číslo artiklu přístroje
- Identifikační číslo přístroje
- Číslo požadovaného náhradního dílu

Aktuální ceny a informace naleznete na [www.isc-gmbh.info](http://www.isc-gmbh.info)

## 15. Likvidace

Přístroj, příslušenství a balení by mělo být dáno k recyklaci šetrně pro životní prostředí. Z důvodů recyklace podle druhů jsou plastové díly označeny.

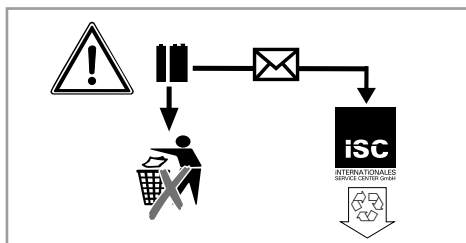



Jen pro země EU

Elektrické nářadí a přístroje neodhazujte do domovního odpadu!

Podle evropské směrnice 2012/19/ES o odpadních elektrických a elektronických zařízeních (OEEZ) a při prosazování národního práva musí být spotřebované elektrické nářadí sbíráno samostatně a musí být dopraveno do odpovídajícího ekologického recyklačního závodu.

Alternativa recyklace k výzvě na zpětné odeslání výrobku:

Vlastník elektrického přístroje je povinen alternativně namísto zpětného odeslání zařízení spolupůsobit při jeho správném zužitkování v případě, že se vzdá jeho vlastnictví. Starý přístroj lze v takovém případě odevzdat také ve sběrně, která provede odstranění ve smyslu národního zákona o recyklaci a odpadech. Tyto předpisy se nevztahují na díly příslušenství a pomocné prostředky bez elektrických součástí přidané ke starým přístrojům.

Patisk nebo jiné rozmnožování dokumentace a průvodních listin, také ve výtazích, je přípustný pouze s výslovným souhlasem firmy iSC GmbH.

Technické změny vyhrazeny

## Servisní informace

Ve všech zemích uvedených v záručním listu máme kompetentní servisní partnery, jejichž kontaktní údaje naleznete v záručním listu. Jsou Vám k dispozici pro všechny servisní požadavky jako opravy, objednávání náhradních a rychle opotřebitelných dílů nebo nákup spotřebních materiálů.

Je třeba dbát na to, že u tohoto přístroje podléhají následující díly opotřebení přiměřenému použití nebo přirozenému opotřebení, resp. jsou potřebné jako spotřební materiál.

| Kategorie                          | Příklad                         |
|------------------------------------|---------------------------------|
| Rychle opotřebitelné díly*         | Adaptér, žárovka, akumulátor    |
| Spotřební materiál/spotřební díly* | Plochá pojistka, jemná pojistka |
| Chybějící díly                     |                                 |

\* není nutně obsaženo v rozsahu dodávky!

V případě nedostatků nebo chyb Vás žádáme, abyste příslušnou chybu nahlásili na internetové stránce [www.isc-gmbh.info](http://www.isc-gmbh.info). Dbejte prosím na přesný popis chyby a odpovězte přitom v každém případě na následující otázky:

- Fungoval přístroj předtím nebo byl od začátku defektní?
- Všimli jste si něčeho před vyskytnutím poruchy (příznak před poruchou)?
- Jakou chybnou funkci přístroj podle Vašeho názoru vykazuje (hlavní příznak)? Popište tuto chybnou funkci.

## Záruční list

Vážená zákaznice, vážený zákazník,  
naše výrobky podléhají přísné kontrole kvality. Pokud i přesto tento přístroj bezvadně nefunguje, je nám to velice líto a prosíme Vás, abyste se obrátili na naši servisní službu na adrese uvedené na tomto záručním listu nebo na prodejnu, kde jste přístroj zakoupili. Pro uplatňování požadavků poskytnutí záruky platí následující:

1. Tyto záruční podmínky upravují dodatečné záruky. Vaše zákonem stanovené nároky na záruku zůstanou touto zárukou nedotčeny. Naše záruka je pro Vás bezplatná.
2. Záruka se vztahuje výhradně na nedostatky na přístroji, které jsou prokazatelně způsobené chybou materiálu nebo výrobní chybou, a podle našeho uvážení je omezena na odstranění těchto nedostatků na přístroji nebo výměnu přístroje.  
Dbejte prosím na to, že naše přístroje nebyly podle svého účelu určeni konstruovány pro živnostenské, řemeslnické nebo odborné použití. Záruční smlouva se proto nenaplní, pokud byl přístroj během záruční doby používán v živnostenských, řemeslnických nebo průmyslových podmínkách nebo byl vystaven srovnatelnému zatížení.
3. Z naší záruky jsou vyloučeny:
  - Škody na přístroji, které vznikly nedodržením montážního návodu nebo na základě neoborné instalace, nedodržením návodu k použití (jako např. připojení na chybné síťové napětí nebo druh el. proudu), nebo nedodržením pokynů k údržbě a bezpečnostních pokynů, vystavením přístroje nepřírozeným povětrnostním podmínkám nebo nedostatečnou péčí a údržbou.
  - Škody na přístroji, které vznikly neoprávněným nebo nesprávným použitím (jako např. přetížení přístroje nebo použití neschválených přídavných nástrojů nebo příslušenství), vniknutím cizích těles do přístroje (jako např. písek, kameny nebo prach, škody při přepravě), používáním násilí nebo cizím působením (jako např. škody způsobené pádem).
  - Škody na přístroji nebo na dílech přístroje, které jsou způsobeny běžným opotřebením přiměřeného použití nebo jiným přirozeným opotřebením.
4. Záruční doba činí 60 měsíců a začíná datem koupě přístroje. Požadavky poskytnutí záruky musí být uplatňovány před uplynutím záruční doby během dvou týdnů poté, co byla vada zjištěna. Uplatňování požadavků poskytnutí záruky po uplynutí záruční doby je vyloučeno. Oprava nebo výměna přístroje nevede ani k prodloužení záruční doby, ani nedojde tímto výkonem k zahájení nové záruční doby pro tento přístroj nebo pro jakékoli zabudované náhradní díly. To platí také při využití místního servisu.
5. Pro uplatňování požadavků poskytnutí záruky nahláste prosím Váš defektní přístroj na: [www.isc-gmbh.info](http://www.isc-gmbh.info). Pokud je defekt přístroje zahrnut v naší záruce, obdržíte obratem zpátky opravený nebo nový přístroj.

V případě rychle opotřebitelných dílů, spotřebních dílů a chybějících dílů poukážeme na omezení této záruky podle servisních informací uvedených v tomto návodu k obsluze.

SK



**Nebezpečenstvo!** - Aby ste znížili riziko poranenia, prečítajte si návod na obsluhu



**Nebezpečenstvo!**

Pri používaní prístrojov sa musia dodržiavať príslušné bezpečnostné opatrenia, aby bolo možné zabrániť prípadným zraneniam a vecným škodám. Preto si starostlivo prečítajte tento návod na obsluhu/bezpečnostné pokyny. Následne ich starostlivo uschovajte, aby ste mali vždy k dispozícii potrebné informácie. V prípade, že budete prístroj požičiavať tretím osobám, prosím odovzdajte im spolu s prístrojom tento návod na obsluhu/bezpečnostné pokyny. Nepreberáme žiadne ručenie za nehody ani škody, ktoré vzniknú nedodržaním tohto návodu na obsluhu a bezpečnostných pokynov.

**1. Bezpečnostné pokyny****Nebezpečenstvo!**

**Prečítajte si všetky bezpečnostné predpisy a pokyny.** Nedostatky pri dodržovaní bezpečnostných predpisov a pokynov môžu mať za následok úraz elektrickým prúdom, vznik požiaru a/alebo ťažké poranenia. **Všetky bezpečnostné predpisy a pokyny si odložte pre budúce použitie.**

- Pred každým použitím skontrolujte energetickú stanicu, či nie je poškodená.
- Musí sa dodržať hodnota sieťového napätia (230V ~ 50Hz).
- Prosím dbajte na to, že pri nesprávnom zaobchádzaní s elektrickými prístrojmi môžu vzniknúť nebezpečenstvá, ktoré by prípadne nemuseli byť ako také rozpoznané deťmi.
- Zabráňte prístupu detí k autobatérii a energetickej stanici.
- Defektné alebo poškodené súčiastky musia byť odborne opravené alebo vymenené v zákazníckom servise, pokiaľ nie je v návode na obsluhu uvedené inak. Poškodené spínače musia byť nahradené v zákazníckom servise.
- Chráňte pred dažďom, striekajúcou vodou a vlhkosťou.
- Nestavajte na vyhrievané podlahy.
- Energetickú stanicu vždy vypnite, pokiaľ ju nepoužívate.
- Pri nabíjaní autobatérie ako aj pri plnení kyselinou resp. dopĺňaní destilovanou vodou bezpodmienečne používajte ochranné okuliare a rukavice odolné voči kyselinám. Kvôli žieravej kyseline hrozí nebezpečenstvo poranenia!
- Pozor! Kyselina batérie je žieravá. Kyselinou

zasiahnutú pokožku a oblečenie okamžite umyte mydlovým lúhom. V prípade vstreknutia kyseliny do oka je potrebné ho ihneď vypláchnuť vodou (15 min.) a vyhľadať lekára.

- Pri nabíjaní autobatérie sa nesmie nosiť oblečenie zo syntetických látok, aby sa zabránilo tvorbe iskier z elektrostatického výboja.
- Pozor! Zabrániť výskytu ohňa a iskier. Pri nabíjaní sa uvoľňuje explozívny výbušný plyn.
- Energetická stanica obsahuje diely, ako napr. vypínač a poistku, ktoré by mohli prípadne vytvoriť elektrický oblúk a iskry. Bezpodmienečne dbajte na dobré vetranie v garáži alebo miestnosti.
- Pozor! Pri silnom plynovom zápachu hrozí akútne nebezpečenstvo výbuchu. Prístroj nevypínajte, neodstraňujte nabíjacie kliešte. Okamžite riadne vyvetrajte miestnosť. Nechajte skontrolovať autobatériu v zákazníckom servise.
- Nenabíjajte viaceré batérie súčasne.
- Nenabíjajte batérie, ktoré nie sú schopné opätovného nabíjania.
- Dbajte na pokyny výrobcu autobatérie.
- Dbajte na údaje a upozornenia výrobcu vozidla k nabíjaniu batérie.

**Kompresor**

- Nikdy váš odev nečistite stlačeným vzduchom.
- Nefúkajte na osoby alebo zvieratá stlačeným vzduchom.
- Udržujte vetracie otvory vždy voľné od nečistôt.
- Kompresor nesmie nasať žiadny prach alebo iné nečistoty.
- Kompresor nepoužívajte pre vysokotlakové pneumatiky ako napr. pneumatiky nákladných vozidiel, traktorov alebo prívosov.
- Pokiaľ chcete plniť niekoľko pneumatík, nechajte kompresor medzi jednotlivými plneniami vždy ochladiť približne 10 minút. Maximálny čas chodu prístroja nesmie prekročiť 10 minút.

**Dôležité!**

- Energetická stanica je vybavená bezúdržbovou, olovnato-olejovou akumulátorovou batériou s poistkou proti vytečeniu. Dodáva sa v čiastočne nabitom stave.
- Pred prvým uvedením do prevádzky sa musí akumulátor energetickej stanice naplniť nabit!
- Pri dlhšom nepoužívaní energetickej stanice sa akumulátor sám vybije.

- Na nabíjanie používajte výhradne dodaný sieťový zdroj.

#### Likvidácia

Batérie: Výlučne len prostredníctvom špeciálnych zberných miest alebo zberov zvláštneho odpadu. Informujte sa na miestnej samospráve.

#### Ochrana životného prostredia

Prosím, myslíte na to, že obalový materiál, použité batérie alebo chybné akumulátory nepatria do komunálneho odpadu. Postarajte sa vždy o správnu likvidáciu podľa predpisov.

## 2. Objem dodávky

Prosím, skontrolujte kompletnosť výrobku na základe uvedeného objemu dodávky. V prípade chýbajúcich častí sa prosím obráťte najneskôr do 5 pracovných dní od zakúpenia výrobku s predložením platného dokladu o kúpe na naše servisné stredisko alebo na obchod, v ktorom ste prístroj zakúpili. Prosím, dbajte pritom na záručnú tabuľku uvedenú v servisných informáciách na konci návodu.

- Otvorte balenie a opatrne vyberte prístroj von z balenia.
- Odstráňte obalový materiál ako aj obalové/transportné poistky (pokiaľ sú obsiahnuté).
- Skontrolujte, či obsah dodávky kompletný.
- Skontrolujte, či nedošlo k poškodeniu prístroja a príslušenstva transportom.
- Pokiaľ možno, uschovajte si obal až do konca záručnej doby.

#### Nebezpečenstvo!

**Prístroj a obalový materiál nie sú hračky! Deti sa nesmú hrať s plastovými vreckami, fóliami ani malými dielmi! Hrozí nebezpečenstvo prehltnutia a udusenia!**

- Energetická stanica s kompresorom
- Nabíjací sieťový zdroj
- Napájací kábel s konektorom do zapalovača v aute
- Súprava adaptérov pre ventily
- Originálny návod na obsluhu

## 3. Správne použitie prístroja

Prístroj je vhodný na pomocné štartovanie 12 V štartovacích batérií (akumulátory s kyselinou olovnatou) pri chýbajúcej kapacite batérie ako aj na priame alebo nepriame napojenie spotrebičov na 12 V s max. odberom prúdu 10 A do zásuvky na zapalovanie cigariet. Bezpodmienečne k tomu dodržiavajte návod na obsluhu pripájaného prístroja. Pomocou integrovaného autokompresora na 12 V môžete nafúkať pneumatiky auta, motocykla či bicykla, športové lopty ako aj malé vodné lopty, malé nafukovačky a podobne.

Prístroj smie byť použitý len na ten účel, na ktorý bol určený. Akékoľvek iné odlišné použitie sa považuje za nespĺňajúce účel použitia. Za škody alebo zranenia akéhokoľvek druhu spôsobené nesprávnym používaním ručí používateľ / obsluhujúca osoba, nie však výrobca.

Prosím berte ohľad na skutočnosť, že naše prístroje neboli svojim určením konštruované na profesionálne, remeselnícke ani priemyselné použitie. Nepreberáme žiadne záručné ručenie, ak sa prístroj bude používať v profesionálnych, remeselníckych alebo priemyselných prevádzkach ako aj na činnosti rovnocenné s takýmto použitím.

## 4. Technické údaje

Akumulátor: ..... 12 V/10 Ah  
 Výstupné napätia / max. odber prúdu: .....  
 12 V/10 A cez 1 zásuvku na zapalovanie cigariet  
 Sieťový zdroj: ..... menovité napätie 230 V ~ 50 Hz  
 Výstup sieťového zdroja:  
 Menovité napätie:..... 15 V  
 Menovitý prúd ..... 800 mA  
 Menovitý výkon: ..... 12 VA  
 Žiarovka: ..... 12 V/3 W  
 Kompresor ..... 12V / 18 bar

## 5. Nabíjanie energetickej stanice

**Upozornenie!** Prepnete vypínač zap/vyp (obr. 1/ pol. 1) do polohy „OFF“

### 5.1 Nabíjanie energetickej stanice pomocou sieťového zdroja

1. Spojte prípojné vedenie dodaného sieťového adaptéra s nabíjacou zásuvkou „RECHARGE“ (obr. 1 / Pol. 2) prístroja.
2. Zapojte sieťový zdroj do zásuvky s 230V ~ 50Hz. Červená kontrolka LED (obr. 1 / pol. 3) svieti.
3. Doba nabíjania je cca 24 hodín.

Pri stlačení tlačidla (obr. 1/pol. 4) zobrazí integrovaný voltmeter (obr. 1/pol. 5) stav nabitia integrovaného akumulátora.

### 5.2 Nabíjanie energetickej stanice pomocou automobilového adaptérového kábla

Je možné nabiť energetickú stanicu pomocou automobilového cigaretového zapalovača.

Upozornenie: Proces nabíjania by mal prebiehať iba počas jazdy, aby sa nevybila autobatéria. Nikdy neštartujte vozidlo, pokiaľ je automobilový adaptérový kábel zapojený na cigaretový zapalovač.

12V zástrčku dodaného automobilového adaptérového kábla zapojte do cigaretového zapalovača automobilu a druhý koniec zasuňte do nabíjacej zásuvky „RECHARGE“ energetickej stanice.

## 6. Výstupy

**Pozor!**

**Výstup 12V cez napojenie na cigaretový zapalovač.**

**10 ampérov max.:**

- Výstup 12V (obr. 1 / pol. 8) je zaťažiteľný max. 10 A, t.j. máte k dispozícii max. 10 A.
- Z toho dôvodu dodržiavajte hodnoty výkonu a odberu prúdu spotrebiča, aby ste nepreťažili energetickú stanicu. Pokiaľ máte k dispozícii iba údaje o výkone spotrebiča, môžete si maximálny prúd veľmi jednoducho vypočítať.

**Príklad výpočtu:**

Spotrebič: 12V / 50W

Odberový prúd:  $50W / 12V = 4,17A$

- Dodaný kábel cigaretového zapalovača je možné použiť na to, aby sa zapojil vhodný

spotrebič. Je istený na 10 A.

- Aby bolo možné použiť 12V výstup, odstráňte ochranný kryt a zapojte Váš spotrebič.

Dbajte na hodnoty napätia a prúdu zásobovaných prístrojov, aby ste nepreťažili energetickú stanicu. Preťaženie môže viesť k prípadnému poškodeniu prístroja.

Vypínač zap/vyp (1) pre pomocný štartovací kábel sa musí nachádzať v polohe „0“.

## 7. Zapnutie osvetlenia

**Aby bolo možné zapnúť osvetlenie, postupujte nasledovne:**

Osvetlenie (obr. 1/pol. 6) sa zapína resp. vypína pomocou vypínača (obr. 1/pol. 7).

## 8. Pomocné štartovanie pre automobil

**Nebezpečenstvo!**

- Nabíjacie káble so svorkovými kliešťami sa nachádzajú na strane prístroja.
- Pokiaľ nabíjacie káble nepotrebujete, neodoberajte ich z prístroja.
- Pozor! Nebezpečenstvo skratu pri kontakte so svorkovými kliešťami.
- Energetická stanica sa môže použiť na pomocné štartovanie iba pri čiastočne vybitých autobateriách. Znamená to, že môžete do autobaterie dodať iba ohraničenú kapacitu.
- **Na naštartovanie úplne vybitých batérií nie je energetická stanica vhodná.**

Aby sa pri zapájaní zabránilo náhodným skratom medzi autobateriou a časťami automobilu sú svorky izolované. Bezpodmienečne sa vyhnite skratom.

Zariadenie pre pomocné štartovanie energetickej stanice poskytuje vítanú pomoc v prípade problémov s naštartovaním kvôli chýbajúcej kapacite batérie autobaterií.

Upozorňujeme na to, že sú automobily vybavené už v štandardnej výbave veľkým množstvom rôznych elektronických prvkov (ako napr. ABS, ASR, vstrekovacie čerpadlo, palubný počítač a telefón). Zvýšené štartovacie napätie a vzniknuté iskrenie môže pri štartovacom procese viesť k prípadným poškodeniam elektronických súčiastok. Následné

škody spôsobené pomocným štartovaním nie je možné kryť v rámci ručenia za výrobok. Prosím dodržiavajte upozornenia v návodoch na obsluhu automobilu, rádia, telefónu a pod.

**Pomocné štartovanie je možné vykonať iba pri plne nabitej energetickej stanici s plnou kapacitou.**

**Použitie energetickej stanice pri pomocnom štartovaní:**

1. Spojte červené vedenie (+) energetickej stanice s PLUSOVÝM pólom (+) autobatérie.
2. Pripojte čierne vedenie (-) energetickej stanice na kostru vozidla, napr. na uzemňovací pásik alebo iné holé miesto na bloku motora, čo najďalej ako je to možné od batérie, aby sa zabránilo vznieteniu možných vzniknutých výbušných plynov.
3. Vypínač (obr. 1 / pol. 2) musí byť pri pomocnom štartovaní nastavený v polohe „ON“.
4. Zapnite zapalovanie, počkajte cca 5 min. NEŠTARTUJTE!
5. Teraz môžete vykonať štartovací pokus motora pri zapojenej energetickej stanici. Dbajte na to, aby pokus štartu netrval dlhšie ako 3 sekundy, pretože pri štartovaní prúdi veľmi vysoký prúd.
6. Najskôr odstráňte svorkové kliešte na uzemňovacom pásiku (mínusový pól).
7. Potom odstráňte prosím pomocný štartovací kábel z PLUSOVÉHO pólu (+) autobatérie.
8. Po tomto pokuse štartovania je potrebné energetickú stanicu znovu nabíť.

## 9. Kontrola stavu batérie

Ukazovateľ napätia (obr. 1/pol. 5) zobrazuje stav akumulátorovej batérie. Pri stlačení tlačidla (obr. 1/pol. 4) sa ukazovateľ napätia vychýli.

### Zelená

Akumulátor je plný na 50-100 %.

### Žltá

Akumulátor je plný na 0-50 % a musí sa dobiť

### Červená

Akumulátor je úplne vybitý. Tento stav je možný napr. po vykonaní pomocného štartovania. Akumulátor sa musí bezpodmienečne nabíť. Pokiaľ sa bude napriek tomu prístroj ďalej používať, môže to viesť k poškodeniu akumulátora. Aby ste zachovali životnosť akumulátora, mali by ste

ho nabíjať raz za 3-5 mesiacov bez ohľadu na používanie.

## 10. Výmena žiarovky

Svetlo musí byť vypnuté.

**Pri výmene žiarovky postupujte, prosím, nasledovne:**

1. Stlačte kryt svetla (obr. 1/pol. 6) postranne a potiahnite kryt smerom dopredu.
2. Vytočte žiarovku proti smeru hodinových ručičiek z objímky.
3. Zložte novú žiarovku rovnakého typu (12V/0,3 A).
4. Naskrutkujte žiarovku do objímky v smere hodinových ručičiek.
5. Opäť zasuňte kryt svetla do svojej polohy (obr. 1/pol. 6).

## 11. 12-voltový kompresor

### 11.1 Plnenie pneumatík

**Nebezpečenstvo!** Použite prístroj na meranie stlačeného vzduchu, aby ste skontrolovali skutočný tlak v pneumatike. Bezpodmienečne dodržiavajte návod na plnenie pneumatík daného vozidla.

1. Z ventilu odstráňte ventilovú krytku.
2. Prípojku kompresora nasuňte úplne na ventil (obr. 2/pol. 1).
3. Prípojku poistite zatiahnutím zatváracej páky (obr. 2/pol. 2).

### 11.2 Plnenie nafukovačiek a pod.

**Výstraha!** Na základe rôznych vlastností materiálu nafukovačiek, nafukovacích člnov a pod. nie je možné uviesť presnú hodnotu tlaku vzduchu. Dbajte preto na to, aby ste tieto predmety nenafúkli príliš silno, aby nepraskli.

- Zvoľte vhodný adaptér a nasuňte ho na prípojku vzduchovej hadice.  
Adaptér 1 (obr. 3/pol. 1): pre nafukovačky  
Adaptér 2 (obr. 3/pol. 2): pre športové lopty  
Adaptér 3 (obr. 3/pol. 3): pre lopty do vody
- Prípojku poistite zatiahnutím zatváracej páky (obr. 2/pol. 2).

### 11.3 Uvedenie do prevádzky kompresora

**Upozornenie!** Pred uvedením kompresora do prevádzky si prosím prečítajte „Dôležité pokyny“ uvedené v bode 1. Po 10 minútach doby chodu kompresora je potrebná fáza ochladenia po dobu 10 minút.

- Pred zapnutím skontrolujte tlakový manometer (obr. 4 / pol. 2).
- Pre zapnutie prepnete vypínač zap/vyp (obr. 4/ pol. 1) do polohy I.
- Pre vypnutie prepnete vypínač zap/vyp (obr. 4/ pol. 1) do polohy 0.

### 12. Údržba a ošetrovanie

#### Nebezpečenstvo!

- Pri všetkých čistiacich a údržbových prácach sa musí energetická stanica vždy vypnúť a musia sa odstrániť všetky pripojenia z prístroja.
- Na čistenie povrchu používajte pokiaľ možno vždy len mäkkú suchú utierku a žiadne agresívne rozpúšťadlá. Ak to je bezpodmienečne nutné, môžete nečistotu odstrániť pomocou ľahko navlhčenej utierky.

### 13. Oprava

Pri prípadných vzniknutých poruchách nechajte prístroj skontrolovať výlučne len autorizovaným odborníkom resp. zákazníckym servisom.

### 14. Objednávanie náhradných dielov:

Pri objednávaní náhradných dielov je potrebné uviesť nasledovné údaje:

- Typ prístroja
- Výrobné číslo prístroja
- Identifikačné číslo prístroja
- Číslo potrebného náhradného dielu

Aktuálne ceny a informácie nájdete na stránke [www.isc-gmbh.info](http://www.isc-gmbh.info)

### 15. Likvidácia

Prístroj, príslušenstvo a obal by mali byť odstránené v ekologickom odpade určenom na recykláciu. Umelohmotné materiály sú označené pre správne triedenie druhov odpadu.

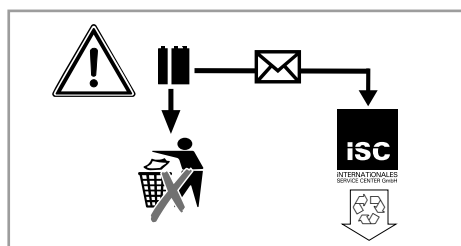

Akumulátory a akumulátormi poháňané elektrické prístroje obsahujú materiály poškodzujúce životné prostredie. Neodstraňujte akumulátorové prístroje ako domový odpad. V prípade poškodenia alebo opotrebovania prístroja vyberte akumulátor a zašlite na adresu spoločnosti iSC GmbH, Eschenstraße 6 in D-94405 Landau, Nemecko, alebo ak je akumulátor spojený neoddeliteľne, zašlite celý akumulátorový prístroj. Len tu zaručuje výrobca odbornú likvidáciu.



Len pre krajiny EÚ

Neodstraňujte elektrické prístroje ako domový odpad!

Podľa Európskej smernice 2012/19/ES o odpade z elektrických a elektronických zariadení (OEEZ) a v súlade s národnými právnymi predpismi sa musia použité elektronické prístroje odovzdať do triedeného zberu a musí sa zabezpečiť ich špecifické spracovanie v súlade s ochranou životného prostredia (recyklácia).

Recyklačná alternatíva k výzve na spätné zaslanie výrobku:

Majiteľ elektrického prístroja je alternatívne namiesto spätnej zásielky povinný spolupracovať pri riadnej recyklácii prístroja v prípade vzdania sa jeho vlastníctva. Starý prístroj môže byť za týmto účelom taktiež prenechaný zbernému miestu, ktoré vykoná odstránenie v zmysle národného zákona o recyklácii a odpadovom hospodárstve. Netýka sa to dielov príslušenstva, priložených k starým prístrojom a pomocných prostriedkov bez elektronických komponentov.

Dodatočná tlač alebo iné reprodukovanie dokumentácie a sprievodných dokladov výrobkov, taktiež ich častí, je prípustná len s výslovným súhlasom spoločnosti iSC GmbH.

Technické zmeny vyhradené

## Servisné informácie

Vo všetkých krajinách uvedených na záručnom liste máme kompetentných servisných partnerov, ktorých kontakty je možné prevziať zo záručného listu. Sú Vám k dispozícii pre akékoľvek servisné požiadavky ako opravy, objednávanie náhradných a opotrebovaných dielov alebo nákup spotrebných materiálov.

Je potrebné dbať na to, že v prípade tohto výrobku podliehajú nasledujúce diely bežnému pracovnému alebo prirodzenému opotrebeniu, resp. sú nasledujúce diely považované za spotrebný materiál.

| Kategória                             | Príklad                       |
|---------------------------------------|-------------------------------|
| Diely podliehajúce opotrebeniu*       | Adaptér, žiarovka, akumulátor |
| Spotrebný materiál / spotrebné diely* | Plochá poistka, jemná poistka |
| Chýbajúce diely                       |                               |

\* nie je bezpodmienečne obsiahnuté v objeme dodávky!

V prípade nedostatkov alebo chýb Vás prosíme, aby ste príslušnú chybu nahlásili na adrese [www.isc-gmbh.info](http://www.isc-gmbh.info). Prosím, dbajte na presný popis chyby a odpovedzte pritom v každom prípade na nasledujúce otázky:

- Fungoval prístroj predtým alebo bol od začiatku chybný?
- Všimli ste si niečo pred vyskytnutím poruchy (symptóm pred poruchou)?
- Aké chybné funkcie podľa Vás prístroj vykazuje (hlavný symptóm)?  
Popíšte túto chybnú funkciu.

## Záručný list

Vážená zákazníčka, vážený zákazník,  
naše výrobky podliehajú prísnej kontrole kvality. V prípade, že tento prístroj napriek tomu nebude bezchybne fungovať, je nám to veľmi ľúto a prosíme Vás, aby ste sa obrátili na našu servisnú službu na adrese uvedenej na tomto záručnom liste, alebo na obchod, v ktorom ste prístroj zakúpili. Pre uplatnenie nárokov na záručné plnenie platia nasledujúce podmienky:

1. Tieto záručné podmienky upravujú dodatočné záručné plnenie. Vaše zákonné nároky na záruku nie sú touto zárukou dotknuté. Naše záručné plnenie je pre Vás zadarmo.
2. Záručné plnenie sa vzťahuje výlučne len na nedostatky na prístroji, ktoré sú preukázateľne spôsobené chybami materiálu alebo výrobnými chybami, a podľa nášho uváženia je obmedzené na odstránenie týchto nedostatkov na prístroji resp. výmenu prístroja.  
Prosím, dbajte na to, že naše prístroje neboli svojim určením konštruované na profesionálne, remeselnícke ani odborné použitie. Táto záručná zmluva sa preto neuzatvára, ak sa prístroj počas záručnej doby používal v profesionálnych, remeselníckych alebo priemyselných prevádzkach, alebo ak bol vystavený namáhaniu rovnocennému s takýmto použitím.
3. Z našej záruky sú vylúčené:
  - Škody na prístroji, ktoré boli spôsobené nedodržaním montážneho návodu alebo na základe neodpornej inštalácie, nedodržaním návodu na použitie (ako napr. pripojením na nesprávne sieťové napätie alebo druh prúdu) alebo nedodržaním pokynov pre údržbu a bezpečnostných pokynov alebo vystavením prístroja abnormálnym poveternostným podmienkam alebo nedostatočnou starostlivosťou a údržbou.
  - Škody na prístroji, ktoré boli spôsobené zneužívaním alebo nesprávnym používaním (ako napr. preťaženie prístroja alebo použitie neprípustných pracovných nástrojov alebo príslušenstva), vniknutím cudzích telies do prístroja (ako napr. piesok, kamene alebo prach, prepravné poškodenia), použitím násilia alebo cudzieho pôsobenia (napr. škody spôsobené pádom).
  - Škody na prístroji alebo na častiach prístroja, ktoré zodpovedajú príslušnému pracovnému, bežnému alebo inému prirodzenému opotrebeniu.
4. Doba záruky je 60 mesiacov a začína plynúť od dátumu zakúpenia prístroja. Nároky na záruku sa musia uplatniť pred koncom uplynutia záručnej doby do dvoch týždňov od zistenia nedostatku. Uplatnenie nárokov na záruku po uplynutí záručnej doby je vylúčené. Oprava alebo výmena prístroja nevedie k predĺženiu záručnej doby ani nedochádza na základe tohto plnenia ku vzniku novej záručnej doby pre prístroj ani pre akékoľvek inštalované náhradné diely. To platí taktiež pri použití miestneho servisu.
5. Pre uplatnenie Vášho nároku, prosím nahláste defektný prístroj na adrese: [www.isc-gmbh.info](http://www.isc-gmbh.info). Ak spadá defekt prístroja pod naše záručné plnenie, dostanete obratom naspäť opravený alebo nový prístroj.

Ohľadne opotrebovaných, spotrebných a chýbajúcich dielov poukazujeme na obmedzenia tejto záruky podľa servisných informácií uvedených v tomto návode na obsluhu.



HU



**Veszély!** - Sérülés veszélyének a lecsökkentéséhez olvassa el a használati utasítást

**Veszély!**

A készülékek használatánál, a sérülések és a károk megakadályozásának az érdekében be kell tartani egy pár biztonsági intézkedést. Ezért ezt a használati utasítást / biztonsági utasításokat gondosan átolvasni. Őrizze ezeket jól meg, azért hogy mindenkor a rendelkezésére álljanak az információk. Ha más személyeknek adná át a készüléket, akkor kérjük kézbesítse ki vele együtt ezt a használati utasítást / biztonsági utasításokat is. Nem vállalunk felelőséget olyan balesetekért vagy károkért, amelyek ennek az utasításnak és a biztonsági utasításoknak a figyelmen kívül hagyásából keletkeznek.

**1. Biztonsági utasítások****Veszély!**

**Olvason minden biztonsági utalást és utasítást el.** A biztonsági utalások és utasítások betartásán belüli mulasztások következménye áramcsapás, tűz és/vagy nehéz sérülések lehetnek. **Őrizze meg a biztonsági utalásokat és utasításokat a jövőre nézve.**

- Minden használat előtt leellenőrizni az energiaállomást sérülésekre.
- Tartsa be a hálózati feszültség értékét (230 V ~ 50 Hz).
- Kérjük vegye figyelembe, hogy az elektromos készülékekkel levő szakszerűtlen bánásmód esetén olyan veszélyek léphetnek fel, amelyeket a gyerekek esetleg nem ismernek fel.
- Tartsa a gyerekeket a gjm-akkumulátortól és az energiaállomástól távol.
- A defektes vagy sérült részeket csak egy vevőszolgálati szakműhellyel kellene szakszerűen megjavíttatni vagy kicseréltetni, ha a használati utasításban nincs más megadva. A károsult kapcsolókat egy vevőszolgálati műhely által muszáj kicseréltetni.
- Óvja eső, fröccsenővíz és nedvesség elől.
- Ne állítsa fűtött alaptalajra.
- Nemhasználat esetén mindig kikapcsolni az energiaállomást.
- A gjm-akkumulátorjának a feltöltésénél valamint a sav feltöltésénél ill. a desztillált víz utántöltésénél okvetlenül védőszemüveget és saválló védőkesztyűket hordani! A maró hatású sav által magasabb a fennálló sérülési veszély!
- Vigyázat! Az akkumulátorsav maró hatású. Bőrrre vagy ruhára történő savfröccsenéseket

azonnal szappanlúggal lemosni. Ha a sav a szembe fröccsen, akkor ezt azonnal vízzel kiöblíteni (15 perc) és felkeresni egy orvost.

- A gjm-akkumulátor feltöltésénél nem szabad szintetikus anyagból levő ruhát viselni, azért hogy elkerülje az elektromos kisülés által keletkező szikraképződést.
- Figyelem! Kerülni a lángokat és a szikrákat. A töltésnél robbanó durranógáz szabadul fel.
- Ez az energiaállomás olyan szerkezeti elemeket tartalmaz, mint például kapcsolókat és biztosítókat, amelyek esetleg villamos íveket és szikrákat képeznek. A garázsban vagy a teremben ügyeljen okvetlenül a jó levegőztetésre.
- Figyelem! Szűrős gázzag esetén akut robbanási veszély áll fenn. Ne kapcsolja ki a készüléket, ne távolítsa el a töltőcsipeszeket. A termet azonnal jól szellőztetni. A gjm-akkumulátort egy vevőszolgálati szervizben felülvizsgáltatni.
- Ne töltsön több akkumulátort egyidejűleg.
- Ne töltsön fel nem tölthető akkumulátorokat.
- Vegye figyelembe a gjm-akkumulátor gyártó utasításait.
- Vegye figyelembe a jármű gyártónak az akkumulátor töltésével kapcsolatos közléseit és utasításait.

**Kompresszor**

- Ne tisztítsa sohasem a ruháját présléggel.
- Ne fújjon présléggel személyekre vagy állatokra.
- A szellőztető nyílásokat szennyeződésektől szabadon kell tartani.
- A kompresszornak nem szabad port vagy egyéb szennyeződéseket beszívni.
- Ne használja a kompresszort nagynyomású abroncsokhoz mint például tkg-abroncsokhoz, traktor vagy utánfutóabroncsokhoz.
- Ha több abroncsot akar feltölteni, akkor hagyja a kompresszort az egyes feltöltések között körülbelül 10 percet lehűlni. A maximális készülék futási időnek nem szabad a 10 percet túllépnie.

**Fontos!**

- Az energiaállomás egy gondozást nem igényelő, kifutásbiztos ólom-gél akku-elemel van felszerelve. Részbenfeltöltve kiszállítva.
- Ezért az első beüzemeltetés előtt teljesen fel kell tölteni az energiaállomás akkuját.
- Az energiaállomás hosszabb nemhasználat esetén az akku önmagától lemerül.
- Töltéshez csak a vele szállított hálózati részt

használni.

### Megsemmisítés

Akkumulátor: Csakis speciális átvevő helyeken vagy a külön hulladékgyűjtőhelyeken keresztül. Érdeklődjön a helyi önkormányzatnál.

### Környezetvédelem

Kérjük gondoljon arra, hogy a csomagolási anyag, az elhasznált elemek vagy a defektes akkuk nem a háztartási hulladékok közé tartoznak. Vezesse ezeket mindig egy rendeltetésszerű megsemmisítéshez.

## 2. A szállítás terjedelme

Kérjük a leírt szállítási terjedelem alapján leellenőrizni a cikk teljességét. Hiányzó részek esetén forduljon a cikk vásárlása után legkésőbb 5 munkanapon belül egy érvényes vásárlási igazolás felmutatása mellett a szervizközponthoz vagy a eladóhelyhez, ahol vette a készüléket. Kérjük vegye ehhez figyelembe az utasítás végén a szerviz-információkban található szavatossági táblázatot.

- Nyissa ki a csomagolást és vegye ki óvatosan a készüléket a csomagolásból.
- Távolítsa el a csomagolási anyagot valamint a csomagolási- / és szállítási biztosítékot (ha létezik).
- Ellenőrizze le, hogy teljes a szállítás terjedelme.
- Ellenőrizze le a készüléket és a tartozékrészeket szállítási károkra.
- Ha lehetséges, akkor őrizze meg a csomagolást a garanciaidő lejáratának a végéig.

### Veszély!

**A készülék és a csomagolási anyag nem gyerekjáték! Nem szabad a gyerekeknek a műanyagtasakokkal, foliákkal és aprórészekkel játszaniuk! Fennáll a lenyelés és a megfulladás veszélye!**

- energiaáramlás kompresszorral
- töltő-hálózati rész
- csatlakoztatókábel a szivargyújtó aljzat - dugóhoz
- szelep - adapterszet
- Eredeti használati utasítás

## 3. Rendeltetésszerű használat

A készülék hiányzó akkumulátorfeszültség esetén a 12 V-os indító akkumulátorok (ólomsavakkuk) indítási segítségére alkalmas, valamint a szivargyújtó aljzaton keresztül a max. 10A áramfelvételes 12 V-os fogyasztók direkt és indirekt csatlakoztatására. Vegye ehhez okvetlenül figyelembe a csatlakoztatandó készülék használati utasítását. Az integrált 12 V-os autokompresszorral autó-, motorkerékpár- és kerékpárbroncsokat, sportlabdákat valamint kis vízilabdákat, kis gumimatracokat és hasonlókat lehet felfújni.

A készüléket csak rendeltetése szerint szabad használni. Ezt túlhaladó bármilyen használat, nem számít rendeltetésszerűnek. Ebből adódó bármilyen kárért vagy bármilyen fajta sérülésért a használó ill. a kezelő felelős és nem a gyártó.

Kérjük vegye figyelembe, hogy a készülékeink rendeltetésük szerint nem az ipari, kézműipari vagy gyári használatra lettek konstruálva. Nem vállalunk szavatosságot, ha a készülék ipari, kézműipari vagy gyári üzemek területén valamint egyenértékű tevékenységek területén van használva.

## 4. Technikai adatok

Akku: ..... 12 V/10 Ah  
 Kimeneti feszültség / max. áramfelvétel:  
 ..... 12 V/10 A 1 Szivargyújtó aljzaton keresztül  
 Hálózati rész: Névleges feszültség 230 V ~ 50 Hz  
 Kimenet hálózati rész:  
 Névleges feszültség: ..... 15 V  
 Névleges áram: ..... 800 mA  
 Névleges teljesítmény: ..... 12 VA  
 Lámpa: ..... 12V / 3 W  
 Kompresszor: ..... 12V / 18 bar

## 5. Az energiaállomás feltöltése

Utalás! A be-/kikapcsolót (1-es kép/poz. 1) az „OFF” állásba kapcsolni.

### 5.1 Az energiaállomás töltése a hálózati résszel

1. Csatlakoztassa össze a mellékelt hálózati rész csatlakozási vezetékét a készülék „RECHARGE” (1-es kép / poz 2) töltőhüvelyével.
2. Dugja a hálózati részt a 230V ~ 50Hz-es dugaszoló aljzatba. A piros LED (1-es kép / poz. 3) világít.
3. A töltés ideje körülbelül 24 óra.

A tesztgomb üzemeltetésénél (1-es kép/poz. 4) a beépített voltméter (1-es kép/poz. 5) kimutatja a beépített akku töltésállapotát.

### 5.2 Az energiaállomás töltése a gjm-adapterkábellel

Az energiaállomást fel lehet a gjm-szivargyújtó aljzatán keresztül tölteni.

Utalás! A töltési folyamatot csak hajtás közben kellene elvégezni, mivel ki lesz merítve az autóelem. Ne indítsa sohasem a járművet amíg a gjm-adapterkábel rá van kapcsolva a szivargyújtó aljzatra.

A mellékelt gjm-adapterkábel 12V dugóját a gjm-szivargyújtó aljzatába dugni és a másik végét az energiaállomás töltőhüvelyébe „RECHARGE”.

## 6. Kimenetek

### Vigyázat!

**12V kimenet a szivargyújtó aljzat csatlakozáson keresztül.**

**10 Amper max.:**

- A 12V-os kimenet (1-es kép / poz. 8) max. 10A-al terhelhető meg, ez annyit jelent hogy max. 10A áll a rendelkezésére.
- Ügyeljen ezért a fogyasztó teljesítményi és áramfelvételi értékeire, azért hogy ne terhelje túl az energiaállomást. Ha Önnek csak a fogyasztó teljesítményi adatai ismertek, akkor nagyon egyszerűen ki tudja számolni a max. áramot..

### Számtani példa:

Fogyasztó: 12V / 50W

Az áramfelvétel:  $50W / 12V = 4,17A$

- A vele szállított szivargyújtó aljzatkábelt fel lehet használni egy megfelelő fogyasztó csatlakoztatására. Ez 10 A-al van lebiztosítva.
- A 12V-os kimenet használatához távolítsa el a védőkupakot és csatlakoztassa rá a fogyasztóját.

**Ügyeljen az ellátandó készülékek feszültség- és áramértékeire, azért hogy ne terhelje túl az energiaállomást. Túlerhelés esetleg a készülék tönkretételéhez vezethet.**

A segédindítókábel be- kikapcsolójának (1) a „0” állásban kell lennie.

## 7. A megvilágítás üzemeltetése

**A megvilágítás bekapcsolásához járjon a következő képpen el:**

A lámpa (1-es kép/poz. 6) a kapcsoló (1-es kép/poz. 7) által lesz be ill. kikapcsolva.

## 8. Indítási segítség a gépjárműhöz

### Veszély!

- A töltőkábel a pólusfogókkal a készülék oldalában található.
- Ha nincs szüksége a töltőkábelre, akkor ne vegye el a kábelt a készüléktől.
- Figyelem! Rövidzárlat veszélye a pólusfogók megérintésénél.
- Az energiaállomást csak részben lemerült gépjármű akkumulátoroknál lehet segédindítóként használni. Ez annyit jelent, hogy csak egy korlátozott kapacitást tud a gépjármű-akkumulátorba továbbítani.
- **Egy teljesen lemerült akkumulátornak az indítására nem alkalmas az energiaállomás!**

A csipeszek izolálva vannak, azért hogy elkerülje az akaratlan rövidzárlatot a gjm-akkumulátor és a gépjárműrészek közötti rácsíptetésnél. A rövidzárlatokat okvetlenül el kell kerülni.

A gépjárműakkumulátorban hiányzó akkumulátor kapacitás miatt fennálló indítónehézségeknél, az energiaállomás indítósegítségberendezése egy szívesen látott segítséget nyújt.

Utalunk arra, hogy a gépjárművek a standard felszereltségben már sokféle elektronikai berendezéssel el vannak látva (mint pl. ABS, ASR,

befecskendező szivattyú, kocsicomputer és autotelefon). A növelt indítási feszültség és az indítási folyamatnál fellépő feszültségi csúcsok esetleg az elektronikai berendezéseknél defektusokhoz vezethetnek. Az indítási segítség által okozott következményi károk nem lehet a termékszavatosság által fedni. Kérjük vegye figyelembe a használati utasításban megadott utasításokat az autóra, rádióra, autotelefonra, stb. vonatkozóan.

**Csak teljesen feltöltött energiaállomásnál, teljes kapacitás mellett tud indító segítséget nyújtani.**

**Az energiaállomás használata indítási segítségnél:**

1. Csatlakoztassa az energiaállomás piros vezetékét (+) az auto-elem PLUSZ-Pólusával (+) össze.
2. Csatlakoztassa össze az energiaállomás fekete vezetékét (-) a gépjármű gépjárműtestével, mint például a tömegszalagra vagy egy másik nem szigetelt részre a motorblokkon, amennyire csak lehet az elemtől távolra rácsíptetni, azért hogy elkerülje az esetleg fejlesztett robbanó gáz meggyulladását.
3. A segédindításnál a kapcsolónak (1-es kép/ poz. 2) az „ON” állásban kell lennie.
4. Bekapcsolni a gyújtást, cca. 5 percet várni. **NEM INDÍTANI!**
5. Most a csatlakoztatott energiaállomás mellett el lehet egy motorindítási próbát végezni. Ügyeljen arra, hogy az indítási próba ne tartson 3 másodpercnél tovább, mivel az indításnál nagyon magas áram folyik.
6. Először a tömegszalagon (minuszpólus) levő pólusfogót eltávolítani.
7. Utánna kérjük távolítsa el a segédindítókábelt az autóakkumulátor PLUSZ-pólusáról (+).
8. Ez az indítási próba után ismét fel kell tölteni az energiaállomást.

## 9. Az akkumulátorállapot kontrollja

A feszültségkijelző (1-es kép / poz. 5) informál az akku-elem állapotáról.

A tesztgomb üzemeltetésénél (1-es kép / poz. 4) kiüt a feszültségkijelző.

### Zöld

Az akku 50-100 %-ig van feltöltve.

### Sárga

Az akku 0-50%-ig van feltöltve és fel kell tölteni.

### Piros

Teljesen le van merülve az akku. Ez az állapot például lehetséges egy segédindítási folyamat után. Az akkut okvetlenül fel kell tölteni. Ha a készüléket mégis tovább használná, akkor ez az akku megrongálódásához vezethet. Az akku élettartalmának a megtartásához az akkut a használatától függetlenül minden 3-5 hónapban egyszer fel kellene tölteni.

## 10. A lámpa kicserélése

A lámpának ki kell kapcsolva lennie.

**A lámpa kicseréléséhez kérjük a következő képpen eljárni:**

1. Nyomja a lámpaburkolatot (1-es kép /poz. 6) valamennyire oldalt össze és húzza a burkolatot előre le.
2. Csavarja ki az óramutató járásával ellenkező irányba a foglalatból a lámpát.
3. Cserélje ki a lámpát ugyanazért a típusért (12V/0,3A).
4. Csavarja az óramutató forgási irányába a foglalatba a lámpát.
5. Nyomja ismét fel a lámpaburkolatot (1-es kép / poz. 6).

## 11. 12 Volt kompresszor

### 11.1 Abroncok feltöltése

**Veszély!** Használjon a tényleges guminyomás leellenőrzésére egy légnyomásmérőkészüléket. Okvetlenül figyelembe venni a gépjármű utasítását az abroncs feltöltéséhez.

1. Távolítsa el a szelepszapkát a szelepről.
2. Dugja teljesen fel a kompresszor csatlakozó darabját a szelepre (2-es kép/poz. 1).
3. A zárkar áthajlítása által biztosítsa a csatlakoztatási darabot (2-es kép/poz. 2).

### 11.2 Gumimatracok stb. feltöltése

**Figyelmeztetés!** A gumimatracok, felfújható csónakok stb. anyagtermészete miatt nem lehetséges egy pontos légnyomás megadása. Ezért ügyeljen arra, hogy ne pumpálja túl erősen fel ezeket a tárgyakat, mivel máskülönben szétpukkadhatnak.

- Válassza ki a megfelelő adaptert és dugja a légtömítő csatlakozódarabjába.
  - 1-es adapter (3-as kép/poz. 1): gumimatracokhoz
  - 2-es adapter (3-as kép/poz. 2): sportlabdákhoz
  - 3-as adapter (3-as kép/poz. 3): vízlabdákhoz
- A zárkar áthajlítása által biztosítsa a csatlakoztatási darabot (2-es kép/poz. 2).

### 11.3 A kompresszor beüzemeltetése

**Utalás!** A kompresszor beüzemeltetése előtt kérjük az 1-es pont alatt felsorolt „Fontos utasítások”-at elolvasni. 10 perc kompresszorfutási idő után egy 10 perces lehülési szünetre van szükség.

- Bekapcsolás előtt leellenőrizni a nyomásmérőért (4-es kép/poz. 2).
- Bekapcsoláshoz a be-/kikapcsolót (4-es kép/poz. 1) az I-re állítani.
- Kikapcsoláshoz a be-/kikapcsolót (4-es kép/poz. 1) a 0-ra állítani.

## 12. Karbantartás és ápolás

### Veszély!

- Minden tisztítási és karbantartási munkálatnál már eleve ki kell kapcsolni az energiaállomást és minden csatlakoztatást el kell távolítani a készülékről.
- A felületek tisztítására lehetőleg mindig csak egy puha száraz posztót használni és nem maró oldószereket. Ha okvetlenül szükséges, akkor a szennyeződést egy csak enyhén nedvesített ronggyal eltávolítani.

## 13. Javítás

Az esetleg fellépő zavaroknál, a készüléket csak egy feljogosított szakember ill. vevőszolgálati műhely által leellenőriztetni.

## 14. Pótalkatrészek megrendelése

A pótalkatrészek megrendelésénél a következő adatokat kellene megadni:

- A készülék típusát
- A készülék cikk-számát
- A készülék ident- számát
- A szükséges pótalkatrész, pótalkatrész-számát

Aktuális árak és információk a [www.isc-gmbh.info](http://www.isc-gmbh.info) alatt találhatóak.

## 15. Megsemmisítés

A készüléket, tartozékokat és a csomagolást egy, a környezetvédelemnek megfelelő, újrafelhasználáshoz kell juttatni. A fajtatiszta újrafelhasználáshoz a műanyagrészek meg vannak jelölve.

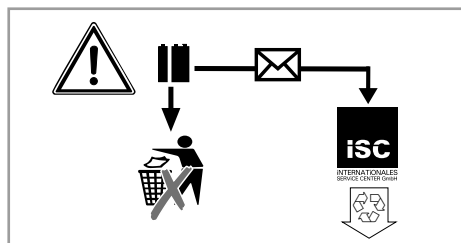

Akkumulátorok és akkuk által meghajtott elektromos készülékek a környezetre veszélyeztető anyagokat tartalmaznak. Ne adja az akku-készülékeket a háztartási hulladékok közé. A készülékek defektusa vagy elhasználódása után kivenni az akkut és az iSC GmbH, Eschenstraße 6 in D-94405 Landau címre beküldeni, vagy ha szétválaszthatatlanul össze van csatolva, akkor az egész akku-készüléket beküldeni. Csak ott lesz a gyártó által garantálva a szakszerű megsemmisítés.



Csak az EU-országoknak

Ne dobja az elektromos szerszámokat a háztartási hulladék közé!

Az elektromos és elektronikus-öregkészülékek 2012/19/EG európai irányvonala és anemzeti jogba való átvétele szerint az elhasznált elektromos szerszámokat szétválasztva kell összegyűjteni és vissza kell vezetni egy környezetvédelemnek megfelelő újrafelhasználáshoz.

Recycling-alternatívák a visszaküldési felszólításhoz:

Az elektromos készülék tulajdonosa, a tulajdon feladása esetében köteles a visszaküldés helyett alternatív a szakszerű értékesítéssel kapcsolatban összedolgozni. Az öreg készüléket ehhez egy visszavevő helynek is át lehet hagyni, amely elvégzi a nemzeti körforgásipari- és hulladéktörvények értelmében levő megsemmisítést. Ez nem érinti az öreg készülékek mellékelt elektromos alkotórészek nélküli tartozékait és segítőeszközeit

A termékek dokumentációjának és a kísérőpapírjainak az utánnomtatása vagy egyéb sokszorosítása, kivonatosan is csak az iSC GmbH kihangsúlyozott beleegyezésével engedélyezett.

Technikai változtatások jogát fenntartva



## Szervíz-információk

A garanciaokmányokban megnevezett minden országban kompetens szervíz-partnereket tartunk fenn, akik kontaktusi lehetőségét kérjük vegye ki a garanciaokmányból. Ezek minden szervíz-ügyben mint javítás, pótalkatrész- és gyorsan kopó rész-ellátás vagy a fogyóeszközök megrendelhetőségével kapcsolatban a rendelkezésére állnak.

Figyelembe kell venni, hogy ennél a terméknél a következő részek már használat szerinti vagy természetes kopásnak vannak alávetve ill. a következő részekre van mint fogyóeszközökre szükség.

| Kategória                 | Példa                             |
|---------------------------|-----------------------------------|
| Gyorsan kopó részek*      | Adapter, Égő, Akku                |
| Fogyóeszköz/ fogyórészek* | Lapos biztosíték, Finombiztosíték |
| Hiányzó részek            |                                   |

\* nincs okvetlenül a szállítás terjedelmében!

Hiányok vagy hibák esetén kérjük a hibaesetet a [www.isc-gmbh.info](http://www.isc-gmbh.info) alatt bejelenteni. Kérjük ügyeljen egy pontos hibaleírásra és felelje meg mindenesetre a következő kérdéseket:

- Működött már egyszer a készülék, vagy elejétől kezdve már defekt volt?
- Feltűnt Önnek a defekt fellépése előtt valami a készüléken (tünet a defekt előtt)?
- Az Ön véleménye szerint mi a készülék hibás működése (főtünet)?  
Írja le ezt a hibás működést.

## Garanciaokmány

Tisztelt Vevő,  
termékeink szigorú minőségi ellenőrzés alá vannak vetve. Ha ez a készülék mégis egyszer nem működne kifogástalanul, akkor azt nagyon sajnáljuk és kérjük Önt forduljon, az ebben a garanciaokmányban megadott cím alatt található szervízszolgáltatásunkhoz, vagy az eladóhelyhez, amelyiknél a készüléket vette. A garanciaigény érvényesítésével kapcsolatban a következő érvényes:

1. Ezek a garanciafeltételek rendezik a kiegészítő garanciateljesítményeket. A jogi szavatossági igényei, nincsenek ez a garancia által érintve. A garanciateljesítményünk az Ön számára díjmentes.
2. A garanciateljesítmény csak kizárólagosan olyan hibákra terjed ki a készüléken, amelyek bebizonyíthatóan egy anyag- vagy egy gyári hibán alapszanak és korlátolva van választásunk szerint, vagy ezeknek a hibáknak az elhárítására vagy a készülék kicserélésére.  
Kérjük vegye figyelembe, hogy a készülékeink rendeltetésük szerint nem az ipari, kézműipari vagy szakmai használatra lettek konstruálva. Ezért a garanciaszerződés nem jön létre, ha a készülék a garancia ideje alatt kisipari, kézműipari vagy ipari üzemek területén lett használva vagy ha, egyenértékű igénybevételnek lett kitéve.
3. A szavatosságunk alól ki vannak véve:
  - olyan károk a készüléken, amelyek az összeszerelési utasítás figyelmen kívül hagyása vagy amelyek a nem szakszerű felszerelés, a használati utasítás figyelmen kívül hagyása (mint például egy rossz hálózati feszültségre vagy áramfajtára való rákapcsolás), vagy a karbantartási és biztonsági határozatok figyelmen kívül hagyása vagy a készüléknek egy nem normális környezeti feltételeknek történő kitétele vagy egy hiányos ápolás és karbantartás által keletkeztek.
  - károk a készüléken, amelyek egy rossz bánásmód vagy nem szakszerű használatok (mint például a készülék túlterhelése vagy nem engedélyezett betétszerszámok vagy tartozékok használata), idegen testeknek a készülékbe levő behatolása (mint például homok, kövek és por, szállítási károk), erőszak kifejtése vagy idegenkezűség (mint például leesés általi károk) által jöttek létre.
  - károk a készüléken vagy a készülék részein, amelyek a használatnak megfelelő, szokásos vagy egyéb természetes elkopásra vezethetőek vissza.
4. A garancia időtartama 60 hónap és a készülék vásárlási napjával kezdődik. Garanciaigényeket a garancia idő lejáratá előtt kell, két héten belül, a defekt felismerése után érvényesíteni. Ki van zárva a garanciaigények érvényesítése a garanciaidő letelte után. A készülék javítása vagy kicserélése nem hosszabbítja meg a szavatosság idejét, se nem indul ez a teljesítmény által egy új garanciaidő a készülékre vagy az esetleg beépített pótalkatrészekre. Ez egy helyszíni szervíz esetében is érvényes.
5. A garanciajogának az érvényesítéséhez kérjük jelentse be a defektes készüléket a következő cím alatt: [www.isc-gmbh.info](http://www.isc-gmbh.info). Ha a defekt a garanciateljesítményünk keretén belül van, akkor azonnal visszakap egy megjavított vagy egy új készüléket.

Ennek a használati utasításnak a szervíz-információja szerint utalunk ennek a garanciának a gyorsan kopó részekkel, használati részekkel és hiányzó részekkel kapcsolatban fennálló fenntartásaira.

SI



**Nevarnost!** - Da bi zmanjšali tveganje poškodb, preberite navodila za uporabo!

**Nevarnost!**

Pri uporabi naprav je potrebno upoštevati nekaj varnostnih ukrepov, da bi preprečili poškodbe in materialno škodo. Zato skrbno preberite ta navodila za uporabo/varnostne napotke. Le-te dobro shranite tako, da boste imeli zmeraj pri roki potrebne informacije. Če bi napravo izročili drugim osebam, Vas prosimo, da jim izročite tudi ta navodila za uporabo/varnostne napotke. Ne prevzemamo nobene odgovornosti za nezgode ali škodo, ki bi nastale zaradi neupoštevanja teh navodil za uporabo in varnostnih napotkov.

**1. Varnostni napotki**

Odgovarjajoče varnostne napotke lahko preberete v priloženi knjižici!

**Nevarnost!****Preberite varnostne napotke in navodila.**

Neupoštevanje varnostnih napotkov in navodil ima lahko za posledico električni udar, požar in/ali hude poškodbe. **Shranite vse varnostne napotke in navodila za kasnejšo uporabo.**

- Pred vsako uporabo energijske postaje preverite, ali je slednja poškodovana.
- Upoštevajte omrežno napetost (230 V ~ 50 Hz).
- Prosimo, upoštevajte, da lahko pri nepravilni uporabi električnih naprav pride do nevarnosti, ki jih otroci morda ne bodo prepoznali.
- Otroci naj ne prihajajo v bližino akumulatorja vozila in energijske postaje.
- Poskrbeti je treba za pravilno popravilo pokvarjenih ali poškodovanih delov s strani servisne delavnice ali pa za njihovo zamenjavo, v kolikor v navodilih za uporabo ni navedeno drugače. Poškodovana stikala morajo biti zamenjana v servisni delavnici.
- Zaščitite pred dežjem, brizganjem vode in vlago.
- Ne postavljajte na segreta tla.
- Ko energijske postaje ne uporabljate, jo vedno izklopite.
- Pri polnjenju akumulatorja za vozilo ter pri polnjenju kisline oz. dolivanju destilirane vode vedno uporabljajte zaščitna očala in rokavice za zaščito pred kislino! Zaradi jedke kisline obstaja povečana nevarnost poškodb!
- Previdnost! Kislina iz baterije je jedka. Brizganje kisline na kožo in oblačila takoj sperite z milnico. Brizganje kisline v oči takoj sperite z vodo (15 min.) in poiščite pomoč zdravnika.

- Pri polnjenju akumulatorja za vozilo ni dovoljena uporaba sintetičnih oblačil, s čimer preprečite nastanek isker zaradi elektrostatičnega razelektrenja.
- Pozor! Preprečite nastanek plamenov in isker. Pri polnjenju se sprošča eksploziven pokalni plin.
- Energijska postaja vsebuje dele, kot sta npr. stikalo in varovalka, ki lahko povzročijo nastanek obloka in isker. Nujno pazite na ustrezno zračenje v garaži ali v prostoru.
- Pozor! Ob ostrem vonju po plinu obstaja akutna nevarnost eksplozije. Naprave ne izklaplajte. Ne odstranjujte napajalnih klešč. Prostor takoj dobro prezračite. Akumulator za vozilo naj pregleda servisna služba.
- Ne polnite več akumulatorjev hkrati.
- Ne polnite akumulatorjev, ki niso namenjeni za polnjenje.
- Upoštevajte opozorila proizvajalca akumulatorja za vozilo.
- Upoštevajte navodila in opozorila proizvajalca vozila glede polnjenja akumulatorja.

**Kompresor**

- Svojih oblačil nikoli ne čistite s stisnjenim zrakom.
- Stisnjenega zraka nikoli ne usmerjajte v ljudi ali živali.
- Prezračevalna reža naj ne bo umazana.
- Kompresor ne sme sesati prahu ali druge umazanije.
- Kompresorja ne uporabljajte za visokotlačne pnevmatike, kot so npr. pnevmatike tovornjaka, traktorja ali priklopnika.
- Če želite napolniti več pnevmatik, pustite, da se kompresor med posameznimi polnjenji 10 minut hladi. Maksimalno trajanje delovanja naprave ne sme presegati maksimalnega časa 10 minut.

**Važno!**

- Energijska postaja je opremljena z akumulatorjem na svinčeni gel, ki ga ni treba vzdrževati in ne omogoča iztekanja. Dobavljen akumulator je delno napolnjen.
- Pred prvim zagonom je treba akumulator energijske postaje popolnoma napolniti!
- Če energijske postaje dalj časa ne uporabljate, se akumulator samodejno izprazni.
- Za polnjenje uporabite samo dobavljen omrežni priključek.

### Odstranjevanje

Akumulatorji: Akumulator odstranite samo prek posebnih zbiralnih služb ali zbiralnih mest za posebne odpadke. O teh povprašajte v krajevni občini.

### Varstvo okolja

Prosimo, upoštevajte, da embalaža, porabljene baterije ali okvarjeni akumulatorji ne sodijo med gospodinjske odpadke. Vedno jih pravilno odstranite.

## 2. Obseg dobave

S pomočjo opisanega obsega dobave preverite, ali je artikel popoln. Če deli manjkajo, se najkasneje v 5 delovnih dnevih po nakupu izdelka obrnite na naš servisni center ali na prodajno mesto, kjer ste napravo kupili, in predložite račun. Upoštevajte preglednico garancijskih storitev ob koncu tega navodila.

- Odprite embalažo in previdno vzemite napravo iz embalaže.
- Odstranite embalažni material in embalažne in transportne varovalne priprave (če obstajajo).
- Preverite, če je obseg dobave popoln.
- Preverite morebitne poškodbe naprave in delov pribora, do katerih bi lahko prišlo med transportom.
- Po možnosti shranite embalažo do poteka garancijskega roka.

### Nevarnost!

**Naprava in embalažni material nista igrača za otroke! Otroci se ne smejo igrati s plastičnimi vrečkami, folijo in malimi deli opreme! Obstaja nevarnost zadušitve in zaužitja takšnih delov materiala!**

- nergijska postaja s kompresorjem
- apajalnik
- povezovalni kabel z vtičnico vžigalnika za cigarete
- komplet prilagodilnika za ventil
- Originalna navodila za uporabo

## 3. Predpisana namenska uporaba

Naprava je namenjena pomoči pri vžigu 12 V-baterij zaganjalnika (akumulator s svinčeno kislino) pri pomanjkanju kapacitete akumulatorja ter posredni ali neposredni priključitvi 12 V-porabnikov z maks. 10 A-sprejemom toka na vtičnici za prižiganje cigaret. Pri tem nujno upoštevajte navodila za uporabo naprave za priključitev. Z vgrajenim 12 V-avtomobilskim kompresorjem je mogoče polniti pnevmatike avtomobila, motornega kolesa in kolesa, športne žoge ter majhne vodne žoge, zračne blazine in podobno.

Napravo je dovoljeno uporabljati samo skladno z namenom uporabe. Vsaka drugačna uporaba ni skladna z namenom. Za vsako škodo ali poškodbo, ki pri tem nastanejo, jamči uporabnik/upravljalavec, in ne proizvajalec.

Prosimo, upoštevajte, da naše naprave niso bile zasnovane za uporabo v poklicu, obrti ali industriji. V primerih uporabe naprave v poklicu, obrti in industriji ali podobnih dejavnostih ne prevzemamo jamstva.

## 4. Tehnični podatki

Baterija: ..... 12 V / 10 Ah  
 Izhodiščne napetosti/maks. prejem toka:  
 ..... 12 V/10 A prek 1 vtičnice za prižiganje cigaret  
 Omrežni element:  
 Nazivna napetost ..... 230 V ~ 50 Hz  
 Izhod omrežnega elementa:  
 Nazivna napetost: ..... 15 V  
 Nazivni tok: ..... 800 mA  
 Nazivna moč: ..... 12 VA  
 Luč: ..... 12V / 3 W  
 Kompresor: ..... 12 V/18 bar

## 5. Polnjenje energijske postaje

Opomba! Stikalo za vklop in izklop (Slika 1/Poz. 1) postavite v pozicijo „OFF“.

### 5.1 Polnjenje energijske postaje z omrežnim elementom

1. Povežite priključno povezavo in priložen napajalnik z napajalno vtičnico „RECHARGE“ (Slika 1/Poz. 2) naprave.
2. Vstavite omrežni element v vtičnico z 230 V ~ 50 Hz. Rdeča LED-lučka (Slika 1/Poz. 3) sveti.
3. Čas polnjenja znaša približno 24 ur.

Pri aktiviranju tipke (Slika 1/Poz. 4) prikaže vgrajeni voltmeter (Slika 1/Poz. 5) stanje polnosti vgrajenega akumulatorja.

### 5.2 Polnjenje energijske postaje s priključnim kablom za osebna vozila

Energijsko postajo je možno polniti prek vtičnice za prižiganje cigaret v avtomobilu.

Opomba! Polnjenje naj poteka samo med vožnjo, saj se pri tem prazni akumulator avta. Vozila nikoli ne vžigajte, dokler je priključni kabel vozila priključen na vtičnico za prižiganje cigaret.

Vstavite 12 V-vtič priloženega priključnega kabla za motorna vozila v vtičnico za prižiganje cigaret v avtomobilu in drug konec v polnilno dozo „(RECHARGE)“ energijske postaje.

## 6. Izhodi

### Pozor!

**Izhod 12 V prek priključka za prižiganje cigaret.**

#### Maks. 10 amper:

- 12 V-izhod (Slika 1/Poz. 8) se lahko obremeni maks. z 10 A, torej imate na voljo 10 A.
- Zato pazite na vrednosti glede moči in sprejema toka porabnika, da ne bi preobremenili energijske postaje. Če poznate samo podatke o moči porabnika, lahko preprosto izračunate maks. tok.

#### Primer izračuna:

Porabniki: 12 V / 50 W

Sprejemni tok znaša:  $50 \text{ W} / 12 \text{ V} = 4,17 \text{ A}$

- Priložen kabel za priključitev na napravo za prižiganje cigaret lahko uporabite za priključitev primerne porabnika. Varovalka

ima moč 10 A.

- Za uporabo 12 V-izhoda odstranite zaščitni pokrov in priključite porabnik.

**Pazite na napetost in električni tok naprave za oskrbovanje, da ne bi preobremenili energijske postaje. Preobremenitev lahko uniči napravo.**

Stikalo za vklop/izklop (1) za kabel za pomoč pri vžigu mora biti v poziciji „0“.

## 7. Upravljanje osvetlitve

### Osvetlitev vklopite tako:

Luč (Slika 1/Poz. 6) se vklopi oz. izklopi prek stikala (Slika 1/Poz. 7).

## 8. Pomoč pri vžigu motornega vozila

- Kabli za polnjenje s kleščami za pole se nahajajo na strani naprave.
- Če kabla za polnjenje ne potrebujete, ga ne snemajte z naprave.
- Pozor! Ob dotikanju klešč za pole obstaja nevarnost kratkega stika.
- Energijska postaja se lahko uporablja kot pripomoček pri zagonu samo pri deloma izpraznjenem akumulatorju motornega vozila. To pomeni, da lahko v akumulator vozila posredujete samo omejen volumen.
- **Energijska postaja ni namenjena vžigu popolnoma izpraznjenih akumulatorjev!**

Za preprečitev neželenih kratkih stikov pri spajanju s kleščami med akumulatorjem motornega vozila in deli vozila so klešče izolirane. Kratak stik je treba nujno preprečiti.

Naprava za pomoč pri zagonu na energijski postaji nudi pomoč pri težavah z zagonom zaradi premajhne kapacitete akumulatorja motornega vozila.

Opozarjamo, da so vozila z osnovno opremo že opremljena s številnimi elektronskimi deli (kot npr. ABS, ASR, vbrizgovalna črpalka, računalnikom in avtomobilskim telefonom). Povečana vžigalna napetost in napetostni maksimumi lahko pri vžigu povzročijo okvare elektronskih gradnikov. Jamstvo za proizvod ne zajema škode, ki nastane zaradi pomoči pri vžigu. Prosimo, upoštevajte opozorila v navodilih za uporabo avtomobila, radi-

ja, avtomobilskega telefona itd.

**Pomoč pri vžigu nudite samo ob popolnoma napolnjeni energijski postaji s polno kapaciteto.**

**Uporaba energijske postaje pri pomoči pri vžigu:**

1. Povežite rdeč kabel (+) energijske postaje s POZITIVNIM polom (+) avtomobilskega akumulatorja.
2. Povežite črni kabel (-) energijske postaje z maso vozila, npr. na področju za maso ali drugim golem mestu bloka motorja, vpnite čim dlje proč od akumulatorja, da preprečite vžig morebitnega pokalnega plina.
3. Stikalo (Slika 1/Poz. 2) mora biti pri pomoči pri vžigu postavljeno na „ON“.
4. Vključite vžig, prbl. 5 min. počakajte.  
**NE IZVAJAJTE ZAGONA!**
5. Zdaj lahko opravite poskus zagona motorja ob priključeni energijski postaji. Pazite, da vžiganje ne bo trajalo dlje kot 3 sekunde, saj pri vžigu steče zelo velik tok.
6. Najprej odstranite klešče za pol z mase (negativni pol).
7. Nato odstranite kabel za vžig s POZITIVNEGA pola (+) akumulatorja avtomobila.
8. Po tem poskusu vžiga je treba energijsko postajo ponovno napolniti.

## 9. Pregled stanja baterije:

Prikaz napetosti (Slika 1/Poz. 5) prikazuje stanje akumulatorja.

Pri aktiviranju tipke (Slika 1/Poz. 4) se prikaz napetosti odkloni.

### Zelena

Akumulator je poln 50–100 %.

### Rumena

Akumulator je poln 0–50 % in ga je treba polniti

### Rdeča

Akumulator je čisto prazen. Tako stanje se lahko na primer pojavi po postopku nudenja pomoči pri zagonu. Akumulator je treba nujno napolniti. Če pa se naprava še naprej uporablja, lahko pride do poškodb akumulatorja. Za ohranjanje življenjske dobe akumulatorja napolnite akumulator enkrat na 3-5 mesecev, ne glede na uporabo.

## 10. Menjava žarnice

Žarnica mora biti izključena.

**Za menjavo žarnice ravnajte tako:**

1. Ob straneh stisnite pokrov žarnice (Slika 1/Poz. 6) nekoliko skupaj in potisnite pokrov naprej ter ga snemite.
2. Žarnico obračajte v nasprotni smeri urinega kazalca in jo izvijte iz okova.
3. Žarnico zamenjajte z drugo enake vrste (12V/0,3A).
4. Žarnico uvijte v okov v smeri urinega kazalca.
5. Ponovno nadenite pokrov žarnice (Slika 1/Poz. 6).

## 11. 12 V-kompresor

### 11.1 Polnjenje pnevmatik

**Nevarnost!** Preverite merilnik zračnega tlaka za preverjanje dejanskega tlaka pnevmatik. Nujno upoštevajte navodila vozila za polnjenje pnevmatik.

1. Z ventila odstranite pokrov.
2. Priključni element kompresorja v celoti priključite na ventil (Slika 2/Poz. 1).
3. Priključni element zavarujte z zaporno ročico (Slika 2/Poz. 2).

### 11.2 Polnjenje zračnih blazin ipd.

**Opozorilo!** Zaradi vrste materiala zračnih blazin, gumijastih čolnov itd. ni mogoče navesti natančnega

zračnega tlaka. Zato pazite, da teh predmetov ne napihnete prekomerno, sicer bodo počili.

- Izberite ustrezen priključek in ga privijte na priključno enoto zračne cevi. Prilagodilnik 1 (Slika 3/Poz. 1): za zračne vzmetnice  
Prilagodilnik 2 (Slika 3/Poz. 2): za športne žoge  
Prilagodilnik 3 (Slika 3/Poz. 3): za vodne žoge
- Priključni element zavarujte z zaporno ročico (Slika 2/Poz. 2).

### 11.3 Zagon kompresorja

**Opomba!** Pred zagonom kompresorja preberite „Pomembna navodila“ pod točko 1. Po 10 minutah delovanja kompresorja je potrebno 10-minutno ohlajevanje.

- Pred vklopom preverite tlačni manometer (Slika 4/Poz. 2).
- Za vklop preklopite stikalo za vklop in izklop

- (Slika 4/Poz. 1) na I.
- Za izklop preklpite stikalo za vklop in izklop (Slika 4/Poz. 1) na 0.

## 12. Vzdrževanje in nega

### Nevarnost!

- Pri vsakem vzdrževanju ali čiščenju mora biti energijska postaja izklopljena in vsi priključki naprave ločeni.
- Za čiščenje površine po možnosti vedno uporabite čisto mehko krpo in nobenih jedkih topil. Če je res nujno treba, odstranite umazanijo s samo nekoliko navlaženo krpo.

## 13. Popravila

Pri morebitnih motnjah naprave naj slednjo vedno pregleda samo usposobljen strokovnjak oz. servisna služba.

## 14. Naročanje nadomestnih delov

Pri naročanju nadomestnih delov je potrebno navesti naslednje navedbe:

- Tip naprave
- Art. številko naprave
- Ident-številko naprave
- Številko rezervnega dela, ki ga potrebujete

Aktualne cene in informacije lahko najdete na spletni strani: [www.isc-gmbh.info](http://www.isc-gmbh.info)

## 15. Odstranjevanje

Napravo, pribor in embalažo morate odstranjevati za okolju prijazno recikliranje. Plastični deli naprave so ustrezno označeni za recikliranje po vrstah materiala.

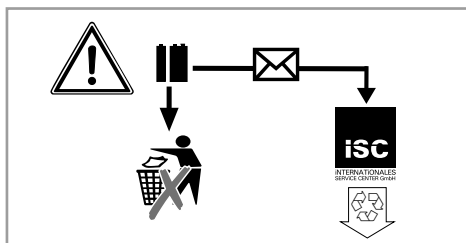

Baterije in električne naprave na baterije vsebujejo snovi, ki ogrožajo okolje. Baterijske naprave ne sodijo med gospodinjske odpadke. Iz okvarjene ali obrabljene naprave odstranite baterijo in jo pošljite na naslov iSC GmbH, Eschenstraße 6 in D-94405 Landau, Nemčija, ali pa pošljite celo baterijsko napravo, če se baterij ne da ločiti. Le tako lahko izdelovalec zagotovi pravilno odstranitev baterij.





Samo za dežele EU

Električnega orodja ne mečite med gospodinjske odpadke!

V skladu z evropsko smernico 2012/19/EG o starih električnih in elektronskih napravah in v skladu z izvajanjem nacionalne zakonodaje morate ločeno zbirati izrabljena električna orodja in jih predati v okoljsko varno ponovno predelavo.

Reciklažna alternativa za poziv za vračanje:

Lastnik električne naprave je alternativno zavezan, da namesto vračanja sodeluje pri strokovno ustreznem recikliranju v primeru predaje lastnine. Staro napravo se lahko v ta namen tudi prepusti na odvzemnem mestu, ki izvaja odstranjevanje v smislu nacionalne zakonodaje o odstranjevanju takšnih odpadkov. To se ne nanaša na starim napravam priložene dele pribora in opreme brez električnih komponent.

Ponatis ali kakršnokoli razmnoževanje dokumentacije in spremljajočih papirjev o proizvodu, tudi po izvlečkih, je dovoljeno samo z izrecnim soglasjem ISC GmbH.

Pridržana pravica do tehničnih sprememb

## Servisne informacije

V vseh državah, ki so navedene v garancijski listini, sodelujemo s kompetentnimi servisnimi partnerji, katerih kontakti so razvidni iz garancijske listine. Na voljo so vam za vse potrebne servisne storitve, kot so popravila, oskrba z nadomestnimi in obrabnimi deli ali oskrba s potrošnimi materiali.

Upoštevajte, da so nekateri deli tega izdelka izpostavljeni naravni obrabi zaradi uporabe oz. da so nekateri deli potrošni material.

| Kategorija                      | Primer                           |
|---------------------------------|----------------------------------|
| Obrabni deli*                   | Adapter, žarnica, akumulator     |
| Obrabni material/ obrabni deli* | ploska varovalka, mikrovarovalka |
| Manjkajoči deli                 |                                  |

\* ni nujno, da je v obsegu dobave!

Pri pomanjkljivostih ali napakah vas prosimo, da napako prijavite na [www.isc-gmbh.info](http://www.isc-gmbh.info). Napako kar najbolj natančno opišite in v vsakem primeru odgovorite na naslednja vprašanja:

Odgovorite na naslednja vprašanja:

- Je naprava nekoč delovala, ali je bila od vsega začetka okvarjena?
- Ste pred okvaro opazili kaj neobičajnega (simptom ali okvaro)?
- Kaj na napravi po vašem mnenju ne dela (glavni znak)?  
Opišite to napačno delovanje.

## Garancijska listina

Spoštovani uporabnik,  
za naše izdelke izvajamo strogo končno kontrolo kakovosti. Če ta naprava kljub temu ne deluje brezhibno, to zelo obžalujemo in vas prosimo, da se obrnete na našo servisno službo na naslovu, ki je naveden na tej garancijski kartici, ali na prodajno mesto, pri katerem ste kupili napravo. Za uveljavljanje garancijskih zahtevkov velja naslednje:

1. Ti garancijski pogoji urejajo dodatne garancijske storitve. Ta garancija ne vpliva na vaše zakonske garancijske zahtevke. Naše garancijske storitve so za vas brezplačne.
2. Garancijske storitve se nanašajo izključno na napake na napravi, ki dokazljivo temeljijo na napaki v materialu ali izdelavi, in jih lahko po izbiri popravimo ali pa napravo zamenjamo.  
Prosimo, upoštevajte, da naše naprave niso bile zasnovane za uporabo v poklicu, obrti ali za poklicno uporabo. Garancijska pogodba tako ne nastane, če napravo v garancijskem obdobju uporabljate za v obrtnih, rokodelskih ali industrijskih obratih ali če je bila izpostavljena obremenitvam, ki so temu enakovredna.
3. Iz garancije so izvzeti:
  - Škoda na napravi, ki je nastala zaradi neupoštevanja navodil za montažo ali zaradi nestrokovne inštalacije, neupoštevanja navodil za uporabo (kot npr. s priključitvijo na napačno omrežno napetost ali vrsto toka), neupoštevanja navodil za vzdrževanje in varnostnih določil ali zaradi izpostavitve naprave nenormalnim okoljskim pogojem ali zaradi neustrezne nege in vzdrževanja.
  - Škoda na napravi, ki je nastala zaradi nenamenske ali nestrokovne uporabe (npr. zaradi preobremenitve naprave ali uporabe v orodjih ali opremi, za katera ni odobrena), vdor tujkov v napravo (npr. peska, kamnov ali prahu, poškodb pri transportu), uporabe sile ali zunanje sile (npr. poškodbe pri padcih).
  - Škode na napravi ali delih naprave, ki je nastala kot posledica uporabe oz. običajne ali drugačne obrabe.
4. Garancijsko obdobje traja 60 mesecev in se začne z datumom nakupa naprave. Garancijske zahtevke je treba uveljaviti pred potekom garancijskega obdobja v roku dveh tednov, ko opazite okvaro. Uveljavljanje garancijskih zahtevkov po poteku garancijskega obdobja je izključeno. Popravilo ali menjava naprave ne podaljša garancijskega obdobja, niti ne predstavlja začetka novega garancijskega obdobja za storitev, izvedeno na napravi ali za morebitne vgrajene nadomestne dele. To velja tudi pri servisih na kraju samem.
5. Za uveljavljanje vašega garancijskega zahtevka okvarjeno napravo prijavite na: [www.isc-gmbh.info](http://www.isc-gmbh.info). Če sodi okvara v obseg garancijske storitve, vam bomo takoj vrnili popravljeno ali novo napravo.

Opozarjamo na omejitve v okviru te garancije za obrabne, potrošne in manjkajoče dele v skladu s servisnimi informacijami, opisanimi v teh navodilih za uporabo.

HR



**Opasnost!** - pročitajte upute za uporabu kako bi se smanjio rizik od ozljeđivanja

**Opasnost!**

Prilikom uporabe uređaja morate se pridržavati sigurnosnih propisa kako biste spriječili nastanak ozljeda i šteta. Zato pažljivo pročitajte ove upute za uporabu/sigurnosne napomene. Dobro ih sačuvajte tako da vam informacije u svako doba budu na raspolaganju. Ako biste ovaj uređaj trebali predati drugim osobama, molimo da im proslijedite i ove upute za uporabu. Ne preuzimamo jamstvo za štete nastale zbog nepridržavanja ovih uputa za uporabu i sigurnosnih napomena.

**1. Sigurnosne napomene****Opasnost!**

**Pročitajte sve sigurnosne napomene i upute.** Propusti kod pridržavanja sigurnosnih napomena i uputa mogu uzrokovati električni udar, požar i/ili teške povrede. **Sačuvajte sve sigurnosne napomene i upute za ubuduće.**

- Prije svake uporabe provjerite ima li na energetske stanici ikakvih oštećenja.
- Pridržavajte se vrijednosti mrežnog napona (230 V ~ 50 Hz).
- Vodite računa o tome da u slučaju nestručnog rukovanja električnim uređajima može doći do opasnih situacija koje djeca možda ne mogu prepoznati.
- Ne dopustite djeci pristup bateriji motornog vozila kao ni energetske stanici.
- Neispravne ili oštećene dijelove mora stručno popraviti ili zamijeniti ovlaštenu servis, osim ako u uputama za uporabu nije drugačije navedeno. Oštećenu sklopku neka zamijeni servisna služba.
- Zaštitite od kiše, prskanja vode i vlage.
- Ne držati na zagrijanoj podlozi.
- U slučaju neuporabe energetske stanicu uvijek isključite.
- Kod punjenja baterije motornog vozila, kao i kod ulijevanja kiseline odnosno dolijevanja destilirane vode, obavezno nosite zaštitne naočale i rukavice otporne na kiseline! Zbog nagrizajuće kiseline postoji povećana opasnost od povrede!
- Oprez! Kiselina baterije je nagrizajuća. Kapljice kiseline na koži i odjeći odmah isperite sapunicom. Kapljice kiseline u oku odmah isperite vodom (15 min.) i potražite liječničku pomoć.
- Kod punjenja baterije motornog vozila ne smijete nositi odjeću od sintetičkih tkanina da

biste izbjegli iskrenje zbog elektrostatičkog pražnjenja.

- Pozor! Izbjegavajte plamen i iskrenje. Kod punjenja oslobađa se eksplozivni plin praskavac.
- Energetska stanica sadrži sklopove, kao npr. prekidač i osigurač, koji bi u nekom slučaju mogli stvoriti svjetlosni luk i izazvati iskrenje. Obavezno se pobrinite za dobro prozračivanje garaže ili prostorije!
- Pozor! Kod bockajućeg mirisa plina postoji akutna opasnost od eksplozije. Ne isključujte uređaj, ne skidajte stezaljke za punjenje. Odmah dobro prozračite prostoriju. Predajte bateriju servisnoj službi na provjeru.
- Ne puniti više baterija odjednom.
- Ne puniti baterije koje se ne mogu puniti.
- Pridržavajte se napomena proizvođača baterija za motorna vozila.
- Kod punjenja baterije obratite pažnju na podatke i napomene proizvođača vozila.

**Kompresor**

- Ne čistite odjeću komprimiranim zrakom.
- Ne usmjeravajte komprimirani zrak prema drugim osobama ni životinjama.
- Otvori za prozračivanje moraju biti čisti.
- Kompresor ne smije usisavati prašinu ili prljavštinu.
- Kompresor ne koristite za visokotlačne gume kao npr. gume kamiona, traktora ili prikolica.
- Ako želite napuniti više guma, ostavite kompresor da se hladi oko 10 minuta između dva punjenja. Maksimalno vrijeme rada uređaja ne smije biti veće od 10 minuta.

**Važno!**

- Energetska stanica opremljena je olovnim akumulatorom koji ne zahtijeva održavanje i siguran je od curenja tekućine. On se isporučuje djelomično napunjena.
- Prije prvog puštanja u rad akumulator energetske stanice mora se u potpunosti napuniti!
- Kod dužih razdoblja neuporabe energetske stanice, akumulator se sam prazni.
- Za punjenje koristite samo isporučeni mrežni dio.

**Zbrinjavanje**

Baterije: Samo na specijalnim sabirnim mjestima ili mjestima za prikupljanje specijalnog otpada. Raspitajte se na nadležnom mjestu.

### Zaštita okoliša

Molimo da vodite računa o tome da se ambalažni materijal, istrošene baterije ili neispravni akumulatori ne bacaju u kućni otpad. Uvijek se pobrinite za zbrinjavanje na propisani način.

## 2. Sadržaj isporuke

Molimo vas da pomoću opisanog sadržaja isporuke provjerite cjelovitost artikla. Ako su neki dijelovi neispravni, nakon kupnje artikla obratite se našem servisnom centru ili prodajnom mjestu najkasnije u roku od 5 radnih dana uz predočenje važeće potvrde o kupnji. Molimo vas da u vezi s tim obratite pozornost na tablicu o jamstvu u informacijama o servisu na kraju uputa.

- Otvorite pakovinu i pažljivo izvadite uređaj.
- Uklonite ambalažu kao i dijelove za sigurnost pakiranja / za sigurnost tijekom transporta (ako postoje).
- Provjerite je li sadržaj isporuke cjelovit.
- Prekontrolirajte postoje li na uređaju i dijelovima pribora transportna oštećenja.
- Po mogućnosti sačuvajte pakovinu do isteka jamstvenog roka.

### Opasnost!

**Uređaj i materijal pakovine nisu igračke za djecu! Djeca se ne smiju igrati plastičnim vrećicama, folijama i sitnim dijelovima! Postoji opasnost da ih progutaju i tako se uguše!**

- energetska stanica sa kompresorom
- mrežni punjač
- spojni kabel s utikačem za auto-upaljač
- set adaptera
- Originalne upute za uporabu

## 3. Namjenska uporaba

Uređaj je prikladan kao pomoć za pokretanje baterija pokretača od 12 V (olovni akumulatori s kiselinom) u slučaju nedostatka kapaciteta baterije kao i kod direktnog ili indirektnog priključka potrošača od 12 V s maks. potrošnjom struje od 10 A na utičnici upaljača za cigarete. Molimo da pritom obratite pozornost na upute za uporabu uređaja koji ćete priključiti. Pomoću integriranog autokompresora od 12 V mogu se napuhati automobilske i gume motorkotača i bicikla, sportske lopte kao i male lopte za vodu, mali zračni madraci i slično.

Stroj se smije koristiti samo u skladu s namjenom. Svaka drukčija uporaba izvan ovih okvira nije namjenska. Za štete ili ozljeđivanja bilo koje vrste koje bi iz toga proizašle ne odgovara proizvođač nego korisnik.

Molimo da obratite pažnju na to da naši uređaji nisu konstruirani za korištenje u komercijalne svrhe kao ni u obrtu i industriji. Ne preuzimamo jamstvo ako se uređaj koristi u obrtničkim ili industrijskim pogonima i sličnim djelatnostima.

## 4. Tehnički podaci

|                                   |                            |
|-----------------------------------|----------------------------|
| Akumulator .....                  | 12 V / 10 Ah               |
| Izlazni napon/auto-upaljača ..... | 12V / 10A preko 1 utičnice |
| Mrežni napon .....                | 230V~50Hz                  |
| Izlaz mrežnog dijela:             |                            |
| Nazivni napon .....               | 15 V                       |
| Nazivna struja .....              | 800 mA                     |
| Nazivna snaga .....               | 12 VA                      |
| Svjetiljka .....                  | 12V / 3 W                  |
| Kompresor .....                   | 12V/18 bara                |

## 5. Punjenje energetske

Napomena! Pomaknite ON/OFF prekidač (slika 1/pozicija 1) na OFF

### 5.1 Punjenje energetske stanice s mrežnim dijelom

1. Priključite priključni vodič, priloženog mrežnog dijela, s priključnicom za punjenje RECHARGEÓ (slika 1 / pozicija 2) uređaja.
2. Priključite mrežni dio u utičnicu 230V~50Hz. Crvena LED dioda (slika 1/pozicija 3) svijetli.
3. Vrijeme punjenja iznosi otprilike 24 sati.

Pritiskom na gumb (slika 1/poz. 4) ugrađeni voltmetar (slika 1/poz. 5) pokazuje napunjenost ugrađenog akumulatora.

### 5.2 Punjenje energetske stanice s adapterskim kablom za automobil

Energetska stanica se može puniti kroz priključak upaljača za cigarete.

Napomena! Kapacitet akumulatora energetske stanice je 12 volti. Isporučeni kabel s utikačem za autoupaljač, smije se koristiti za punjenje

energetske stanice, ali samo kada je automobil u pogonu, inače bi moglo doći do ispražnjenja akumulatora auta!

Priključite kabel u 12 V priključak upaljača za cigarete i drugu stranu priključite s priključnicom za punjenje "(RECHARGE)" uređaja.

## 6. Izlazi

### Oprez!

**Izlaz od 12 V preko priključka upaljača za cigarete.**

**Maks. 10 ampera:**

- 12V izlaz (slika 1 / pozicija 8) je maksimalno opteretiv sa 10A, tj. na raspolaganju imate 10 A.
- Pazite stoga na snagu i vrijednost potrošnje struje potrošača, kako ne bi preopteretili energetska stanicu. Ako su Vam poznati samo podaci o snazi potrošača, možete vrlo jednostavno proračunati maksimalnu struju.

**Primjer izračuna:**

Potrošač: 12 V/50 W

Struja potrošnje iznosi:  $50 \text{ W}/12 \text{ V} = 4,17 \text{ A}$

- Isporučeni kabel upaljača za cigarete može se koristiti za priključivanje prikladnog potrošača. Osiguran je s 10 A.
- Za uporabu izlaza od 12 V uklonite zaštitni čep i priključite potrošač.

**Vodite računa o vrijednostima napona i struje uređaja da ne bi došlo do preopterećenja energetske stanice. Preopterećenje može uzrokovati eventualno uništenje uređaja.**

Sklopka za uključivanje/isključivanje (1) kabela za pomoć kod pokretanja mora se nalaziti u položaju „0“.

## 7. Korištenje rasvjete

**Da biste koristili rasvjetu, postupite na sljedeći način:**

Svjetiljku (slika 1 / pozicija 6) možete uključiti odnosno isključiti preklopkom (slika 1 / pozicija 7).

## 8. Pomoć kod pokretanja vozila

### Opasnost!

- Kabel za punjenje s polnom stezaljkom nalazi se na strani uređaja.
- Ako ne trebate kabel za punjenje, ne vadite ga iz uređaja.
- Pozor! Opasnost od kratkog spoja kod dodirivanja polnih stezaljki.
- Energetska stanica može se koristiti kao pomoć kod pokretanja samo kod djelomično ispražnjene baterije vozila. To znači da u bateriju vozila možete prenijeti samo ograničeni kapacitet.
- **Energetska stanica nije prikladna za pokretanje potpuno ispražnjene baterije!**

Stezaljke su izolirane radi sprječavanja nastanka kratkih spojeva zbog neopreza prilikom priključivanja stezaljki između baterije motornog vozila i dijelova vozila. Kratke spojeve treba bezuvjetno izbjegavati.

Naprava za pomoć kod pokretanja pruža dobrodošlu pomoć kod poteškoća s pokretanjem zbog nedostatnog kapaciteta baterije. Upozoravamo na to da su vozila u standardnoj izvedbi već opremljena mnogobrojnim elektroničkim sklopovima (kao npr. ABS, ASR, pumpa za ubrizgavanje, računalo u vozilu i autotelefon). Povećani napon kod pokretanja i nastali vršni naponi mogu kod postupka pokretanja eventualno dovesti do kvarova elemenata elektronike. Posljedične štete uzrokovane uređajem za pomoć kod pokretanja nisu pokrivena jamstvom proizvođača. Molimo da obratite pažnju na upute za uporabu automobila, radija, autoteleфона itd.

**Pomoć pri pokretanju možete koristiti samo s potpuno napunjenom energetska stanicom s punim kapacitetom.**

**Uporaba energetske stanice kod pomoći kod pokretanja:**

1. Spojite crveni vodič (+) energetske stanice s PLUS polom (+) autobaterije.
2. Spojite crni vodič (-) energetske stanice s masom vozila, npr. na masenoj traci ili nekom drugom sjajnom mjestu na bloku motora, priključite što dalje od baterije da biste spriječili zapaljenje eventualno stvorenog plina praskavca.
3. Prekidač (sl. 1/poz. 2) mora kod pomoći kod pokretanja biti u položaju „ON“.
4. Uključite paljenje, pričekajte oko 5 minuta.

**NE POKREĆITE!**

5. Sada možete provesti probno pokretanje motora s priključenom energetsom stanicom. Pritom pazite da probno pokretanje ne traje dulje od 3 sekundi jer kod pokretanja nastaje vrlo jaka struja.
6. Najprije uklonite polne stezaljke s masene traci (minus pol).
7. Na kraju uklonite kabel za pomoć kod pokretanja s PLUS pola (+) autobaterije.
8. Nakon probnog pokretanja energetska stanica mora se ponovno napuniti.

## 9. Kontrola stanja napunjenosti baterije

Prikaz napona (slika 1 / poz. 5) daje informaciju o stanju akumulatora. Pritiskom na gumb (slika 1/poz. 4) prikaže se vrijednost napona.

**Zelen**

Akumulator je 50 - 100 % pun

**Žut**

Akumulator je 0 - 50 % pun

**Crven**

Akumulator je kompletno ispražnjen. Akumulator može dostići ovo stanje nakon pokušaja pokretanja motora automobila.

Korištenje akumulatora u ovakvom stanju bi moglo dovesti do oštećenja akumulatora.

Da bi produžili radni vijek akumulatora, potrebno ga je puniti svakih 3 - 5 mjeseci.

## 10. Izmjena sijalice

Svjetiljka mora biti isključena.

**Za izmjenu sijalice postupite kako slijedi:**

1. Pomoću obje ruke pretisnite poklopac svjetiljke (slika 1 / pozicija 6) i izvucite ga.
2. Okrenite grlo sijalice suprotno od smjera kazaljke na satu.
3. Zamijenite sijalicu istim tipom (npr. 12 V/0.3A).
4. Umetanje žaruljice ide suprotnim redoslijedom.

## 11. Kompresor od 12 volti

**11.1 Punjenje guma**

**Opasnost!** Obratite pažnju na vrstu materijala kojeg

punite zrakom da ne bi došlo do prekomjernog tlaka i pucanja istog!

1. Maknite kapicu sa ventila
2. Stavite priključak kompresora na ventil (slika 2/ pozicija 1)
3. Osigurajte priključak konektora pritiskom poluge na vrhu priključka (slika 2 / pozicija 2)

**11.2 Punjenje zračnih madraca itd.**

**Upozorenje!** Zbog sastava materijala madraca, gumenih čamaca i dr.

nije moguće postići ispravno očitavanje pritiska u njima, pa zato posvetite pažnju da ih ne prepunite, jer bi se mogli raspuknuti!

- Odaberite pripadajući adapter i priključite ga u konektor na zračnom crijevu.
- Osigurajte konektor pritiskom poluge na vrhu konektora prema otraga (slika 2 / pozicija 2).

**11.3 Puštanje kompresora u rad**

**Napomena!** Prije početka rada sa kompresorom, molimo Vas da pročitate nabrojene pojedinosti u okviru važnih napomena (1.)! Osigurajte da se kompresor ohladi 10 minuta nakon 10 minuta rada.

- Provjerite manometar (slika 4 / pozicija 2) prije uključanja kompresora.
- Da bi ga uključili, pritisnite ON/OFF prekidač (slika 4 / pozicija 1) na ĀŃ.
- Da bi ga isključili, pritisnite ON/OFF prekidač (slika 4 / pozicija 1) na āŃ.

## 12. Održavanje i njega

**Opasnost!**

- Kod svih radova čišćenja i održavanja u principu trebate isključiti energetska stanicu i odvojiti sve priključke s uređaja.
- Za čišćenje površine koristite po mogućnosti samo meku suhu krpu bez nagrizajućih otapala. Ako je nužno potrebno, očistite prljavštinu blago navlaženom krpom.



### 13. Popravak

U slučaju eventualno nastalih smetnji uređaj predajte na provjeru ovlaštenom stručnjaku odnosno servisnoj radionici.

### 14. Naručivanje rezervnih dijelova

Kod naručivanja rezervnih dijelova trebali biste navesti sljedeće podatke:

- Tip uređaja
- Kataloški broj uređaja
- Identifikacijski broj uređaja
- Broj potrebnog rezervnog dijela

Aktualne cijene nalaze se na web stranici [www.isc-gmbh.info](http://www.isc-gmbh.info)

### 15. Zbrinjavanje

Uređaj, pribor i pakovinu trebali biste predati na reciklažu u skladu sa zaštitom okoliša. Plastični dijelovi označeni su za sortiranu reciklažu.

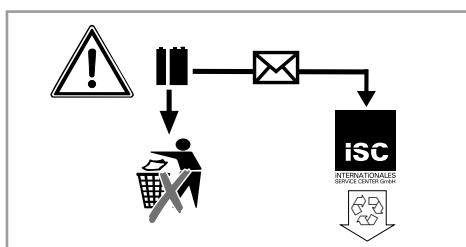

Akumulatori i elektrouređaji pogonjeni akumulatorima sadrže materijale opasne po okoliš. Ove akumulatorske uređaje ne bacajte u kućno smeće. Nakon kvara ili istrošenosti uređaja izvadite akumulator i pošaljite ga na adresu tvrtke iSC GmbH, Eschenstraße 6 in D-94405 Landau, ili, ako su oni nerazdvojni, pošaljite cijeli akumulatorski uređaj. Tamo će proizvođač zbrinuti uređaj na stručan način.



Samo za zemlje članice EU

Elektroalate nemojte bacati u kućno smeće!

Prema europskoj odredbi 2012/19/EG o starim električnim i elektroničkim uređajima i njenim prijenosom u nacionalno pravo, istrošeni električni alati trebaju se posebno sakupljati i na ekološki način zbrinuti na mjestu za reciklažu.

Alternativa s recikliranjem nasuprot zahtjevu za povrat:

Vlasnik električnog uređaja alternativno je obvezan da umjesto povrata uređaja u slučaju odricanja vlasništva sudjeluje u stručnom zbrinjavanju uređaja. Stari uređaj može se u tu svrhu predati i mjestu za preuzimanje takvih uređaja koje provodi uklanjanje u smislu državnih zakona o otpadu i recikliranju. Zakonom nisu obuhvaćeni dijelovi pribora ugrađeni u stare uređaje i pomoćni materijali bez električnih elemenata.

Kopiranje ili umnožavanje dokumentacije i popratnih materijala o proizvodu, čak i djelomično, dopušteno je samo uz izričito dopuštenje tvrtke iSC GmbH.

Zadržavamo pravo na tehničke izmjene

## Informacije o servisu

U svim zemljama koje su navedene na našem jamstvenom listu, imamo kompetentne servisne partnere čije kontakte možete naći u jamstvenom listu. Oni su Vam na raspolaganju za sve slučajeve servisa kao što je popravak, briga oko rezervnih i potrošnih dijelova ili kupnja potrošnih materijala.

Treba imati na umu da kod ovog proizvoda sljedeći dijelovi podliježu trošenju uslijed korištenja ili prirodnom trošenju odnosno potrebni su kao potrošni materijal.

| Kategorija                             | Primjer                          |
|--|----------------------------------|
| Potrošni dijelovi*                     | Adapter, žarulja, akumulator     |
| Potrošni materijal/ potrošni dijelovi* | Plosnati osigurač, fini osigurač |
| Neispravni dijelovi                    |                                  |

\* nije obavezno u sadržaju isporuke!

U slučaju nedostataka ili grešaka molimo Vas da to prijavite na internetskoj stranici [www.isc-gmbh.info](http://www.isc-gmbh.info). Obratite pozornost na točan opis greške i u svakom slučaju odgovorite na sljedeća pitanja:

- Je li uređaj već jednom radio ispravno ili je otpočetak neispravan?
- Jeste li uočili nešto prije pojave kvara (simptom prije kvara)?
- U čemu je, po vašem mišljenju, kvar u funkcioniranju uređaja (glavni simptom)?  
Opišite taj kvar.

## Jamstveni list

Poštovani kupče,  
naši proizvodi podliježu strogoj kontroli kvalitete. Ako ovaj uređaj ipak ne bi besprijekorno funkcionirao, jako nam je žao i molimo Vas da se obratite našoj servisnoj službi na adresu navedenu na ovom jamstvenom listu, ili prodajnom mjestu gdje ste kupili proizvod. Za zahtijevanje jamstva vrijedi slijedeće:

1. Ovi jamstveni uvjeti reguliraju dodatna jamstva. Ovo jamstvo ne utječe na Vaše zakonske jamstvene zahtjeve. Naša jamstvena usluga za Vas je besplatna.
2. Usluga jamstva obuhvaća isključivo nedostatke na uređaju koji su dokazano posljedica greške u materijalu ili proizvodne greške i ograničena je na uklanjanje takvih nedostataka ili zamjenu uređaja, po našem izboru.  
Molimo Vas da obratite pozornost na to da naši uređaji nisu pogodni za korištenje u komercijalne, obrtničke ili profesionalne svrhe. Stoga se ugovor o jamstvu neće realizirati ako je uređaj u razdoblju jamstva korišten u komercijalne, obrtničke ili industrijske svrhe, ili je bio izložen identičnom opterećenju.
3. Naše jamstvo isključuje:
  - Štete na uređaju koje nastanu zbog nepridržavanja uputa za montažu ili zbog nestručne instalacije, nepridržavanja uputa za uporabu (kao npr. zbog priključka na pogrešni mrežni napon ili vrstu struje) ili nepridržavanja odredbi za održavanje i sigurnosnih odredbi, ili zbog izlaganja uređaja ne-normalnim uvjetima okoline, ili zbog nedostatka njege i održavanja.
  - Štete na uređaju koje nastanu zbog zlouporabe ili nestručne primjene (kao npr. preopterećenje uređaja ili korištenje nedopuštenih namjenskih alata ili pribora), zbog prodiranja stranih tijela u uređaj (kao npr. pijesak, kamenje ili prašina, transportna oštećenja), zbog primjene sile ili vanjskih djelovanja (npr. oštećenja zbog pada).
  - Štete na uređaju ili dijelovima uređaja čiji je uzrok prirodno trošenje uporabom, uobičajeno ili ostalo trošenje.
4. Jamstveni rok iznosi 60 mjeseca a počinje s danom kupnje uređaja. Jamstveni zahtjevi podnose se prije isteka jamstvenog roka u roku od dva tjedna nakon što utvrdite kvar. Podnošenje zahtjeva nakon isteka jamstvenog roka ne prihvaća se. Popravlak ili zamjena uređaja neće rezultirati produženjem jamstvenog roka, niti zbog ove usluge za uređaj ili eventualno ugrađene rezervne dijelove stupa na snagu novi jamstveni rok. To vrijedi također kod korištenja usluge na licu mjesta.
5. Za zahtijevanje jamstva neispravan uređaj treba prijaviti na: [www.isc-gmbh.info](http://www.isc-gmbh.info). Ako naša jamstvena usluga obuhvaća kvar na uređaju, odmah ćemo Vam vratiti popravljene ili novi uređaj.

Upozoravamo na ograničenja ovog jamstva za potrošne, istrošene i neispravne dijelove u skladu s informacijama o servisu u ovim uputama za uporabu.



**Опасност!** - За намаляване на опасността от нараняване, прочетете инструкцията за експлоатация

**Опасност!**

При използването на уредите трябва се спазват някои предпазни мерки, свързани с безопасността, за да се предотвратят наранявания и щети. За целта внимателно прочетете това упътване за употреба/указания за безопасност. Пазете го добре, за да разполагате с информацията по всяко време. В случай, че трябва да предадете уреда на други лица, моля, предайте им и това упътване за употреба/указания за безопасност. Ние не поемаме отговорност за злополуки или щети, които възникват вследствие на несъблюдаването на това упътване и на указанията за безопасност.

**1. Инструкции за безопасност****Опасност!**

**Прочетете всички указания за безопасност и инструкции.** Пропуските при спазването на указанията за безопасност и инструкциите могат да имат като последица електрически удар, пожар и/или тежки наранявания. **Съхранете за в бъдеще всички указания за безопасност и инструкции.**

- Преди всяка употреба проверявайте енергийната станция за повреди.
- Съблюдавайте стойността на мрежово линейно напрежение (230 V ~ 50 Hz).
- Моля, обърнете внимание, че при неправилното използване на електрически уреди могат да възникнат рискове, които е възможно да не бъдат разпознати от деца.
- Дръжте децата далеч от автомобилната акумулаторна батерия и енергийната станция.
- Дефектни или повредени части трябва професионално да се поправят или подменят от сервиз за обслужване на клиенти, доколкото нищо друго не е посочено в упътването за употреба. Повредени прекъсвачи следва да се подменят в сервиз за обслужване на клиенти.
- Пазете от дъжд, водни пръски и влага.
- Не поставяйте върху нагрятa повърхност.
- Когато енергийната станция не се използва, винаги я изключвайте.
- При зареждането на автомобилната

акумулаторна батерия, както и при наливането на киселина респ. доливането на дестилирана вода задължително носете защитни очила и киселиноустойчиви ръкавици! Поради разяждащата киселина съществува повишена опасност от нараняване!

- Внимание! Киселината, съдържаща се в батерията, е разяждаща. Киселинни пръски върху кожата и дрехите незабавно измийте със сапунена луга. Киселинни пръски в очите незабавно изплакнете с вода (15 мин.) и потърсете лекар.
- При зареждането на автомобилната акумулаторна батерия не трябва да се носят дрехи от синтетичен материал с цел да се избегне образуването на искри посредством електростатичното изпразване.
- Внимание! Избягвайте пламъци и искри. При зареждането се освобождава гърмящ газ.
- Енергийната станция съдържа компоненти като напр. прекъсвач и предпазител, които е възможно да възпроизведат електрически дъги и искри. Задължително обърнете внимание на добрата вентилация в гаража или помещението.
- Внимание! При натрапчива миризма на газ съществува остра опасност от експлозия. Не изключвайте уреда, не изваждайте зарядните клещи. Незабавно проветрете добре помещението. Занесете автомобилната акумулаторна батерия за проверка от сервизна служба за обслужване на клиенти.
- Не зареждайте едновременно няколко батерии.
- Не зареждайте недопускащи зареждане батерии.
- Обърнете внимание на указанията на производителя на автомобилната акумулаторна батерия.
- Съблюдавайте информацията и указанията на производителя на автомобила относно зареждането на акумулаторната батерия.

**Компресор**

- Никога не почиствайте облеклото си със сгъстен въздух.
- Не продухвайте лица или животни със сгъстен въздух.
- Пазете вентилационните отвори свободни

от замърсявания.

- Компресорът не трябва да засмуква прах или други замърсявания.
- Не използвайте компресора за пневматични гуми с високо налягане като напр. гуми за камиони, гуми за трактори или ремаркета.
- В случай, че желаете да напълните няколко гуми, то оставете компресорът да се охлади между отделните пълнения съответно около 10 минути. Максималната продължителност на работа на уреда не трябва да превишава 10 минути.

#### **Важно!**

- Енергийната станция е оборудвана с неизискваща поддръжка, непроникуваща оловно-гелова акумулаторна батерия. Тя се доставя частично заредена.
- Преди първото пускане в експлоатация акумулаторът на енергийната станция трябва напълно да се зареди!
- При по-продължително неизползване на енергийната станция акумулаторът самостоятелно се изпразва.
- За зареждането използвайте само доставения захранващ блок.

#### **Екологосъобразно отстраняване**

Батерии: Само посредством специални приемни пунктове или събирателни пунктове за вредни отпадъци.  
Осведомете се в местната община.

#### **Опазване на околната среда**

Моля, замислете се за това, че опаковъчният материал, употребените батерии или дефектните акумулатори не спадат към битовите отпадъци. Занасяйте ги винаги за екологосъобразно отстраняване съобразно с изискванията.

## **2. Обем на доставка**

Моля, проверете окомплектоваността на артикула с помощта на описания обем на доставка. При липсващи части, моля, обърнете се най-късно в рамките на 5 работни дни след покупка на артикула към нашия център за обслужване или към пункта на продажба, като представите валидна разписка за покупка респ. платежен документ. Моля, обърнете внимание за целта на гаранционната таблица в информацията относно обслужването в края на упътването.

- Отворете опаковката и внимателно извадете уреда от опаковката.
- Отстранете опаковъчния материал както и опаковъчните/и транспортни осигуровки (ако има такива).
- Проверете дали обемът на доставка е пълен.
- Проверете дали уредът и принадлежностите нямат повреди от транспортиране.
- По възможност запазете опаковката до изтичане на гаранционния срок.

#### **Опасност!**

**Уредът и опаковъчният материал не са детски играчки! Деца не бива да играят с пластмасови торбички, фолио малки детайли! Съществува опасност да ги глътнат и да се задушат!**

- Енергийна станция с компресор
- Заряден захранващ блок
- Съединителен кабел с щепсел за автомобилната запалка за цигари
- Комплект клапан-адаптер
- Оригинално упътване за употреба

## **3. Употреба по предназначение**

Устройство подходить для облегчения пуска двигателя при разряженных стартерных аккумуляторных батареях 12 В (свинцово-кислотные аккумуляторы), а также для прямого или непрямого подключения потребителей 12 В с максимальным потреблением тока 10 А к прикуривателю. При этом обязательно соблюдайте указания руководства по эксплуатации подключаемого устройства. При помощи встроенного автомобильного компрессора 12 В можно

накачивать автомобильные, мотоциклетные и велосипедные шины, спортивные мячи, а также небольшие мячи для игры в воде, небольшие надувные матрацы и подобные предметы.

Разрешается использовать устройство только по назначению. Любое другое выходящее за эти рамки применение считается использованием не по назначению. За возникший в результате этого материальный ущерб или травмы любого рода несет ответственность пользователь/оператор, а не производитель.

Учтите, что конструкция наших устройств не предназначена для использования в промышленных целях, в ремесленном или кустарном производстве. Мы не несем никакой ответственности по гарантийным обязательствам в случае применения устройства на ремесленных, кустарных или промышленных предприятиях, а также для подобных целей.

#### 4. Технические характеристики

Аккумулятор: ..... 12 В / 10 А·ч  
 Выходное напряжение / максимальное .....  
 потребление тока:.....  
 12 В / 10 А посредством 1 прикуривателя  
 Блок питания: .....  
 Номинальное напряжение ..... 230 В ~ 50 Гц  
 Выход блока питания:  
 Номинальное напряжение: ..... 15 В  
 Номинальная сила тока: ..... 800 мА  
 Номинальная мощность: ..... 12 В·А  
 Лампа: ..... 12 В / 3 Вт  
 Компрессор: ..... 12 В / 18 бар

#### 5. Зарядка узла электропитания

Предупредительна бележка! Установите переключатель «включено-выключено» (рис. 1 / поз. 1) в положение «OFF» («ВЫКЛ.»).

##### 5.1 Зарядка узла электропитания при помощи блока питания

1. Соедините кабель подключения поставленного в комплекте блока питания с гнездом для зарядки «RECHARGE» (рис. 1 / поз. 2) устройства.
2. Вставьте блок питания в розетку 230 В ~ 50 Гц. Загорится красный светодиод (рис. 1 / поз. 3).
3. Время зарядки составляет примерно 24 часа.

При нажатии на кнопку (рис. 1 / поз. 4) встроенный вольтметр (рис. 1 / поз. 5) покажет уровень заряда встроенного аккумулятора.

##### 5.2 Зарядка узла электропитания при помощи переходного кабеля для автомобиля

Узел электропитания можно заряжать при помощи автомобильного прикуривателя. Предупредительна бележка! Зарядка должна осуществляться только во время движения, так как в противном случае разряжается автомобильный аккумулятор. Никогда не запускайте двигатель, пока переходной кабель для автомобиля подсоединен к прикуривателю.

Вставьте штекер 12 В поставленного в комплекте переходного кабеля для автомобиля в автомобильный прикуриватель, а другой конец — в гнездо для зарядки «RECHARGE» узла электропитания.



## 6. Изходи

### Внимание!

**Изход 12 V през изхода на автомобилната запалка за цигари.**

#### 10 Ампера макс.:

- Максимальна нагрузка выхода 12 В (рис. 1 / роз. 8) составляет 10 А, то есть доступно макс. 10 А.
- Поэтому обращайте внимание на рабочие характеристики и значения потребления тока потребителей, чтобы предотвратить перегрузку узла электропитания. Если известны только рабочие характеристики потребителя, макс. силу тока можно рассчитать простым способом.

#### Пример за изчисление:

Консуматор: 12 V/50 W

Необходимият ток е:  $50 \text{ W} / 12 \text{ V} = 4,17 \text{ A}$

- Доставеният кабел на автомобилната запалка може да се използва за свързването на подходящ консуматор. Той е безопасен с 10 А.
- За да се използва 12 V извод, извадете защитния капак и включете Вашия консуматор.

Обърнете внимание на стойността на напрежение и ток на подлежащите на захранване устройства с цел да не претоварите енергийната станция. Едно претоварване може да доведе до евентуално разрушаване на уреда.

## 7. Задействане на лампата

**За да включите лампата, процедирайте, както следва:**

Лампа (рис. 1 / поз. 6) включается и выключается при помощи переключателя (рис. 1 / поз. 7).

## 8. Пусково помощно устройство за автомобила

### Опасност!

- Зарядните кабели с полюсните клещи се намират върху панела на уреда.
- Когато нямате нужда от зарядния кабел, не вадете зарядните кабели от уреда.
- Внимание! Опасност от късо съединение при съприкосновение с полюсните клещи.
- Енергийната станция може да се използва като стартово пусково устройство само при частично изпразнена автомобилна батерия. Това означава, че можете да транспортирате само ограничен капацитет в автомобилната батерия.
- **Енергийната станция не е подходяща за стартирането на напълно разредена батерия!**

За да се избегнат случайни къси съединения при клемното свързване между автомобилната батерия и автомобилните части клемите са изолирани. Късите съединения задължително следва да се избягват.

Пусковото помощно устройство на енергийната станция предлага добре дошла помощ при трудности при стартирането поради липсващ капацитет на батерията в автомобилната батерия. Ние обръщаме внимание на това, че превозните средства като стандартно оборудване вече са оборудвани с многобройни електронни компоненти (като напр. ABS /антиблокираща система/, ASR /система за контрол на теглителната сила/, горивовпръскваща помпа, бордови компютър и автотелефон). Увеличеното стартово напрежение и настъпващите амплитуди на напрежението при стартирането могат да доведат евент. до дефекти в електронните компоненти. Последващи щети, причинени посредством пусковото помощно устройство, не могат да се покрият от отговорността на производителя за недостатъци на уреда. Съблюдавайте, моля, указанията в упътванията за употреба за автомобили, радио, автотелефон и. т. н.

**Само при напълно заредена енергийна станция с пълен капацитет можете да задействате помощта за стартиране.**

### Използване на енергийната станция при помощ за стартиране:

1. Свържете червения проводник (+) на енергийната станция с полюса-ПЛЮС (+) на автомобилната батерия.
2. Свържете черния проводник (-) на енергийната станция с масата на превозното средство, напр. за заземителната лента или друго оголено място по блока на двигателя, като доколкото е възможно свържете към клемата на разстояние от батерията с цел да се предотврати запалването на вероятно образуван гърмящ газ.
3. Превключвателят (фиг. 1/поз. 2) при оказване на помощ за стартиране приведете в положение „ON” /”ВКЛ”/.
4. Включете запалването, изчакайте ок. 5 мин.  
**НЕ СТАРТИРАЙТЕ!**
5. Сега, при свързана енергийна станция можете да направите опит за стартиране на двигателя. Внимавайте за това, опитът за стартиране да не продължи повече от 3 секунди, тъй като при стартирането протича много висок ток.
6. Най-напред извадете полюсните клещи на заземителната лента (полюс „минус”).
7. След това извадете, моля, стартовия помощен кабел от полюс ПЛЮС (+) на автомобилната батерия.
8. След този опит за стартиране енергийната станция трябва отново да се зареди.

### 9. Проверка на състоянието на батерията

Индикатор наляжания (рис. 1 / поз. 5) показва състояние акумулаторной батареи.

При нажатии кнопки (рис. 1 / поз. 4) стрелка индикатора наляжания указывае на соответствующее значение.

#### Зеленый

Акумулатор заряжен на 50 - 100 %.

#### Желтый

Акумулатор заряжен на 0 - 50 %, его необходимо зарядить.

### Красный

Акумулатор полностью разряжен. Такое состояние возможно, например, после попытки облегчения пуска. Обязательно зарядите акумулатор. Если устройство будет использоваться и далее, это может привести к повреждению акумулатора. Для увеличения срока службы следует зарядять акумулатор каждые 3 - 5 месяцев независимо от использования.

### 10. Замена лампы

Лампу необходимо выключить.

#### Для замены лампы выполните следующие действия.

1. Немного сдавите крышку лампы (рис. 1 / поз. 6) сбоку и снимите ее в направлении вперед.
2. Выверните лампу против часовой стрелки из патрона.
3. Замените лампу лампой аналогичного типа (12 В / 0,3 А).
4. Вверните лампу по часовой стрелке в патрон.
5. Снова установите крышку лампы (рис. 1 / поз. 6).

### 11. 12 Волтов компресор

#### 11.1 Запълване на гуми

**Опасност!** Използуйте воздушный манометр для проверки фактического давления в шинах. Обязательно соблюдайте указания в руководстве по эксплуатации автомобиля, касающиеся накачивания шин.

1. Удалите колпачок с вентиля.
2. Полностью надвиньте соединительный элемент компрессора на вентиль (рис. 2 / поз. 1).
3. Зафиксируйте соединительный элемент, переключив рычаг запора (рис. 2 / поз. 2).

#### 11.2 Напълване на въздушни матраци и. т. н.

**Предупреждение!** По причине разных качеств материалов надувных матрацев, надувных лодок и т. д. невозможно указать точное давление воздуха. Поэтому следите за тем, чтобы предметы не накачивались слишком сильно, так как в противном случае

они могат лопнуть.

- Выберите подходящий переходник и установите его в соединительный элемент воздушного шланга.  
Переходник 1 (рис 3 / поз. 1): для надувных матрацев  
Переходник 2 (рис 3 / поз. 2): для спортивных мячей  
Переходник 3 (рис 3 / поз. 3): для мячей для игры в воде
- Зафиксируйте соединительный элемент, перекрыв рычаг запора (рис. 2 / поз. 2).

### 11.3 Пуск в експлоатация на компресора

**Предупредителна бележка!** Перед вводом компресора в експлоатация прочтите «Важные указания», приведенные в пункте 1. После 10 минут работы компресора требуется охлаждение в течение 10 минут.

- Перед включением проверьте манометр сжатого воздуха (рис. 4 / поз. 2).
- Для включения установите переключатель «включено-выключено» (рис. 1 / поз. 1) в положение «I».
- Для выключения установите переключатель «включено-выключено» (рис. 1 / поз. 1) в положение «0».

## 12. Поддръжка и обслужване

### Опасност!

- При всякакви работи, свързани с почистване и поддръжка, енергийната станция принципно трябва да се изключва, а всички връзки да се изваждат от уреда.
- За почистването на повърхността по възможност винаги използвайте само мека суха кърпа и никакви разтворители. Ако е крайно необходимо, можете да отстраните мръсотията само с леко навлажнен парцал.

## 13. Поправка

При евентуано възникващи неизправности занесете уреда за проверка само от оторизиран специалист респ. от сервиз за обслужване на клиенти.

## 14. Поръчване на резервни части

При поръчката на резервни части трябва да се посочат следните данни:

- Вид на уреда
- Артикулен номер на уреда
- Идентификационен номер на уреда
- Номер на резервна част на необходимата резервна част

Актуални цени и информация ще намерите на [www.isc-gmbh.info](http://www.isc-gmbh.info)

## 15. Екологосъобразно отстраняване

Уредът, оборудването и опаковката трябва да се занасят за екологосъобразно повторно използване. С цел сортирано рециклиране пластмасовите части са обозначени.

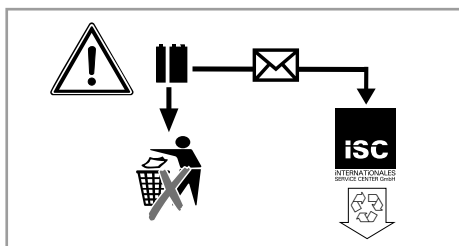

Акумулаторите и акумулаторно-задвижаните електроуреди съдържат материали, опасни за околната среда. Не изхвърляйте акумулаторните уреди при битовите отпадъци. След дефект или износване на уредите изваждайте акумулатора и го изпращайте в iSC GmbH, Eschenstraße 6 in D-94405 Landau /iSC ГмбХ, ул. Ешенщрасе 6 в Германия-94405 Ландау/. Там се гарантира от страна на производителя едно правилно екологосъобразно отстраняване.



Само за страни от ЕС

Не изхвърляйте електроинструментите при битовите отпадъци!

Съгласно Европейската директива 2012/19/ЕО за електрически и електронни стари уреди и прилагането в националното право употребените електроинструменти трябва да се събират отделно и да се доставят за екологична повторна употреба.

Алтернатива за рециклиране по отношение на призива за връщане:

Собственикът на електроуредта вместо връщане алтернативно с цел съдействие е задължен по отношение на целесъобразното оползотворяване в случай на отказ от собственост.

Старият уред за целта също така може да се предостави в пункт за обратно вземане, където се извършва отстраняване по смисъла на националните закони за събирането, извозването, складирането и рециклирането на отпадъци. Това не засяга приложените към старите уреди отделни части от принадлежностите и помощни средства без електрически компоненти.

Препечатването или друг вид размножаване на документация и съпроводителни документи на продуктите, също така на части е допустимо само с изричното съгласие на iSC GmbH /ИСК ГмбХ/.

Запазено е правото за извършване на технически промени

## Информация относно обслужването

Във всички държави, които са упоменати в гаранционната карта, ние разполагаме с компетентни в обслужването партньори, чиито контакти ще намерите в гаранционната карта. Същите са на Ваше разположение за всякакъв вид сервизни работи като ремонт, набавяне на резервни и износващи се части или снабдяване с консумативи.

Необходимо е да се вземе под внимание, че следните части при този продукт подлежат на естествено износване или такова вследствие на употребата им респ. следните части са необходими като консумативи.

| Категория                           | Пример                                     |
|-------------------------------------|--|
| Износващи се части*                 | Адаптер, Електрическа крушка, Акумулатор   |
| Консумативни материали/консумативи* | Плосък предпазител, Миниатюрен предпазител |
| Липсващи части                      |  |

\* Не се включват задължително в доставения комплект!

При недостатъци или дефекти Ви молим да уведомите за случая на дефект в интернет на [www.isc-gmbh.info](http://www.isc-gmbh.info). Моля, обърнете внимание на точното описание на дефекта и във всеки случай отговорете за целта на следните въпроси:

- Уредът работил ли е вече или дефектът се е проявил в самото начало?
- Нещо направило ли Ви е впечатление преди да се прояви дефектът (индикация за дефекта)?
- Според Вас в какво се състои дефектът на уреда (основна индикация)?  
Опишете дефекта.

## Гаранционна карта

Уважаеми клиенти,  
нашите продукти подлежат на строг качествен контрол. В случай, че въпреки това този уред някога не функционира безупречно, то много съжаляваме за това и Ви молим да се обърнете към нашата сервизна служба на адреса, посочен в тази гаранционна карта или към пункта на продажба, където сте закупили уреда. Относно предявяването на гаранционни претенции е в сила следното:

1. Тези гаранционни условия уреждат допълнителни гаранционни услуги. Вашите законови гаранционни права не се засягат от тази гаранция. Нашата гаранционна услуга е безплатна за Вас.
2. Гаранционната услуга обхваща само недостатъци по уреда, които доказуемо се дължат на производствен или отнасящ се до материала дефект и по наш избор се ограничава до отстраняването на такива недостатъци по уреда или до подмяната на уреда.  
Моля, имайте предвид, че нашите уреди според предназначението си не са конструирани за промишлена, занаятчийска или индустриална употреба. Гаранционен договор поради това не се реализира тогава, когато уредът е бил използван в рамките на гаранционния период в промишлени, занаятчийски или индустриални предприятия или е бил изложен на подобен вид натоварване.
3. От нашата гаранция се изключват:
  - Щети по уреда, възникнали вследствие на несъблюдаването на упътването за монтаж или въз основа на технически некомпетентна инсталация, на неспазването на ръководството за употреба (като напр. посредством свързване към неправилно мрежово линейно напрежение или вид електричество) или вследствие на несъблюдаването на разпоредбите за поддръжка и техника на безопасност или посредством излагането на уреда на аномални условия, характерни за околната среда или поради липсваща поддръжка и обслужване.
  - Щети по уреда, възникнали вследствие на неправомерно или професионално некомпетентна употреба (като напр. претоварване на уреда или използване на неразрешени инструменти за употреба или оборудване), проникване на чужди тела в уреда (като напр. пясък, камъни или прах, транспортни щети), прилагане на сила или чужди въздействия (като напр. щети вследствие на падане).
  - Щети по уреда или по части на уреда, дължащи се на износване вследствие на ползване, на обичайно или друго естествено износване.
4. Гаранционният период възлиза на 60 месеца и започва да тече от датата на покупка на уреда. Гаранционни претенции следва да се предявяват преди изтичането на гаранционния период в рамките на две седмици, след като сте открили дефекта. Предявяването на гаранционни претенции след изтичане на гаранционния период е изключено. Ремонтът или подмяната на уреда нито води до удължаване на гаранционния период, нито се стартира нов гаранционен период в резултат на тази услуга, извършена по отношение на уреда или евентуално монтирани резервни части. Това важи също при ползването на сервизно обслужване на място.
5. За да предявите Вашите гаранционни права, съобщете, моля, за дефектния уред на: [www.isc-gmbh.info](http://www.isc-gmbh.info). Ако нашата гаранционна услуга обхваща дефекта на уреда, то незабавно ще получите поправен или нов уред.

По отношение на износващи се, употребявани или дефектни части обръщаме внимание на ограниченията на тази гаранция съобразно информацията относно обслужването в това упътване за употреба.

BA



**Opasnost!** - pročitajte upute za uporabu kako bi se smanjio rizik od ozljeđivanja

**Opasnost!**

Prilikom uporabe uređaja morate se pridržavati sigurnosnih propisa kako biste spriječili nastanak ozljeda i šteta. Zato pažljivo pročitajte ove upute za uporabu/sigurnosne napomene. Dobro ih sačuvajte tako da vam informacije u svako doba budu na raspolaganju. Ako biste ovaj uređaj trebali predati drugim osobama, molimo da im proslijedite i ove upute za uporabu. Ne preuzimamo jamstvo za štete nastale zbog nepridržavanja ovih uputa za uporabu i sigurnosnih napomena.

**1. Sigurnosne napomene****Opasnost!**

**Pročitajte sve sigurnosne napomene i upute.** Propusti kod pridržavanja sigurnosnih napomena i uputa mogu uzrokovati električni udar, požar i/ili teške povrede. **Sačuvajte sve sigurnosne napomene i upute za ubuduće.**

- Prije svake uporabe provjerite ima li na energetske stanici ikakvih oštećenja.
- Pridržavajte se vrijednosti mrežnog napona (230 V ~ 50 Hz).
- Vodite računa o tome da u slučaju nestručnog rukovanja električnim uređajima može doći do opasnih situacija koje djeca možda ne mogu prepoznati.
- Ne dopustite djeci pristup bateriji motornog vozila kao ni energetske stanici.
- Neispravne ili oštećene dijelove mora stručno popraviti ili zamijeniti ovlaštenu servis, osim ako u uputama za uporabu nije drugačije navedeno. Oštećenu sklopku neka zamijeni servisna služba.
- Zaštitite od kiše, prskanja vode i vlage.
- Ne držati na zagrijanoj podlozi.
- U slučaju neuporabe energetske stanicu uvijek isključite.
- Kod punjenja baterije motornog vozila, kao i kod ulijevanja kiseline odnosno dolijevanja destilirane vode, obavezno nosite zaštitne naočale i rukavice otporne na kiseline! Zbog nagrizajuće kiseline postoji povećana opasnost od povrede!
- Oprez! Kiselina baterije je nagrizajuća. Kapljice kiseline na koži i odjeći odmah isperite sapunicom. Kapljice kiseline u oku odmah isperite vodom (15 min.) i potražite liječničku pomoć.
- Kod punjenja baterije motornog vozila ne smijete nositi odjeću od sintetičkih tkanina da

biste izbjegli iskrenje zbog elektrostatickog pražnjenja.

- Pozor! Izbjegavajte plamen i iskrenje. Kod punjenja oslobađa se eksplozivni plin praskavac.
- Energetska stanica sadrži sklopove, kao npr. prekidač i osigurač, koji bi u nekom slučaju mogli stvoriti svjetlosni luk i izazvati iskrenje. Obavezno se pobrinite za dobro prozračivanje garaže ili prostorije!
- Pozor! Kod bockajućeg mirisa plina postoji akutna opasnost od eksplozije. Ne isključujte uređaj, ne skidajte stezaljke za punjenje. Odmah dobro prozračite prostoriju. Predajte bateriju servisnoj službi na provjeru.
- Ne puniti više baterija odjednom.
- Ne puniti baterije koje se ne mogu puniti.
- Pridržavajte se napomena proizvođača baterija za motorna vozila.
- Kod punjenja baterije obratite pažnju na podatke i napomene proizvođača vozila.

**Kompresor**

- Ne čistite odjeću komprimiranim zrakom.
- Ne usmjeravajte komprimirani zrak prema drugim osobama ni životinjama.
- Otvori za prozračivanje moraju biti čisti.
- Kompresor ne smije usisavati prašinu ili prljavštinu.
- Kompresor ne koristite za visokotlačne gume kao npr. gume kamiona, traktora ili prikolica.
- Ako želite napuniti više guma, ostavite kompresor da se hladi oko 10 minuta između dva punjenja. Maksimalno vrijeme rada uređaja ne smije biti veće od 10 minuta.

**Važno!**

- Energetska stanica opremljena je olovnim akumulatorom koji ne zahtijeva održavanje i siguran je od curenja tekućine. On se isporučuje djelomično napunjena.
- Prije prvog puštanja u rad akumulator energetske stanice mora se u potpunosti napuniti!
- Kod dužih razdoblja neuporabe energetske stanice, akumulator se sam prazni.
- Za punjenje koristite samo isporučeni mrežni dio.

**Zbrinjavanje**

Baterije: Samo na specijalnim sabirnim mjestima ili mjestima za prikupljanje specijalnog otpada. Raspitajte se na nadležnom mjestu.



### Zaštita okoliša

Molimo da vodite računa o tome da se ambalažni materijal, istrošene baterije ili neispravni akumulatori ne bacaju u kućni otpad. Uvijek se pobrinite za zbrinjavanje na propisani način.

## 2. Sadržaj isporuke

Molimo vas da pomoću opisanog sadržaja isporuke provjerite cjelovitost artikla. Ako su neki dijelovi neispravni, nakon kupnje artikla obratite se našem servisnom centru ili prodajnom mjestu najkasnije u roku od 5 radnih dana uz predočenje važeće potvrde o kupnji. Molimo vas da u vezi s tim obratite pozornost na tablicu o jamstvu u informacijama o servisu na kraju uputa.

- Otvorite pakovinu i pažljivo izvadite uređaj.
- Uklonite ambalažu kao i dijelove za sigurnost pakiranja / za sigurnost tijekom transporta (ako postoje).
- Provjerite je li sadržaj isporuke cjelovit.
- Prekontrolirajte postoje li na uređaju i dijelovima pribora transportna oštećenja.
- Po mogućnosti sačuvajte pakovinu do isteka jamstvenog roka.

### Opasnost!

**Uređaj i materijal pakovine nisu igračke za djecu! Djeca se ne smiju igrati plastičnim vrećicama, folijama i sitnim dijelovima! Postoji opasnost da ih progutaju i tako se uguše!**

- energetska stanica sa kompresorom
- mrežni punjač
- spojni kabel s utikačem za auto-upaljač
- set adaptera
- Originalne upute za uporabu

## 3. Namjenska uporaba

Uređaj je prikladan kao pomoć za pokretanje baterija pokretača od 12 V (olovni akumulatori s kiselinom) u slučaju nedostatka kapaciteta baterije kao i kod direktnog ili indirektnog priključka potrošača od 12 V s maks. potrošnjom struje od 10 A na utičnici upaljača za cigarete. Molimo da pritom obratite pozornost na upute za uporabu uređaja koji ćete priključiti. Pomoću integriranog autokompresora od 12 V mogu se napuhati automobilske i gume motorkotača i bicikla, sportske lopte kao i male lopte za vodu, mali zračni madraci i slično.

Stroj se smije koristiti samo u skladu s namjenom. Svaka drukčija uporaba izvan ovih okvira nije namjenska. Za štete ili ozljeđivanja bilo koje vrste koje bi iz toga proizašle ne odgovara proizvođač nego korisnik.

Molimo da obratite pažnju na to da naši uređaji nisu konstruirani za korištenje u komercijalne svrhe kao ni u obrtu i industriji. Ne preuzimamo jamstvo ako se uređaj koristi u obrtničkim ili industrijskim pogonima i sličnim djelatnostima.

## 4. Tehnički podaci

|                                   |                            |
|-----------------------------------|----------------------------|
| Akumulator .....                  | 12 V / 10 Ah               |
| Izlazni napon/auto-upaljača ..... | 12V / 10A preko 1 utičnice |
| Mrežni napon .....                | 230V~50Hz                  |
| Izlaz mrežnog dijela:             |                            |
| Nazivni napon .....               | 15 V                       |
| Nazivna struja .....              | 800 mA                     |
| Nazivna snaga .....               | 12 VA                      |
| Svjetiljka .....                  | 12V / 3 W                  |
| Kompresor .....                   | 12V/18 bara                |

## 5. Punjenje energetske

Napomena! Pomaknite ON/OFF prekidač (slika 1/pozicija 1) na OFF

### 5.1 Punjenje energetske stanice s mrežnim dijelom

1. Priključite priključni vodič, priloženog mrežnog dijela, s priključnicom za punjenje RECHARGEÓ (slika 1 / pozicija 2) uređaja.
2. Priključite mrežni dio u utičnicu 230V~50Hz. Crvena LED dioda (slika 1/pozicija 3) svijetli.
3. Vrijeme punjenja iznosi otprilike 24 sati.

Pritiskom na gumb (slika 1/poz. 4) ugrađeni voltmetar (slika 1/poz. 5) pokazuje napunjenost ugrađenog akumulatora.

### 5.2 Punjenje energetske stanice s adapterskim kablom za automobil

Energetska stanica se može puniti kroz priključak upaljača za cigarete.

Napomena! Isporučeni kabel s utikačem za autoupaljač, smije se koristiti za punjenje energetske stanice, ali samo kada

je automobil u pogonu, inače bi moglo doći do ispražnjenja akumulatora auta!

Priključite kabel u 12 V priključak upaljača za cigarete i drugu stranu priključite s priključnicom za punjenje "RECHARGE" uređaja.

## 6. Izlazi

### Oprez!

**Izlaz od 12 V preko priključka upaljača za cigarete.**

**Maks. 10 ampera:**

- 12V izlaz (slika 1 / pozicija 8) je maksimalno opteretiv sa 10A, tj. na raspolaganju imate 10 A.
- Pazite stoga na snagu i vrijednost potrošnje struje potrošača, kako ne bi preopteretili energetska stanicu. Ako su Vam poznati samo podaci o snazi potrošača, možete vrlo jednostavno proračunati maksimalnu struju.

### Primjer izračuna:

Potrošač: 12 V/50 W

Struja potrošnje iznosi:  $50 \text{ W} / 12 \text{ V} = 4,17 \text{ A}$

- Isporučeni kabel upaljača za cigarete može se koristiti za priključivanje prikladnog potrošača. Osiguran je s 10 A.
- Za uporabu izlaza od 12 V uklonite zaštitni čep i priključite potrošač.

**Vodite računa o vrijednostima napona i struje uređaja da ne bi došlo do preopterećenja energetske stanice. Preopterećenje može uzrokovati eventualno uništenje uređaja.**

Sklopka za uključivanje/isključivanje (1) kabela za pomoć kod pokretanja mora se nalaziti u položaju „0“.

## 7. Korištenje rasvjete

**Da biste koristili rasvjetu, postupite na sljedeći način:**

Svjetiljku (slika 1 / pozicija 6) možete uključiti odnosno isključiti preklopkom (slika 1 / pozicija 7).

## 8. Pomoć kod pokretanja vozila

### Opasnost!

- Kabel za punjenje s polnom stezaljkom nalazi se na strani uređaja.
- Ako ne trebate kabel za punjenje, ne vadite ga iz uređaja.
- Pozor! Opasnost od kratkog spoja kod dodirivanja polnih stezaljki.
- Energetska stanica može se koristiti kao pomoć kod pokretanja samo kod djelomično ispražnjene baterije vozila. To znači da u bateriju vozila možete prenijeti samo ograničeni kapacitet.
- **Energetska stanica nije prikladna za pokretanje potpuno ispražnjene baterije!**

Stezaljke su izolirane radi sprječavanja nastanka kratkih spojeva zbog neopreza prilikom priključivanja stezaljki između baterije motornog vozila i dijelova vozila. Kratke spojeve treba bezuvjetno izbjegavati.

Naprava za pomoć kod pokretanja pruža dobrodošlu pomoć kod poteškoća s pokretanjem zbog nedostatnog kapaciteta baterije. Upozoravamo na to da su vozila u standardnoj izvedbi već opremljena mnogobrojnim elektroničkim sklopovima (kao npr. ABS, ASR, pumpa za ubrizgavanje, računalo u vozilu i autotelefon). Povećani napon kod pokretanja i nastali vršni naponi mogu kod postupka pokretanja eventualno dovesti do kvarova elemenata elektronike. Posljedične štete uzrokovane uređajem za pomoć kod pokretanja nisu pokrivena jamstvom proizvođača. Molimo da obratite pažnju na upute za uporabu automobila, radija, autoteleфона itd.

**Pomoć pri pokretanju možete koristiti samo s potpuno napunjenom energetska stanicom s punim kapacitetom.**

### Uporaba energetske stanice kod pomoći kod pokretanja:

1. Spojite crveni vodič (+) energetske stanice s PLUS polom (+) autobaterije.
2. Spojite crni vodič (-) energetske stanice s masom vozila, npr. na masenoj traci ili nekom drugom sjajnom mjestu na bloku motora, priključite što dalje od baterije da biste spriječili zapaljenje eventualno stvorenog plina praskavca.
3. Prekidač (sl. 1/poz. 2) mora kod pomoći kod pokretanja biti u položaju „ON“.
4. Uključite paljenje, pričekajte oko 5 minuta.

**NE POKREĆITE!**

5. Sada možete provesti probno pokretanje motora s priključenom energetsom stanicom. Pritom pazite da probno pokretanje ne traje dulje od 3 sekundi jer kod pokretanja nastaje vrlo jaka struja.
6. Najprije uklonite polne stezaljke s masene traci (minus pol).
7. Na kraju uklonite kabel za pomoć kod pokretanja s PLUS pola (+) autobaterije.
8. Nakon probnog pokretanja energetska stanica mora se ponovno napuniti.

## 9. Kontrola stanja napunjenosti baterije

Prikaz napona (slika 1 / poz. 5) daje informaciju o stanju akumulatora. Pritiskom na gumb (slika 1/poz. 4) prikaže se vrijednost napona.

**Zelen**

Akumulator je 50 - 100 % pun

**Žut**

Akumulator je 0 - 50 % pun

**Crven**

Akumulator je kompletno ispražnjen. Akumulator može dostići ovo stanje nakon pokušaja pokretanja motora automobila.

Korištenje akumulatora u ovakvom stanju bi moglo dovesti do oštećenja akumulatora.

Da bi produžili radni vijek akumulatora, potrebno ga je puniti svakih 3 - 5 mjeseci.

## 10. Izmjena sijalice

Svjetiljka mora biti isključena.

**Za izmjenu sijalice postupite kako slijedi:**

1. Pomoću obje ruke pretisnite poklopac svjetiljke (slika 1 / pozicija 6) i izvucite ga.
2. Okrenite grlo sijalice suprotno od smjera kazaljke na satu.
3. Zamijenite sijalicu istim tipom (npr. 12 V/0.3A).
4. Umetanje žaruljice ide suprotnim redoslijedom.

## 11. Kompresor od 12 volti

**11.1 Punjenje guma**

**Opasnost!** Obratite pažnju na vrstu materijala kojeg

punite zrakom da ne bi došlo do prekomjernog tlaka i pucanja istog!

1. Maknite kapicu sa ventila
2. Stavite priključak kompresora na ventil (slika 2/ pozicija 1)
3. Osigurajte priključak konektora pritiskom poluge na vrhu priključka (slika 2 / pozicija 2)

**11.2 Punjenje zračnih madraca itd.**

**Upozorenje!** Zbog sastava materijala madraca, gumenih čamaca i dr.

nije moguće postići ispravno očitavanje pritiska u njima, pa zato posvetite pažnju da ih ne prepunite, jer bi se mogli raspuknuti!

- Odaberite pripadajući adapter i priključite ga u konektor na zračnom crijevu.
- Osigurajte konektor pritiskom poluge na vrhu konektora prema otraga (slika 2 / pozicija 2).

**11.3 Puštanje kompresora u rad**

**Napomena!** Prije početka rada sa kompresorom, molimo Vas da pročitate nabrojene pojedinosti u okviru važnih napomena (1.)! Osigurajte da se kompresor ohladi 10 minuta nakon 10 minuta rada.

- Provjerite manometar (slika 4 / pozicija 2) prije uključanja kompresora.
- Da bi ga uključili, pritisnite ON/OFF prekidač (slika 4 / pozicija 1) na ĀŃ.
- Da bi ga isključili, pritisnite ON/OFF prekidač (slika 4 / pozicija 1) na āŃ.

## 12. Održavanje i njega

**Opasnost!**

- Kod svih radova čišćenja i održavanja u principu trebate isključiti energetska stanicu i odvojiti sve priključke s uređaja.
- Za čišćenje površine koristite po mogućnosti samo meku suhu krpu bez nagrizajućih otapala. Ako je nužno potrebno, očistite prljavštinu blago navlaženom krpom.

### 13. Popravak

U slučaju eventualno nastalih smetnji uređaj predajte na provjeru ovlaštenom stručnjaku odnosno servisnoj radionici.

### 14. Naručivanje rezervnih dijelova

Kod naručivanja rezervnih dijelova trebali biste navesti sljedeće podatke:

- Tip uređaja
- Kataloški broj uređaja
- Identifikacijski broj uređaja
- Broj potrebnog rezervnog dijela

Aktualne cijene nalaze se na web stranici [www.isc-gmbh.info](http://www.isc-gmbh.info)

### 15. Zbrinjavanje

Uređaj, pribor i pakovinu trebali biste predati na reciklažu u skladu sa zaštitom okoliša. Plastični dijelovi označeni su za sortiranu reciklažu.

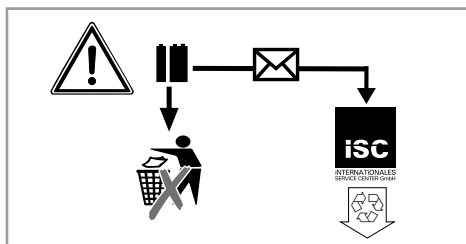

Akumulatori i elektrouređaji pogonjeni akumulatorima sadrže materijale opasne po okoliš. Ove akumulatorske uređaje ne bacajte u kućno smeće. Nakon kvara ili istrošenosti uređaja izvadite akumulator i pošaljite ga na adresu tvrtke iSC GmbH, Eschenstraße 6 in D-94405 Landau, ili, ako su oni nerazdvojivi, pošaljite cijeli akumulatorski uređaj. Tamo će proizvođač zbrinuti uređaj na stručan način.

BA



Samo za zemlje članice EU

Elektroalate nemojte bacati u kućno smeće!

Prema europskoj odredbi 2012/19/EG o starim električnim i elektroničkim uređajima i njenim prijenosom u nacionalno pravo, istrošeni električni alati trebaju se posebno sakupljati i na ekološki način zbrinuti na mjestu za reciklažu.

Alternativa s recikliranjem nasuprot zahtjevu za povrat:

Vlasnik električnog uređaja alternativno je obvezan da umjesto povrata uređaja u slučaju odricanja vlasništva sudjeluje u stručnom zbrinjavanju uređaja. Stari uređaj može se u tu svrhu predati i mjestu za preuzimanje takvih uređaja koje provodi uklanjanje u smislu državnih zakona o otpadu i recikliranju. Zakonom nisu obuhvaćeni dijelovi pribora ugrađeni u stare uređaje i pomoćni materijali bez električnih elemenata.

Kopiranje ili umnožavanje dokumentacije i popratnih materijala o proizvodu, čak i djelomično, dopušteno je samo uz izričito dopuštenje tvrtke iSC GmbH.

Zadržavamo pravo na tehničke izmjene

## Informacije o servisu

U svim zemljama koje su navedene na našem jamstvenom listu, imamo kompetentne servisne partnere čije kontakte možete naći u jamstvenom listu. Oni su Vam na raspolaganju za sve slučajeve servisa kao što je popravak, briga oko rezervnih i potrošnih dijelova ili kupnja potrošnih materijala.

Treba imati na umu da kod ovog proizvoda sljedeći dijelovi podliježu trošenju uslijed korištenja ili prirodnom trošenju odnosno potrebni su kao potrošni materijal.

| Kategorija                             | Primjer                          |
|--|----------------------------------|
| Potrošni dijelovi*                     | Adapter, žarulja, akumulator     |
| Potrošni materijal/ potrošni dijelovi* | Plosnati osigurač, fini osigurač |
| Neispravni dijelovi                    |                                  |

\* nije obavezno u sadržaju isporuke!

U slučaju nedostataka ili grešaka molimo Vas da to prijavite na internetskoj stranici [www.isc-gmbh.info](http://www.isc-gmbh.info). Obratite pozornost na točan opis greške i u svakom slučaju odgovorite na sljedeća pitanja:

- Je li uređaj već jednom radio ispravno ili je otpočetak neispravan?
- Jeste li uočili nešto prije pojave kvara (simptom prije kvara)?
- U čemu je, po vašem mišljenju, kvar u funkcioniranju uređaja (glavni simptom)?  
Opišite taj kvar.

## Jamstveni list

Poštovani kupče,  
naši proizvodi podliježu strogoj kontroli kvalitete. Ako ovaj uređaj ipak ne bi besprijekorno funkcionirao, jako nam je žao i molimo Vas da se obratite našoj servisnoj službi na adresu navedenu na ovom jamstvenom listu, ili prodajnom mjestu gdje ste kupili proizvod. Za zahtijevanje jamstva vrijedi slijedeće:

1. Ovi jamstveni uvjeti reguliraju dodatna jamstva. Ovo jamstvo ne utječe na Vaše zakonske jamstvene zahtjeve. Naša jamstvena usluga za Vas je besplatna.
2. Usluga jamstva obuhvaća isključivo nedostatke na uređaju koji su dokazano posljedica greške u materijalu ili proizvodne greške i ograničena je na uklanjanje takvih nedostataka ili zamjenu uređaja, po našem izboru.  
Molimo Vas da obratite pozornost na to da naši uređaji nisu pogodni za korištenje u komercijalne, obrtničke ili profesionalne svrhe. Stoga se ugovor o jamstvu neće realizirati ako je uređaj u razdoblju jamstva korišten u komercijalne, obrtničke ili industrijske svrhe, ili je bio izložen identičnom opterećenju.
3. Naše jamstvo isključuje:
  - Štete na uređaju koje nastanu zbog nepridržavanja uputa za montažu ili zbog nestručne instalacije, nepridržavanja uputa za uporabu (kao npr. zbog priključka na pogrešni mrežni napon ili vrstu struje) ili nepridržavanja odredbi za održavanje i sigurnosnih odredbi, ili zbog izlaganja uređaja ne-normalnim uvjetima okoline, ili zbog nedostatka njege i održavanja.
  - Štete na uređaju koje nastanu zbog zlouporabe ili nestručne primjene (kao npr. preopterećenje uređaja ili korištenje nedopuštenih namjenskih alata ili pribora), zbog prodiranja stranih tijela u uređaj (kao npr. pijesak, kamenje ili prašina, transportna oštećenja), zbog primjene sile ili vanjskih djelovanja (npr. oštećenja zbog pada).
  - Štete na uređaju ili dijelovima uređaja čiji je uzrok prirodno trošenje uporabom, uobičajeno ili ostalo trošenje.
4. Jamstveni rok iznosi 60 mjeseca a počinje s danom kupnje uređaja. Jamstveni zahtjevi podnose se prije isteka jamstvenog roka u roku od dva tjedna nakon što utvrdite kvar. Podnošenje zahtjeva nakon isteka jamstvenog roka ne prihvaća se. Popravak ili zamjena uređaja neće rezultirati produljenjem jamstvenog roka, niti zbog ove usluge za uređaj ili eventualno ugrađene rezervne dijelove stupa na snagu novi jamstveni rok. To vrijedi također kod korištenja usluge na licu mjesta.
5. Za zahtijevanje jamstva neispravan uređaj treba prijaviti na: [www.isc-gmbh.info](http://www.isc-gmbh.info). Ako naša jamstvena usluga obuhvaća kvar na uređaju, odmah ćemo Vam vratiti popravljene ili novi uređaj.

Upozoravamo na ograničenja ovog jamstva za potrošne, istrošene i neispravne dijelove u skladu s informacijama o servisu u ovim uputama za uporabu.



RS



**Opasnost!** - pročitajte uputstva za upotrebu kako bi se smanjio rizik od povreda

**Opasnost!**

Kod korišćenja uređaja morate se pridržavati bezbednosnih propisa kako biste sprečili povrede i štete. Zbog toga pažljivo pročitajte ova uputstva za upotrebu/bezbednosne napomene. Dobro ih sačuvajte tako da Vam informacije u svako doba budu na raspolaganju. Ako biste ovaj uređaj trebali predati drugim licima, molimo Vas da im prosledite i ova uputstva za upotrebu. Ne preuzimamo garanciju za štete koje bi nastale zbog nepridržavanja ovih uputstava za upotrebu i bezbednosnih napomena.

**1. Sigurnosna uputstva****Opasnost!**

**Pročitajte sve bezbednosne napomene i uputstva.** Propusti kod pridržavanja bezbednosnih napomena i uputstava mogu da prouzroče el.udar, požar i/ili teške povrede. **Sačuvajte sve bezbednosne napomene i uputstva za buduće korišćenje.**

- Pre svake upotrebe proverite da li na energetske stanice ima nekih oštećenja.
- Pridržavajte se vrednosti napona mreže (230V ~ 50Hz).
- Vodite računa o tome da u slučaju nestručnog rukovanja električnim uređajima može doći do opasnih situacija koje deca verovatno neće prepoznati.
- Ne dozvolite da deca imaju pristup bateriji motornog vozila i energetske stanice.
- Neispravne ili oštećene delove mora stručno da popravi ili zameni ovlašćeni servis, sem ako u uputstvima za upotrebu nije drukčije navedeno. Oštećen prekidač neka zameni servisna služba.
- Zaštitite od kiše, prskanja vode i vlažnosti.
- Nemojte držati na zagrejanoj podlozi.
- U slučaju nekorišćenja energetske stanice treba da bude isključena.
- Prilikom punjenja baterije motornog vozila, kao i sipanja kiseline odnosno dolivanja destilirane vode bezuslovno nosite zaštitne naočare i rukavice otporne na kiseline! Zbog nagrizne kiseline postoji povećana opasnost od zadobivanja povreda!
- Oprez! Kiseline baterije nagriza. Kapljice kiseline na koži i odeći odmah isperite sapunicom. Kapljice kiseline koje dospu u oči odmah isperite vodom (15 min) i potražite lekarsku pomoć.

- Prilikom punjenja baterije motornog vozila ne smete nositi odeću od sintetičkih tkanina kako biste izbegli iskrenje zbog elektrostatickog pražnjenja.
- Pažnja! Izbegavajte plamen i iskrenje. Prilikom punjenja se oslobađa eksplozivni praskavi gas.
- Energetska stanica sadrži sklopove, kao npr. prekidač i osigurač, koji bi u nekom slučaju mogli da stvore svetlosni luk i dovedu do iskrenja. Obavezno se pobrinite za dobro provetranje garaže ili prostorije.
- Pažnja! U slučaju bockajućeg mirisa gasa postoji akutna opasnost od eksplozije. Ne isključite uređaj, ne skidajte stezaljke za punjenje. Odmah dobro provetrite prostoriju. Predajte bateriju u servis na proveru.
- Ne puniti više baterija odjednom.
- Ne puniti baterije koje se ne mogu puniti.
- Pridržavajte se napomena proizvođača baterija za motorna vozila.
- Kod punjenja baterije obratite pažnju na podatke i napomene proizvođača vozila.

**Kompresor**

- Ne čistite odeću komprimovanim vazduhom.
- Ne usmeravajte komprimovani vazduh prema drugim licima.
- Prorezi za ventilaciju trebaju biti čisti.
- Kompresorom se ne sme usisavati prašina ni prljavština.
- Kompresor ne koristite za gume visokog pritiska kao npr. gume kamiona, traktora ili prikolica.
- Ako želite da napunite više guma, ostavite kompresor da se hladi oko 10 minuta između dva punjenja. Maksimalno vreme rada uređaja ne sme biti duže od 10 minuta.

**Važno!**

- Energetska stanica ima olovni akumulator koja ne zahteva održavanje i zaštićen je od curenja tečnosti. On se isporučuje delimično napunjen.
- Pre prvog puštanja u rad akumulator energetske stanice mora se potpuno napuniti!
- Kod dužih razdoblja nekorišćenja energetske stanice, akumulator se prazni automatski.
- Za punjenje koristite samo isporučeni mrežni deo.

**Eliminisanje u otpad**

Baterije: Samo u specijalizovanim sabirnim mestima ili mestima za sakupljanje specijalnog otpada. Raspitajte se na nadležnom mestu u opštini.

### Zaštita okoline

Molimo da imate u vidu da se ambalaža, istrošene baterije ili neispravni akumulatori ne bacaju u kućni otpad. Uvek se pobrinite za odlaganje otpada na propisani način.

## 2. Sadržaj isporuke

Molimo vas da pomoću opisanog sadržaja isporuke proverite potpunost artikala. U slučaju neispravnih delova, obratite se našem servisnom centru ili prodajnom mestu najkasnije u roku od 5 radnih dana od kupovine artikla, s tim da prikazete i važeću potvrdu o kupovini. Molimo vas da u vezi sa tim obratite pažnju na tabelu o garanciji u servisnim informacijama na kraju uputstava.

- Otvorite pakovanje i pažljivo izvadite uređaj.
- Uklonite ambalažu kao i delove za bezbednost pakovanja/za bezbednost tokom transporta (ukoliko postoji).
- Proverite da li je sadržaj isporuke potpun.
- Prekontrolišite ima li na uređaju i delovima pribora transprotnih oštećenja.
- Po mogućnosti sačuvajte pakovanje do isteka garantnog roka.

### Opasnost!

**Uređaj i materijal za pakovanje nisu dečje igračke! Deca ne smeju da se igraju plastičnim kesama, folijama i sitnim delovima! Postoji opasnost da ih progutaju i tako se uguše!**

- Energetska stanica s kompresorom
- Mrežni deo punjača
- Spojni kabl s utikačem za upaljač za cigarete
- Set adaptera za ventil
- Originalna uputstva za upotrebu

## 3. Namensko korišćenje

Uređaj je podesan kao pomoć za pokretanje baterija startera od 12 V (olovni akumulatori s kiselinom) u slučaju nedostatka kapaciteta baterije kao i kod direktnog ili indirektnog priključka potrošača od 12 V sa maks. potrošnjom struje od 10 A na utičnici upaljača za cigarete. Molimo da pri tom obratite pažnju na uputstva za rukovanje uređajem koji ćete priključiti. Pomoću integrisanog auto-kompresora od 12 V mogu se naduvati automobilske gume i gume motocikla i bicikla, sportske lopte kao i male lopte za vodu, mali

vazdušni dušeci i slično.

Mašina sme da se koristi samo namenski. Svaka drugačija upotreba nije namenska. Za štete ili povrede svih vrsta koje nastanu zbog nenamenskog korišćenja odgovoran je korisnik/rukovalac, a nikako proizvođač.

Molimo da obratite pažnju na to da naši uređaji nisu podesni za korišćenje u komercijalne, zanatske ili industrijske svrhe. Ne preuzimamo garanciju ako se uređaj koristi u komercijalne, zanatske i industrijske svrhe kao i sličnim delatnostima.

## 4. Tehnički podaci

Akumulator: ..... 12 V/10 Ah  
 Izlazni naponi/maks. potrošnja struje: .....  
 12 V/10 A preko 1 utičnice za upaljač za cigarete  
 Mrežni deo: ... napon strujne mreže 230 V ~ 50 Hz  
 Izlazni mrežni deo:  
 Nominalni napon: ..... 15 V  
 Nominalna struja ..... 800 mA  
 Nominalna snaga: ..... 12 VA  
 Sijalica: ..... 12 V/3 W  
 Kompresor ..... 12V/18 bara

## 5. Punjenje energetske stanice

### Napomena!

Prekidač za uključivanje/isključivanje (slika 1/poz. 1) stavite u položaj „OFF“.

### 5.1 Punjenje energetske stanice pomoću mrežnog dela

1. Spojite priključni kabl priloženog mrežnog dela sa utičnicom za punjenje „RECHARGE“ (slika 1/poz. 2) na uređaju.
2. Utaknite mrežni deo u utičnicu 230V ~ 50Hz. Svetli crvena LED sijalica (sl. 1/poz. 3).
3. Vreme punjenja iznosi oko 24 časa.

Pritiskom na dugme (sl. 1/poz. 4) ugrađeni voltmetar (sl. 1/poz. 5) pokazuje napunjenost ugrađenog akumulatora.

## 5.2 Punjenje energetske stanice pomoću adapterskog kabla motor. vozila

Energetska stanica može se puniti pomoću upaljača za cigareta u vozilu.

Napomena: Postupak punjenja sme se obaviti samo tokom vožnje jer se auto-baterija prazni. Nemojte da startujete vozilo dok je adapterski kabl vozila priključen na upaljač za cigarete.

Utikač od 12 V priloženog adapterskog kabla vozila utaknite u upaljač za cigarete, a drugi kraj u utičnicu za punjenje „RECHARGE“ energetske stanice.

## 6. Izlazi

### Oprez!

**Izlaz od 12 V preko priključka upaljača za cigarete**

**Maks. 10 ampera:**

- Izlaz od 12 V (sl. 1/poz. 8) može se opteretiti sa maks. 10 A, tj. na raspolaganju imate maks. 10 A.
- Pri tom vodite računa o snazi i vrednostima potrošnje struje potrošača kako ne bi došlo do preopterećenja energetske stanice. Ako su Vam poznati samo podaci o snazi potrošača, lako možete da izračunate maks. struju.

### Primer računa:

Potrošač: 12 V/50 W

Struja potrošnje iznosi:  $50 \text{ W}/12 \text{ V} = 4,17 \text{ A}$

- Isporučeni kabl upaljača za cigarete može se koristiti za priključivanje odgovarajućeg potrošača. Osigurač ima 10 A.
- Za upotrebu izlaza od 12 V uklonite zaštitni čep i priključite potrošač.

**Vodite računa o vrednostima napona i struje uređaja kako ne bi došlo do preopterećenja energetske stanice. Preopterećenje može da uzrokuje eventualno uništenje uređaja.**

Prekidač za uključivanje/isključivanje (1) kabla za pomoć kod startovanja mora se nalaziti u položaju „0“.

## 7. Korišćenje osvetljenja

**Za uključivanje osvetljenja postupite na sledeći način:**

Osvetljenje (slika 1/poz. 6) se uključuje odnosno isključuje pomoću prekidača (sl. 1/poz. 7).

## 8. Pomoć kod startovanja vozila

### Opasnost!

- Kabl za punjenje s polnom stezaljkom nalazi se na strani uređaja.
- Ako ne trebate kabl za punjenje, nemojte ga vaditi iz uređaja.
- Pažnja! Opasnost od kratkog spoja kod doticanja polnih stezaljki.
- Energetska stanica može da se koristi kao pomoć kod startovanja samo kod delimično ispražnjene baterije vozila. To znači da u bateriju vozila možete preneti samo ograničeni kapacitet.
- **Energetska stanica nije podesna za startovanje potpuno ispražnjene baterije!**

Stezaljke su izolirane u svrhu sprečavanja nastanka kratkih spojeva zbog nepažnje prilikom priključivanja stezaljki između baterije motornog vozila i delova vozila. Treba obavezno izbegavati nastanak kratkih spojeva.

Naprava za pomoć kod startovanja pruža dobrodošlu pomoć kod problema sa startovanjem zbog nedovoljnog kapaciteta baterije.

Upozoravamo na to da vozila sa standardnom opremom već imaju mnogobrojne elektronske komponente (kao npr. ABS, ASR, pumpa za ubrizgavanje, putni računar i auto-telefon). Povećani napon kod pokretanja i nastali vršni naponi mogu da kod postupka startovanja eventualno dovedu do kvarova na elektronici. Posledične štete uzrokovane uređajem za pomoć kod startovanja nisu pokrivene garancijom proizvoda. Molimo da obratite pažnju na napomene u uputstvima za upotrebu automobila, radija, auto-telefona itd.

**Pomoć pri startovanju možete koristiti samo s potpuno napunjenom energetskom stanicom s punim kapacitetom.**

### Upotreba energetske stanice u slučaju pomoći kod startovanja:

1. Spojite crveni vod (+) energetske stanice sa PLUS polom (+) auto-baterije.
2. Spojite crni vod (-) energetske stanice sa ma-

som vozila, npr. na masenoj traci ili nekom drugom sjajnom mestu na bloku motora, priključite što dalje od baterije kako biste sprečili zapaljenje eventualno nastalog praskavog gasa.

3. Prekidač (sl. 1/poz. 1) mora u slučaju pomoći kod startovanja biti u položaju „ON”.
4. Uključite paljenje, sačekajte oko 5 minuta. **NE STARTUJTE!**
5. Sada možete da sprovedete probno startovanje motora s priključenom energetsom stanicom. Pri tom pazite na to da probno startovanje ne traje duže od 3 sekunde, jer pri startovanju nastaje jako velika struja.
6. Najpre uklonite polne stezaljke na masenoj traci (minus pol).
7. Na kraju uklonite kabl za pomoć kod startovanja sa PLUS pola (+) auto-baterije.
8. Nakon probnog startovanja energetska stanica mora ponovno da se napuni.

## 9. Kontrola napunjenosti baterije

Indikator napona (sl. 1/poz. 5) daje informaciju o stanju aku-baterije. Pritiskom na dugme (sl. 1/poz. 4) prikaže se vrednost napona.

### Zelena

Akumulator je napunjen 50-100 %.

### Žuta

Akumulator je napunjen 0-50 % i mora se napuniti.

### Crvena

Akumulator je potpuno prazan. Ovo stanje je moguće npr. nakon postupka pomoćnog startovanja. Akumulator se obavezno mora napuniti. Ako će se uređaj i dalje koristiti, može doći do oštećenja akumulatora. U svrhu održavanja veka trajanja puniti akumulator svakih 3-5 meseci bez obzira na upotrebu.

## 10. Zamena sijalice

**Sijalica mora biti isključena.**

**Prilikom zamene sijalice postupite na sledeći način:**

1. Stisnite poklopac sijalice (sl. 1/poz. 6) malo sa strane i povucite poklopac napred.
2. Odrnite sijalicu iz grla u smeru suprotnom od

kazaljke časovnika.

3. Zamenite sijalicu novom, istog tipa (12 V/0,3 A).
4. Uvrnite sijalicu u grlo u smeru kazaljke na časovniku.
5. Ponovno pritisnite poklopac sijalice (sl. 1/poz. 6).

## 11. Kompresor od 12 volti

### 11.1 Punjenje guma

**Opasnost!** Koristite uređaj za merenje pritiska vazduha kako biste proverili stvarni pritisak u gumama. Prilikom punjenja guma bezuslovno se pridržavajte uputstava za vozilo.

1. Skinite kapicu s ventila.
2. Priključni deo kompresora natakните do kraja na ventil (sl. 2/poz. 1).
3. Osigurajte priključni deo preklapanjem poluge za zatvaranje (sl. 2/poz. 2).

### 11.2 Punjenje vazдушnih dušeka itd.

**Upozorenje!** Zbog svojstva materijala vazдушnih dušeka, čamaca na naduvavanje itd. nije moguće dati tačan podatak o pritisku vazduha. Stoga obratite pažnju na to da navedene predmete ne napumpate previše, jer bi se mogli raspući.

- Izaberite odgovarajući adapter i utaknite ga u priključak creva za vazduh.  
Adapter 1 (slika 3/poz. 1): za vazdušne dušeke  
Adapter 2 (slika 3/poz. 2): za sportske lopte  
Adapter 3 (slika 3/poz. 3): za lopte za vodu
- Osigurajte priključni deo preklapanjem poluge za zatvaranje (sl. 2/poz. 2).

### 11.3 Puštanje kompresora u rad

**Napomena!** Pre puštanja kompresora u rad pročitajte tekst pod tačkom 1. „Važne napomene“. Nakon 10 minuta rada kompresora potrebna je faza hlađenja od 10 minuta.

- Pre uključivanja proverite manometar (slika 4/poz. 2).
- Za uključivanje stavite prekidač za uključivanje/isključivanje na I (slika 4/poz. 1).
- Za isključivanje stavite prekidač za uključivanje/isključivanje na 0 (slika 4/poz. 1).

## 12. Održavanje i nega

### Opasnost!

- Kod svih radova čišćenja i održavanja u principu trebate isključiti energetska stanicu i odvojiti sve priključke s uređaja.
- Za čišćenje površine koristite po mogućnosti samo meku, suhu krpu bez nagrizajućih rastvora. Po potrebi očistite prljavštinu blago nakvašenom krpom.

nerazdvojni, pošaljite ceo akumulatorski uređaj. Tamo će proizvođač odložiti uređaj u otpad na stručan način.

## 13. Popravke

U slučaju eventualno nastalih smetnji uređaj pošaljite na kontrolu isključivo ovlašćenom stručnjaku ili servisu.

## 14. Porudžbina rezervnih delova:

Kod poručivanja rezervnih delova trebali biste navesti sledeće podatke:

- tip uređaja
- broj artikla uređaja
- identifikacioni broj uređaja
- broj potrebnog rezervnog dela

Aktuelne cene nalaze se na web stranici [www.isc-gmbh.info](http://www.isc-gmbh.info)

## 15. Eliminisanje u otpad

Uređaj, pribor i pakovanje trebali biste, u skladu sa zaštitom životne sredine, predati na reciklažu. Plastični delovi označeni su za sortiranu reciklažu.

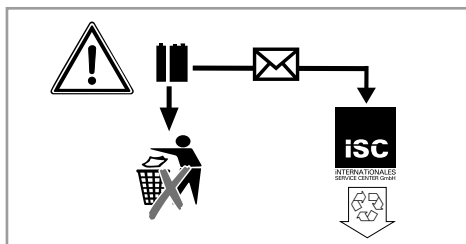

Akumulatori i električni uređaji pogonjeni akumulatorima sadrže materijale opasne po životnu sredinu. Akumulatorske uređaje ne bacajte u kućni otpad. Nakon kvara ili istrošenosti uređaja izvadite akumulator i pošaljite ga na adresu firme iSC GmbH, Eschenstraße 6 in D-94405 Landau, ili, ako su oni



Samo za zemlje EU

Ne bacajte elektro-alate u kućno smeće!

Shodno evropskoj smernici 2012/19/EG o starim električnim i elektronskim uređajima i primeni državnog prava, istrošeni elektro-alati mora da se odvojeno sakupe i eliminišu na ekološki primeren način u stanici za recikliranje.

Alternativa recikliranju prema zahtevima za povrat uređaja:

Vlasnik elektro-uređaja alternativno je obavezan da umesto povrata robe u slučaju predaje vlasništva učestvuje u stručnom eliminisanju elektro-uređaja. Stari uređaj može da se u tu svrhu prepusti i stanici za preuzimanje rabljenih uređaja koja će provesti odstranjivanje u smislu državnog zakona o reciklaži i otpadu. Zakonom nisu obuhvaćeni delovi pribora ugradjeni u stare uređaje i pomoćni materijali bez električnih elemenata.

Potpuno ili delimično štampanje ili umnožavanje dokumentacije i službenih papira koji su priloženi proizvodu dozvoljeno je samo uz izričitu saglasnost firme iSC GmbH.

Zadržavamo pravo na tehničke promene

## Informacije o servisu

U svim zemljama koje su navedene u našem garantnom listu, imamo kompetentne servisne partnere čije kontakte možete da nađete u garantnom listu. Oni su Vam na raspolaganju za sve slučajeve servisa kao što je popravak, briga oko rezervnih i habajućih delova ili kupovina potrošnih materijala.

Treba da imate u vidu da kod ovog proizvoda sledeći delovi podležu trošenju usled korišćenja ili prirodnom trošenju odnosno potrebni su kao potrošni materijal.

| Kategorija                           | Primer |
|--------------------------------------|--------|
| Brzoabajući delovi*                  |        |
| Potrošni materijal/ potrošni delovi* |        |
| Neispravni delovi                    |        |

\* Nije obavezno da se nalazi u sadržaju isporuke!

U slučaju nedostataka ili grešaka molimo Vas da to prijavite na internet stranici [www.isc-gmbh.info](http://www.isc-gmbh.info). Obratite pažnju na tačan opis greške i u svakom slučaju odgovorite na sledeća pitanja:

- Da li je uređaj već jednom radio ispravno, ili je od samog početka neispravan?
- Da li ste uočili nešto pre pojave kvara (simptom pre kvara)?
- U čemu je, po vašem mišljenju, kvar u funkcionisanju uređaja (glavni simptom)?  
Opišite taj kvar.



## Garantni list

Poštovani kupče,  
naši proizvodi podležu strogoj kontroli kvaliteta. Ako ovaj uređaj ipak ne radi besprekorno, veoma nam je žao i molimo Vas da se obratite našem servisu na adresu navedenu na ovom garantnom listu, ili najbližoj prodavnici u kojoj ste kupili ovaj uređaj. Za garantni zahtev važi sledeće:

1. Ovi garantni uslovi regulišu dodatne garantne usluge. Ova garancija se ne odnosi na Vaše zakonske garantne zahteve. Naša garantna usluga za Vas je besplatna.
2. Usluga garancije obuhvata isključivo nedostatke na uređaju koji su dokazano posledica greške na materijalu ili proizvodne greške i ograničena je na uklanjanje takvih nedostataka ili zamenu uređaja po našem izboru.  
Molimo da obratite pažnju na to da naši uređaji nisu podesni da se koriste za komercijalne, zanatske ili industrijske svrhe. Stoga se ugovor o garanciji neće realizovati, ako je uređaj u periodu garancije korišćen za komercijalne, zanatske ili industrijske svrhe, ili je bio izložen identičnom opterećenju.
3. Naša garancija ne obuhvata:
  - Štete na uređaju koje nastaju zbog nepridržavanja uputstava za montažu ili zbog nestručne instalacije, nepoštovanja uputstava za upotrebu (kao npr. zbog priključka na pogrešan napon strujne mreže ili vrstu struje) ili nepridržavanja odredbi za održavanje i bezbednosnih odredbi, ili zbog izlaganja uređaja nenormalnim uslovima okoline, ili zbog nedostatka nege i održavanja.
  - Štete na uređaju koje nastaju zbog zloupotrebe ili nestručne primene (kao npr. preopterećenje uređaja ili korišćenje nedozvoljenih namenskih alata ili pribora), zbog prodiranja stranih tela u uređaj (kao npr. pesak, kamenje ili prašina, transportna oštećenja), zbog primene sile ili spoljnih dejstvanja (npr. oštećenja zbog pada).
  - Štete na uređaju ili delovima uređaja čiji je uzrok prirodno trošenje upotrebom, uobičajeno ili ostalo trošenje.
4. Garantni rok iznosi 60 meseca, a počinje sa datumom kupovine uređaja. Garantni zahtevi stupaju na snagu pre isteka roka unutar dve sedmice nakon što ste primetili kvar. Stupanje garantnih zahteva na snagu nakon isteka garantnog roka je isključeno. Popravak ili zamena uređaja neće rezultovati produženjem garantnog roka, niti će zbog ove usluge za uređaj ili eventualno ugrađene rezervne delove stupiti na snagu novi garantni rok. To takođe važi kod korišćenja usluga na licu mesta.
5. Za zahtevanje garancije neispravan uređaj treba prijaviti na: [www.isc-gmbh.info](http://www.isc-gmbh.info). Ako naša garancija obuhvata dotični kvar na uređaju, odmah ćemo vam poslati popravljen ili novi uređaj.

Upozoravamo na ograničenje ove garancije za habajuće, istrošene i neispravne delove u skladu s garantnim uslovima u ovim uputstvima za upotrebu.

TR



**Tehlike!** - Yaralanma riskini azaltmak için Kullanma Talimatını okuyunuz

**Tehlike!**

Yaralanmaları ve hasarları önlemek için aletlerin kullanımında bazı iş güvenliği önlemlerinin alınması gereklidir. Bu nedenle Kullanma Talimatını / Güvenlik Uyarılarını dikkatlice okuyun. İçerdiği bilgilere her zaman ulaşabilmek için kullanma talimatını iyi bir yerde saklayın. Aleti kullanmak için başka kişilere verdiğinizde bu Kullanma Talimatını / Güvenlik Uyarılarını da birlikte verin. Firmamız, kullanma talimatına riayet etmemekten kaynaklanan iş kazaları ve hasarlardan herhangi bir sorumluluk üstlenmez.

**1. Güvenlik uyarıları****Tehlike!**

**Tüm güvenlik bilgileri ve talimatları okuyunuz.** Güvenlik bilgileri ve talimatlarda belirtilen direktiflere aykırı hareket edilmesi sonucunda elektrik çarpması, yangın ve/veya ağır yaralanmalar meydana gelebilir. **Gelecekte kullanmak üzere tüm güvenlik bilgileri ve talimatları saklayın.**

- Güç ünitesini her kullanımdan önce hasarlı olup olmadığını kontrol edin.
- Şebeke gerilimini (230V ~ 50 Hz) sağlayın.
- Elektrikli cihazların talimatlara aykırı kullanılması durumunda tehlikelerin doğabileceğini ve bu tehlikelerin çocuklar tarafından algılanamayacağına dikkat edin.
- Çocukları akü ve güç ünitesinden uzak tutun.
- Kullanma talimatında farklı bir talimat bulunmadığında, arızalı veya hasarlı parçalar yönetmeliklere uygun şekilde yetkili servisler tarafından tamir edilecek veya değiştirilecektir. Hasarlı şalterler müşteri hizmetleri tarafından değiştirilecektir.
- Güç ünitesini yağmur, su ve rutubetten koruyun.
- Şarj cihazını ısıtılmış bir zemin üzerine koymayın.
- Güç ünitesini kullanmadığınızda daima kapalı tutun.
- Akünün bağlanmasında ve şarjında, akü asidinin doldurulmasında veya saf su ilave edilmesinde aside dayanıklı eldiven ve koruyucu gözlük takılacaktır. Tahriş edici akü asidi nedeniyle ciddi yaralanma tehlikeleri vardır!
- Dikkat! Akü asidi tahriş edicidir! Cilt veya elbise üzerine sıçrayan akü asidini derhal sabunlu su ile yıkayın. Göze kaçan akü asidini derhal bol su ile yıkayın (15 dakika süre ile) ve

doktora başvurun.

- Şarj işlemi esnasında, elektrostatik yüklenme nedeniyle kıvılcım oluşmasını önlemek için, sentetik kumaştan yapılmış giysilerin giyilmesi yasaktır.
- Dikkat! Alev ve kıvılcım oluşmasını önleyin. Şarj işlemi esnasında patlayıcı hidrojen gazı oluşur.
- Cihaz içinde örneğin şalter ve sigorta gibi ark ve kıvılcım oluşturan parçalar bulunur. Bu nedenle kapalı garaj veya mekanların mutlaka iyi derece havalandırılmasını sağlayın.
- Dikkat! Boğucu bir koku yayıldığında patlama tehlikesi vardır. Cihazı kapatmayın. Şarj penselerinizi sökmeyin. Odayı derhal iyice havalandırın. Akünün servis tarafından kontrol edilmesini sağlayın.
- Birden fazla aküyü aynı anda şarj etmeyin.
- Tekrar şarj edilemeyen akü tipindeki aküleri şarj etmeyin.
- Akü üreticisinin talimatlarına dikkat edin.
- Otomobil üreticisinin akünün şarj edilmesi ile ilgili talimatlarına dikkat edin.

**Kompresör**

- Giysilerinizi basınçlı hava ile temizlemeyiniz
- Basınçlı havayı insanlara veya hayvanlara tutmayın.
- Aletin bütün havalandırma deliklerinin açık ve tıkalı olmamasına dikkat edin.
- Kompresörün toz veya benzer yabancı madde emmemesine dikkat edin.
- Kompresörü örneğin kamyon lastiği, traktör veya römork lastiği gibi yüksek basınçlı lastikleri şişirme işleminde kullanmayın.
- Birden fazla lastiği şişirmek istediğinizde şişirme işlemi arasında kompresörün yaklaşık 10 dakika soğumasını sağlayın. Aletin azami çalışma süresi 10 dakikayı aşmamalıdır.

**Önemli!**

- Güç ünitesi, sevkiyatında kısmen şarj edilmiş ve bakım gerektirmeyen kurşun jel akü ile donatılmıştır.
- Güç ünitesinin aküsü ilk kullanımdan önce tamamen şarj edilmelidir!
- Güç ünitesi uzun zaman kullanılmadığında akü kendiliğinden deşarj olur.
- Akünün şarj edilmesi için yalnızca güç ünitesi ile birlikte gönderilmiş olan trafoyu kullanın.

**Bertaraf etme**

Aküler: Yalnızca oto servisleri, özel akü toplama merkezleri veya özel atık toplama merkezleri tarafından bertaraf edilecektir. İlgili yerel yönetim mercilerine danışın.

**Çevreyi koruma**

Ambalajların, kullanılmış pil ve arızalı akülerin evsel atıklar ile birlikte atılması yasaktır. Bu gibi atıklar yönetmeliklere uygun bir şekilde bertaraf edilecektir.

**2. Sevkiyatın içeriği**

Satın almış olduğunuz ürünün eksik parçası olup olmadığını sevkiyatın içeriği listesi ile kontrol edin. Herhangi bir parçanın eksik olması durumunda ürünü satın aldıktan sonra en geç 5 iş günü içinde geçerli fiş veya faturayı ibraz ederek servis merkezine veya aleti satın aldığınız mağazaya başvurun. Bu konuda kullanma talimatının sonunda bulunan servis bilgilerindeki garanti hizmetleri tablosunu dikkate alın.

- Ambalajı açın ve aleti dikkatlice ambalajın içinden çıkarın.
- Ambalaj malzemelerini ve ambalaj ve transport emniyetlerini sökün (bulunması halinde).
- Ambalaj içindeki parçaların eksik olup olmadığını kontrol edin.
- Alet ve aksesuar parçalarının transport esnasında hasar görüp görmediğini kontrol edin.
- Garanti süresi doluncaya kadar mümkün olduğunda ambalaj malzemelerini saklayın.

**Tehlike!**

**Alet ve ambalaj malzemeleri oyuncak değildir! Çocukların plastik poşet, folyo ve küçük parçalar ile oynaması yasaktır! Çocukların küçük parçaları yutma ve poşetler nedeniyle boğulma tehlikesi vardır!**

- Güç ünitesi
- Şarj trafosu
- Sigara çakmağı fişli bağlantı kablosu
- Ventil adaptör seti
- Orijinal Kullanma Talimatı

**3. Kullanım amacına uygun kullanım**

Bu alet, akü şarj kapasitesi araç motorunu çalıştırmaya yeterli olmayan 12 V araç akülerine (kurşun ve asitli aküler) takviye olmak ve ayrıca max. 10A cereyan çeken 12 V tüketicileri, direkt olarak veya dolaylı olarak sigara çakmağı üzerinden çalıştırmak için uygundur. Burada bağlanacak tüketici cihazın kullanım kılavuzundaki bilgileri mutlaka dikkate alın. Entegre 12 V oto kompresörü otomobil, motorsiklet ve bisiklet lastiklerini, top ve küçük şişme yatakları ve benzer eşyaları şişirmeye yarar.

Alet yalnızca kullanım amacına göre kullanılacaktır. Kullanım amacının dışındaki tüm kullanımlar aletin kullanılması için uygun değildir. Bu tür kullanım amacı dışındaki kullanımlardan kaynaklanan hasar ve yaralanmalarda, yalnızca kullanıcı/işletici sorumlu olup üretici firma sorumlu tutulamaz.

Lütfen cihazlarımızın ticari, zanaatkarlar veya endüstriyel kullanım için uygun olmadığını ve bu kullanımlar için tasarlanmadığını dikkate alın. Aletin ticari, zanaatkarlar veya endüstriyel veya benzer kullanımlarda kullanılmasından kaynaklanan hasarlar garanti kapsamına dahil değildir.

**4. Teknik özellikler**

Akü: ..... 12 V / 10 Ah  
Voltaj çıkışları/ Max cereyan sarfiyatı: .....  
.. 1 adet adet sigara çakmağı üzerinden 12 V/10 A  
Trafo: Anma voltajı ..... 230 V ~ 50 Hz  
Trafo çıkışı: .....  
Anma voltajı: ..... 15 V  
Anma akımı: ..... 800 mA  
Anma gücü: ..... 12 VA  
Lamba: ..... 12V / 3 W  
Kompresör: ..... 12V / 18 bar

## 5. Güç ünitesinin şarj edilmesi

Not! Açık-Kapalı şalterini (Şekil 1/ Poz. 1) „OFF“ pozisyonuna getirin.

### 5.1 Güç ünitesinin trafo ile şarj edilmesi

1. Trafo ile birlikte sevk edilen trafonun bağlantı kablosunu cihazın „RECHARGE“ (Şekil 1 / Poz. 2) soketine bağlayın.
2. Trafoyu 230V ~ 50Hz prize takın. Kırmızı LED (Şekil 1/Poz. 3) lambası yanar.
3. Güç ünitesinin şarj edilmesi yaklaşık 24 saat sürer.

Düğmeye (Şekil 1/Poz. 4) bastığınızda cihazda bağlı olan voltmetre (Şekil 1/Poz. 5) bağlı olan akünün şarj durumunu gösterir.

### 5.2 Güç ünitesinin oto adaptörü ile şarj edilmesi

Güç ünitesini otomobildeki sigara çakmağı üzerinden şarj etmek mümkündür.

Not! Şarj etme işlemi sadece araç ile seyir edildiğinde (sürüş) yapılmalıdır aksi takdirde aracın aküsü boşalacaktır. Oto adaptör kablosu sigara çakmağına bağlı olduğu sürece aracın motorunu kesinlikle çalıştırmayın.

Cihaz ile birlikte gönderilmiş olan oto adaptör kablosunun 12V fişini otomobildeki sigara çakmağına takın ve kablunun diğer ucunu güç ünitesinin “(RECHARGE)” soketine takın.

## 6. Çıkışlar

### Dikkat!

**12V Sigara çakmağı prizi üzerinden olan çıkış.**

**10 Amper max.:**

- 12V çıkışına ( Şekil 1 / Poz. 8) max. 10A yüklenilebilir, yani bu çıkış üzerinden max. 10A değerinde bir akım çekebilirsiniz. V Güç ünitesini aşırı yüklenmeye maruz bırakmamak için tüketicinin güç ve cereyan sarfiyat değerlerini dikkate alınız. Tüketicinin sadece güç verileri elinizde olduğunda çekilebilecek max. akım değerinin aşağıdaki formül ile kolayca hesaplayabilirsiniz.

### Hesaplama örneği:

Tüketici: 12V / 50W

İstasyondan çekilecek akım:  $50W / 12V = 4,17A$

- Uygun bir tüketicinin bağlanması için cihazla birlikte sevk edilmiş olan sigara çakmağı kablosu kullanılabilir. 10 A ile sigortalanmıştır.
- 12V Çıkışını kullanmak istediğinizde koruma kapağını sökün ve tüketicuyu bağlayın.

**Güç ünitesine aşırı yüklenmeyi önlemek için, tüketici cihazın voltaj ve elektrik akım değerlerinin enerji istasyonu değerlerini aşmamasına dikkat ediniz. Aşırı yüklenme güç ünitesinin hasar görmesine yol açabilir.**

Akü takviye kablosu Açık – Kapalı şalteri (1) „0“ pozisyonunda olmalıdır.

## 7. Lambanın çalıştırılması

**Lamba aşağıda açıklandığı şekilde çalıştırılır:**

Lamba (Şekil 1/Poz. 6) şalter (Şekil 1/ Poz. 7) ile açılır ve kapatılır.

## 8. Motorlu araçlar için çalıştırma yardımı

### Tehlike!

- Pense ile olan ara kablo enerji istasyonunun arkasında bulunur.
- Kabloyu kullanmadığınızda cihazın içinden çıkarmayın.
- Dikkat! Penseler birbirine temas ettiğinde kısa devre tehlikesi vardır.
- Güç ünitesi sadece aracın aküsü kısmen boşaldığında çalışmasına yardımcı olmak için kullanılır. Bu demektir ki güç ünitesi ile, sadece sınırlı kapasitede bir enerjiyi araç aküsüne aktarabilirsiniz.
- **Güç ünitesi aküsü tamamen boşalmış araçları çalıştırmak için uygun değildir!**

Şarj kablolarını araç aküsüne ve aracın şasesine bağlarken kısa devre oluşmasını önlemek için kablo klemensleri izolasyonludur. Kısa devre oluşması mutlaka önlenmelidir.

Motorun akü şarj kapasitesinin azalması nedeniyle zor çalışmaya başladığı durumlarda akü takviye tertibatından (motor çalıştırma yardımı) faydalanılır.

Araçların standart donanımına birçok elektronik ünitenin (örneğin ABS, ASR, enjeksiyon pompası, araç bilgisayarı ve telefonu) dahil olduğuna dikka-

tinizi çekeriz. Çalıştırma esnasında oluşan yüksek voltaj ve voltaj maksimum değerleri araçta bağlı olan elektronik ünitelerin hasar görmesine sebep olabilir. Çalıştırma yardımıyla kaynaklanan müteakip hasarlar ürün sorumluluğu kapsamına girmez. Araç kullanım kılavuzu, radyo ve araç telefonu kullanım kılavuzlarındaki bilgilere dikkat edin. **Yalnızca güç ünitesi tam şarj edildiğinde ve tam kapasite ile çalıştığında motor çalıştırma yardımı yapabilirsiniz.**

#### Güç ünitesinin aracı çalıştırmakta kullanılması:

1. Güç ünitesinin kırmızı kablosunu (+) araç aküsünün POZİTİF (+) kutbuna bağlayınız.
2. Güç ünitesinin siyah kablosunu (-) aracın şase kutbuna, örneğin şase bandı veya motor bloğunun metal parçalarına bağlayınız. Bağlanacak şase yeri, muhtemelen oluşacak patlayıcı gazı önlemek için aküden mümkün olduğu kadar uzakta olmalıdır.
3. Motor çalıştırma yardımıyla şalter (Şekil 1 / Poz. 2) „ON” pozisyonunda olmalıdır.
4. Kontakçı açın, yaklaşık 5 dakika bekleyin. **MOTORU DAHA ÇALIŞTIRMAYIN!**
5. Şimdi güç ünitesi bağlı durumdayken aracın motorunu çalıştırmayı deneyebilirsiniz. Çalıştırma esnasında çok yüksek akım geçtiğinden çalıştırma işleminin 3 saniyeden uzun sürmemesine dikkat edin.
6. Önce şase yerine bağladığınız (şase kablosu) kabloyu sökün.
7. Sonra akü takviye kablosunu araç aküsünün POZİTİF (+) kutbundan çekiniz.
8. Güç ünitesi çalıştırma yardımıyla sonra tekrar şarj edilmelidir.

### 9. Akü şarj durum kontrolü

Voltaj göstergesi (Şekil 1 / Poz. 5) akü pilinin şarj durumu hakkında bilgi verir. Düğmeye (Şekil 1 / Poz. 4) basıldığında voltaj göstergesi ilgili değeri gösterir.

#### Yeşil

Akü % 50-100 doludur.

#### Sarı

Akü % 0-50 doludur ve şarj edilmesi gerekir

#### Kırmızı

Akünün şarjı tamamen boşalmıştır. Bu durum örneğin çalıştırma yardımı sonrasında meydana

gelir. Akünün mutlaka şarj edilmesi gerekir. Cihaz buna rağmen şarj edilmeden kullanıldığında akü hasar görebilir. Akünün kullanım ömrünü muhafaza etmek için kullanılıp kullanılmadığına bakılmaksızın akü her 3-5 ayda bir şarj edilmelidir.

### 10. Lambanın değiştirilmesi

Lamba kapatılmış olmalıdır.

#### Lambayı değiştirmek için aşağıda açıklanan işlemleri yapınız:

1. Lamba kapağına (Şekil 1 / Poz. 6) yan taraftan biraz bastırın ve kapağı öne doğru hareket ettirerek çıkarın.
2. Lambayı saat yönünün tersine doğru döndürerek duyardan çıkarın.
3. Arızalı lambanın yerine aynı tipte yeni bir lamba (12V/0,3A) takın.
4. Lambayı saat yönünde döndürerek duya takın.
5. Lamba kapağını (Şekil 1 / Poz. 6) tekrar bastırarak sabitleyin.

### 11. 12 Volt Kompresör

#### 11.1 Lastik şişirme

**Tehlike!** Lastiğin gerçek hava basıncını kontrol etmek için basınç ölçüm cihazı kullanın. Lastiğin şişirilmesi işleminde aracın kullanım kılavuzunu mutlaka okuyunuz.

1. Lastiğin valf (subap) kapağını çıkarın.
2. Kompresörün hava hortumunu subaba sağlam şekilde bağlayın (Şekil 2/Poz. 1).
3. Hava hortumunun ucundaki kolu indirerek hortumun subaba kilitlemesini ve emniyetlenmesini sağlayın (Şekil 2/Poz. 2).

#### 11.2 Havalı yataklar vs. gibi malzemeleri şişirme

**Not!** Şişme yataklar, şişme botlar vs. gibi cisimlerde malzeme özelliği nedeniyle hava basıncı hakkında tam bir değer verilmesi mümkün değildir. Bu nedenle bu cisimleri aşırı derecede şişirmemeye dikkat edin, aksi takdirde bu cisimler patlayabilir.

- Şişirme işlemi için uygun hortum adaptörünü seçin ve bu adaptörü hortumun ucuna takın. Adaptör 1 (Şekil 3/Poz. 1): Şişme yataklar için Adaptör 2 (Şekil 3/Poz. 2): Spor topları için Adaptör 3 (Şekil 3/Poz. 3): Su topları için
- Hava hortumunun ucundaki kolu indirerek

hortumun subaba kilitlemesini ve emniyetlenmesini sağlayın (Şekil 2/Poz. 2).

### 11.3 Kompresörü çalıştırma

**Not!** Kompresörü çalıştırmadan önce Madde 1 „Önemli Uyarılar“ bölümünde açıklanan bilgileri okuyunuz. Kompresörü 10 dakika çalıştırdıktan sonra 10 dakika soğumasını sağlayın.

- Çalıştırmadan önce basınç manometresini (Şekil 4 / Poz. 1) kontrol edin.
- Çalıştırmak için Açık-Kapalı şalterini (Şekil 4 / Poz. 1) I konumuna getirin.
- Kapatmak için Açık-Kapalı şalterini (Şekil 4 / Poz. 1) 0 konumuna getirin.

## 12. Bakım ve temizleme

### Tehlike!

- Herhangi bir bakım veya temizlik çalışmasını gerçekleştirmeden önce güç ünitesinin kapatıldığından ve tüm kabloların üniteden çıkarıldığından emin olun.
- Cihazın yüzeyini temizlemek için, mümkünse yumuşak, kuru bir bez ve tahriş edici olmayan temizlik maddesi kullanın. Eğer çok gerekiyorsa kiri temizlemek için hafif ıslatılmış bir bez kullanın.

## 13. Onarım

Oluşabilecek olası arızalarda cihaz üzerinde yapılacak onarım ve kontrol çalışmalarının sadece yetkili uzman personel veya müşteri hizmetleri elemanları tarafından yapılmasını sağlayın.

## 14. Yedek Parça Siparişi:

Yedek parça siparişi yapılırken şu bilgiler verilmelidir;

- Cihaz tipi
- Cihazın ürün numarası
- Cihazın kod numarası
- İstenilen yedek parçanın yedek parça numarası

Güncel bilgiler ve fiyatlar internette [www.isc-gmbh.info](http://www.isc-gmbh.info) sayfasında açıklanmıştır.

## 15. Bertaraf etme

Cihaz, aksesuar ve ambalaj maddeleri çevreye uygun bir geri kazanım sistemine teslim edilecektir. Plastik malzemeler, türlerine göre geri kazanılması için işaretlenmiştir.

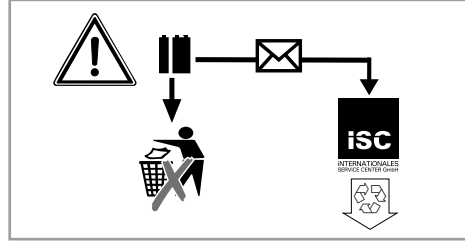

Aküler ve akü ile çalışan elektrikli aletler çevreye zarar veren malzemeler içerir. Akülü aletleri evsel atıkların atıldığı çöp bidonlarına atmayın. Akülü aletler arızalandıktan veya aşındıktan sonra aküleri çıkarın ve iSC GmbH, Eschenstraße 6, D-94405 Landau adresine postalayın veya akülerin çıkarılması mümkün olmadığında aleti aküleri ile birlikte postalayın. Alet sadece yukarıda açıklanan adrese postalanması durumunda yönetmeliklere uygun şekilde atılabilir.



Sadece AB Ülkeleri İçin Geçerlidir

Elektrikli cihazları çöpe atmayınız.

Elektrikli ve elektronik aletler ile ilgili 2012/19/AB nolu Avrupa Yönetmeliğince ve ilgili yönetmeliğin ulusal normlara uyarlanması sonucunda kullanılan elektrikli aletler ayrıştırılmış olarak toplanacak ve çevreye zarar vermeyecek şekilde geri kazanım sistemlerine teslim edilecektir.

**Kullanılmış Cihazların İadesi Yerine Uygulanacak Geri Dönüşüm Alternatifi:**

Kullanılmış elektrikli alet ve cihaz sahipleri bu eşyalarını iade etme yerine alternatif olarak, yönetmelikle uygun olarak çalışan geri dönüşüm merkezlerine vermekle yükümlüdür. Bunun için kullanılan cihaz, ulusal dönüşüm ekonomisi ve atık kanununa göre atıkların artılmasını sağlayan kullanılan cihaz teslim alma yerine teslim edilecektir. Kullanılmış alet ve cihazlara eklenen ve elektrikli sistemi bulunmayan aksesuar ile yardımcı malzemeler bu düzenlemeden muaf tutulur.

Ürünlerinin dokümantasyonu ve evraklarının kısmen olsa dahi kopyalanması veya başka şekilde çoğaltılması, yalnızca iSC GmbH firmasının özel onayı alınmak şartıyla serbesttir.

Teknik değişiklikler olabilir



## Servis Bilgileri

Garanti Belgesinde belirttiğimiz ülkelerde uzman servis partnerleri ile birlikte çalışırız, bu partnerlerin irtibat bilgileri Garanti Belgesinde açıklanmıştır. Onarım, yedek parça ve sarf malzemesi ihtiyaçlarında bu partner kuruluşlarımız sizlere memnuniyetle yardımcı olacaktır.

Bu ürünümüzde aşağıda açıklanan parçalar doğal veya kullanımdan kaynaklanan bir aşınmaya maruz kalırlar ve aşağıda açıklanan sarf malzemelerine ihtiyaç duyulur.

| Kategori                       | Örnek                       |
|--------------------------------|-----------------------------|
| Aşınma parçaları*              | Adaptör, ampul, akü         |
| Sarf malzemesi/Sarf parçaları* | Yassı sigorta, İnce sigorta |
| Eksik parçalar                 |                             |

\* sevkiyatın içeriğine dahil olması zorunlu değildir!

Ayıplı mal veya eksik parça söz konusu olduğunda durumu internette [www.isc-gmbh.info](http://www.isc-gmbh.info) sayfasına bildirmenizi rica ederiz. Arıza bildiriminizde arızayı ayrıntılı olarak açıklayın ve bunun için aşağıda açıklanan soruları cevaplayın:

- Alet hiç bir kez çalıştı mı yoksa baştan beri mi arızalıydı?
- Arıza meydana gelmeden önce herhangi anormal bir durum dikkatinizi çekti mi (arıza öncesi semptomları)?
- Sizce aletin arızalı ana işlevi nedir (ana semptom)?  
Bu işlevi açıklayınız.

## Garanti belgesi

Sayın Müşterimiz,

ürünlerimiz üretim esnasında sıkı bir kalite kontrolden geçirilir. Buna rağmen alet veya cihazınız tam doğru şekilde çalışmadığında ve bozulduğunda bu durumdan çok üzgün olduğumuzu belirtir ve bozuk olan aleti Garanti Belgesi üzerinde açıklanan adrese göndermenizi veya aleti satın aldığınız mağazaya başvurmanızı rica ederiz. Garanti haklarından faydalanmak için aşağıdaki kurallar geçerlidir:

1. Bu Garanti koşulları ek Garanti Hizmetlerini düzenler. Kanuni Garanti Haklarınız bu Garanti düzenlemesinden etkilenmez ve saklı kalır. Garanti kapsamında sunduğumuz hizmetler ücretsizdir.
2. Garanti kapsamına sadece malzeme ve üretim hatasından kaynaklanan eksiklik ve ayıplar dahildir. Bu durumlarda garanti hizmetleri sadece arızanın onarımı veya aletin değiştirilmesi ile sınırlıdır. Aletlerimizin ve cihazlarımızın ticari ve endüstriyel kullanım amacı için tasarlanmadığını lütfen dikkate alınız. Bu nedenle aletin ticari ve endüstriyel işletmelerde kullanılması veya benzer çalışmalarda çalıştırılması durumunda Garanti Sözleşmesi geçerli değildir.
3. Garanti kapsamına dahil olmayan durumlar:
  - Montaj talimatına veya yönetmeliklere aykırı yapılan montajlardan ve tesisatlardan kaynaklanan hasarlar, kullanma talimatına riayet etmeme nedeniyle oluşan hasarlar (örneğin yanlış bir şebeke gerilimine veya akım türüne bağlama gibi), kullanım amacına veya talimatlara aykırı kullanımdan kaynaklanan hasarlar veya bakım ve güvenlik talimatlarına riayet edilmemesinden kaynaklanan hasarlar veya aletin anormal çevre koşullarına maruz bırakılması veya bakım ve temizlik çalışmalarının yetersiz olmasından kaynaklanan hasarlar.
  - Kullanım amacına veya talimatlara aykırı kullanımdan kaynaklanan hasarlar (örneğin alete aşırı yüklenme veya kullanımına izin verilmeyen alet veya aksesuar), aletin/cihazın içine yabancı maddenin girmesi (örneğin kum, taş veya toz, transport hasarları), zor kullanma veya harici zorlamalardan kaynaklanan hasarlar (örneğin aşağı düşme nedeniyle oluşan hasar).
  - Kullanıma bağlı oluşan veya diğer doğal aşınma nedeniyle oluşan hasarlar.
4. Garanti süresi 60 aydır ve garanti süresi aletin satın alındığı tarihte başlar. Arızayı tespit ettiğinizde garanti hakkından faydalanma talebi, garanti süresi dolmadan iki hafta önce bildirilmelidir. Garanti süresi dolduktan sonra garanti hakkından faydalanma talebinde bulunulamaz. Aletin onarılması veya değiştirilmesi garanti süresinin uzamasına yol açmaz ayrıca onarılan alet veya takılan parçalar için yeni bir garanti süresi oluşmaz. Bu aynı zamanda yerinde verilen Servis Hizmetleri için de geçerlidir.
5. Garanti hakkından faydalanmak için arızalı aleti [www.isc-gmbh.info](http://www.isc-gmbh.info) sayfasına bildirin. Aletin arızası garanti kapsamına dahil olduğunda size en kısa zamanda onarılmış veya yeni bir alet gönderilecektir.

Aşınma, sarf ve eksik parçalar için bu Kullanma Talimatının servis bilgileri bölümündeki garanti koşullarında belirtilen kısıtlamalara atıfta bulununuz.

RU



**Опасность!** - для уменьшения опасности получить травму прочтите руководство по эксплуатации

**Опасность!**

При использовании устройств необходимо соблюдать определенные правила техники безопасности для того, чтобы избежать травм и предотвратить ущерб. Поэтому внимательно прочитайте настоящее руководство по эксплуатации / указания по технике безопасности полностью. Храните их в надежном месте для того, чтобы иметь необходимую информацию, когда она понадобится. Если Вы даете устройство другим для пользования, то приложите к нему это руководство по эксплуатации / указания по технике безопасности. Мы не несем никакой ответственности за травмы и ущерб, которые были получены или причинены в результате несоблюдения указаний этого руководства и указаний по технике безопасности.

## 1. Указания по технике безопасности

Соответствующие указания по технике безопасности находятся в приложенных брошюрах!

**Опасность!****Прочитайте все указания по технике безопасности и технические требования.**

При невыполнении указаний по технике безопасности и технических требований возможно получение удара током, возникновение пожара и/или получение серьезных травм. **Храните все указания по технике безопасности и технические требования для того, чтобы было возможно воспользоваться ими в будущем.**

- Проверяйте узел питания на наличие повреждений перед каждым использованием.
- Выдерживайте значение напряжения электросети (~230 в, 50 Гц).
- Обратите внимание, что при неправильном обращении с электрическими приборами могут возникнуть опасности, которые дети, вероятно, не смогут распознать.
- Не подпускайте детей к автомобильному аккумулятору и узлу электропитания.
- Неисправные и поврежденные детали должны быть надлежащим образом

отремонтированы или заменены в сервисной мастерской в том случае, если в руководстве по эксплуатации нет других указаний. Поврежденные переключатели необходимо заменить в сервисной мастерской.

- Защитите устройство от дождя, водяных брызг и влаги.
- Не помещайте устройство на обогреваемые поверхности.
- Всегда выключайте узел электропитания, если он не используется.
- При зарядке автомобильного аккумулятора, заливке кислоты или доливке дистиллированной воды обязательно используйте защитные очки и кислотостойкие защитные перчатки. Существует повышенная опасность получить травмы от едкой кислоты!
- Осторожно! Электролит является едким.
- Попавшие на кожу и одежду брызги кислоты незамедлительно смойте щелочным раствором. При попадании брызг кислоты в глаза необходимо немедленно промыть их водой (15 минут) и обратиться к врачу.
- При зарядке автомобильного аккумулятора запрещено носить одежду из синтетических материалов, чтобы избежать образования искр в результате электростатического разряда.
- Внимание! Не допускайте наличия огня и образования искр. Во время зарядки выделяется взрывоопасный гремучий газ.
- Узел электропитания содержит компоненты, например, переключатель и предохранитель, которые могут стать причиной возникновения электрической дуги и искр. Обязательно обеспечьте хорошую вентиляцию в гараже или рабочем помещении!
- Внимание! При наличии резкого запаха газа существует серьезная опасность взрыва. Не отключайте устройство, не удаляйте зажимные клеммы. Немедленно проветрите помещение. Обратитесь в отдел обслуживания для проверки автомобильного аккумулятора.
- Не заряжайте несколько аккумуляторов одновременно.
- Запрещено заряжать не предназначенные для зарядки аккумуляторы.
- Соблюдайте указания производителя автомобильного аккумулятора.
- Учитывайте параметры и следуйте

указаниям, приведенным изготовителем автомобиля, для зарядки аккумулятора. трансформатор напряжения

### Компрессор

- Никогда не очищайте свою одежду сжатым воздухом.
- Не направляйте струю сжатого воздуха на людей или животных.
- Вентиляционные щели должны быть свободны от загрязнений.
- В компрессор не должна всасываться пыль или другая грязь.
- Не используйте компрессор для шин высокого давления, например, для шин для грузовых автомобилей, тракторов или прицепов.
- Если Вы хотите накачать несколько шин, после накачивания каждой шины отключайте компрессор примерно на 10 минут, чтобы он остыл. Максимальная продолжительность работы устройства не должна превышать 10 минут.

### Важно!

- Узел электропитания оснащен не требующим технического обслуживания герметичным свинцово-гелевым аккумулятором. Он поставляется частично заряженным.
- Перед первым вводом в эксплуатацию аккумулятор узла электропитания необходимо зарядить!
- Если узел электропитания не используется в течение длительного времени, аккумулятор разряжается самопроизвольно.
- Используйте для зарядки только поставленный в комплекте блок питания.

### Утилизация

Аккумуляторы: сдавайте аккумуляторы исключительно в специальных пунктах приема или в местах сбора спецотходов. Осведомитесь в органах местного правления.

### Охрана окружающей среды

Помните о том, что упаковочный материал, использованные батареи и неисправные аккумуляторы запрещено утилизировать с бытовыми отходами. Всегда передавайте их в соответствующие организации для надлежащей утилизации.

## 2. Состав упаковки

Проверьте комплектность изделия на основании описанного объема поставки. При обнаружении недостатка компонентов обратитесь в наш сервисный центр или магазин, в котором Вы приобрели устройство, не позднее чем в течение 5-ти рабочих дней после приобретения изделия, предъявив действительную квитанцию о покупке. Обратите внимание на таблицу с указанием гарантийных сроков в документе с информацией о сервисном обслуживании.

- Откройте упаковку и выньте осторожно из упаковки устройство.
- Удалите упаковочный материал, а также приспособления защиты устройства при упаковке и транспортировке (при наличии).
- Проверьте комплектность устройства.
- Проверьте устройство и принадлежности на наличие возникших при транспортировке повреждений.
- Сохраняйте упаковку по возможности до истечения срока гарантийных обязательств.

### Опасность!

**Устройство и упаковка не являются детскими игрушками! Запрещено детям играть с пластиковыми пакетами, пленками и мелкими деталями! Опасность заключается в том, что они могут проглотить или погнубуть от удушья!**

- узел электропитания с компрессором
- блок питания для зарядки
- соединительный кабель со штекером для подключения к прикуривателю
- набор переходников для вентиляей
- Оригинальное руководство по эксплуатации

### 3. Использование в соответствии с назначением

Устройство подходит для облегчения пуска двигателя при разряженных стартерных аккумуляторных батареях 12 В (свинцово-кислотные аккумуляторы), а также для прямого или непрямого подключения потребителей 12 В с максимальным потреблением тока 10 А к прикуривателю. При этом обязательно соблюдайте указания руководства по эксплуатации подключаемого устройства. При помощи встроенного автомобильного компрессора 12 В можно накачивать автомобильные, мотоциклетные и велосипедные шины, спортивные мячи, а также небольшие мячи для игры в воде, небольшие надувные матрацы и подобные предметы.

Разрешается использовать устройство только по назначению. Любое другое выходящее за эти рамки применение считается использованием не по назначению. За возникший в результате этого материальный ущерб или травмы любого рода несет ответственность пользователь/оператор, а не производитель.

Учтите, что конструкция наших устройств не предназначена для использования в промышленных целях, в ремесленном или кустарном производстве. Мы не несем никакой ответственности по гарантийным обязательствам в случае применения устройства на ремесленных, кустарных или промышленных предприятиях, а также для подобных целей.

### 4. Технические характеристики

Аккумулятор: ..... 12 В / 10 А·ч  
 Выходное напряжение / максимальное .....  
 потребление тока:.....  
 .....12 В / 10 А посредством 1 прикуривателя  
 Блок питания: .....  
 Номинальное напряжение ..... 230 В ~ 50 Гц  
 Выход блока питания:  
 Номинальное напряжение: ..... 15 В  
 Номинальная сила тока: .....800 мА  
 Номинальная мощность: ..... 12 В·А  
 Лампа: ..... 12 В / 3 Вт  
 Компрессор: ..... 12 В / 18 бар

### 5. Зарядка узла электропитания

Указание! Установите переключатель «включено-выключено (рис. 1 / поз. 1) в положение «OFF» («ВЫКЛ.»).

#### 5.1 Зарядка узла электропитания при помощи блока питания

1. Соедините кабель подключения поставленного в комплекте блока питания с гнездом для зарядки «RECHARGE» (рис. 1 / поз. 2) устройства.
2. Вставьте блок питания в розетку 230 В ~ 50 Гц. Загорится красный светодиод (рис. 1 / поз. 3).
3. Время зарядки составляет примерно 24 часа.

При нажатии на кнопку (рис. 1 / поз. 4) встроенный вольтметр (рис. 1 / поз. 5) покажет уровень заряда встроенного аккумулятора.

#### 5.2 Зарядка узла электропитания при помощи переходного кабеля для автомобиля

Узел электропитания можно заряжать при помощи автомобильного прикуривателя. Указание! Зарядка должна осуществляться только во время движения, так как в противном случае разряжается автомобильный аккумулятор. Никогда не запускайте двигатель, пока переходной кабель для автомобиля подсоединен к прикуривателю.

Вставьте штекер 12 В поставленного в комплекте переходного кабеля для

автомобиля в автомобильный прикуриватель, а другой конец — в гнездо для зарядки «RE-CHARGE» узла электропитания.

## 6. Выходы

### Осторожно!

**Выход 12 В посредством подключения к прикуривателю**

**Макс. 10 А:**

- Максимальная нагрузка выхода 12 В (рис. 1 / роз. 8) составляет 10 А, то есть доступно макс. 10 А.
- Поэтому обращайте внимание на рабочие характеристики и значения потребления тока потребителей, чтобы предотвратить перегрузку узла электропитания. Если известны только рабочие характеристики потребителя, макс. силу тока можно рассчитать простым способом.

### Пример расчета:

Потребитель: 12 В / 50 Вт

Потребляемый ток составляет:

50 Вт / 12 В = 4,17 А

- Поставленный в комплекте кабель для подсоединения к прикуривателю можно использовать для подключения подходящего потребителя. Предусмотрен предохранитель 10 А.
- Для использования выхода 12 В удалите защитную крышку и подключите свой потребитель.

**Обращайте внимание на значения напряжения и силы тока питаемых устройств, чтобы предотвратить перегрузку узла электропитания. Перегрузка может привести к разрушению устройства.**

## 7. Включение лампы

**Для включения лампы необходимо выполнить следующие действия:**

Лампа (рис. 1 / поз. 6) включается и выключается при помощи переключателя (рис. 1 / поз. 7).

## 8. Облегчение пуска двигателя автомобиля

### Опасность!

- Зарядные кабели с полюсными зажимами находятся по бокам устройства.
- Если в зарядных кабелях нет необходимости, не удаляйте их с устройства.
- Внимание! Опасность короткого замыкания при прикосновении к полюсным зажимам.
- Узел электропитания можно использовать для облегчения пуска только при частично разряженном автомобильном аккумуляторе. Это означает, что заряд автомобильного аккумулятора можно увеличить лишь ограниченно.

**Узел электропитания не подходит для пуска при полностью разряженном аккумуляторе!**

Для предотвращения коротких замыканий при присоединении к клеммам автомобильного аккумулятора и деталям автомобиля зажимы имеют изоляцию. Избегайте коротких замыканий.

Приспособление для облегчения пуска двигателя узла электропитания помогает запустить двигатель при трудностях, обусловленных разряженным автомобильным аккумулятором.

Мы указываем на то, что в автомобилях со стандартным оснащением имеются многочисленные электронные компоненты (например, противоблокировочная система, система предотвращения буксования ведущих колес, насос для впрыска топлива, бортовой компьютер и автомобильный телефон). Увеличенное пусковое напряжение и возникающие пики напряжения могут привести при пуске к возникновению неисправностей в электронных компонентах. Гарантия не распространяется на косвенный ущерб по причине использования приспособления для облегчения пуска.

Следуйте указаниям в руководствах по эксплуатации автомобиля, радио, автомобильного телефона и т. д.

**Облегчить пуск можно только при полностью заряженном узле электропитания с полной емкостью.**

### Использование узла электропитания для облегчения пуска:

1. Соедините красный провод (+) узла электропитания с положительным полюсом (+) автомобильного аккумулятора.
2. Соедините черный провод (-) узла электропитания с устройством заземления автомобиля, например, с лентой заземления или другим элементом без покрытия на блоке цилиндров двигателя. При этом присоединяйте зажим как можно дальше от аккумулятора, чтобы предотвратить воспламенение возможно образовавшегося гремучего газа.
3. Переключатель (рис. 1 / поз. 2) при облегчении пуска должен быть установлен в положение «ON» («ВКЛ.»).
4. Включите систему зажигания, подождите ок. 5 мин.  
**НЕ ЗАПУСКАЙТЕ ДВИГАТЕЛЬ!**
5. Теперь можете попытаться запустить двигатель при подключенном узле электропитания. Следите за тем, чтобы попытка пуска занимала не более 3 с, так как при пуске проходит ток очень высокой силы.
6. Сначала удалите полюсный зажим на ленте заземления (отрицательный полюс).
7. Затем удалите кабель для облегчения пуска с положительного полюса (+) автомобильного аккумулятора.
8. После этой попытки пуска необходимо снова зарядить узел электропитания.

### 9. Приспособление контроля заряда батареи

Индикатор напряжения (рис. 1 / поз. 5) показывает состояние аккумуляторной батареи.

При нажатии кнопки (рис. 1 / поз. 4) стрелка индикатора напряжения указывает на соответствующее значение.

#### Зеленый

Аккумулятор заряжен на 50 - 100 %.

#### Желтый

Аккумулятор заряжен на 0 - 50 %, его необходимо зарядить.

### Красный

Аккумулятор полностью разряжен. Такое состояние возможно, например, после попытки облегчения пуска. Обязательно зарядите аккумулятор. Если устройство будет использоваться и далее, это может привести к повреждению аккумулятора. Для увеличения срока службы следует заряжать аккумулятор каждые 3 - 5 месяцев независимо от использования.

## 10. Замена лампы

Лампу необходимо выключить.

### Для замены лампы выполните следующие действия.

1. Немного сдавите крышку лампы (рис. 1 / поз. 6) сбоку и снимите ее в направлении вперед.
2. Выверните лампу против часовой стрелки из патрона.
3. Замените лампу лампой аналогичного типа (12 В / 0,3 А).
4. Вверните лампу по часовой стрелке в патрон.
5. Снова установите крышку лампы (рис. 1 / поз. 6).

## 11. Компрессор 12 В

### 11.1 Накачивание шин

**Опасность!** Используйте воздушный манометр для проверки фактического давления в шинах. Обязательно соблюдайте указания в руководстве по эксплуатации автомобиля, касающиеся накачивания шин.

1. Удалите колпачок с вентиля.
2. Полностью надвиньте соединительный элемент компрессора на вентиль (рис. 2 / поз. 1).
3. Зафиксируйте соединительный элемент, переключив рычаг запора (рис. 2 / поз. 2).

### 11.2 Накачивание надувных матрацев и т. д.

**Предупреждение!** По причине разных качеств материалов надувных матрацев, надувных лодок и т. д. невозможно указать точное давление воздуха. Поэтому следите за тем, чтобы предметы не накачивались



слишком сильно, так как в противном случае они могут лопнуть.

- Выберите подходящий переходник и установите его в соединительный элемент воздушного шланга.  
Переходник 1 (рис 3 / поз. 1): для надувных матрацев  
Переходник 2 (рис 3 / поз. 2): для спортивных мячей  
Переходник 3 (рис 3 / поз. 3): для мячей для игры в воде
- Зафиксируйте соединительный элемент, переключив рычаг запора (рис. 2 / поз. 2).

### 11.3 Ввод компрессора в эксплуатацию

**Указание!** Перед вводом компрессора в эксплуатацию прочтите «Важные указания», приведенные в пункте 1. После 10 минут работы компрессора требуется охлаждение в течение 10 минут.

- Перед включением проверьте манометр сжатого воздуха (рис.4 / поз. 2).
- Для включения установите переключатель «включено-выключено» (рис. 1 / поз. 1) в положение «I».
- Для выключения установите переключатель «включено-выключено» (рис. 1 / поз. 1) в положение «0».

## 12. Техническое обслуживание и уход

### Опасность!

- При выполнении любых работ по чистке и техническому обслуживанию обязательно выключайте узел электропитания и отсоединяйте от него все присоединенные устройства.
- Для чистки поверхности по возможности всегда используйте только мягкую сухую тряпку и не используйте агрессивные растворители. При необходимости можно удалить грязь при помощи лишь слегка смоченной тряпки.

## 13. Ремонт

При возможном возникновении неисправностей поручайте проверку устройства только авторизованному специалисту или сотрудникам сервисной мастерской.

## 14. Заказ запасных деталей

При заказе запасных частей необходимо указать следующие данные:

- тип устройства
- артикульный номер устройства
- идентификационный номер устройства
- номер необходимой запасной части

Актуальные цены и информацию можно найти на сайте [www.isc-gmbh.info](http://www.isc-gmbh.info).

## 15. Утилизация

Устройство, принадлежности и упаковку следует передать для экологичного повторного использования. Для сортировки при повторном использовании пластмассовые части имеют специальную маркировку.

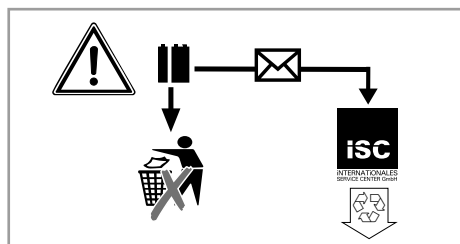

Аккумуляторы и приводимые в действие аккумуляторами электрические устройства содержат опасные для окружающей среды вещества. Не выбрасывайте аккумуляторные устройства вместе с бытовыми отходами. После обнаружения неисправности или износа устройства выньте из него аккумулятор и вышлите по адресу ISC GmbH, Eschenstraße 6 в D-94405 Landau; в том случае, если аккумулятор интегрирован, то вышлите само устройство. На фирме изготовителя производится квалифицированная утилизация.



Только для стран ЕС

Запрещено выбрасывать электроинструмент в обычный домашний мусор.

Согласно европейской директиве 2012/19/EG об использованных электрических и электронных устройствах и реализации в правовой системе соответствующей страны необходимо использованный электрический инструмент утилизировать отдельно и направлять на вторичную переработку для охраны окружающей среды.

Вторичная переработка - альтернатива обязательной отсылке устройства назад изготовителю: Владелец электрического устройства в случае избавления от собственности обязан, в качестве альтернативы отсылки назад изготовителю, содействовать надлежащей утилизации. Пришедшее в негодность устройство может быть передано в приемный пункт, который осуществит ликвидацию в соответствии с законом страны о цикличном производстве и обращении с мусором. Это не относится к приложенным к пришедшему в негодность оборудованию дополнительным устройствам и вспомогательным средствам, не содержащим электрические части.

Перепечатывание или прочие виды размножения документации и сопроводительных листов продукции фирмы, полностью или частично, разрешено производить только с однозначного разрешения ISC GmbH.

Сохраняется право на технические изменения

## Информация о сервисном обслуживании

Во всех странах, указанных в гарантийном свидетельстве, у нас имеются компетентные сервисные партнеры, контактные данные которых Вы найдете в гарантийном свидетельстве. Они всегда в Вашем распоряжении для решения любых вопросов, связанных с обслуживанием, например, для ремонта, поставки запчастей и быстроознашивающихся деталей, а также приобретения расходных материалов.

Следует обратить внимание на то, что в этом изделии следующие детали подвержены естественному износу или износу в связи с эксплуатацией / следующие детали требуются в качестве расходных материалов.

| Категория                           | Пример   |
|-------------------------------------|--|
| Быстроознашивающиеся детали*        | Переходник, лампа накаливания, аккумулятор         |
| Расходный материал/расходные части* | Плоский предохранитель, слаботочный предохранитель |
| Недостающие компоненты              |  |

\* Не обязательно входят в объем поставки!

При обнаружении дефектов или неисправностей мы просим Вас заявить о таком случае в сети Интернет на сайте [www.isc-gmbh.info](http://www.isc-gmbh.info). Обратите внимание на точное описание неисправности и в любом случае ответьте на следующие вопросы:

- Устройство уже работало или оно было неисправным с самого начала?
- Вам бросилось что-либо в глаза перед возникновением неисправности (признак перед неисправностью)?
- Какую неисправность имеет устройство, по Вашему мнению (основной признак)?  
Опишите эту неисправность.

## Гарантийное свидетельство

Уважаемая покупательница, уважаемый покупатель, наши продукты проходят тщательнейший контроль качества. Если это устройство все же не будет функционировать безупречно, мы просим Вас обратиться в наш сервисный отдел по адресу, указанному в этом гарантийном талоне, или в магазин, в котором Вы приобрели устройство. При предъявлении гарантийных требований действуют следующие условия.

1. Настоящие правила гарантии регулируют дополнительные условия оказания гарантийных услуг. Эти гарантийные обязательства не затрагивают Ваши законные гарантийные требования. Наши гарантийные услуги для Вас бесплатны.
2. Гарантийные услуги распространяются только на дефекты устройства, которые объективно связаны с недостатком материала или производственным браком, и ограничиваются по нашему выбору устранением таких дефектов устройства или заменой устройства. Учтите, что наши устройства не предназначены для использования в промышленных целях, в ремесленном производстве и на профессиональной основе. Поэтому гарантийный договор считается недействительным, если устройство использовалось в течение гарантийного срока на кустарных, промышленных предприятиях или в ремесленном производстве, а также подвергалось сопоставимой нагрузке.
3. Наша гарантия не распространяется на:
  - повреждения устройства, возникшие в результате несоблюдения руководства по монтажу или неправильного монтажа, несоблюдения руководства по эксплуатации (например, при подключении к сети с неправильным напряжением или родом тока), несоблюдения требований касательно технического обслуживания и требований техники безопасности, воздействия на устройство аномальных условий окружающей среды или недостаточного ухода и технического обслуживания;
  - повреждения устройства, возникшие в результате неправильного или ненадлежащего использования (например, перегрузка устройства или применение не допущенных к использованию насадок или принадлежностей), попадания в устройство посторонних предметов (например, песка, камней или пыли, повреждения при транспортировке), применения силы или внешних воздействий (например, повреждения при падении);
  - повреждения устройства или частей устройства, связанные с износом в связи с эксплуатацией, обычным или другим естественным износом.
4. Гарантийный срок составляет 60 месяца, отсчет начинается со дня покупки устройства. Гарантийные права необходимо предъявлять до истечения срока гарантии в течении двух недель после того как будет обнаружена неисправность. Заявления на гарантийное обслуживание после истечения срока гарантии не принимаются. Ремонт или замена устройства не ведет к продлению гарантийного срока, также при оказании такой услуги отсчет нового гарантийного срока на устройство или возможно установленные детали не начинается заново. Это условие действует также при обращении в местный сервисный отдел.
5. Для предъявления гарантийного требования зарегистрируйте дефектное устройство на сайте: [www.isc-gmbh.info](http://www.isc-gmbh.info). Если наша гарантия распространяется на дефект устройства, Вы незамедлительно получите отремонтированное или новое устройство.

Что касается быстроизнашивающихся, расходных деталей и недостающих компонентов, мы обращаем внимание на ограничения этой гарантии согласно информации о сервисном обслуживании настоящего руководства по эксплуатации.

DK



**Fare!** - Læs betjeningsvejledningen for at reducere risikoen for personskade

**Fare!**

Ved brug af el-værktøj er der visse sikkerhedsforanstaltninger, der skal respekteres for at undgå skader på personer og materiel. Læs derfor betjeningsvejledningen / sikkerhedsanvisningerne grundigt igennem. Opbevar betjeningsvejledningen et praktisk sted, så du altid kan tage den frem efter behov. Husk at lade betjeningsvejledningen / sikkerhedsanvisningerne følge med værktøjet, hvis du overdrager det til andre. Vi fraskriver os ethvert ansvar for skader på personer eller materiel, som måtte opstå som følge af, at anvisningerne i denne betjeningsvejledning, navnlig vedrørende sikkerhed, tilsidesættes.

**1. Sikkerhedsanvisninger****Fare!**

**Læs alle sikkerhedsanvisninger og øvrige anvisninger.** Følges anvisningerne, navnlig sikkerhedsanvisningerne, ikke nøje som beskrevet, kan elektrisk stød, brand og/eller svære kvæstelser være følgen. **Alle sikkerhedsanvisninger og øvrige anvisninger skal gemmes.**

- Kontroller energistationen for skader hver gang før brug.
- Overskrid ikke netspændingen (230V ~ 50Hz).
- Vær opmærksom på, at usagkyndig omgang med elektrisk værktøj kan medføre fare, som ikke erkendes af børn.
- Hold børn på afstand af autobatteriet og energistationen.
- Defekte eller beskadigede dele skal repareres eller udskiftes af fagmand på kundeserviceværksted, medmindre andet står nævnt i betjeningsvejledningen. Beskadigede kontakter skal skiftes ud på serviceværksted.
- Skal beskyttes mod regn, stænkvand og fugt.
- Må ikke stilles på opvarmet underlag.
- Energistationen skal altid slukkes, når den ikke anvendes.
- Ved opladning af autobatteriet samt ved påfyldning af syre eller efterfyldning af destilleret vand er brug af sikkerhedsbriller og syrefaste handsker påbudt! Øget risiko for kvæstelser som følge af ætsende syre!
- Forsigtig! Batterisyre er ætsende. Syrestænk på hud og tøj skal straks vaskes af med sæbelud. Syrestænk i øjet skal omgående skylles ud med vand (i 15 min.), hvorefter læge konsulteres.

- Under opladning af autobatteriet er det forbudt at bære tøj af syntetisk stof, da det vil indebære en risiko for gnistdannelse som følge af elektrostatisk afladning.
- Vigtigt! Undgå flammer og gnister. Eksplosiv knaldgas frigøres under opladning.
- Energistationen indeholder komponenter, som f.eks. kontakter og sikring, der kan fremkalde lysbuer og gnister. Det er vigtigt at sørge for god udluftning i garagen eller lokalet.
- Vigtigt! Gaslugt er ensbetydende med akut eksplosionsfare. Sluk ikke apparatet, fjern ikke ladetængerne. Udluft omgående lokalet. Lad autobatteriet efterse af kundeservice.
- Oplad ikke flere batterier på samme tid.
- Forsøg ikke at oplade batterier, der ikke er genopladelige.
- Følg batteriproducentens anvisninger.
- Følg køretøjsproducentens anvisninger angående batteriopladning.

**Kompressor**

- Rens ikke dit tøj med trykluft.
- Ret ikke trykluft mod personer eller dyr.
- Hold ventilationsslidsen fri for snavs.
- Sug ikke støv eller anden form for snavs op med kompressoren.
- Brug ikke kompressoren til højtryksdæk, f.eks. dæk til lastbil, traktor eller anhænger.
- Hvis der skal pumpes flere dæk op, skal du lade kompressoren køle af i ca. 10 min. mellem oppumpningerne. Apparatet må højst køre 10 min. ad gangen.

**Vigtigt!**

- Energistationen er udstyret med et vedligeholdelsesfrit, læsikkert bly-gel-akkumulatorbatteri. Batteriet leveres delvist opladet.
- Inden ibrugtagning første gang skal energistationens batteri lades helt op!
- Er energistationen ude af drift i længere tid, aflader batteriet sig af sig selv.
- Brug kun den medfølgende netdel til opladning.

**Bortskaffelse**

Batterier: Kun via genbrugsstationer eller særlige indsamlingssteder.  
Forhør dig hos din kommune.

**Miljøbeskyttelse**

Bemærk, at emballagematerialet, brugte batterier og defekte akku'er ikke må smides ud som almindeligt husholdningsaffald. Bortskaffelse skal ske ifølge miljøforskrifterne.

## 2. Leveringsomfang

Kontroller på grundlag af det beskrevne leveringsomfang, at varen er komplet. Hvis nogle dele mangler, bedes du senest inden 5 hverdage efter købet af varen henvende dig til vores servicecenter eller det sted, hvor du har købt varen, med forevisning af gyldig købskvittering. Vær her opmærksom på garantioversigten, der er indeholdt i serviceinformationerne bagest i vejledningen.

- Åbn pakken, og tag forsigtigt maskinen ud af emballagen.
- Fjern emballagematerialet samt emballage- og transportsikringer (hvis sådanne forefindes).
- Kontroller, at der ikke mangler noget.
- Kontroller maskine og tilbehør for transportskader.
- Opbevar så vidt muligt emballagen indtil garantiperiodens udløb.

### Fare!

**Maskinen og emballagematerialet er ikke legetøj! Børn må ikke lege med plastikposer, folier og smådele! Fare for indtagelse og kvælning!**

- energistation med kompressor
- lade-netdel
- forbindelseskabel med cigarettænder-stik
- ventil-adaptersæt
- Original betjeningsvejledning

## 3. Formålsbestemt anvendelse

Apparatet egner sig til starthjælp af 12 V-startbatterier (blysyrebatterier) ved manglende batterikapacitet samt direkte eller indirekte tilslutning af 12 V-forbrugere med maks. 10A-strømforbrug i cigarettænder-hunstikket. Det er her vigtigt at læse betjeningsvejledningen til det apparat, der skal tilsluttes. Med den integrerede 12 V-bilkompressor kan bil-, motorcykel- og cykeldæk, sportsbolde samt små vandbolde, små luftmadrasser og lignende pustes op.

Apparatet må kun anvendes i overensstemmelse med det tiltænkte formål. Enhver anden form for anvendelse er ikke tilladt. Vi fraskriver os ethvert ansvar for skader, det være sig på personer eller materiel, der måtte opstå som følge af, at apparatet ikke er blevet anvendt korrekt. Ansvar bæres alene af brugeren/ejeren.

Bemærk, at vore produkter ikke er konstrueret til erhvervmæssig, håndværksmæssig eller industriel brug. Vi fraskriver os ethvert ansvar, såfremt apparatet anvendes i erhvervmæssigt, håndværksmæssigt, industrielt eller lignende øjemed.

## 4. Tekniske specifikationer

Batteri: ..... 12 V/10 Ah  
 Udgangsspændinger / maks. strømforbrug:  
 ..... 12 V/10 A over 1 cigarettænder-hunstik  
 Netdel: Nominel spænding ..... 230 V ~50 Hz  
 Udgang netdel:  
 Mærkespænding: ..... 15 V  
 Mærkestrøm: ..... 800 mA  
 Nominel effekt: ..... 12 VA  
 Lampe: ..... 12V / 3 W  
 Kompressor: ..... 12V / 18 bar

## 5. Opladning af energistationen

Bemærk! Sæt tænd/sluk-knappen (fig. 1/ pos. 1) i „OFF“-stilling.

### 5.1 Opladning af energistationen med netdel

1. Forbind den medfølgende netdels tilslutningsledning med stationens ladestik „RECHARGE“ (fig. 1 / pos. 2).
2. Sæt netdelen i en stikdåse med 230V ~ 50Hz. Den røde LED (fig. 1/pos. 3) lyser.
3. Opladningen varer ca. 24 timer.

Ved tryk på knappen (fig. 1/pos. 4) viser det indbyggede voltmeter (fig. 1/pos. 5) ladetilstanden for det indbyggede batteri.

### 5.2 Opladning af energistationen med adapterkabel fra køretøj

Energistationen kan oplades via køretøjets cigarettænder.

VIGTIGT: Opladning må kun foregå under kørsel, da autobatteriet aflades. Start ikke køretøjet, mens køretøjets adapterkabel er tilsluttet cigarettænderen.

Sæt 12V-stikket på det medfølgende køretøjsadapterkabel i cigarettænderen i køretøjet og den anden ende i energistationens ladestik “(RECHARGE)”.

## 6. Udgange

### Forsigtig!

#### Udgang 12V via cigarettænder-tilslutning. 10 ampere maks.:

- 12V-udgangen (fig. 1 / pos. 8) kan maks. belastes med 10A, dvs. du har maks. 10A til rådighed.
- Vær derfor opmærksom på forbrugers værdier for effekt- og strømforbrug for ikke at overbelaste energistationen. Hvis du kun kender forbrugers specifikationer, kan du meget nemt beregne den maksimale strøm.

#### Regneeksempel:

Forbruger: 12V / 50W

Den optagede strøm udgør:  $50W / 12V = 4,17A$

- Det medfølgende cigarettænderkabel kan benyttes til at tilslutte en egnet forbruger. Er sikret med 10 A.
- For at benytte 12V-udgangen skal du fjerne beskyttelseskappen og slutte din forbruger til.

**Vær opmærksom på spændings- og strøm-værdier for de enheder, der skal forsynes, så energistationen ikke overbelastes. En overbelastning kan føre til, at enheden ødelægges.**

Tænd/sluk-knappen (1) til startkablet skal være i „0“-stilling.

## 7. Aktivering af belysning

### Sådan slås belysning til:

Lampen (fig. 1/pos. 6) tændes og slukkes med knappen (fig. 1/ pos. 7).

## 8. Starthjælp til motorkøretøj

### Fare!

- Ladekabler med polklemmer findes på undersiden af apparatet.
- Hvis du ikke skal bruge ladekablerne, så lad dem alligevel blive på apparatet.
- Vigtigt! Fare for kortslutning ved berøring af polklemmerne.
- Energistationen kan kun bruges som starthjælp ved delvist afladte køretøjsbatterier. Det vil sige, at der kun kan overføres en begrænset kapacitet til motorkøretøjs batteri.

- **Energistationen er ikke beregnet til start af batterier, der er fuldstændigt afladte!**

For at undgå utilsigtede kortslutninger ved påkobling mellem køretøjs batteri og dets komponenter er klemmerne isolerede. Det er vigtigt at undgå kortslutninger.

Energistationens starthjælpsanordning er en velkommen hjælp ved startproblemer som følge af manglende batterikapacitet i køretøjs batteri. Vi gør opmærksom på, at køretøjer som standard allerede er udstyret med en lang række elektroniske moduler (f.eks. ABS, ASR, indsprøjtning-pumpe, bilcomputer og biltelefon). Den øgede startspænding og opståede spændingsspidser kan muligvis føre til defekt i de elektroniske moduler under start. Skader, opstået som følge af starthjælp, er ikke omfattet af produktansvaret. Følg anvisningerne i betjeningsvejledningerne til bil, radio, biltelefon, osv.

**Vigtigt! Starthjælp kan kun ydes, når energistationen er fuldt opladet med fuld kapacitet.**

Brug af energistation til starthjælp:

1. Forbind energistationens røde ledning (+) med autobatteriets PLUS-pol (+).
2. Forbind energistationens sorte ledning (-) med køretøjsstel, f.eks. på stelforbindelse eller et andet blankt sted på motorblokken; påkobling skal ske så langt væk fra batteriet som muligt for at forhindre antænding af eventuel knaldgas.
3. Knappen (fig. 1 / pos. 2) skal sættes i „ON“-stilling ved starthjælp.
4. Slut tændingen til, og vent i ca. 5 min. **START IKKE!**
5. Nu kan du prøve at tænde motoren med energistationen sluttet til. Startforsøget må ikke vare længere end 3 sekunder, da strømflowet er meget kraftigt under startprocessen.
6. Først aftages polklemmen på stelforbindelsen (minuspol).
7. Herefter tages startkablet af autobatteriets PLUS-pol (+).
8. Efter dette startforsøg skal energistationen lades op igen.



## 9. Batteri-tilstandskontrol

Spændingsindikatoren (fig. 1 / pos. 5) giver information om akkumulatorbatteriets tilstand. Ved tryk på knappen (fig. 1/pos. 4) slår spændingsindikatoren ud.

### Grøn

Batteriet er 50-100 % fuldt.

### Gul

Batteriet er 0-50 % fuldt og skal oplades

### Rød

Batteriet er fuldstændig afladt. Denne tilstand kan f.eks. indtræde efter en starthjælpsprocedure. Det er absolut nødvendigt, at batteriet lades op. Såfremt stationen alligevel tages i brug, kan batteriet blive beskadiget. For at bevare batteriets holdbarhed bør det lades op en gang hver 3.-5. måned uanset brugen i øvrigt.

## 10. Udskiftning af pære

Pæren skal være slukket.

### Udskiftning sker på følgende måde:

1. Tryk pæreafdækningen (fig. 1 / pos. 6) lidt sammen i siden, og træk afdækningen af i fremadgående retning.
2. Drej pæren ud af fatningen i retning mod uret.
3. Sæt en ny pære i af samme type (12V/0,3A).
4. Drej pæren i fatningen i retning med uret.
5. Tryk pæreafdækningen (fig. 1 / pos. 6) på igen.

## 11. 12 volt-kompressor

### 11.1 Påfyldning af dæk

**Fare!** Find det faktiske dæktryk ved hjælp af en luftrykmåler. Anvisningerne i bilens instruktionsbog angående påfyldning af dæk skal ubetinget følges.

1. Tag ventilkappen af ventilen.
2. Sæt kompressorens tilslutningsstykke helt på ventilen (fig. 2/pos. 1).
3. Fikser tilslutningsstykket ved at dreje låsearmen om (fig. 2/pos. 2).

### 11.2 Påfyldning af luftmadrasser osv.

**Advarsel!** På grund af luftmadrassers, gummibådes, osv., materialebeskaffenhed, er en nøjagtig angivelse af luftrykket ikke mulig. Pas derfor på ikke at pumpe sådanne genstande for kraftigt op, da de vil kunne bryde.

- Vælg den rigtige adapter, og sæt den i luftslangens tilslutningsstykke.  
Adapter 1 (fig. 3/pos. 1): til luftmadrasser  
Adapter 2 (fig. 3/pos. 2): til sportsbolde  
Adapter 3 (fig. 3/pos. 3): til vandbolde
- Fikser tilslutningsstykket ved at dreje låsearmen om (fig. 2/pos. 2).

### 11.3 Ibrugtagning af kompressoren

**Bemærk!** Læs „Vigtige anvisninger“ under punkt 1, inden du tager kompressoren i brug. Når kompressoren har været i gang i 10 min., skal der indlægges en afkølingspause på 10 min.

- Kontroller trykmanometeret (fig. 4 / pos. 2), inden du tænder.
- Sæt tænd/sluk-knappen (fig. 4 / pos. 1) på I for at tænde.
- Sæt tænd/sluk-knappen (fig. 4 / pos. 1) på 0 for at slukke.

## 12. Vedligeholdelse og pleje

### Fare!

- I forbindelse med ren- og vedligeholdelse skal energistationen slukkes, og alle tilslutninger fjernes fra apparatet.
- Til renholdelse af overfladen anvendes så vidt muligt kun en blød, tør klud - ingen skrappe rengøringsmidler. Hvis det bliver nødvendigt, kan snavs fjernes med en ganske let fugtet klud.

## 13. Reparation

I tilfælde af driftsforstyrrelse skal apparatet undersøges af autoriseret fagmand eller kundeserviceværksted.

## 14. Reservedelsbestilling

Følgende bedes oplyst ved bestilling af reservedele:

- Apparatets typebetegnelse
- Apparatets varenummer
- Apparatets identifikationsnummer
- Nummeret på den ønskede reservedel

Aktuelle priser og øvrig information findes på internetadressen [www.isc-gmbh.info](http://www.isc-gmbh.info)

## 15. Bortskaffelse

Apparat, tilbehør og emballage skal bortskaffes til genanvendelse. Kunststofdele er mærkede med henblik på at lette affaldssorteringen.

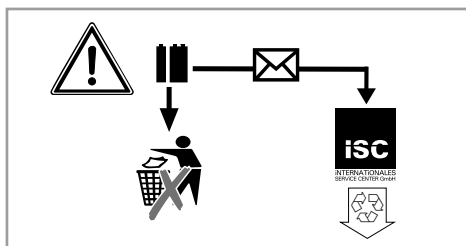

Akkumulatorer og akkudrevent el-værktøj indeholder miljøskadelige materialer. Smid ikke akkueenheder ud som husholdningsaffald. Er enheden defekt eller nedslidt, tages akkumulatorbatteriet ud og indsendes til iSC GmbH, Eschenstraße 6 in D-94405 Landau, eller hele akkueenheden indsendes, såfremt den er uadskilleligt forbundet med batteriet. Herfra vil producenten varetage en forskriftsmæssig bortskaffelse.



Kun for EU-lande

Smid ikke el-værktøj ud som almindeligt husholdningsaffald!

I medfør af Rådets direktiv 2012/19/EF om affald af elektrisk og elektronisk udstyr og dets omsættelse i den nationale lovgivning skal brugt el-værktøj indsamles separat og indleveres til videreanvendende formål på miljømæssig forsvarlig vis.

Recycling-alternativ til tilbagesendelse:

Ejeren af el-værktøjet er – med mindre denne tilbagesender maskinen – forpligtet til at bortskaffe maskinen og dens dele ifølge miljøforskrifterne. Den brugte maskine kan indleveres hos en genbrugsstation – spørg evt. personalet her, eller forhør dig hos din kommune. Tilbehør og hjælpemidler, som følger med maskinen, og som ikke indeholder elektriske dele, er ikke omfattet af ovenstående.

Genoptryk eller anden kopiering af dokumentation og følgedokumenter til produkter, også i uddrag, er kun tilladt med udtrykkelig tilladelse fra iSC GmbH.

Ret til tekniske ændringer forbeholdes

## Serviceinformationer

I alle lande, der er nævnt i garantibeviset, råder vi over kompetente servicepartnere, hvis kontaktdata fremgår af garantibeviset. De står til din rådighed i forbindelse med enhver form for service som f.eks. reparation, anskaffelse af reservedele og sliddele eller køb af forbrugsmaterialer.

Vær opmærksom på, at følgende dele på produktet slides som følge af brug eller udsættes for naturligt slid resp. at følgende dele anses som forbrugsmaterialer.

| Kategori                         | Eksempel                  |
|----------------------------------|---------------------------|
| Sliddele*                        | Adapter, pære, akku       |
| Forbrugsmateriale/ forbrugsdele* | Flad sikring, fin sikring |
| Manglende dele                   |                           |

\* er ikke nødvendigvis indeholdt i leveringsomfanget!

Konstateres mangler eller fejl, bedes du melde fejlen på internettet under [www.isc-gmbh.info](http://www.isc-gmbh.info). Det er vigtigt at beskrive fejlen så nøjagtigt som muligt og i hvert fald besvare følgende spørgsmål:

- Har produktet fungeret, eller var det defekt fra begyndelsen?
- Har du bemærket noget usædvanligt, inden defekten opstod (symptom før defekt)?
- Hvilken fejlfunktion mener du, at produktet er berørt af (hovedsymptom)?  
Beskriv venligst fejlfunktionen.

## Garantibevis

Kære kunde!

Vore produkter er underlagt en streng kvalitetskontrol. Hvis produktet alligevel på et tidspunkt skulle udvise fejl, beklager vi naturligvis dette og beder dig kontakte vores kundeservice på adressen, som står angivet på dette garantibevis, eller det sted, hvor du har købt varen. For indfrielse af garantikrav gælder følgende:

1. Nærværende garanti fastsætter betingelserne for udvidede garantiydelse. Garantibestemmelser fastsat ved lov berøres ikke af nærværende garanti. Vores garantiydelse er gratis.
2. Garantiydelsen dækker udelukkende mangler på produktet, der bevisligt skyldes materiale- eller produktionsfejl, og vi har ret til at vælge, om sådanne mangler afhjælpes på produktet, eller om produktet udskiftes.  
Bemærk, at vore produkter ikke er konstrueret til erhvervsmæssig, håndværksmæssig eller faglig brug. Garantien dækker således ikke forhold, hvor produktet er blevet brugt i erhvervsmæssige, håndværksmæssige eller faglige virksomheder eller er blevet udsat for lignende belastning.
3. Garantien dækker ikke følgende:
  - Skader på produktet som følge af tilsidesættelse af montagevejledningens anvisninger eller som følge af usagkyndig installation, tilsidesættelse af brugsanvisningen (f.eks. tilslutning til forkert netspænding eller strømtype) eller tilsidesættelse af vedligeholdelses- og sikkerhedsforskrifter eller som følge af at produktet udsættes for ikke normale miljøbetingelser eller manglende pleje og vedligeholdelse.
  - Skader på produktet som følge af misbrug eller usagkyndig anvendelse (f.eks. overbelastning af produktet eller brug af værktøj eller tilbehør, som ikke er godkendt), indtrængen af fremmedlegemer i produktet (f.eks. sand, sten eller støv, transportskader), brug af vold eller eksterne påvirkninger udefra (f.eks. fordi produktet tabes).
  - Skader på produktet eller dele af produktet, der skyldes almindelig brug, normalt eller andet naturligt slid.
4. Garantiperioden udgør 60 måneder at regne fra købsdatoen. Garantikrav skal gøres gældende inden garantiperiodens udløb og inden for to uger, efter at defekten er blevet konstateret. Garantikrav kan ikke gøres gældende efter garantiperiodens udløb. Reparation eller udskiftning af produktet medfører ikke forlængelse af garantiperioden, heller ikke for eventuelt indbyggede reservedele. Dette gælder også servicearbejder, der foretages på stedet.
5. Hvis du ønsker at gøre brug af garantien, bedes du melde det defekte produkt til følgende adresse: [www.isc-gmbh.info](http://www.isc-gmbh.info). Er defekten omfattet af garantien, vil produktet omgående blive repareret og returneret, eller du vil modtage et helt nyt.

Hvad angår slid- og forbrugsdele samt manglende dele henviser vi til garantiens indskrænkninger i henhold til serviceinformationerne i nærværende betjeningsvejledning.

NO



**Fare!** - Les bruksanvisningen for å redusere faren for personskader

**Fare!**

Når man bruker utstyr, må en del sikkerhetsregler overholdes for å forhindre personskader og materielle skader. Les derfor nøye igjennom denne bruksanvisningen / disse sikkerhetsinstruksene. Ta godt vare på bruksanvisningen, slik at du til enhver tid har informasjonen til rådighet. Dersom du gir utstyret videre til en annen person, må du også sørge for å levere bruksanvisningen / sikkerhetsinstruksene sammen med utstyret. Vi påtar oss intet ansvar for ulykker eller skader som måtte oppstå fordi denne bruksanvisningen og sikkerhetsinstruksene ikke blir fulgt.

**1. Sikkerhetsinstruksjoner**

Du finner de aktuelle sikkerhetsinstruksene i det vedlagte heftet!

**Fare!**

**Les gjennom alle sikkerhetsinstruksene og andre instruksjoner.** Dersom du gjør feil og ikke overholder sikkerhetsinstruksjonene og veiledningene, kan dette forårsake elektrisk støt, brann og/eller alvorlige personskader. **Oppbevar alle sikkerhetsinstruksjoner og instruksjoner for å kunne slå opp i dem senere.**

- Kontroller at det ikke finnes skader på energistasjonen før hver gang den brukes.
- Overhold verdien for nettspenning (230V ~ 50Hz).
- Vær oppmerksom på at det kan oppstå risikoer ved ikke-forskriftsmessig håndtering av elektroutstyr. Det kan hende at barn ikke identifiserer slik risiko.
- Hold barn på avstand fra kjøretøyets batteri og energistasjonen.
- Defekte eller skadete deler må umiddelbart repareres eller skiftes ut forskriftsmessig av et kundeserviceverksted, hvis det ikke er opplyst om noe annet i bruksanvisningen. Skadete brytere må skiftes ut på et kundeserviceverksted.
- Skal ikke utsettes for regn, vannsprut og fuktighet.
- Skal ikke plasseres på oppvarmet underlag.
- Energistasjonen skal slås av når den ikke er i bruk.
- Under oppladingen av kjøretøyets batteri og påfyllingen av syre eller etterfylling av destillert vann er det tvingende nødvendig å bruke vernebriller og syrebestandige hansker. Det er økt fare for personskader på grunn av den

etsende syren.

- Forsiktig! Batterisyre er etsende. Syresprut på hud og klær må omgående vaskes bort med såpevann. Syresprut i øyet må umiddelbart skylles med vann (15 min), og du må oppsøke lege.
- Under oppladingen av kjøretøyets batteri må det ikke brukes syntetiske stoffer for å unngå gnistdannelse på grunn av elektrostatisk utlading.
- OBS! Unngå åpen ild og gnister. Under ladingen frisettes eksplosiv knallgass.
- Energistasjonen inneholder komponenter, som f.eks. brytere og sikring, som muligens kan generere lysbuer og gnister. Det er tvingende nødvendig å sørge for god ventilasjon i garasjen eller rommet.
- OBS! Ved stikkende gasslukst er det akutt eksplosjonsfare. Slå ikke av apparatet og fjern ikke ladetengene. Luft umiddelbart rommet godt ut. La en kundeservice kontrollere kjøretøyets batteri.
- Lad ikke flere batterier samtidig.
- Lad ikke batterier som ikke er egnet til opplading.
- Følg også instruksene fra batteriproducenten.
- Følg kjøretøyproducentens opplysninger og instruksjoner om lading av batterier.

**Kompressor**

- Rengjør aldri klærne dine med trykkluft.
- Blås ikke trykkluft mot mennesker eller dyr.
- Hold ventilasjonsåpningene fri for smuss.
- Kompressoren må ikke suge inn støv eller annen form for smuss.
- Bruk ikke kompressoren til dekk med høyt trykk, f.eks. dekk til trailere, traktorer eller tilhengere.
- Dersom du ønsker å fylle flere dekk, må du la kompressoren avkjøles i ca. 10 minutter mellom påfyllingen av de enkelte dekkene. Apparatets maksimale driftstid må ikke overskride 10 minutter.

**Viktig!**

- Energistasjonen er utstyrt med et vedlikeholdsfritt, lekkasjesikkert oppladbart blygel-batteri. Den leveres med delvis oppladet batteri.
- Før første gangs bruk må energistasjonens oppladbare batteri lades fullstendig opp.
- Når energistasjonen ikke er i bruk over et lengre tidsrom, utlades batteriet av seg selv.
- Bruk bare den nettdelen som fulgte med i leveransen til oppladingen.

### Avfallshåndtering

Batterier: Batteriet skal kun leveres inn til spesielle deponier eller deponier for spesialavfall. Informer deg hos den lokale kommuneadministrasjonen.

### Miljøvern

Husk at forpakkingsmaterialet, brukte batterier og defekte oppladbare batterier ikke skal kastes i husholdningsavfallet. Lever alltid disse inn til forskriftsmessig avfallsbehandling.

## 2. Inkludert i leveransen

Vennligst kontroller at artikkelen er komplett ut fra det som er beskevet som innholdet i leveransen. Dersom det mangler deler må du henvende deg til vårt Service Center, eller til forhandleren hvor du kjøpte maskinen, innen 5 arbeidsdager etter kjøpet. Du må da legge fram en gyldig kjøpskvittering. Vær i denne forbindelse oppmerksom på garantiytelsestabellen i serviceinformasjonen helt bak i veiledningen.

- Åpne emballasjen og ta maskinen forsiktig ut av emballasjen.
- Fjern forpakkingsmaterialet og forpakkings- og transportsikringene (hvis for hånden).
- Kontroller at leveringen er komplett.
- Kontroller maskinen og tilbehørsdelene med henblikk på transportskader.
- Oppbevar om mulig emballasjen til garantitiden er utløpt.

### Fare!

**Maskinen og forpakkingsmaterialet er ikke leketøy for barn! Barn må ikke leke med plastposene, foliene og smådelene! Det er fare for at de svelger dem og fare for kvelning!**

- energistasjon med kompressor
- nettdel for opplading
- forbindelseskabel med plugg for sigarettener
- ventiladaptersett
- Bruksanvisning

## 3. Formålstjenlig bruk

Apparatet er egnet til starthjelp for 12 V startmotorbatterier (blysyrebatterier) ved manglende batterikapasitet, samt til direkte eller indirekte tilkøpling av 12 V forbrukere med maks. 10 A opptatt strøm via sigarettenerstikkkontakten. Det er i denne forbindelse tvingende nødvendig å følge bruksanvisningen for maskinen som skal koples til. Med den integrerte 12 V bilkompressoren kan du fylle luft på dekkene til biler, motorsykler og sykler, samt blåse opp sportsballer og små badeballer, små luftmadrasser og liknende.

Det er kun tillatt å bruke maskinen til den bruk den er beregnet på. All annen bruk som går ut over dette blir regnet for å være ikke-forskriftsmessig. Produsenten påtar seg intet ansvar for noen form for materielle skader eller personskader som måtte resultere av slik bruk. For slike skader er ene og alene brukeren/maskinpasseren ansvarlig.

Vær oppmerksom på at våre maskiner ikke er konstruert for bruk innen næringsliv, håndverk eller industriell bruk. Slik bruk er ikke forskriftsmessig. Vi gir ingen garanti dersom maskinen brukes i næringslivet, håndverks- eller industribedrifter, eller blir brukt til arbeider som kan likestilles med en slik bruk.

## 4. Tekniske spesifikasjoner

Batteri: ..... 12 V/10 Ah  
 Utgangsspenninger/maks. opptatt strøm:  
 ..... 12 V/10 A via 1 stikkontakt og sigarettener  
 Nettdel: Nominell spenning ..... 230 V ~ 50 Hz  
 Utgang nettdel:  
 Nominell spenning: ..... 15 V  
 Merkestrøm: ..... 800 mA  
 Nominell effekt: ..... 12 VA  
 Lampe: ..... 12V / 3 W  
 Kompressor: ..... 12V / 18 bar



## 5. Lading av energistasjonen

Merk! Sett PÅ/AV-bryteren (figur 1/ pos. 1) i stillingen „OFF“.

### 5.1 Lading av energistasjonen med nettdelen

1. Kople forbindelseskabelen og den vedlagte nettdelen til maskinens ladekontakt „RECHARGE“ (figur 1 / pos. 2).
2. Plugg nettdelen inn i en stikkontakt med 230V ~ 50Hz. Den røde lysdioden (figur 1/pos. 3) lyser.
3. Ladetiden er ca. 24 timer.

Når tasteknappen betjenes (figur 1/pos. 4), viser det integrerte voltmeteret (figur 1/pos. 5) ladetilstanden til det monterte oppladbare batteriet.

### 5.2 Lading av energistasjonen med adapterkabel for kjøretøyer

Det er mulig å lade energistasjonen via kjøretøyets sigarettenner.

Merk! Ladeprosessen bør bare utføres under kjøringen, ettersom bilbatteriet utlades. Start aldri kjøretøyet så lenge adapterkabelen for kjøretøyet er koplet til sigarettenneren.

12 V pluggen til den vedlagte adapterkabelen for kjøretøyer plugges inn i kjøretøyets sigarettenner, mens den andre enden plugges inn i energistasjonens ladekontakt „(RECHARGE)“.

## 6. Utganger

### Forsiktig!

#### Utgang 12 V via sigarettennerkopling.

#### 10 ampere maks.:

- 12 V utgang (bilde 1 / pos. 8) kan belastes med maks. 10 A, dvs. at du har maksimalt 10 A til rådighet.
- Pass derfor på verdiene for effekt og opptatt strøm for forbrukerne, for å hindre at energistasjonen overbelastes. Dersom du bare kjenner effektopplysningene for forbrukeren, kan du svært enkelt beregne maksimal strøm.

#### Eksempel på beregning:

Forbruker: 12 V / 50 W

Opptatt strøm beløper seg til:

$$50 \text{ W} / 12 \text{ V} = 4,17 \text{ A}$$

- Den inkluderte sigarettennerkabelen kan brukes for å kople til en egnet forbruker. Den er sikret med 10 A sikring.
- For å bruke 12 V-utgangen må du fjerne beskyttelseshetten og kople til forbrukeren.

Vær oppmerksom på verdiene for spenning og strøm for utstyret som skal forsynes med strøm, slik at energistasjonen ikke overbelastes. En overbelastning kan eventuelt føre til at apparatet blir ødelagt.

PÅ/AV-bryteren (1) for starthjelpkabelen må stå i „0“-stilling.

## 7. Betjening av belysningen

### Gå fram på følgende måte for å slå på belysningen:

Lampen (figur 1/pos. 6) slås på og av med bryteren (figur 1/ pos. 7).

## 8. Starthjelp til motorkjøretøyer

### Fare!

- Ladekabelen med poltene befinner seg på siden av apparatet.
- Dersom du ikke behøver ladekabelen, må du ikke fjerne ladekabelen fra apparatet.
- OBS! Fare for kortslutning dersom poltene berøres.
- Energistasjonen kan bare brukes som starthjelp ved delvis utladete bilbatterier. Dette betyr at du bare kan mate en begrenset kapasitet til kjøretøyets batteri.
- **Energistasjonen er ikke enet til opplading av fullstendig utladete batterier!**

Klemmene er isolerte for å forhindre utilsiktet kortslutning ved tilkopling mellom kjøretøyets batteri og deler av kjøretøyet. Det er tvingende nødvendig å unngå kortslutninger.

Energistasjonens starthjelpinnretning er et velkomment hjelpemiddel når det er vanskelig å starte kjøretøyet på grunn av lav batterikapasitet på kjøretøyets batteri.

Vi gjør oppmerksom på at kjøretøyene med standardutstyr allerede er utstyrt med en hel rekke elektroniske komponenter (som f.eks. ABS, ASR, innsprøytingspumpe, bordcomputer og biltelefon). Den økte startspenningen og spenningstopper

som kan oppstå, kan eventuelt føre til defekter på de elektroniske komponentene under startprosessen. Følgeskader som skyldes starthjelp dekkes ikke av garantien eller produktansvaret. Vær oppmerksom på instruksjonene i bruksanvisningene for bilen, radioen, biltelefonen osv.

**Du kan bare gi starthjelp når energistasjonen er fullstendig ladet opp med full kapasitet.**

#### Bruk av energistasjonen ved starthjelp:

1. Kople energistasjonens røde kabel (+) til PLUSS-polen (+) på bilbatteriet.
2. Kople den svarte kabelen (-) til energistasjonen til kjøretøyets gods, f.eks. på godsbandet eller et annet blankt punkt på motorblokken, så langt borte fra batteriet som mulig, for å hindre antenning av knallgass som eventuelt kan utvikle seg.
3. Bryteren (figur 1 / pos. 2) må settes i stillingen „ON” når det skal gis starthjelp.
4. Slå på tenningen og vent i ca. 5 minutter. IKKE START!
5. Nå kan du gjennomføre et startforsøk av motoren mens energistasjonen er tilkopledd. Pass på at startforsøket ikke varer lenger enn 3 sekunder, fordi det strømmer en svært høy strøm under startingen.
6. Fjern først poltangen på godsbandet (minus-pol).
7. Deretter fjerner du starthjelpkabelen fra bilbatteriets PLUSS-pol (+).
8. Etter dette startforsøket må energistasjonen lades opp igjen.

## 9. Kontroll av batteriets tilstand

Spenningsindikatoren (figur 1 / pos. 5) informerer om tilstanden til det oppladbare batteriet. Når tasteknappen (figur 1/pos. 4) betjenes, gir det utslag på spenningsindikatoren.

#### Grønn

Det oppladbare batteriet er 50-100 % fullt.

#### Gul

Det oppladbare batteriet er 0-50 % fullt og må lades.

#### Rød

Det oppladbare batteriet er helt utladet. Denne tilstanden er f.eks. mulig etter en starthjelpprosess. Det er tvingende nødvendig å lade opp det oppladbare batteriet. Dersom apparatet brukes

fortsatt på tross av dette, kan det oppstå skader på det oppladbare batteriet. For å opprettholde det oppladbare batteriets levetid, bør du lade opp batteriet en gang hver 3.-5. måned, uansett hvor ofte du bruker det.

## 10. Utskiftning av lampen

Lampen må være slått av.

#### Gå fram på følgende måte for å skifte ut lampen:

1. Press lampedekslet (figur 1 / pos. 6) litt sammen på sidene og trekk dekslet av mot forsidene.
2. Drei lampen ut av holderen mot urviseren.
3. Skift ut lampen med en lampe av samme type (12 V/0,3 A).
4. Skru lampen inn i holderen med urviseren.
5. Press lampedekslet (figur 1 / pos. 6) på igjen.

## 11. 12 volt-kompressor

### 11.1 Påfylling av dekk

**Fare!** Bruk en lufttrykkmåler for å kontrollere det faktiske lufttrykket på dekkene. Det er tvingende nødvendig å følge bruksanvisningen for kjøretøyet under påfyllingen av dekkene.

1. Fjern ventilhette fra ventilen.
2. Stikk kompressorens tilkoplingsstykke fullstendig inn på ventilen (fig. 2/pos. 1).
3. Sikre tilkoplingsstykket ved å legge om låsearmen (figur 2/pos. 2).

### 11.2 Oppblåsing av luftmadrasser osv.

**Advarsel!** På grunn av beskaffenheten til materialet i luftmadrasser, gummibåter osv. er det ikke mulig å gi nøyaktige opplysninger om lufttrykket. Pass derfor på at du ikke pumper opp disse gjensstanden for mye, for da kan de eksplodere.

- Velg en passende adapter og stikk denne inn i tilkoplingsstykket til luftslangen.  
Adapter 1 (figur 3/pos. 1): for luftmadrasser  
Adapter 2 (figur 3/pos. 2): for sportsballer  
Adapter 3 (figur 3/pos. 3): for vannballer
- Sikre tilkoplingsstykket ved å legge om låsearmen (figur 2/pos. 2).

### 11.3 Sette kompressoren i drift

**Merk!** Vennligst les gjennom de „Viktige merknader“ som står i punkt 1, før du setter kompressoren i drift. Når kompressoren har vært i drift i 10 minutter, er det nødvendig med en avkjølingspause på 10 minutter.

- Kontroller trykkmanometeret (figur 4 / pos. 2) før du slår kompressoren på.
- Sett PÅ/AV-bryteren (figur 4 /pos. 1) på I for å starte kompressoren.
- Sett PÅ/AV-bryteren (figur 4 /pos. 1) på 0 for å stanse kompressoren.

### 12. Vedlikehold og stell

#### Fare!

Under alle arbeider med rengjøring og vedlikehold skal energistasjonen prinsipielt slås av, og alle koplinger skal koples fra apparatet. Bruk alltid bare en myk, tørr klut til rengjøringen av overflaten, så sant dette er mulig, og bruk ikke sterke løsningsmidler. Dersom det er absolutt nødvendig, kan du fjerne smuss med en klut som er fuktet med bare litt væske.

### 13. Reparasjon

Dersom det skulle oppstå feil på maskinen, må den bare kontrolleres av en autorisert fagmann eller av et kundeserviceverksted.

### 14. Bestilling av reservedeler

Når man bestiller reservedeler, bør følgende opplysninger angis:

- Maskintype
- Maskinens artikkelnummer
- Maskinens identifikasjonsnummer
- Reservedelsnummeret til den reservedel som behøves

Du finner aktuelle priser og informasjon under [www.isc-gmbh.info](http://www.isc-gmbh.info)

### 15. Avfallshåndtering

Maskinen, tilbehøret og emballasjen bør leveres til miljøvennlig gjenvinning. Kunststoffdelene er merket med tanke på resirkulering av adskilte sorter.

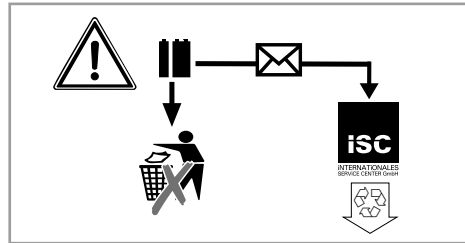

Batterier og batteridrevne elektromaskiner inneholder miljøskadelige materialer. Ikke kast batteridrevne apparater fra Einhell i husholdningssavfallet. Etter en defekt, eller når maskinene er utslitte, må du ta ut batteriet og sende det inn til iSC GmbH, Eschenstraße 6 in D-94405 Landau, eller sende inn hele den batteridrevne maskinen, dersom det ikke er mulig å ta den fra hverandre. Kun der kan produsenten garantere en forskriftsmessig destruksjon.

NO



Kun for EU-land

Ikke kast elektroverktøy i husholdningsavfallet!

I henhold til EU-direktiv 2012/19/EF om utbrukt elektro- og elektronisk utstyr og gjennomføring i nasjonal lovgivning må utbrukt elektroverktøy samles inn separat og tilføres miljøvennlig gjenvinning.

Recycling-alternativ til oppfordring om returnering:

Eieren av elektroutstyret er alternativt forpliktet til å være med og sørge for at utstyret blir tilført en fors-kriftsmessig gjenvinning i stedet for returnering, når vedkommende vil kvitte seg med det. Det gamle utstyret kan i denne forbindelse også leveres til et returdeponi, som gjennomfører en destruksjon i samsvar med gjeldende nasjonale lover om resirkulering og avfall. De tilbehørsdeler og hjelpemidler uten elektobestanddel som fulgte med utstyret, berøres ikke av dette.

Gjentrykk eller annen mangfoldiggjøring av dokumentasjon og ledsagende papirer til produktene, også i utdrag, er bare tillatt når ISC GmbH har gitt sitt uttrykkelige samtykke til dette.

Med forbehold om tekniske endringer

## Serviceinformasjon

Vi har kompetente servicepartnere i alle land som er angitt i garantidokumentet. Du finner kontaktopplysningene i garantidokumentet. Disse står til disposisjon for deg i alle servicesaker som for eksempel reparasjoner, levering av reservedeler og slitedeler eller bestilling av forbruksmateriell.

Vær oppmerksom på at for dette produktet er følgende deler utsatt for slitasje under bruk eller naturlig slitasje, eller følgende deler er nødvendige som forbruksmateriell.

| Kategori                          | Eksempel                                |
|-----------------------------------|---|
| Slitedeler*                       | Adapter, glødelampe, oppladbart batteri |
| Forbruksmateriale/ forbruksdeler* | Flat sikring, finsikring                |
| Manglende deler                   |   |

\* ikke nødvendigvis inkludert i leveransen!

Ved mangler eller feil ber vi deg registrere feilen på internettadressen: [www.isc-gmbh.info](http://www.isc-gmbh.info). Sørg for å gi en nøyaktig beskrivelse av feilen, og svar i denne forbindelse alltid på følgende spørsmål:

- Virket maskinen noen gang, eller var den defekt helt fra start av?
- Ble du oppmerksom på noe spesielt før defekten oppstod (symptom før defekten)?
- Hvilken feilfunksjon har maskinen etter din mening (viktigste symptom)?  
Beskriv denne feilfunksjonen.

## Garantidokument

Kjære kunde!

Våre produkter er underlagt streng kvalitetskontroll. Dersom denne maskinen en gang likevel ikke skulle fungere forskriftsmessig, beklager vi dette sterkt og ber deg henvende deg til vår kundeservice, under den adresse som er angitt på dette garantikortet, eller til forhandleren hvor du kjøpte maskinen. Følgende vilkår gjelder for å gjøre gjeldende garantikrav:

1. Disse garantivilkårene regulerer tilleggs-garantiytelser. Dine lovfestede krav på garantiytelser berøres ikke av denne garantien. Vår garantiytelse er gratis for deg.
2. Garantiytelsen dekker kun mangler på maskinen som påviselig skyldes material- eller produksjonsfeil. Det er opp til oss å velge om vi vil utbedre slike mangler på maskinen eller erstatte maskinen. Vær oppmerksom på at vårt utstyr ikke er konstruert for bruk innen næringsliv, håndverk eller yrkesmessig bruk. Slik bruk er ikke forskriftsmessig. En garantiavtale er dermed ikke inngått, dersom maskinen i løpet av garantitiden brukes innen næringsliv, håndverk eller industri, eller dersom den utsettes for tilsvarende belastninger.
3. Vår garanti dekker ikke:
  - Skader som skyldes at monteringsveiledningen ikke er blitt fulgt, eller som skyldes ikke-forskriftsmessig installasjon, som skyldes at bruksanvisningen ikke er blitt fulgt (f.eks. ved at maskinen koples til feil nettspenning eller strømtype), eller som skyldes at vedlikeholds- eller sikkerhetsforskriftene ikke er blitt fulgt, at maskinen er utsatt for unormale miljøbetingelser, eller som har oppstått på grunn av manglende stell og vedlikehold.
  - Skader på maskinen som skyldes feil eller ikke-forskriftsmessig bruk (for eksempel overbelastning av maskinen eller bruk av ikke tillatte redskaper og tilbehør), inntrenging av uvedkommende gjenstander i maskinen (for eksempel sand, steiner eller støv, transportskader), bruk av makt eller ekstern påvirkning (for eksempel skader som skyldes at maskinen har falt ned).
  - Skader på maskinen eller deler av maskinen som kan tilbakeføres på vanlig slitasje under bruk eller annen naturlig slitasje.
4. Garantitiden gjelder i 60 måneder og begynner å løpe fra og med kjøpsdatoen for maskinen. Garantikrav skal gjøres gjeldende før utløpet av garantitiden og innen to uker etter at du har oppdaget defekten. Det er ikke mulig å gjøre gjeldende garantikrav etter at garantitiden er utløpt. Reparasjon eller utskiftning av maskinen fører verken til en forlengelse av garantitiden eller til at en ny garantitid begynner å gjelde for maskinen eller eventuelle monterte reservedeler på grunn av denne garantiytelsen. Dette gjelder også ved anvendelse av service på stedet.
5. Vennligst registrer den defekte maskinen som du vil gjøre gjeldende garantikrav for på internettdressen: [www.isc-gmbh.info](http://www.isc-gmbh.info). Dersom defekten på maskinen dekkes av vår garantiytelse, vil du omgående få i retur en reparert eller en ny maskin.

Når det gjelder slitedeler, forbruksdeler og manglende deler, henviser vi til de begrensningene som gjelder for garantien i henhold til serviceinformasjonen i denne bruksanvisningen.



**Hætta!** – lesið notandaleiðbeiningarnar til þess að takmarka hættu á slysum

**Hætta!**

Við notkun á tækjum eru ýmis öryggisatriði sem fara verður eftir til þess að koma í veg fyrir slyss og skaða. Lesið því notandaleiðbeiningarnar / öryggisleiðbeiningarnar vandlega. Geymið allar leiðbeiningar vel þannig að ávallt sé hægt að grípa til þeirra ef þörf er á. Látið notandaleiðbeiningarnar / öryggisleiðbeiningarnar ávallt fylgja með tækinu ef það er afhent öðrum. Við tökum enga ábyrgð á slyssum eða skaða sem hlotist getur af notkun sem ekki er nefnd í þessum notandaleiðbeiningum eða öryggisleiðbeiningar.

**1. Öryggisleiðbeiningar****Hætta!**

**Lesið öryggisleiðbeiningar og aðrar leiðbeiningar sem fylgja þessu tæki.** Ef ekki er farið eftir öryggisleiðbeiningunum og öðrum leiðbeiningum getur myndast hættu á raflosti, bruna og/ eða alvarlegum slyssum. **Geymið öryggisleiðbeiningarnar og notandaleiðbeiningarnar vel til notkunar í framtíðinni.**

- Athugið orkustöðina vegna skemmda fyrir hverja notkun.
- Haldið réttri netspennu (230V ~ 50Hz).
- Vinsamlegast athugið að ef rafmagnstæki eru ekki rétt notuð geta myndast mismunandi hættur sem börn gera sér jafnvel ekki grein fyrir.
- Haldið börnum fjarri rafgeyminum og orkustöðinni.
- Skipta verður um bilaða eða skemmda hluti tækisins eða gera verður við þá af þjónustuverkstæði, svo framarlega sem öðru er ekki lýst í notandaleiðbeiningunum. Skemmda rofa verður að láta viðurkenndan þjónustuaðila skipta um.
- Hlífið tækið fyrir regni, vatni og raka.
- Látið tækið ekki standa á upphituðum undirfleti.
- Slökkvið ávallt á orkustöðinni á meðan að hún er ekki í notkun.
- Þegar að rafgeymirinn er hlaðinn, einnig á meðan að fyllt er sýra á hann eða eimuðu vatni verður notandi ávallt að nota öryggisgleraugu og sýruþolna vettlinga. Vegna sýrunnar, sem er ætandi myndast aukinn hættu!
- Varúð! Rafgeymasýran er ætandi efni. Sýruslettur á húð og klæðnaði verður að hreinsa tafarlaust með sápuvatni. Skolið augu tafarlaust með vatni ef að sýra kemst í þau (15

mínútur) og leitið til læknis.

- Þegar að rafgeymirinn er hlaðinn má ekki klæðast fatnaði úr gerviefnum til þess að koma í veg fyrir neista vegna stöðuorku.
- Varúð! Forðist neista og loga. Við hleðslu myndast eldfimt gas sem myndar getur sprengingar.
- Orkustöðin inniheldur hluti, eins og til dæmis rofa og öryggi sem mynda geta neista og stutta loga. Nauðsynlegt er að tryggja góða loftræstingu í bílskúrnum eða því rými sem tækið stendur í.
- Varúð! Ef gaslykt er mikil er mikil hættu á sprengingu. Slökkvið ekki á tæki og takið hleðslukapla ekki úr sambandi. Loftið rýmið tafarlaust. Látið þjónustuverkstæði yfirfara rafgeyminn.
- Hlaðið ekki fleiri en einn rafgeymi í einu.
- Hlaðið ekki óhlaðanlega rafgeyma eða rafhlöður.
- Athugið tilmæli framleiðanda rafhlöðunnar.
- Farið einnig eftir leiðbeiningum framleiðanda bíls varðandi hleðslu á rafgeymi.

**Lofdæla**

- Þrífið aldrei fót með háþrýstilofti.
- Blásið ekki á fólk eða dýr með háðþrýstilofti.
- Haldið loftopum lausum við óhreinindi.
- Lofdælan má ekki soga í sig ryk eða önnur óhreinindi.
- Noti loftdæluna ekki til þess að blása í háþrýstidekk eins og til dæmis vörubíladekk, traktorsdekk eða kerrudekk.
- Ef að dæla á lofti í mörg dekk, látið tækið þá ná að kólna í um það bil 10 mínútur á milli. Hámark standslaus notkunartími tækis er 10 mínútur og má notkun ekki vera lengri en það í einu.

**Mikilvægt!**

- Orkustöðin er útbúin umhirðulausum þéttum bly-gel rafgeymi. Rafgeymirinn verður afhentur að hluta til hlaðinn.
- Fyrir fyrstu notkun verður að hlaða rafgeymi tækisins að fullu.
- Ef tækið er ekki notað til lengri tíma tæmist rafhlaða þess sjálfkrafa.
- Notið einungis upprunaleg hleðslutæki til þess að hlaða.

**Förgun**

Rafhlöður: Einungis förgun á tilskildum sorpmótökustað.

Leitið upplýsingar hjá bæjarskrifstofu.



## Umhverfisvernd

Vinsamlegast athugið að umbúðir, notaðir rafgeymar eða bilaðir rafgeymar eða hleðslurafhlöður lendi ekki í venjulegu heimilissorpi. Skilið þessum hlutum á viðeigandi sorpstöð.

## 2. Innihald

Vinsamlegast yfirfarið hlutinn og athugið hvort allir hlutir fylgi með sem taldir eru upp í notandaleiðbeiningunum. Ef að hluti vantar, hafið þá tafarlaust, eða innan 5 vinnudaga eftir kaup á tæki, samband við þjónustuboð okkar eða þá verslun sem tækið var keypt í og hafið með innkaupanótna. Vinsamlegast athugið töflu aftast í leiðbeiningunum varðandi hluti sem eru ábyrgðir.

- Opnið umbúðirnar og takið tækið varlega út úr umbúðunum.
- Fjarlægjið umbúðirnar og læsingar umbúða / tækis (ef slíkt er til staðar).
- Athugið hvort að allir hlutir fylgi með tækinu.
- Yfirfarið tækið og aukahluti þess og athugið hvort að flutningaskemmdir séu að finna.
- Geymið umbúðirnar ef hægt er þar til að ábyrgðartímabil hefur runnið út.

### Hætta!

**Tækið og umbúðir þess eru ekki barnaleikföng! Börn mega ekki leika sér með plastpoka, filmur og smáhluti! Hætta er á að hlutir geti fests í hálsi og einnig hætta á köfnun!**

- Orkustöð með loftdælu
- Hleðsluleiðsla
- Tengileiðsla fyrir sigarettukveikjaratengi
- Ventlamillistykki
- Notandaleiðbeiningar

## 3. Tilætluð notkun

Þetta tæki er ætlað til þess að hjálpa til gangsetningar á tækjum með 12 V rafgeyma (blysíru-rafgeyma) sem eru ekki nægilega hlaðnir. Einnig til þess að tengja 12 V tæki sem nota að hámarki 10A straum beint við kveikjaratenginguna. Athugið að kynna ykkur fyrst notandaleiðbeiningar þess tækis sem tengja á við tækið. Með innbyggða 12 V loftdælunni er hægt að dæla lofti í bíldekk, mótórhjóladekk, reiðhjóladekk, bolta, blöðrur, litlar loftdýnur og aðra svipaða uppblásanlega hluti.

Þetta tæki má einungis nota í þau verk sem það er framleitt fyrir. Öll önnur notkun sem fer út fyrir tilætlaða notkun er ekki tilætluð notkun. Fyrir skaða og slys sem til kunna að verða af þeim sökum, er eigandinn / notandinn ábyrgur og ekki framleiðandi tækisins.

Vinsamlegast athugið að tækin okkar eru hvorki framleidd né hönnuð fyrir notkun í atvinnuskini, í iðnaði eða notkun sem bera má saman við slíka notkun. Við tökum enga ábyrgð á tækinu, sé það notað í iðnaði, í atvinnuskini eða í tilgangi sem á einhvern hátt jafnast á við slíka notkun.

## 4. Tæknilegar upplýsingar

Hleðslurafgeymir: ..... 12 V/10 Ah  
 Úttaksspenna / hámark Straumur:.....  
 ..... 12 V/10 A yfir 1 Kveikjaratengi  
 Raftenging: Málspenna ..... 230 V ~ 50 Hz  
 Úttak innstunga:  
 Spenna: ..... 15 V  
 Straumur: ..... 800 mA  
 Málafl: ..... 12 VA  
 Ljós: ..... 12V / 3 W  
 Lofdæla: ..... 12V / 18 bar

## 5. Orkustöðin hlaðin

Ábending! Setjið höfuðrofann (mynd 1 / staða 1) í stellinguna „OFF“.

### 5.1 Orkustöðin hlaðin með rafmagnsleiðslu

1. Tengjið hleðsluleiðsluna með meðfylgjandi spennubreyti við hleðslutengingu „RECHARGE“ (mynd 1 / staða 2) tækisins.
2. Tengjið rafmagnsleiðsluna við 230V ~ 50Hz innstungu. Rauða LED-ljósið (mynd 1 / staða 3) logar.
3. Hleðslutíminn er um það bil 24 klukkustundir.

Með því að þrýsta á rofann (mynd 1 / staða 4) sýnir spennumælirinn (mynd 1 / staða 5) hleðsluástand innbyggðs rafgeymis tækisins.

## 5.2 Orkustöðin hlaðin með bílatengi

Hægt er að hlaða hlaða orkustöðina með sigarettukveikjara bíls.

Ábending! Hlaða ætti orkustöðina einungis á meðan að bíllinn er í gangi til þess að rafhlaða bílsins tæmist ekki. Gangsetjið aldrei bílinn á meðan að orkustöðin er tengd við sigarettukveikjara hans.

12 V tengi er tengt við sigarettukveikjara bílsins og hinn endi tengingarinnar er tengdur við hleðslutengi "RECHARGE" orkustöðvarinnar.

## 6. Úttök

### Hætta!

#### 12 V úttak yfir sigarettukveikjaratengi.

#### Hámark 10 A:

- Hámarks straumur 12 V úttaksins (mynd 1 / staða 8) er 10 A sem þýðir að ekki er hægt að ná meiri straum út úr því en 12 A.n Athugið þess vegna straumnotkun og straumpörf þess tækis sem tengja á við orkustöðina. Ef að orkupörf tækisins eru einu upplýsingarnar til reiðu er hægt að reikna út straumnotkun þess á einfaldan hátt.

#### Reikningsdæmi:

Orkupörf: 12V / 50W

Straumpörfin er: 50W / 12V = 4,17A

- Hægt er að nota meðfylgjandi sigarettutengisleiðslu til þess að tengja tæki við orkustöðina. Er tryggt með 10 A öryggi.
- Til þess að geta notað 12V úttakið verður að fjarlægja lokið og stinga sigarettukveikjara-tengi í samband við tækið.

**Athugið ávallt spennu og straumgildi þess tækis sem nota á til þess að koma í veg fyrir að orkustöðinni sé ekki ofgert. Of mikið álag á orkustöðina getur leitt til þess að hún skemmist.**

Höfuðrofi starthjálpar (1) verður að vera í stellingunni „0“.

## 7. Notkun lýsingarinnar

### Til þess að kveikja á ljósinu er farið að eins og hér er lýst:

Slökkt er á ljósinu (mynd 1 / staða 6) og kveikt er á því með rofanum (mynd 1 / staða 7).

## 8. Starthjálpar bíla

### Hætta!

- Startkaplar með pólatingungum eru á hlið tækisins.
- Ef að ekki er þörf á notkun startkaplana, fjarlægjið þá ekki úr tækinu.
- Varúð! Hætta á samslætti pólatingingar.
- Orkustöðina er einungis hægt að nota sem starthjálpar ef rafgeymir bíls er að hluta til hlaðinn. Þetta þýðir að einungis er hægt að leiða hluta nauðsynlegs rafmagns til rafgeymis bíls.
- **Orkustöðin er ekki ætluð til starthjálpar ef viðkomandi rafgeymir er fullkomlega tómur.**

Póltengingar startkaplanna eru huldur þéttiefni til þess að koma í veg fyrir skammhlaup. Forðast verður skammhlaup.

Starthjálpareining orkustöðvarinnar býður velkomna hjálpar við gangsetningarörðuleika bíls með rafgeymi sem ekki er nægjanlega vel hlaðinn.

Við bendum notendum á að ef bíll er útbúinn mikið af rafmagnsútþúnaði (eins og til dæmis ABS, ASR, bensíndælu, bílatölvu og bílasíma). Ef startspenna eykst myndast hættu á því að þessir rafmagnshlutir eða aukahlutir geti orðið fyrir skemmdum. Skemmdir sem til geta orðið vegna starthjálpar þessa tækis er ekki hluti af ábyrgð framleiðanda þessa tækis. Vinsamlegast kynnið ykkur notandaleiðbeiningar viðkomandi tækis eins og bíls, útvarps, bílasíma og þessháttar.

**Einungis má nota starthjálpar orkustöðvarinnar ef að rafgeymir hennar er full hlaðinn.**

### Notkun orkustöðvarinnar við starthjálpar:

1. Tengjið rauða startkapalinn (+) orkustöðvarinnar við plúspól (+) rafgeymis farartækis.
2. Tengjið svarta startkapal (-) orkustöðvarinnar við jarðtengingu farartækis, til dæmis jarðtengingarborða eða annan málmsað á mótór sem er ber og eins langt frá rafgeymi og hægt er til þess að koma í veg fyrir gasmyndun við gangsetningu farartækis.

- Höfuðrofinn (mynd 1 / staða 2) verður að vera í stellingunni „ON“ á meðan að starthjálpi er notuð.
- Sviðið á farartæki og bíðið í um það bil 5 mínútur.  
**GANGSETJIÐ EKKI!**  
Nú er hægt að reyna að gangsetja mótörinn á meðan að orkustöðin er tengd við rafgeymi. Athugið að reyna ekki að starta mótörnum lengur en í 3 sekúndur í einu þar sem að straumnotkun við gangsetningu er mjög há.
- Fyrst er póltengingin á jarðtengingu farartækis (mínuspóll).
- Svo er startkapallinn fjarlægður af PLÚS-póli (+) rafgeymisins.
- Eftir starthjálpi verður að hlaða orkustöðina aftur.

## 9. Rafgeymaástand yfirfarið

Spennumælirinn (mynd 1 / staða 5) sýnir hleðsluástand rafgeymisins.

Með því að þrýsta á rofann (mynd 1 / staða 4) rofnar sambandið aftur við spennumælirinn.

### Grænt

Rafgeymirinn er 50-100% hlaðinn.

### Gult

Rafgeymirinn er 0-5% hlaðinn og hann verður að hlaða

### Rautt

Rafgeymirinn er tómur. Þetta getur gerst til dæmis eftir starthjálpi. Nauðsynlega verður að hlaða rafgeyminn. Ef tækið er þrátt fyrir það notað áfram, getur það leitt til þess að rafgeymir þess skemmist. Til þess að tryggja langan líftíma rafgeymisins ætti að hlaða hann að minnstakosti á 3-5 mánaða millibili þó svo að tækið sé ekki notað.

## 10. Skipt um ljósaperu

Slökkt verður að vera á ljósinu.

**Til þess að skipta um ljósaperu er farið að eins og hér er lýst:**

- Þrýstið glerinu (mynd 1 / staða 6) til hliðar aðeins saman og dragið það út.
- Snúið ljósaperunni rangsælis út úr festingunni.
- Setjið nýja ljósaperu af sömu gerð (12V/0,3A)

í tækið.

- Snúið ljósaperunni réttisælis inn í festinguna.
- Þrýstið glerinu (mynd 1 / staða 6) aftur á sinn stað.

## 11. 12 V loftdæla

### 11.1 Lofti dælt í dekk

**Hætta!** Notið loftþrýstingsmæli til þess að athuga loftþrýsting dekkjanna. Fara verður eftir leiðbeiningum farartækis varðandi áfyllingu á lofti í dekkinn.

- Fjarlægjið ventillök ventils.
- Stingið tengistykki loftdællunnar alveg uppá ventilinn (mynd 2 / staða 1).
- Festið tengistykkið með því að þrýsta festihaldinu niður (mynd 2 / staða 2).

### 11.2 Lofti dælt í loftdýnur og þessháttar.

**Viðvörðun!** Vegna mismunandi efna og styrktar loftdýna, slöngubátum og þessháttar hlutum er ekki hægt að gefa hér upp neinar upplýsingar varðandi réttan loftþrýsting. Þess vegna verður að athuga vel að dæla ekki of miklu lofti í hlutinn þannig að hann spryngi ekki.

- Veljið rétt millistykki og skrúfið það við tengistykki loftleiðslu.  
Millistykki 1 (mynd 3 / staða 1): fyrir loftdýnur  
Millistykki 2 (mynd 3 / staða 2): fyrir bolta  
Millistykki 3 (mynd 3 / staða 3): fyrir vatnsbolta
- Festið tengistykkið með því að þrýsta festihaldinu niður (mynd 2 / staða 2).

### 11.3 Loftdæla tekin til notkunar

**Ábending!** Áður en að loftdælan er tekin til notkunar verður notandi að lesa og kynna sér upplýsingar í lið 1 „mikilvæg tilmæli“. Eftir að loftdælan hefur gengið í 10 mínútur verður að leyfa henni að kólna niður í 10 mínútur.

- Athugið stöðu þrýstingsmælis (mynd 4 / staða 2) áður en að loftdælan er gangsett.
- Setjið höfuðrofann (mynd 4 / staða 1) í stillinguna I til að gangsetja loftdæluna.
- Setjið höfuðrofann (mynd 4 / staða 1) í stillinguna 0 til þess að slökka á loftdælunni.

## 12. Umhirða

### Hætta!

- Slökkvi á orkustöðinni og aftengið öll tæki sem tengd eru við hana áður en að hirt er um tækið.
- Notið einungis þurrann og mjúkan klút til þess að þrifa af tækinu og notið ekki ætandi vökva. Ef nauðsynlegt er má einnig nota létt rakann klút til þess að fjarlægja óhreinindi sem eru fastari.

iSC GmbH, Eschenstraße 6, D-94405 Landau, eða senda það í heilu lagi ef að ekki er hægt að taka hleðslurafhlöðu þess úr tækinu. Einungis þar getur framleiðandinn ábyrgst rétta förgun.

## 13. Viðgerð

Ef að tækið bílar má einungis láta viðurkenndan þjónustuaðila eða annan fagaðila sjá um að framkvæma viðgerðir á því.

## 14. Pöntun varahluta

Þegar að varahlutir eru pantaðir ættu eftirfarandi atriði að vera tilgreind:

- Gerð tækis
  - Gerðarnúmer tækis
  - Númer tækis
  - Varahlutanúmer þess varahlutar sem panta á
- Verð og upplýsingar eru að finna undir [www.isc-gmbh.info](http://www.isc-gmbh.info)

## 15. Förgun

Tæki, aukahlutum og umbúðum verður að farga til endurnotkunar á viðeigandi sorpmóttökustöð. Til hjálpar eru gerviefnahlutir merktir til betri sorpflokkunar.

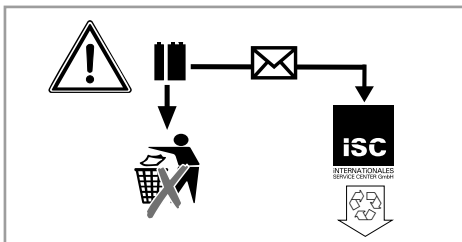

Rafgeymar og rafhlöðudrifin tæki innihalda efni sem skaðleg eru náttúrunni. Setjið ekki hleðslurafhlöðutæki í venjulegt heimilissorp. Eftir uppnotkun á tæki eða ef það er bilað má fjarlægja hleðslurafhlöðu þess úr tækinu og senda það til



Sérstök skilyrði fyrir lönd Evrópubandalagsins:

Kastið ekki notuðum rafmagnstækjum í vanalega ruslatunnu.

Samkvæmt reglugerð fyrir Evrópu 2012/19/EU um gömul rafmangstæki og samkvæmt breytingum í lagasetningu hveðrar þjóðar sambandsins verður að safna raftækjum aðskilið og koma fleim í sérstaka endurvinnslu í flágu umhverfisverndar.

Í staðinn fyrir að senda tækin til baka er eigandi þeirra hvattur til að vinna að því að rétt endurvinnsla eigi sér stað þegar hann afsalar sér tækinu sem eigandi. Það er mögulegt að afhenda tækið til sérstakrar söfnunarstofnunar, sem sér um endurvinnslu tækisins samkvæmt lögum hinna ýmsu þjóða um endurvinnslu og sorp. Þetta á samt ekki við um viðbótarhluti, sem innihalda ekki rafmagnshluta.

Eftirprentun eða önnur fjölprentun fylgiskjala og leiðarvísa vörunnar, líka í údrætti, er ekki leyfileg nema græinilegt samflykki frá iSC GmbH komi til.

Það er áskilið að tæknilegar breytingar séu leyfilegar

## Þjónustupplýsingar

Við höfum faglega þjónustuaðila í öllum þeim löndum sem að ábyrgðarskýrteini ef gefið út á og er heimilisfang þeirra gefið upp í ábyrgðarskýrteininu. Þessir þjónustuaðilar eru til staða fyrir þig varðandi viðgerðir, pantanir varahluta og íhluta.

Athuga verður að sumir eftirtaldir hlutir tækisins eru hlutir sem notast upp við notkun eða á annan náttúrulegan hátt og/eða eftirfarandi hlutir eru nauðsynlegir vegna notkunar eða slits.

| Grein                               | Dæmi                                    |
|-------------------------------------|---|
| Slithlutir*                         | Millistykki, Ljósapera, Hleðslurafhlaða |
| Notkunarefni/hlutir sem notast upp* | Flatöryggi, Fínöryggi                   |
| Hlutir sem vantar                   |   |

\* verða ekki endilega að fylgja!

Vegna galla eða bilana biðjum við þig um að hafa samband við skrá það á netinu undir [www.isc-gmbh.info](http://www.isc-gmbh.info). Vinsamlegast athugið að lýsa biluninni nákvæmlega og svarið endilega eftirfarandi spurningum:

- Virkaði tækið fyrst eða var það bilað strax frá upphafi?
- Varð þér vart við eitthvað óvenjulegt áður en bilunin kom til (greining bilunar)?
- Hvaða bilun lýsir sér í tækinu samkvæmt þinni skoðun (aðalbilun)?  
Lýsið biluninni.

## Ábyrgðarskírteni

Kæri viðskiptavinur,

vörur okkar eru framleiddar undir ströngu gæðaeftirliti. Ef að tækið virkar þrátt fyrir það ekki fullkomlega, þykir okkur það mjög leitt og biðjum þig endilega um að hafa samband við þjónustuaðila okkar. Heimilisfang er að finna neðar á þessu ábyrgðarskjali. Þú getur einnig haft samband við verslunina þar sem að tækið var keypt. Varðandi gildi ábyrgðarskírteinisins gildir eftirfarandi:

1. Þessar ábyrgðaryfirlýsingar fjalla um aukalega ábyrgðaliði. Þín almenna lagaleg ábyrgð helst ósnert þrátt fyrir þessa ábyrgðaliði. Ábyrgðarþjónusta okkar eru þér að kostnaðarlausu.
2. Ábyrgð framleiðanda nær eingöngu yfir galla á tæki, sem hægt er að sýna frammá að orsakast hafa vegna galla í efnun- eða framleiðslu og er bundin þeirri leið sem við mælum með varðandi viðgerðir eða endurnýjun.

Vinsamlegast athugið að tækin okkar eru hvorki framleidd né hönnuð fyrir notkun í atvinnuskini, í iðnaði eða notkun sem bera má saman við slíka notkun. Ábyrgðarsamningurinn fellur úr gildi ef að tækið er notað innan ábyrgðartímans í atvinnuskini eða annan slíkan sambærilegan hátt.

3. Ábyrgð okkar gildir ekki yfir:
  - Skemmdir á tæki sem til verða vegna þess að ekki hefur verið farið eftir leiðbeiningum varðandi samsetningu þess, rangrar uppsetningar, ef að ekki hefur verið farið eftir notandaleiðbeiningunum (til dæmis ef að tækið hefur verið tengt við ranga rafspennu eða rafstraum) eða ef að ekki hefur verið farið eftir leiðbeiningum tækis varðandi umhirðu og öryggi þess eða ef að tækið hefur verið notað undir óeðlilegum náttúruáhrifum eða vegna of lítillar umhirðu og þjónustu.
  - Skemmdir á tæki, sem til verða vegna misnotkunar eða óviðeigandi notkunar (til dæmis of mikið álag á tæki eða ef að notaðir eru rangir íhlutir eða aukahlutir), ef að utanaðkomandi hlutir komast inn í tækið (eins og til dæmis sandur, steinar eða ryk, flutningaskemmdir), vegna rangnotkunar eða utanaðkomandi álags (eins og til dæmis skemmdir við það að tækið fellur niður).
  - Skemmdir á tæki eða hlutum tækisins, sem til verða vegna notkunar þess eða vegna annarra utanaðkomandi eðlilegra uppnokunar.
4. Ábyrgðartíminn eru 60 mánuðir sem byrjar við dagsetningu kaups á tæki. Tilkynna verður um skemmdir eða galla á tæki áður en að ábyrgðin fellur úr gildi og innan tveggja vikna eftir að skemmdir er fundin. Ábyrgð tækisins fellur úr gildi eftir að ábyrgðartímabilið er útrunnið. Ef að gert er við tæki eða því skipt út vegna ábyrgðar, leiðir það ekki til þess að ábyrgðartímabilið lengist og ekki gildir ný ábyrgð á nýja tækinu eða varahlutunum sem settir hafa verið í það. Þetta gildir einnig um þjónustu sem hefur verið framkvæmd til staðar.
5. Til þess að fá ábyrgðarþjónustu, hafið þá samband við: [www.isc-gmbh.info](http://www.isc-gmbh.info). Ef að skemmdir á tækinu er innan ábyrgðarramma þess færð þú umsvifalaust viðgert eða nýtt tæki í stað þess gamla.

Varðandi hluti sem notast upp og hluti sem vantar bendum við á takmarkanir ábyrgðar þessa tækis sem eru í notandaleiðbeiningunum.

SE



**Fara!** - Läs igenom bruksanvisningen för att sänka risken för skador



**Fara!**

Innan maskinen kan användas måste särskilda säkerhetsanvisningar beaktas för att förhindra olyckor och skador. Läs därför noggrant igenom denna bruksanvisning och dessa säkerhetsanvisningar. Förvara dem på ett säkert ställe så att du alltid kan hitta önskad information. Om maskinen ska överlätas till andra personer måste även denna bruksanvisning och dessa säkerhetsanvisningar medfölja. Vi övertar inget ansvar för olyckor eller skador som har uppstått om denna bruksanvisning eller säkerhetsanvisningarna åsidosätts.

**1. Säkerhetsanvisningar****Fara!**

**Läs alla säkerhetsanvisningar och instruktioner.** Försummelser vid iakttagandet av säkerhetsanvisningarna och instruktionerna kan förorsaka elstöt, brand och/eller svåra skador. **Förvara alla säkerhetsanvisningar och instruktioner för framtiden.**

- Varje gång innan du använder energistationen måste du kontrollera att den är funktionsduglig.
- Beakta nätspänningen (230 V ~ 50 Hz).
- Tänk på att felaktig hantering av elutrustning kan leda till faror som ev. inte upptäcks av barn.
- Se till att barn inte kommer i närheten av fordonsbatteriet och energistationen.
- Defekta eller skadade delar ska repareras eller bytas ut av kundtjänstverkstad, såvida inget annat anges i bruksanvisningen. Skadade strömbrytare måste bytas ut av en kundtjänstverkstad.
- Skydda apparaten mot regn, stänkvatten och fukt.
- Ställ inte apparaten på en uppvärmd yta.
- Slå ifrån energistationen inte den inte längre används.
- Bär tvunget skyddsglasögon och syrafasta handskar när du laddar upp fordonsbatteriet och fyller på syra eller destillerat vatten. Risk för skador av frätande syra.
- Varning! Batterisyra är frätande. Tvätta genast av syrastänk från hud och kläder med tvällösning. Om syra har stänkt upp i ögonen, spola genast ur med vatten (15 min) och uppsök sedan läkare.
- När fordonsbatteriet laddas får du inte bära kläder av syntetiskt material. Dessa kan lad-

das ur elektrostatiskt och därmed bilda gnistor.

- Obs! Undvik lågor och gnistor. Explosiv knallgas bildas när batteriet laddas.
- Energistationen innehåller komponenter, t ex brytare och säkring, som kan skapa ljusbågar och gnistor. Se tvunget till att garaget eller utrymmet är tillräckligt ventilerat.
- Obs! Akut explosionsfara föreligger vid stickande gaslukt. Slå inte ifrån apparaten, ta inte av laddningsklämmorna. Ventilera genast rummet. Låt kundtjänst kontrollera fordonsbatteriet.
- Ladda inte flera batterier samtidigt.
- Försök inte ladda icke-laddningsbara batterier.
- Beakta informationen från tillverkaren av fordonsbatteriet.
- Beakta fordonstillverkarens information och instruktioner för uppladdning av batterier.

**Kompressor**

- Rengör aldrig dina kläder med tryckluft.
- Blås aldrig av personer eller djur med tryckluft.
- Håll ventilationsöppningarna rena från smuts.
- Kompressorn får inte suga in damm eller annan smuts.
- Använd inte kompressorn till högtryckshjul, t ex hjul till lastbilar, traktorer eller släp.
- Om du vill fylla på flera däck i följd, bör du låta kompressorn svalna under ca 10 minuters tid efter varje påfyllning. Längsta tillåtna drifttid på 10 minuter får inte överskridas.

**Viktigt!**

- Energistationen är utrustad med ett underhållsfritt, läcksäkert uppladdningsbart bly-gelbatteri. När du köper produkten är batteriet delvis uppladdat.
- Innan du använder apparaten för första gången måste batteriet i energistationen laddas komplett.
- Om energistationen inte används under längre tid kommer batteriet att laddas ur av sig självt.
- Använd endast den medföljande nätdelen för att ladda batteriet.

**Avfallshantering**

Batterier: Får endast lämnas in till särskilda avfallsstationer eller insamlingsställen för farligt avfall.

Hör efter med din kommun.

### Miljöskydd

Tänk på att förpackningsmaterial, förbrukade eller defekta batterier inte får kastas i hushållssoporna. Dessa måste lämnas in för miljövänlig hantering.

## 2. Leveransomfattning

Kontrollera att produkten är komplett med hjälp av beskrivningen av leveransen. Om delar saknas vill vi be dig ta kontakt med vårt servicecenter eller butiken där du köpte produkten inom fem dagar efter att du köpte artikeln. Tänk på att du måste visa upp ett giltigt kvitto. Beakta även garantitabellen i serviceinformationen i slutet av bruksanvisningen.

- Öppna förpackningen och ta försiktigt ut produkten ur förpackningen.
- Ta bort förpackningsmaterialet samt förpacknings- och transportsäkringar (om förhanden).
- Kontrollera att leveransen är komplett.
- Kontrollera om produkten eller tillbehördelarna har skadats i transporten.
- Spara om möjligt på förpackningen tills garantitiden har gått ut.

### Fara!

**Produkten och förpackningsmaterialet är ingen leksak! Barn får inte leka med plastpåsar, folie eller smådelar! Risk för att barn sväljer delar och kvävs!**

- energistation med kompressor
- laddare/nätadel
- anslutningskabel med cigarettpropp
- ventil-adapterset
- Original-bruksanvisning

## 3. Ändamålsenlig användning

Apparaten är lämplig som starthjälp för 12 V startbatterier (batterier med blysyra) vid alltför låg batterikapacitet. Det är även möjligt att ansluta en förbrukande elektrisk enhet (12 V) med max. 10 A strömförbrukning direkt eller indirekt till cigarettändarruttaget. Beakta tvunget bruksanvisningen till utrustningen som ska anslutas. Den integrerade 12 V bilkompressorn kan användas till att blåsa upp bil-, motorcykel- och cykeldäck, samt bollar, mindre vattenbollar, små luftmadrasser och liknande.

Maskinen får endast användas till sitt avsedda ändamål. Användningar som sträcker sig utöver detta användningsområde är ej ändamålsenliga. För materialskador eller personskador som resulterar av sådan användning ansvarar användaren/operatören själv. Tillverkaren påtar sig inget ansvar.

Tänk på att våra produkter endast får användas till ändamålsenligt syfte och inte har konstruerats för yrkesmässig, hantverksmässig eller industriell användning. Vi ger därför ingen garanti om produkten ska användas inom yrkesmässiga, hantverksmässiga eller industriella verksamheter eller vid liknande aktiviteter.

## 4. Tekniska data

|  |                                       |
|--|---------------------------------------|
| Akkumulator.....                               | 12 V / 10 Ah                          |
| Utgångsspänningar / max strömförbrukning ..... | .....                                 |
| .....  | 12 V / 10 A vid 1 cigarettändarruttag |
| Nätadel  |                                       |
| Nätspänning .....                              | 230 V ~ 50 Hz                         |
| Utgång nätadel                                 |                                       |
| Märkspänning .....                             | 15 V                                  |
| Märkström.....                                 | 800 mA                                |
| Märkeffekt.....                                | 12VA                                  |
| Lampan.....                                    | 12V / 3 W                             |
| Kompressor .....                               | 12 V / 18 bar                         |

## 5. Ladda energistationen

Märk! Ställ först strömbrytaren (bild 1 / pos. 1) i läge "OFF"

### 5.1 Ladda energistationen med nätdelen

1. Anslut den bifogade nätdelens anslutningskabel till laddningsuttaget "RECHARGE" (bild 1 / pos. 2) på stationen.
2. Anslut nätdelen till ett stickuttag med 230 V ~ 50 Hz. Den röda lysdioden (bild 1 / pos. 3) lyser.
3. Laddningstiden uppgår till ungefär 24 timmar. Om du trycker in tryckknappen (bild 1/pos. 4) kan du läsa av det inbyggda batteriets laddningsnivå på den integrerade voltmetern (bild 1/pos. 5) .

## 5.2 Ladda energistationen med fordonsadapterkabeln

Energistationen kan laddas från fordonets cigarettändaruttag.

Märk! Energistationen bör endast laddas under färd eftersom det annars finns risk för att bilbatteriet laddas ur. Slå aldrig på fordonets tändning medan fordons-adapterkabeln är ansluten till cigarettändaruttaget.

Anslut fordons-adapterkabelns 12 V-kontakt till cigarettändaruttaget och den andra änden till laddningsuttaget "(RECHARGE)" på energistationen.

## 6. Utgångar

### Obs!

#### 12 V-utgång via cigarettuttaget.

Max. 10 A:

- 12 V utgången (bild 1, pos. 8) kan belastas med max 10 A, dvs. du har tillgång till max 10 A.
- Beakta därför vilken ström- och effektförbrukning som den anslutna apparaten har, för att undvika att energistationen överbelastas. Om du endast känner till apparatens effektdata, kan du mycket enkelt räkna ut den maximala strömmen:

#### Beräkningsexempel:

Förbrukare: 12 V / 50 W

Strömförbrukningen uppgår till:

$$50 \text{ W} / 12 \text{ V} = 4,17 \text{ A}$$

- Den medföljande cigarettuttagskabeln kan användas för att ansluta en lämplig förbrukare. Kopplad till en 10 A säkring.
- För att kunna använda 12 V-utgången måste du ta av skyddslocket och sedan ansluta förbrukaren.

**Kontrollera spännings- och strömvärdena för utrustningen som ska anslutas. Energistationen får inte överbelastas.**

**Vid en överbelastning finns det risk för att apparaten förstörs.**

Strömbrytaren (1) för hjälpstartkabeln måste stå i läge "0".

## 7. Slå på lampan

### Gör så här för att slå på lampan:

Ställ brytaren (bild 1, pos. 6) i läge „ON“.

## 8. Starthjälp för motorfordon

### Fara!

- Laddningskablarna med polklämmorna finns på apparatens sida.
- När du inte längre behöver laddningskablarna får de inte tas av från apparaten.
- Varning! Risk för kortslutning om polklämmorna rör vid varandra.
- Energistationen kan endast användas som starthjälp vid fordonsbatterier som har laddats ur delvis. Detta betyder att apparaten endast kan överföra en begränsad kapacitet till fordonets batteri.
- **Energistationen är inte lämplig för att starta batterier som har laddats ur helt!**

Laddningsklämmorna är isolerade för att undvika att kortslutningar uppstår mellan fordonsdelar och fordonsbatteriet när klämmorna ansluts. Kortslutningar måste tvunget undvikas.

Starthjälpen i energistationen är en välkommen hjälp om det går svårt att starta fordonet pga. låg batterikapacitet i fordonsbatteriet.

Tänk på att många fordon redan i standardutrustningen innehåller många elektroniska komponenter (t ex ABS, ASR, injektionspump, färd dator och biltelefon). Den höga startspänningen och spänningstoppar som uppstår vid start kan ev. leda till skador i de elektroniska komponenterna. Följdsador som har uppstått av starthjälpen täcks inte av produktansvaret. Beakta instruktionerna i användarmanualerna till fordonet, radion, biltelefon osv.

**Energistationen måste vara fulladdad för att den ska kunna ge full kapacitet när den används som starthjälp.**

### Använda energistationen som starthjälp

1. Anslut energistationens röda kabel (+) till PLUS-polen (+) på bilbatteriet.
2. Anslut energistationens svarta kabel (-) till fordonets chassi, t ex vid en jordledning eller ett annat blankt ställe på motorblocket så långt bort från batteriet som möjligt för att undvika att ev. knallgas antänds.
3. När starthjälp ska ges måste strömbrytaren

- (bild 1/pos.2) ställas i läge "ON".
- Slå på tändningen, vänta i ca 5 minuter.  
STARTA INTE !
  - Därefter kan du försöka starta motorn medan energistationen är ansluten. Se till att startförsöket inte tar längre än 3 sekunder. Medan du försöker starta flyter en mycket hög startström.
  - Ta först bort polklämman från jordledningen (minuspol).
  - Ta sedan av starthjälpkabeln från PLUS-polen (+) på bilbatteriet.
  - Efter detta startförsök måste energistationen laddas upp på nytt.

## 9. Kontrollera batteriets laddningsnivå

Voltmetern (bild 1 / pos. 5) visar batteriets laddningsnivå.  
Tryck på tryckknappen (bild 1/pos. 4) för att spänningssnålen ska reagera.

### Grön

Batteriet är fullt till 50-100 %.

### Gul

Batteriet är fullt till 0-50 % och måste laddas.

### Röd

Batteriet är helt urladdat. Denna laddningsnivå kan t ex förekomma efter att energistation har använts till starthjälp. Batteriet måste tvunget laddas upp. Om du inte beaktar detta och fortsätter att använda energistationen finns det risk för att batteriet skadas.  
För att behålla batteriets livslängd bör det laddas upp en gång var 3:e till 5:e månad, oavsett aktuell användning.

## 10. Byta ut lampan

Lampan måste ha slagits ifrån.

### Byt ut lampan på följande sätt:

- Tryck samman lamplocket (bild 1 / pos. 6) på sidorna och dra sedan av locket.
- Vrid ut lampan ur fattningen i motsols riktning.
- Byt ut lampan mot en annan lampa av samma typ (12 V / 0,3 A).
- Vrid in lampan i fattningen i medsols riktning.
- Tryck på lamplocket igen (bild 1 / pos. 6).

## 11. 12 V-kompressor

### 11.1 Fylla på däck

**Fara!** Använd en lufttrycksmätare för att kontrollera det verkliga däcktrycket. Beakta tvunget fordonshandbokens instruktioner för påfyllning av däck.

- Ta av ventillocket från ventilen.
- Tryck fast kompressorns nippel ända ned på ventilen (bild 2 / pos. 1).
- Spärra nippeln med klämlåsningen (bild 2 / pos. 2).

### 11.2 Fylla på luftmadrasser och liknande

**Varning!** På grund av de olika material som används till luftmadrasser, gummibåtar osv. är det inte möjligt att ange ett lämpligt lufttryck. Du måste därför själv kontrollera att dessa föremål inte pumpas upp för mycket eftersom de annars kan brista.

- Välj en passande adapter och sätt in denna i nippeln på luftslangen.  
Adapter 1 (bild 3 / pos. 1): till luftmadrasser  
Adapter 2 (bild 3 / pos. 2): till sportbollar  
Adapter 3 (bild 3 / pos. 3): till vattenbollar
- Spärra nippeln med klämlåsningen (bild 2 / pos. 2).

### 11.3 Ta kompressorn i drift

**Märk!** Innan du tar kompressorn i drift måste du läsa igenom "Viktiga anvisningar" som står under punkt 1. Efter att kompressorn använts i 10 minuter krävs en avkylningspaus på 10 minuter.

- Kontrollera tryckmanometern (bild 4 / pos. 2) innan du slår på kompressorn.
- Ställ strömbrytaren (bild 4 / pos. 1) på "I" för att slå på.
- Ställ strömbrytaren (bild 4 / pos. 1) på "0" för att slå ifrån.

## 12. Underhåll och skötsel

### Fara!

- Energistationen måste alltid slås ifrån inför rengöring och underhåll. Samtliga anslutningar måste lossas från apparaten.
- Rengör apparatens kåpa om möjligt med en mjuk och torr tygduk och använd inga starka lösningsmedel. Om det är tvunget nödvändigt kan du ta bort smuts med en fuktig trasa.

Laddningsbara batterier och batteridrivna elverktyg innehåller miljöfarliga material. Kasta inte batteridrivna produkter i hushållssoporna. Om produkten är defekt eller nedsliten, ta ut batteriet och skicka in det till iSC GmbH, Eschenstraße 6, D-94405 Landau, Tyskland, eller skicka in det kompletta batteridrivna verktyget om batteriet inte kan demonteras. Endast tillverkaren kan garantera en föreskriven avfallshantering.

## 13. Reparation

Vid eventuella störningar får apparaten endast kontrolleras av en behörig tekniker eller av en kundtjänstverkstad.

## 14. Reservdelsbeställning

Ange följande uppgifter när du beställer reservdelar:

- Produkttyp
- Produktens artikelnummer
- Produktens ID-nr.
- Reservdelsnumret för reservdelen

Aktuella priser och ytterligare information finns på [www.isc-gmbh.info](http://www.isc-gmbh.info)

## 15. Avfallshantering

Produkt, tillbehör och förpackningsmaterial kan lämnas in för miljövänlig återvinning. Plastdelarna har markerats för att underlätta källsorteringen.

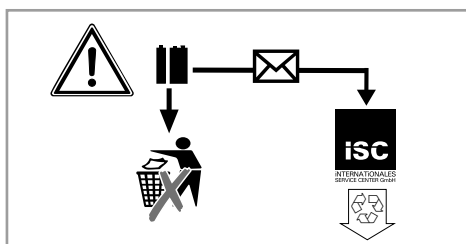



Endast för EU-länder

Kasta inte elverktyg i hushållssoporna.

Enligt det europeiska direktivet 2012/19/EG om avfall som utgörs av eller innehåller elektriska eller elektroniska produkter och dess tillämpning i den nationella lagstiftningen, måste förbrukade elverktyg källsorteras och lämnas in för miljövänlig återvinning.

Återvinnings-alternativ till begäran om återsändning:

Som ett alternativ till returnering är ägaren av elutrustningen skyldig att bidra till ändamålsenlig avfallshantering för det fall att utrustningen ska skrotas. Efter att den förbrukade utrustningen har lämnats in till en avfallsstation kan den omhändertas i enlighet med gällande nationella lagstiftning om återvinning och avfallshantering. Detta gäller inte för tillbehörsdelar och hjälpmedel utan elektriska komponenter vars syfte har varit att komplettera den förbrukade utrustningen.

Eftertryck eller annan duplicering av dokumentation och medföljande underlag för produkterna, även utdrag, är endast tillåtet med uttryckligt tillstånd från iSC GmbH.

Med förbehåll för tekniska ändringar.

## Serviceinformation

I alla länder som nämns i garantibeviset har vi kompetenta servicepartners. Adresserna till dessa partners finns i garantibeviset. Våra partners står gärna till tjänst för alla slags servicearbeten såsom reparation och tillhandahållande av reservdelar, slitagedelar och förbrukningsmaterial.

Kom ihåg att följande delar i denna produkt är utsatta för ett bruksmässigt och naturligt slitage samt att följande delar krävs som förbrukningsmaterial.

| Kategori                                | Exempel                         |
|---|---------------------------------|
| Slitagedelar*                           | Adapter, glödlampa, ackumulator |
| Förbrukningsmaterial/förbrukningsdelar* | Flatsäkring, finsäkring         |
| Delar som saknas                        |                                 |

\* ingår inte tvunget i leveransomfattningen!

Vid brister eller störningar kan du anmäla detta på webbplatsen [www.isc-gmbh.info](http://www.isc-gmbh.info). Ge en detaljerad beskrivning av felet som har uppstått och besvara alltid följande frågor:

- Fungerade produkten först eller var den defekt från början?
- Märkte du av någonting innan produkten slutade att fungera (symptomer före defekt)?
- Enligt din åsikt, vilken funktion är felaktig i produkten (huvudsymptom)?  
Beskriv den felaktiga funktionen.

## Garantibevis

Bästa kund,  
våra produkter genomgår en sträng kvalitetskontroll. Om denna produkt mot förmodan inte fungerar på rätt sätt, beklagar vi detta och ber dig att kontakta vår serviceavdelning under adressen som anges på garantikortet, eller vända dig till butiken där du köpte produkten. Följande punkter gäller för att du ska kunna göra anspråk på garantin:

1. I dessa garantivillkor regleras extra garantitjänster. Garantianspråk som regleras enligt lag påverkas inte av denna garanti. Våra garantitjänster är gratis för dig.
2. Garantitjänsterna omfattar endast sådana brister i produkten som bevisligen kan härledas till material- eller tillverkningsfel. Vi avgör om sådana brister i produkten ska åtgärdas eller om produkten ska bytas ut.  
Tänk på att våra produkter endast får användas till ändamålsenligt syfte och inte har konstruerats för kommersiell, hantverksmässig eller yrkesmässig användning. Ett garantiavtal sluts därför ej om produkten inom garantitiden har använts inom yrkesmässiga, hantverksmässiga eller industriella verksamheter eller har utsatts för liknande påkänning.
3. Garantin omfattar inte:
  - Skador på produkten som kan härledas till att monteringsanvisningen missaktats eller på grund av felaktig installation, åsidosatt bruksanvisning (t ex anslutning till felaktig nätspänning eller strömart), missaktade underhålls- och säkerhetsbestämmelser, om produkten utsätts för onormala miljöfaktorer eller bristfällig skötsel och underhåll.
  - Skador på produkten som kan härledas till missbruk eller ej ändamålsenlig användning (t ex överbelastning av produkten eller användning av ej godkända insatsverktyg eller tillbehör), främmande partiklar som har trängt in i produkten (t ex sand, sten eller damm, transportskador), yttre våld eller yttre påverkan (t ex skador efter att produkten fallit ned).
  - Skador på produkten eller delar av produkten som kan härledas till bruksmässigt, normalt eller för övrigt naturligt slitage .
4. Garantitiden uppgår till 60 månader och gäller från datumet när produkten köptes. Medan garantitiden fortfarande gäller ska anspråk på garanti ställas inom två veckor efter att defekten fastställdes. Det är inte möjligt att ställa anspråk på garanti efter att garantitiden har löpt ut. Garantitiden förlängs inte när produkten repareras eller byts ut, dessutom medför sådana arbeten inte att en ny garantitid börjar gälla för produkten eller för ev. reservdelar som har monterats in. Detta gäller även vid hembesök.
5. Anmäl den defekta produkten på följande webbplats för att göra anspråk på garantin: [www.isc-gmbh.info](http://www.isc-gmbh.info). Om defekten i produkten täcks av våra garantitjänster, får du genast en reparerad eller ny produkt.

För slitage- och förbrukningsdelar samt för delar som saknas hänvisar vi till begränsningarna i garantin enligt serviceinformationen som anges i denna bruksanvisning.





**Vaara!** - Tapaturmavaaran vähentämiseksi lue käyttöohje

**Vaara!**

Laitteita käytettäessä tulee noudattaa tiettyjä turvallisuusvaroituksia tapaturmien ja vaurioiden välttämiseksi. Lue sen vuoksi tämä käyttöohje / nämä turvallisuusmääräykset huolellisesti läpi. Säilytä ne hyvin, jotta niissä olevat tiedot ovat myöhemminkin milloin vain käytettävissäsi. Jos luovutat laitteen muille henkilöille, ole hyvä ja anna heille myös tämä käyttöohje / nämä turvallisuusmääräykset laitteen mukana. Emme ota mitään vastuuta tapaturmista tai vaurioista, jotka ovat aiheutuneet tämän käyttöohjeen tai turvallisuusohjeiden noudattamisen laiminlyönnistä.

**1. Turvallisuusmääräykset****Vaara!****Lue kaikki turvallisuusmääräykset ja ohjeet.**

Jos turvallisuusmääräyksiä tai muita ohjeita ei noudateta, saattaa tästä aiheutua sähköiskuja, tulipaloja ja/tai vaikeita vammoja. **Säilytä kaikki turvallisuusmääräykset ja ohjeet myöhempää tarvetta varten.**

- Tarkasta ennen energia-aseman jokaista käyttöä, onko se vaurioitunut.
- Käytä oikeaa verkkojännitettä (230V ~ 50Hz).
- Muista, että sähkölaitteiden asiantuntemattomasta käytöstä saattaa aiheutua vaaratilanteita, joiden vakavuutta lapset eivät mahdollisesti ymmärrä.
- Pidä lapset pois auton akun ja energia-aseman lähetyviltä.
- Vialliset tai vahingoittuneet osat tulee korjauttaa asiantuntevasti alan ammattikorjaamossa tai vaihtaa uusiin, ellei käyttöohjeessa ole nimenomaan toisin sanottu. Vahingoittuneet katkaisimet täytyy vaihtaa uusiin alan ammattikorjaamossa.
- Suojaa laite sateelta, roiskevedeltä ja kosteudelta.
- Älä aseta laitetta kuumennetulle alustalle.
- Kytke energia-aseman aina pois päältä, kun sitä ei käytetä.
- Kun lataat auton akun sekä täyttäessäsi siihen happoa tai lisätessäsi tislattua vettä, käytä aina ehdottomasti suojalaseja sekä haponkestäviä käsineitä! Syövyttävä happo aiheuttaa vakavan tapaturmanvaaran!
- Varo! Akkuhappo on syövyttävää. Iholle ja vaatteisiin joutuneet happoroiskeet on pestävä heti pois saippuavedellä. Silmiin joutuneet happoroiskeet on huuhdettava heti vedellä

(15 min ajan) ja hakeuduttava lääkärihoitoon.

- Auton akkua ladattaessa ei saa käyttää syn-teettisistä kuiduista valmistettuja vaatteita, jotta vältetään sähköstaattisten purkautumisien aiheuttamat kipinät.
- Huomio! Vältä avotulta ja kipinöitä. Ladatessa vapautuu räjähtävää paukkukaasua.
- Energia-asemassa on rakenneseosia, kuten esim. kytkimä ja varoke, jotka saattavat aiheuttaa valokaaren ja kipinöitä. Huolehdi ehdottomasti autotallin tai tilan hyvästä tuule-duksesta.
- Huomio! Kun havaitset pistävän kaasunhajun, on räjähdysvaara välitön. Älä sammuta laiteta, äläkä irroita latauspihtejä. Tuuleta huone heti hyvin. Anna huoltokorjaamon tarkastaa auton akku.
- Älä lataa useampia akkuja samanaikaisesti.
- Älä lataa akkuja, joita ei voi ladata.
- Noudata autonakun valmistajan antamia ohjeita.
- Noudata ajoneuvon valmistajan akun lataamisesta antamia ohjeita.

**Kompressori**

- Älä koskaan puhdistaa vaatteitasi paineilmalla.
- Älä puhalla paineilmaa ihmisiä tai eläimiä kohti.
- Pidä tuuletusraot puhtaina liasta.
- Kompressori ei saa imeä pölyä tai muuta likaa.
- Älä käytä kompressoria suurpainerenkaisiin, kuten esim. kuorma-auton, traktorin tai perävaunun renkaisiin.
- Jos haluat täyttää useampia renkaita, niin anna kompressorin jäähtyä noin 10 minuutin ajan yksittäisten täyttöjen välillä. Laitteen pisin käyntiaika ei saa ylittää 10 minuuttia.

**Tärkeää!**

- Energia-asema on varustettu lyijygeeli-akkuvaraajalla, joka ei tarvitse huoltoa eikä voi vuotaa. Se toimitetaan osittain ladattuna.
- Ennen ensimmäistä käyttöä täytyy energia-aseman akku ladata täyteen!
- Jos energia-asemaa ei käytetä pitempään aikaan, niin sen akku tyhjenee itsekseen.
- Käytä lataamisessa ainoastaan mukana toimitettua verkkolaitetta.

### Hävittäminen

Akut: Vain erityisten keräyspisteiden tai erikoisjätteen keräyspisteiden kautta. Tiedustele asiaa kunnanhallinnosta.

### Ympäritönsuojelu

Ole hyvä ja muista, että pakkausmateriaalit ja loppuun käytetyt tai vialliset akut eivät kuulu kotitalousjätteisiin. Toimita ne aina määräysten mukaisesti hävitettäväksi.

## 2. Toimituksen sisältö

Tarkasta tässä kuvatus toimitusselostuksen avulla, että tuote on täysimääräinen. Jos osia puuttuu, ota viimeistään 5. arkipäivänä oston jälkeen yhteyttä asiakaspalveluumme tai siihen myyntipisteeseen, josta olet ostanut laitteen, ja esitä vastaava ostosite. Huomioi tässä myös tämän ohjekirjan lopussa olevat asiakaspalveluohjeet ja takuusuoritustaulukko.

- Avaa pakkaus ja ota laite varovasti pakkauksesta.
- Poista pakkausmateriaalit sekä pakkaus- ja kuljetusvarmistukset (mikäli käytetty).
- Tarkasta, onko toimitus täysilukuinen.
- Tarkasta, onko laitteessa ja varusteissa kuljetusvaurioita.
- Säilytä pakkaus, mikäli mahdollista, takuuajan loppuun saakka.

### Vaara!

**Laite ja pakkausmateriaalit eivät ole lasten leikkikaluja! Lapset eivät saa leikkiä muovipusseilla, kelmuilla tai pienillä osilla! Niistä uhkaa nielaisu- ja tukehtumisvaara!**

- energia-asema kompressorin kera
- laturi-verkkolaite
- liitäntäjohto savukkeensytyttimen pistokkeella
- venttiilisolvitinsarja
- Alkuperäiskäyttöohje

## 3. Määräysten mukainen käyttö

Laite soveltuu 12 voltin käynnistinakkujen (lyijyhappoakkujen) käynnistysapuun akun tehonpuutteen vuoksi sekä sellaisten 12 voltin virrankäyttäjien suoraan tai epäsuoraan liittämiseen, jotka ottavat kork. 10A virran savukkeensytyttimen pistorasiasta. Noudata tässä ehdottomasti liitettävän laitteen käyttöohjetta. Integroidun 12 voltin

autokompressorin avulla voidaan auton, moottoripyörän tai polkupyörän renkaat sekä pienet vesipallot, pienet ilmapatjat ja muut sellaiset puhalttaa täyteen ilmaa.

Konetta saa käyttää ainoastaan sille määrättyyn tarkoitukseen. Kaikkalainen tämän ylittävä käyttö ei ole määräysten mukaista. Kaikista tästä aiheutuvista vahingoista tai loukkaantumisista on vastuussa laitteen omistaja/käyttäjä eikä suinkaan sen valmistaja.

Ole hyvä ja ota huomioon, että laitteitamme ei ole suunniteltu ja valmistettu käytettäväksi pienteollisuus- tai teollisuustarkoituksiin. Emme siksi ota mitään vastuuta vaurioista, jos laitetta käytetään pienteollisuus-, käsityöläis- tai teollisuustyöpaikolla tai näihin verrattavissa olevissa toimitissa.

## 4. Tekniset tiedot

Akku:..... 12 V / 10 Ah  
 Antojännitteet / suurin virranotto:..... 12 V/10 A  
 .....savukkeensytyttimen pistorasian kautta  
 Verkkojännite: ..... 230 V ~ 50 Hz  
 Nimellisjännite:..... 15 V  
 Nimellisvirta: ..... 800 mA  
 Nimellisteho: ..... 12 VA  
 Lamppu: ..... 12V / 3W  
 Kompressori ..... 12 V / 18 baria

## 5. Energia-aseman lataaminen

Viite! Käännä päälle-pois-katkaisin (kuva 1/ nro 1) asentoon „OFF“.

### 5.1 Energia-aseman lataaminen verkkolaitteella

1. Yhdistä mukana toimitetun verkkolaitteen liitäntäjohto laitteen latausholkkiin „RECHARGE“ (kuva 1 / nro 2).
2. Työnnä verkkolaite 230V ~ 50Hz pistorasiaan. Punainen LED (kuva 1 / nro 3) palaa.
3. Latausaika kestää noin 24 tuntia.

Kun painat painikenuppia (kuva 1 / nro 4), niin sisäänrakennettu volttimittari (kuva 1 / nro 5) näyttää integroidun akun senhetkisen lataustilan.

## 5.2 Energia-aseman lataaminen auton sovintikaapelin avulla

Energia-aseman lataaminen auton savukkeensytyttimen kautta on mahdollista.

Viite! Lataaminen tulisi tehdä aina ajon aikana, koska auton akku tyhjenee. Älä koskaan käynnistä autoa sovintikaapelin ollessa liitettynä savukkeensytyttimeen.

Työnnä mukana toimitetun autosovintikaapelin 12 V pistoke auton savukkeensytyttimeen ja sen toinen pää energia-aseman latausholkkiin "(RECHARGE)".

## 6. Lähtöliitännät

### Huomio!

**12 V-lähtö savukkeensytytinliitännän kautta.**

**Kork. 10 ampeeria:**

- 12V antoliitäntää (kuva 1, kohta 8) saa kuormittaa vain kork. 10 ampeerilla, ts. käytettävissäsi on kork. 10 ampeeria.
- Huolehdi siksi kuluttajien tehon- ja virranottoarvoista, jotta et ylikuormita energia-asemaa. Jos tiedossasi on vain käyttölaitteen tehoarvo, voit laskea suurimman jännitteen helposti:

### Laskuesimerkki:

Kuluttaja: 12V / 50W

Ottovirran määrä on:  $50W / 12V = 4,17A$

- Mukana toimitettua savukkeensytytintikaapelia voidaan käyttää sopivan kuluttajan liittämisen. Sen varoke on 10 A.
- Kun haluat käyttää 12 V-lähtöä, ota suojatulpia pois ja liitä kuluttajasi liitäntään.

**Ota huomioon käytettävien laitteiden jännite- ja virranottoarvot, jotta et ylikuormita energia-asemaa.**

**Ylikuormitus saattaa aiheuttaa laitteen tuhoutumisen.**

Käynnistysapukaapelin päälle-pois-katkaisimen (1) tulee olla „0“-asennossa.

## 7. Valaistuksen toimennus

**Kun haluat kytkeä valaistuksen päälle, toimi seuraavasti:**

Sytytä ja sammuta lamppu (kuva 1, kohta 6) katkaisimen (kuva 1, kohta 7) avulla.

## 8. Moottoriajoneuvon käynnistysapu

### Vaara!

- Napapihdeillä varustetut latauskaapelit ovat laitteen sivulla.
- Jos et tarvitse latauskaapeleita, älä ota niitä pois laitteesta.
- Huomio! Oikosulun vaara napapihteihin kosketettaessa.
- Energia-asemaa voidaan käyttää käynnistysapuna vain osaksi tyhjentyneen moottoriajoneuvon akun kohdalla. Tämä tarkoittaa sitä, että voit syöttää vain rajoitetun tehomäärän moottoriajoneuvon akkuun.
- **Energia-asema ei sovi täysin tyhjentyneiden akkujen käynnistämiseen!**

Pihtipinteet on eristetty, jotta estetään tahattomat oikosulut auton akun ja ajoneuvon osien välillä akkua liitettäessä. Oikosulkuja on ehdottomasti vältettävä.

Energia-aseman käynnistysapumahdollisuus on tervetullut apu akun riittämättömän varaustehon aiheuttamien käynnistysvaikeuksien poistamisessa.

Viittaamme siihen, että ajoneuvoissa on jo vakiovarusteisina lukuisia elektronisia rakenneosia (kuten esim. ABS, ASR, polttoaineen ruiskutuspumppu, tietokoneohjaus ja autopuhelin). Korkeampi käynnistysjännite ja käynnistystapahtumassa esiintyvät jännitehuiput voivat mahdollisesti aiheuttaa vikoja elektronisiin rakennosiin. Käynnistysavusta aiheutuneita vaurioita ei tuotevastuu voi kattaa. Ole hyvä ja noudata autosi, radiosi, autopuhelimesi jne. käyttöohjeissa annettuja ohjeita. **Voit antaa käynnistysapua vain kun energia-asema on ladattu täyteen varauskykyynsä.**

**Energia-aseman käyttö käynnistysapua annettaessa:**

1. Liitä energia-aseman punainen johto (+) auton akun PLUS-napaan (+).
2. Liitä energia-aseman musta johto (-) ajoneuvon runkoon, esim. massanauhaan tai muuhun paljaaseen moottorin kohtaan. Kiinnitä

pinne niin kauas akusta kuin mahdollista, jotta vältetään mahdollisesti kehittyneen paukku-kaasun syttyminen.

3. Katkaisin (kuva 1 / nro 2) täytyy kääntää „ON”-asentoon käynnistysapua annettaessa.
4. Kytke sytytys päälle, odota n. 5 minuuttia. **ÄLÄ KÄYNNISTÄ AJONEUVOA!**
5. Sitten voit yrittää käynnistää moottorin energia-aseman ollessa liitettynä siihen. Muista, että käynnistysyritys ei saa kestää 3 sekuntia pitempään, koska käynnistettäessä virtaa erittäin voimakas virta.
6. Ota ensin massanauhassa olevat napapihdit (miinusnapa) pois.
7. Ota sitten käynnistysapukaapeli pois auton akun PLUS-navasta (+).
8. Tämän käynnistysyrityksen jälkeen täytyy energia-asema ladata jälleen.

## 9. Akun lataustilan tarkastus

Jännitenäyttö (kuva 1 / nro 5) ilmoittaa akkuvaraajan lataustilan.

Kun painikennuppia (kuva 1 / nro 4) painetaan, niin jännitteenosoitin heilahtaa vastaavaan arvoon.

### Vihreä

Akku on 50-100 % täynnä.

### Keltainen

Akku on 0-50 % täynnä ja se täytyy ladata

### Punainen

Akku on täysin tyhjä. Tämä tila on mahdollinen esim. käynnistysaputapahtuman jälkeen. Akku täytyy ehdottomasti ladata uudelleen. Jos laitetta käytetään tästä huolimatta edelleen, niin akku saattaa vahingoittua. Akun elinkaaren säilyttämiseksi tulee akku ladata kerran aina 3-5 kuukauden välein riippumatta siitä, onko sitä käytetty.

## 10. Lampun vaihtaminen

Lamppu täytyy ensin sammuttaa.

### Toimi lamppua vaihtaessasi seuraavasti:

1. Paina lampun suojusta (kuva 1 / nro 6) sivulta hieman kokoon ja vedä suojuksen eteenpäin irti.
2. Kierrä lamppu vastapäivään kannasta irti.
3. Vaihda lampun tilalle saman tyyppin lamppu (12V/0,3A).
4. Kierrä lamppu myötäpäivään kantaan kiinni.

5. Paina lampun suojuksen (kuva 1 / nro 6) jälleen paikalleen.

## 11. 12 V-kompressori

### 11.1 Renkaiden täyttäminen

**Vaara!** Käytä painemittaria renkaiden todellisen paineen mittaamiseen. Noudata ehdottomasti ajoneuvon käsikirjassa olevia renkaantäyttöohjeita.

1. Ota venttiilin kappa pois venttiilistä.
2. Työnnä kompressorin liitäntäkappale täysin venttiilin päälle (kuva 2 / nro 1).
3. Varmista liitäntäkappale paikalleen kääntämällä sulkuvipu päälle. (kuva 2 / nro 2)

### 11.2 Ilmapatjojen jne. täyttäminen

**Varoitus!** Ilmapatjojen, kumiveneiden yms. materiaalin ominaisuuksien vuoksi ei ole mahdollista antaa tarkkaa ilmanpainelukemaa. Huolehdi tämän vuoksi siitä, että niitä ei pumpata liian täyteen, koska ne saattavat haljeta.

- Valitse sopiva sovitinkappale ja työnnä se ilmaletkun liitäntäkappaleeseen.
  - Sovitin 1 (kuva 3/nro 1): ilmapatjoja varten
  - Sovitin 2 (kuva 3/nro 2): urheilupalloja varten
  - Sovitin 3 (kuva 3/nro 3): vesipalloja varten
- Varmista liitäntäkappale paikalleen kääntämällä sulkuvipu päälle. (kuva 2 / nro 2)

### 11.3 Kompressorin käynnistäminen

**Viite!** Ennen kompressorin käyttöönottoa lue kohdassa 1 annetut „Tärkeät ohjeet”. 10 minuutin käyttöajan jälkeen on 10 minuutin jäähdytystauko tarpeen.

- Ennen käynnistämistä tarkasta paineen manometri (kuva 4 / nro 2).
- Käynnistä laite kääntämällä päälle/pois-kytkin (kuva 4 / nro 1) asentoon I.
- Sammuta laite kääntämällä päälle/pois-kytkin (kuva 4 / nro 1) asentoon 0.

## 12. Huolto ja hoito

### Vaara!

- Kaikkia puhdistus- ja huoltotoimia varten täytyy energia-asema periaatteellisesti kytkeä pois päältä ja irroittaa kaikki liitännät laitteesta.
- Käytä pinnan puhdistamiseen aina vain pehmeää kuivaa liinaa, mikäli mahdollista, eikä mitään voimakkaita liuotteita. Jos se on ehdottoman välttämätöntä, voit poistaa lian vain vähän kostutetulla rievulla.

Akkuvaraajat ja akkukäyttöiset sähkölaitteet sisältävät ympäristölle vaarallisia materiaaleja. Älä heitä akkulaitteita kotitalousjätteisiin. Jos laite on viollinen tai kulunut loppuun, ota akku pois ja lähetä se osoitteeseen ISC GmbH, Eschenstrasse 6, D-94405 Landau, tai lähetä koko akkukäyttöinen laite, jos akut on liitetty siihen erottamattomasti. Vain valmistaja voi täällä taata asianmukaisen hävittämisen.

## 13. Korjaukset

Jos laitteessa ilmenee häiriöitä, anna ainoastaan valtuutetun alan ammattihenkilön tai ammattikorjaamon tarkastaa se.

## 14. Varaosatilais

Varaosatilausta tehtäessä tulee antaa seuraavat tiedot:

- laitteen tyyppi
- laitteen tuotenumero
- laitteen tunnusnumero
- tarvittavan varaosan varaosnumero

Aktuellit hinnat ja muita tietoja löydät verkkosivustosta [www.isc-gmbh.info](http://www.isc-gmbh.info)

## 15. Hävittäminen

Laite, varusteet ja pakkaus tulee toimittaa ympäristöystävälliseen uusiokäyttöön. Muoviosissa on vastaavat merkinnät tyypinmukaista kierrätystä varten.

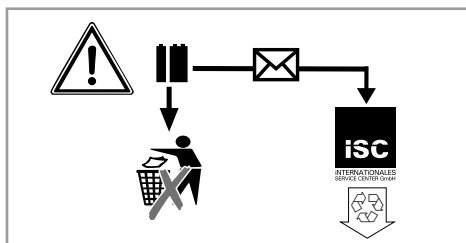



Koskee ainoastaan EU-maita

Älä heitä sähkötyökaluja kotitalousjätteisiin!

Euroopan direktiivin 2012/19/EY loppuunkäytetyistä sähkö- ja elektronisista laitteista ja sen kansalliseksi laiksi muuntamisen mukaan tulee käytetyt sähkötyökalut koota erikseen ja toimittaa ne ympäristöystävälliseen kierrätykseen.

Kierrätysvaihtoehto takaisinlähetykselle:

Sähkölaitteen omistaja on veloitettu laitteen palauttamisen vaihtoehtona vaikuttamaan siihen, että hänen luovuttamansa omaisuus hävitetään asianmukaisesti. Loppuun käytetty laite voidaan tätä varten luovuttaa myös keräyspisteeseen, joka suorittaa sen käytöstäpoiston kansallisten kierrätystalous- ja jätehuoltolakien tarkoittamalla tavalla. Tämä ei koske käytettyihin laitteisiin liitettyjä lisävarusteita ja apuvälineitä, joissa ei ole sähköosia.

Tuotedokumentaation ja tuotteen mukana toimitettujen papereiden osittainenkin kopiointi tai muu monistaminen on sallittu ainoastaan iSC GmbH:n nimenomaisella luvalla.

Oikeus teknisiin muutoksiin pidätetään

## Asiakaspalvelutiedot

Meillä on kaikissa takuutodistuksessa mainituissa maissa päteviä asiakaspalvelusta huolehtivia kumppaneita, joiden yhteystiedot löydät takuutodistuksesta. Heidän kautta voit saada kaikki asiakaspalvelut, kuten korjaukset, varaosien ja kulumaosien sekä tarvittavien käyttömateriaalien toimitukset.

Huomaa, että seuraaviin tämän tuotteen osiin kohdistuu käytöstä johtuvaa, luonnollista kulumista, ja että seuraavia osia tarvitaan käyttömateriaaleina.

| Laji                           | Esimerkki                  |
|--------------------------------|----------------------------|
| Kuluvat osat*                  | sovitin, hehkulamppu, akku |
| Käyttömateriaali / käyttöosat* | litteä varoke, hienovaroke |
| Puuttuvat osat                 |                            |

\* ei välttämättä kuulu toimitukseen!

Puutteellisuuksien tai vikojen ilmetessä pyydämme ilmoittamaan virheestä verkossa sivustoon [www.isc-gmbh.info](http://www.isc-gmbh.info). Ole hyvä ja anna vian tarkka kuvaus ja vastaa sen lisäksi joka tapauksessa seuraaviin kysymyksiin:

- Onko laite toiminut jo ainakin kerran, vai oliko se jo alusta lähtien viallinen?
- Havaitisiko jotain erikoista ennen vian ilmenemistä (oireita ennen vikaa)?
- Mikä mielestäsi on laitteessa vikana (pääasiallinen vika)?  
Kuvaa tätä toimintavirhettä.



## Takuutodistus

Arvoisa asiakas,  
tuotteemme läpikäyvät erittäin tiukan laadunvalvontatarkastuksen. Mikäli tämä laite ei kuitenkaan toimi moitteettomasti, valitamme tapahtunutta suuresti ja pyydämme sinua ottamaan yhteyttä tekniseen asiakaspalveluumme käyttäen tässä takuukortissa annettua osoitetta, tai siihen myyntipisteeseen, josta olet laitteen ostanut. Takuuvaateiden esittämistä koskevat seuraavat määräykset:

1. Nämä takuumääräykset koskevat laajennettuja takuusuorituksia. Ne eivät vaikuta lakimääräisiin takuusuoritusvaateisiin millään tavalla. Takuumme on sinulle maksuton.
2. Takuusuoritus kattaa ainoastaan sellaiset laitteen puutteellisuudet, jotka todistettavasti aiheutuvat materiaali- tai valmistusvirheistä, ja se on rajattu valintamme mukaan ainoastaan näiden laitteen vikojen korjaamiseen tai laitteen korvaamiseen uudella.  
Ole hyvä ja ota huomioon, että laitteitamme ei ole suunniteltu käytettäväksi pienteollisuus-, käsityöläis- tai ammattitarkoituksiin. Takuusopimusta ei siksi synny, jos laitetta on takuun kestoaikana käytetty pienteollisuus-, käsityöläis- tai teollisuustyöpaikoilla tai siihen on kohdistunut näihin verrattavissa oleva rasitus.
3. Antamamme takuu ei kata näitä vaurioita:
  - laitteessa esiintyneet vauriot, jotka aiheutuvat asennusohjeen noudattamatta jättämisestä tai asiantuntemattomasta asennuksesta, käyttöohjeen noudattamatta jättämisestä (kuten esim. liitäntä väärään verkkojännitteeseen tai virtalajiin) tai huolto- ja turvallisuusmääräysten laiminlyönnistä tai laitteen altistamista epänormaaleille ympäristöolosuhteille tai puutteellisesta hoidosta ja huollosta.
  - laitteessa esiintyneet vauriot, jotka aiheutuvat määräysten vastaisesta tai virheellisestä käytöstä (esim. laitteen ylikuormitus tai hyväksymättömien liitostyökalujen tai varusteiden käyttö), vieraiden esineiden tunkeutumisesta laitteeseen (esim. hiekka, kivet tai pöly, kuljetusvauriot), väkivoiman käytöstä tai ulkopuolisista tekijöistä (esim. putoamisesta aiheutuneet vahingot).
  - laitteessa tai sen osissa esiintyneet vauriot, jotka aiheutuvat käytöstä johtuvasta, tavanomaisesta tai muuten tavallisesta kulumisesta.
4. Takuuajan kesto on 60 vuotta ja se alkaa laitteen ostopäivästä. Takuuvaateet tulee esittää ennen takuuajan päättymistä kahden viikon kuluessa siitä, kun olet havainnut vian. Takuuvaateiden esittäminen takuuajan päätyttyä ei ole mahdollista. Laitteen korjaus tai vaihto ei johda takuuajan pitenemiseen tai laitteen tai siihen mahdollisesti asennettujen varaosien takuuajan alkamiseen uudelleen alusta. Tämä koskee myös paikan päällä suoritettuja palveluja.
5. Viallista laitetta koskevat takuuvaateet tulee esittää osoitteella: [www.isc-gmbh.info](http://www.isc-gmbh.info). Jos takuumme kattaa laitteessa olevan vian, saat korjatun tai uuden laitteen välittömästi takaisin.

Kuluvien osien, käyttöosien ja puuttuvien osien suhteen viittaamme tämän takuun rajoituksiin, jotka on selostettu tämän käyttöohjeen asiakaspalvelutiedoissa.

EE



**Oht!** - vigastusohu vähendamiseks lugege kasutusjuhendit

**Oht!**

Vigastuste ja kahjustuste vältimiseks tuleb seadme kasutamisel võtta tarvitusele mõningad ohutusabinõud. Seepärast lugege kasutusjuhend / ohutusjuhised hoolikalt läbi. Hoidke need korralikult alles, et informatsioon oleks teil igal hetkel käeulatuses. Kui peaksite seadme teisele isikule edasi andma, siis andke talle ka kasutusjuhend / ohutusjuhised. Me ei võta endale vastutust õnnetuste või kahjude eest, mis tekivad käesoleva juhendi ja ohutusjuhiste mittejärgimisel.

**1. Ohutusjuhised****Oht!****Lugege kõiki ohutusjuhiseid ja juhendeid.**

Ohutusjuhiste ja juhendite eiramine võib põhjustada elektrilöögi, põletuse ja/või raskeid vigastusi.

**Hoidke kõik ohutusjuhised ja juhendid alles.**

- Kontrollige enne iga kasutamist, kas käivitusabi-akulaadijal on kahjustusi.
- Pidage kinni võrgupinge väärtusest (230 V ~ 50 Hz).
- Palun arvestage, et elektriseadmete asjatundmatu käsitlemise korral võivad tekkida ohud, mida lapsed võivad mitte tunnetada.
- Hoidke lapsed sõiduauto akust ja käivitusabi-akulaadijast eemal.
- Katkised või kahjustatud detailid tuleb lasta teenindustöökojas remontida või vahetada, kui kasutusjuhendis ei ole kirjas teisiti. Katkised lülitid tuleb lasta teenindustöökojas vahetada.
- Kaitske vihma, veepritsmete ja niiskuse eest.
- Ärge asetage soojendatud pinnale.
- Kui käivitusabi-akulaadijat ei kasutata, lülitage see pidevalt välja.
- Sõiduki aku laadimisel ning happega täitmisel või destilleeritud vee lisamisel tuleb kanda kaitseprille ja happekindlaid kaitsekindaid. Söövitava happe tõttu on kõrgendatud vigastusohu!
- Ettevaatust! Akuhape on söövitava toimega. Peske happepritsmed nahalt ja riietelt otsekohe seebilahusega maha. Loputage happepritsmed silmast otsekohe veega (15 min) ja pöörduge arsti poole.
- Mootorsõiduki aku laadimisel ei tohi kanda sünteetilistest materjalidest rõivaid, et vältida elektrostaatilise laengu tõttu tekkida võivad sädemeid.
- Tähelepanu! Vältige leeke ja sädemeid.

Laadimisel vabaneb plahvatusohtlik paukgaas.

- Käivitusabi-akulaadija sisaldab osi, nt lüliti ja kaitse, mis võivad luua elektrikaare ja sädemeid. Tagage kindlasti hea ventilatsiooni olemasolu garaažis või ruumis.
- Tähelepanu! Terava gaasilõhna korral tekib püsiv plahvatusoht. Ärge lülitage seadet välja, ärge eemaldage krokodille. Õhutage ruumi otsekohe. Laske mootorsõiduki akut kliendi-teenindusel kontrollida.
- Ärge laadige üheaegselt mitut akut.
- Ärge laadige mittelaetavaid akusid.
- Järgige mootorsõiduki aku tootja juhiseid.
- Järgige kindlasti sõidukitootja andmeid ja juhiseid.

**Kompressor**

- Ärge puhaste oma riideid kunagi suruõhuga.
- Ärge suunake suruõhku inimestele ega loomadele.
- Hoidke õhuavad mustusest puhtad.
- Kompressor ei tohi tolmu ega muud mustust sisse imeda.
- Ärge kasutage kompressorit kõrgsurverehvide jaoks, nagu nt veoki-, traktori- või haagiserehvid.
- Juhul kui te soovite mitut rehvi täita, laske kompressoril iga rehvi täitmise järel umbes 10 minutit jahtuda. Seadme maksimaalne tööaeg ei tohi ületada 10 minutit.

**Tähtis!**

- Käivitusabi-akulaadija on varustatud hooldusvaba, lekkekindla plii-geelakuga. See tarnitakse osaliselt laetuna.
- Enne esmakordset kasutuselevõttu tuleb käivitusabi-akulaadija aku täis laadida.
- Kui käivitusabi-akulaadijat pikemat aega ei kasutata, tühjeneb aku iseseisvalt.
- Kasutage laadimiseks ainult kaasasolevat adapterit.

**Kasutuselt kõrvaldamine**

Akud: Ainult spetsiaalsetes vastuvõtukohtades või erijäätmete kogumiskohtades.

Küsi teavet kohalikust omavalitsusest.

**Keskkonnakaitse**

Arvestage, et pakendimaterjal, kasutatud patareid või defektsed akud ei kuulu olmeprügi hulka. Palun kõrvaldage need alati nõuetekohaselt.

## 2. Tarnekomplekt

Kontrollige loendi alusel, kas tarnekomplektis on kõik vajalikud osad. Juhul, kui mõni osa on puudu, pöörduge hiljemalt 5 tööpäeva jooksul pärast kauba ostmist meie teeninduskeskusesse või lähimasse pädevasse ehitusmaterjalide kauplusse ning esitage kehtiv ostukviitung. Järgige siinkohal juhendi lõpus esitatud garantiitingimustes olevat garantiitabelit.

- Avage pakend ja võtke seade ettevaatlikult välja.
- Eemaldage pakkematerjal ning pakke- ja transporditoed (kui on olemas).
- Kontrollige, kas tarnekomplekt on terviklik.
- Kontrollige, ega seadmel ja tarvikutel pole transpordikahjustusi.
- Hoidke pakend võimalusel kuni garantiiaja lõpuni alles.

### Oht!

**Seade ja pakkematerjal ei ole laste mänguasjad! Lapsed ei tohi kilekottide, fooliumi ja pisidetallidega mängida! Oht alla neelata ja lämbuda!**

- käivitusabi-akulaadur koos kompressoriga
- laadimis- ja võrguadapter
- ühenduskaabel koos sigaretisüütle pistikuga
- ventiili- ja adapterikomplekt
- Originaalkasutusjuhend

## 3. Sihipärane kasutamine

Seade sobib 12 V starteriakude (pliihappeakud) käivitusabiks akude puuduliku täituvuse korral ning 12 V tarbijate otsese ja kaudse ühenduse korral maks. 10 A sigaretisüütle pesaga. Järgige siinkohal kindlasti ühendatava seadme kasutusjuhendit. Integreeritud 12 V autokompressori abil saab täis pumbata auto-, mootorratta- ja jalgrattarehve, spordipalle ning väikesi veepalle, väikesi õhkmatratseid ja muud sarnast.

Seadet võib kasutada ainult ettenähtud otstarbel. Igasugune muul otstarbel kasutamine ei ole otstarbekohane. Kõigi sellest tulenevate kahjude või vigastuste eest vastutab kasutaja/käitaja, mitte tootja.

Palun arvestage, et meie seadmed ei ole ettenähtud töönduslikuks, kaubanduslikuks või tööstuslikuks kasutamiseks. Kui seadet kasutatakse

töönduslikes, kaubanduslikes või tööstuslikes valdkondades või ka nendega võrdväärses tegevustes, kaotab meiepoolne garantiid kehtivuse.

## 4. Tehnilised andmed

Aku: ..... 12 V / 10 Ah  
 Väljundpinged / maks. voolutarbimine: .....  
 ..... 12 V / 10 A 1 sigaretisüütaja pistikupesa  
 Võrguadapter: Nimipinge ..... 230 V ~ 50 Hz  
 Võrguadapteri väljund:  
 Nimipinge: ..... 15 V  
 Nimivool: ..... 800 mA  
 Nimivõimsus: ..... 12 VA  
 Valgusti: ..... 12V / 3 W  
 Kompressor: ..... 12 V / 18 bar

## 5. Käivitusabi-akulaadija laadimine

Märkus! Asetage toitelüliti (joonis 1/1) asendisse „OFF“.

### 5.1 Võrguadapteriga käivitusabi-akulaadija laadimine

1. Ühendage juuresoleva võrguadapteri ühendusjuhe seadme laadimispesa „RECHARGE“ (joonis 1/2).
2. Ühendage võrguadapter pistikupessa 230V~50Hz. Punane LED-lamp (joonis 1/3) süttib.
3. Laadimisaeg on umbes 24 tundi.

Nupu (joonis 1/4) vajutamisel näitab integreeritud voltmeeter (joonis 1/5) paigaldatud aku laadimisolekut.

### 5.2 Käivitusabi-akulaadija laadimine autoadapteriga

Käivitusabi-akulaadijat on võimalik laadida auto sigaretisüütle abil.

Märkus! Laadimisprotsess peaks toimuma ainult sõidu ajal, kuna autoaku tühjeneb. Ärge käivitage sõidukit kunagi seni, kuni autoadapteri juhe on sigaretisüüteliga ühendatud.

Ühendage autoadapteri juhtme 12 V pistik auto sigaretisüütelisse ja teine ots käivitusabi-akulaadija laadimispesa „(RECHARGE)“.

## 6. Väljundid

### Ettevaatus!

**12 V väljund sigaretisüüteli ühenduse kaudu.**

**Maks. 10 amprit:**

- 12 V väljundit (joonis 1/8) saab koormata maks 10 A-ga, st kasutada saab maksimaalselt 10 A.
- Seetõttu jälgige tarbija võimuse ja voolutarbimise näite, et käivitusabi-akulaadijat mitte üle koormata. Juhul kui teile on teada ainult tarbija võimsuse näitajad, võite maksimaalse voolu väga lihtsasti välja arvutada.

### Arvutusnäide:

Tarbija: 12 V / 50 W

Voolutarbimine on: 50 W / 12 V = 4,17 A

- Kaasasolev sigaretisüüteli juhet saab kasutada sobiva tarbija ühendamiseks. 10 A kaitsmega.
- 12 V väljundi kasutamiseks eemaldage kaitskork ja ühendage tarbija.

**Seetõttu jälgige vooluga varustatava seadme pinget ja voolutarbimise näitajaid, et käivitusabi-akulaadijat mitte üle koormata. Ülekoormamine võib põhjustada seadme võimalikku purunemist.**

Käivitusabi juhtme toitelüliti (1) peab olema asendis „0“.

## 7. Valgustuse kasutamine

**Valgustuse sisselülitamiseks toimige järgmiselt:**

Lamp (joonis 1/6) lülitatakse lüliti (joonis 1/7) abil sisse või välja.

## 8. Mootorsõiduki käivitusabi

### Oht!

- Laadimisjuhtmed koos krokodillidega asuvad seadme poolel.
- Kui teil laadimisjuhet vaja ei lähe, ärge võtke seda seadme küljest lahti.
- Tähelepanu! Krokodillide puutumise korral tekib lühiseoht.
- Käivitusabi-akulaadijat saab kasutada käivitusabina ainult mootorsõiduki osaliselt laetud aku korral. See tähendab, et te saate

mootorsõiduki akusse toimetada voolu ainult piiratud mahus.

- **Täiesti tühja aku käivitamiseks käivitusabi-akulaadija ei sobi!**

Juhuslike lühiste vältimiseks kinnitamisel sõiduki aku ja sõiduki osade vahel on klemmid isoleeritud. Lühiseid tuleb kindlasti vältida.

Käivitusabi-akulaadija käivitusabiseade pakub käivitusraskuste korral sõiduki aku puuduliku täituvuse tõttu tänuväärset abi.

Juhime tähelepanu sellele, et sõidukitel on juba standardvarustuses arvukalt elektroonilisi moduleid (nagu nt ABS, ASR, sissepritsepump, pardaarvuti ja autotelefon). Suurenenud käivituspinge ja esile kerkivad kõrge pinged võivad käivitusprotsessi ajal põhjustada defekte elektronikamoodulites. Käivitusabi tekitatud kahjustusi tootevastutus ei kata. Järgige auto, raadio, autotelefoni jne kasutusjuhendites olevaid juhiseid. Tähelepanu! Käivitusabi saate osutada ainult täislaetud käivitusabi-akulaadija abil täie võimsusega.

**Käivitusabi-akulaadija kasutamine käivitusabi korral:**

1. Ühendage käivitusabi-akulaadija punane juhe (+) auto aku pluss-poolusega (+).
2. Ühendage käivitusabi-akulaadija must juhe (-) sõiduki massi külge, nt massi juhtmel või mootoriploki teisel siledal poolel akust nii kaugele kui võimalik, et võimalikult tekkiva paukgaasi süttimist takistada.
3. Toitelüliti (joonis 1/2) peab käivitusabi korral olema asendis „ON“.
4. Lülitage süüde sisse, oodake umbes 5 minutit. **ÄRGE KÄIVITAGE!**
5. Nüüd saate mootori käivitamise esimest korra ühendatud käivitusabi-akulaadija korral läbi viia. Jälgige seda, et käivituskatse ei kestaks kauem kui 3 sekundit, kuna käivitamisel voolab väga tugev vool.
6. Kõigepealt eemaldage krokodillid massilt (miinuspoolus).
7. Seejärel eemaldage käivitusabi juhe auto aku plusspooluselt (+).
8. Pärast käivitamise üritamist tuleb käivitusabi-akulaadija uuesti täis laadida.

## 9. Aku täituvuse taseme kontrollimine

Pingenäidik (joonis 1/5) annab teavet aku laadimise olekust.

Nupule (joonis 1/4) vajutamisel lülitub pingenäidik tööle.

### Roheline

Aku on 50–100 % täis.

### Kollane

Aku on 0–50 % täis ja seda tuleb laadida.

### Punane

Aku on täiesti tühi. See olek on võimalik nt pärast käivitusabi protsessi. Aku tuleb kindlasti täis laadida. Kui seadet kasutatakse siiski edasi, võib see põhjustada aku kahjustumist. Aku eluea säilitamiseks peaksite akut iga 3 kuni 5 kuu järel kasutamisest sõltumata laadima.

## 10. Pirmi vahetamine

Pirn peab olema väljalülitatud.

### Pirmi vahetamiseks toimige järgmiselt:

- Vajutage lambikatet külgedelt natuke kokku ja tõmmake kate suunaga ettepoole ära.
- Keerake pirn vastupäeva keerates pesast välja.
- Asendage pirn sama tüüpi pirniga (12 V / 0,3A).
- Keerake pirn vastupäeva keerates pesast välja.
- Vajutage lambikate (joonis 1/6) uuesti peale.

## 11. 12 V kompressor

### 11.1 Rehvide täitmine

**Oht!** Kasutage rehvide tegeliku rõhu kontrollimiseks õhusurve mõõteriista. Jälgige kindlasti rehvide täitmiseks sõiduki kasutusjuhendit.

1. Eemaldage ventiililt kork.
2. Vajutage kompressori liides täielikult ventiili peale (joonis 2/1).
3. Kinnitage kompressori liides kinnitushoova teise asendisse keeramise teel (joonis 2/2).

### 11.2 Õhkmadratsite jne täitmine

**Hoiatus!** Õhkmadratsite, kummipaaside jne materjali omaduste tõttu ei ole võimalik anda täpseid andmeid õhu surve kohta. Seetõttu jälgige, et te neid esemeid liiga tugevasti täis ei pumpa, kuna need võivad lõhki minna.

- Valige välja sobiv adapter ja lükake see õhuvooliku liidese otsa.  
Adapter (joonis 3/1): õhkmadratsite jaoks  
Adapter 2 (joonis 3/2): spordipallide jaoks  
Adapter 3 (joonis 3/3): veepallide jaoks
- Kinnitage kompressori liides kinnitushoova teise asendisse keeramise teel (joonis 2/2).

### 11.3 Kompressori kasutuselevõtt

**Märkus!** Enne kompressori kasutuselevõttu lugege punktis 1 loetletud „Olulisi juhiseid“. Pärast 10-minutilist kompressori töötamist on vaja 10-minutilist jahtumisaega.

- Enne sisselülitamist kontrollige manomeetrit (joonis 4/2).
- Sisselülitamiseks seadke toitelüliti (joonis 4/1) asendisse I.
- Väljalülitamiseks seadke toitelüliti (joonis 4/1) asendisse 0.

## 12. Hooldus ja korrashoid

### Oht!

- Kõigi puhastus- ja hooldustööde korral tuleb käivitusabi-akulaadija välja lülitada ja kõik ühendused seadmelt eemaldada.
- Pinna puhastamiseks kasutage võimalusel alati ainult pehmet kuiva lappi, mitte tugeva-toimelisi lahusteid. Kui tingimata vaja, võite mustuse kõrvaldada ainult kergelt niisutatud lapiga.

## 13. Remont

Võimalike esinevate tõrgete korral laske seadet kontrollida ainult volitatud spetsialistil või kliendi-teenindustöökojas.

## 14. Varuosade tellimine

Varuosade tellimisel on vajalikud järgmised andmed:

- Seadme tüüp
- Seadme artiklinumber
- Seadme identifitseerimisnumber
- Vajaliku varuosa number

Kehtivad hinnad ja info leiате aadressilt [www.isc-gmbh.info](http://www.isc-gmbh.info).

## 15. Kasutuselt kõrvaldamine

Seade, tarvikud ja pakend tuleb keskkonnasõbralikult ümber töödelda. Plastdetailid on märgistatud liikide järgi töötlemiseks.

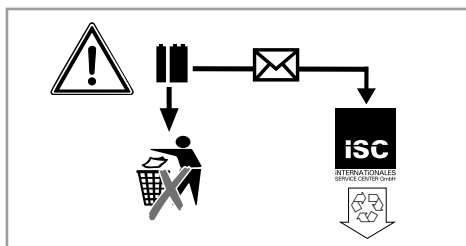

Akud ja aku jõul töötavad elektriseadmed sisaldavad keskkonda kahjustavaid materjale. Ärge visake akutööriistu olmeprügi hulka. Pärast defekti avastamist seadmel või seadme kulumist võtke aku välja ja saatke firmale iSC GmbH, Eschenstraße 6, D-94405 Landau, või kui see on lahutamatu seadmega ühenduses, saatke akutööriist. Tootja tagab nõuetekohase jäätmekäitluse ainult seal.



Ainult Euroopa Liidu riikidele

Ärge visake elektrilisi tööriistu olmeprügi hulka!

Euroopa Liidu direktiiviga 2012/19/EÜ elektri- ja elektroonikaseadmete jäätmete kohta ja siseriiklikele kohaldamistele tuleb kasutatud elektrilised tööriistad koguda kokku eraldi ja leida neile keskkonnasäästlik taaskasutus.

Taaskasutusalternatiiv tagasisaatmisnõudele:

Elektriseadme omanik on kohustatud omandisuhte lõppemisel alternatiivina tagasisaatmisele kaasa aitama sobivale taaskasutusele. Seega võib vana seadme loovutada ka tagasivõtukohta, mis korraldab selle kõrvaldamise riikliku ringlusmajanduse ja jäätmeseadusandluse tähenduses. Asjasse ei puutu vanade seadmete elektrikomponentideta lisaseadmed ja abivahendid.

Tootedokumentatsiooni ja kaasasolevate dokumentide kordustrukk või muul viisil paljundamine, ka osaliselt, on lubatud ainult iSC GmbH loal.

Tehniliste muudatuste õigus reserveeritud



## Hooldusteave

Meil on kõikides garantiitunnistusel loetletud riikides pädevad hoolduspartnerid, kelle kontaktandmed leiате garantiitunnistuselt. Nemad on Teie käsutuses seoses mis tahes hooldusküsimustega, nagu remonditööd, varu- ja kuluosade muretsemine või kulumaterjalid.

Tuleb tähele panna, et selle toote korral esineb kasutamisest tulenevaid või loomulikke kulumisilminguid järgmistel detailidel ning neid detaile käsitletaksekulumaterjalina.

| Kategooria               | Näide                  |
|--------------------------|------------------------|
| Kuluosad*                | Adapter, hõõglamp, aku |
| Kulumaterjal / Kuluosad* | Lamekaitse, peenkaitse |
| Puuduolevad detailid     |                        |

\* ei pruugi tingimata tarnekomplektiga kaasas olla!

Puuduste või rikete korral palume Teid registreerida see internetis aadressil [www.isc-gmbh.info](http://www.isc-gmbh.info). Märki-gekindlasti vea täpne kirjeldus ja vastake lisaks igal juhul järgmistele küsimustele.

- Kas seade on töötanud või oli ta algusest peale defektne?
- Kas Teile hakkas enne defekti ilmnemist midagi silma (defekti tunnused)?
- Missugune tõrge Teie arvates seadmel on (põhitunnus)? Kirjeldage seda tõrget.

## Garantiitunnistus

Lugupeetud klient!

Meie tooted läbivad range kvaliteedikontrolli. Kui seade ei peaks siiski korralikult töötama, on meil siiralt kahju ja me palume Teil pöörduda meie klienditeenindusse selle garantiitunnistuse lõpus toodud aadressil või kauplusesse, kust Te seadme ostsite. Garantiinõuete esitamisel kehtib järgnev:

1. Täiendavat garantiid reguleeritakse nende garantiitingimustega. See garantii ei puuduta Teie seaduslikke garantiinõudeid. Meie garantiiteenus on Teile tasuta.
2. Garantiiteenus hõlmab ainult seadme neid puudusi, mis tulenevad materjali- või tootmisvigadest, ning piirneb meie valikul nende puuduste kõrvaldamise või seadme vahetamisega. Võtke palun arvesse, et meie seadmed ei ole konstrueeritud ettevõtluses, käsitööstuses ega kutsetegevuses kasutamise otstarbel. Seetõttu ei kehti garantiileping juhul, kui seadet kasutatakse garantiiajal ettevõtluses, käsitööstuses või tööstuses jt sarnastel tegevusaladel.
3. Meie garantii alla ei kuulu:
  - kahjud, mis on tekkinud montaažijuhendi mittejärgimise või asjatundmatu paigalduse, kasutusjuhendi mittejärgimise (nagu nt vale võrgupinge või vooluliigi ühendamisel) või hooldusjuhendi ja ohutusnõuete eiramise tõttu, samuti seadme jätmise tõttu ebaharilike keskkonnatingimuste kätte või puuduliku hoolduse ja kontrolli tõttu.
  - seadme kahjustused, mis on tekkinud kuritegeliku või asjatundmatu käsitsemise tõttu (nagu nt seadme ülekoormamine või lubamatute instrumentide või tarvikute kasutamine), võõrkehade (nt liiv, kivid või tolm, transpordikahjustused) seadmesse tungimisel, jõu kasutamisel või välisjõudude mõju korral (nt kahjustused mahakukkumise tagajärjel).
  - kahjustused seadmel või seadme osadel, mis on põhjustatud kasutamisest tingitud, tavalise või muu loomuliku kulumise tagajärjel.
4. Garantiiaeg on 60 kuud ning see algab seadme ostmise kuupäevaga. Garantiinõuded tuleb esitada garantiiajal kahe nädala jooksul pärast defekti tuvastamist. Garantiinõuete esitamine pärast garantiiaja kestuse lõppu on välistatud. Seadme remont või väljavahetamine pikendab garantiiaega või antakse nõude tõttu seadmele ja võimalikele paigaldatud varuosadele uus garantiiaeg. See kehtib ka kliendi juures kohapeal teostatud teeninduse korral.
5. Garantiinõude esitamiseks registreerige defektne seade alltoodud aadressil: [www.isc-gmbh.info](http://www.isc-gmbh.info). Kui seadme defekt käib meie garantii alla, saate esimesel võimalusel tagasi remonditud või uue seadme.

Kulu-/tarbe- ja puuduolevate detailide osas juhime tähelepanu garantiipiirangutele vastavalt selles kasutusjuhendis antud hooldusteabele.



**Bīstami!** - Lai izvairītos no savainošanās riska, izlasiet lietošanas instrukciju

**Bīstami!**

Lietojot ierīces, jāievēro vairāki drošības pasākumi, lai novērstu savainojumus un bojājumus, tāpēc rūpīgi izlasiet šo lietošanas instrukciju / drošības norādījumus. Saglabājiet šo informāciju, lai tā vienmēr būtu pieejama. Ja ierīce ir jānodod citai personai, lūdzu, iedodiet līdzī ar šo lietošanas instrukciju / drošības norādījumus. Ražotājs neuzņemas atbildību par negadījumiem vai zaudējumiem, kas rodas, ja neņem vērā šo instrukciju un drošības norādījumus.

**1. Drošības norādījumi****Bīstami!**

**Izlasiet visus drošības norādījumus un instrukcijas.** Neievērojot drošības norādījumus un instrukcijas, var gūt elektrisko triecienu, apdegumus un/vai smagas traumas. **Uzglabājiet visus drošības norādījumus un instrukcijas, lai tos nepieciešamības gadījumā varētu izmantot nākotnē.**

- Pirms katras lietošanas reizes pārbaudiet, vai enerģijas blokam nav bojājumu.
- Ievērojiet nominālā sprieguma līmeni (230 V ~50 Hz).
- Lūdzu, ievērojiet, ka, nepareizi rīkojoties ar elektroierīcēm, var rasties apdraudējums, ko, iespējams, neizprot bērni.
- Nepieļaujiet bērnu piekļuvi transportlīdzekļa akumulatoram un enerģijas blokam.
- Bojātas detaļas atbilstoši jāremontē vai jānomaina klientu tehniskās apkalpošanas darbnīcā, ja vien lietošanas instrukcijā nav norādīts citādi. Bojāti slēdži jānomaina klientu tehniskās apkalpošanas darbnīcā.
- Sargājiet no lietus, ūdens šļakatām un mitruma.
- Nenovietojiet uz karstas pamatnes.
- Ja enerģijas bloku neizmantojat, vienmēr to izslēdziet.
- Uzlādējot transportlīdzekļa akumulatoru, kā arī lejot tajā skābi vai destilētu ūdeni, noteikti lietojiet aizsargbrilles un skābesizturīgus cimdus! Kodīgā skābe palielina savainojumu risku!
- Uzmanību! Akumulatora skābe ir kodīga. Skābes pilienu uz ādas un apģērba nekavējoties nomazgājiet ar ziepju sārmu. Skābes pilienu acīs nekavējoties skalojiet ar ūdeni (15 min.) un vērsieties pie ārsta.
- Uzlādējot transportlīdzekļa akumulatoru,

nedrīkst lietot sintētiska materiāla apģērbus, lai izvairītos no dzirksteļu rašanās elektrostatisks izlādes dēļ.

- Uzmanību! Izvairieties no liesmām un dzirkstelēm. Uzlādes laikā atbrīvojas sprādzienbīstama sprāgstgāze.
- Enerģijas blokā ir detaļas, piemēram, slēdži un drošinātājs, kas, iespējams, var radīt elektrisko loku un dzirksteles. Noteikti nodrošiniet labu ventilāciju garāžā vai telpā.
- Uzmanību! Ja ir jūtama asa gāzes smaka, pastāv liels sprādziena risks. Neatslēdziet ierīci, nenovietojiet uzlādes spaiļus. Nekavējoties labi izvēdiniet telpu. Transportlīdzekļa akumulatoru uzticiet pārbaudīt klientu tehniskās apkalpošanas darbnīcā.
- Neuzlādējiet vairākus akumulatorus vienlaikus.
- Neuzlādējiet neuzlādējamus akumulatorus.
- Ievērojiet transportlīdzekļa akumulatora ražotāja norādījumus.
- Ievērojiet transportlīdzekļa ražotāja sniegto informāciju un norādījumus par akumulatoru uzlādi.

**Kompresors**

- Nekad netīriet savu apģērbus ar saspiestu gaisu.
- Nepūtiet saspiestu gaisu virsū cilvēkiem vai dzīvniekiem.
- Ventilācijas spraugās nedrīkst būt netīrumi.
- Kompresors nedrīkst iesūkt putekļus vai citus netīrumus.
- Neizmantojiet kompresoru augstspiediena riepiem, piemēram, kravas automobiļu, traktoru vai piekabju riepiem.
- Ja vēlaties uzpildīt vairākas riepas, starp atsevišķām uzpildēm ļaujiet kompresoram atdzist apmēram 10 minūtes. Ierīces maksimālais darbības ilgums nedrīkst pārsniegt desmit minūtes.

**Būtiski!**

- Enerģijas bloks ir aprīkots ar sūces drošu svina un skābes akumulatoru, kuram nav nepieciešama apkope. To piegādā daļēji uzlādētu.
- Pirms pirmās lietošanas reizes enerģijas bloka akumulators pilnībā jāuzlādē.
- Ja enerģijas bloku nelieto ilgāku laiku, akumulators izlādējas.
- Uzlādei izmantojiet tikai komplektā piegādāto barošanas bloku.

**Utilizācija**

Akumulatori: tikai īpašās pieņemšanas vietās vai īpašu atkritumu savākšanas vietās.  
Jautājiet vietējā pašvaldībā.

**Vides aizsardzība**

Lūdzu, ņemiet vērā, ka iepakojuma materiāls, izlietotas baterijas vai bojāti akumulatori nav majsaimniecības atkritumi. Vienmēr likvidējiet tos atbilstoši noteikumiem.

**2. Piegādes komplekts**

Lūdzam pārbaudīt, vai prece ir piegādāta pilnībā atbilstoši piegādes komplektācijas aprakstam. Ja preces komplektācija nav pilnīga, lūdzam vērsties mūsu apkopes centrā vai tirdzniecības vietā, kur Jūs ierīci iegādājāties, piecu darba dienu laikā no preces iegādes brīža, uzrādot derīgu pirkuma dokumentu. Lūdzam ņemt vērā garantijas tabulu, kas ir pievienota šīs instrukcijas beigās sadaļā, kurā sniegta informācija par apkalpošanu.

- Atveriet iepakojumu un uzmanīgi izņemiet no tā ierīci.
- Noņemiet iepakojuma materiālu, kā arī iepakojuma un transportēšanas stiprinājumus (ja ir).
- Pārbaudiet, vai piegādes komplekts ir pilnīgs.
- Pārbaudiet, vai ierīces un piederumu daļas transportēšanas laikā nav bojātas.
- Pēc iespējas uzglabājiet iepakojumu līdz garantijas termiņa beigām.

**Bīstami!**

**Ierīce un iepakojuma materiāls nav bērnu rotaļlietas! Bērni nedrīkst rotaļāties ar plastikāta maisiņiem, plēvēm un sīkām detaļām! Pastāv norīšanas un nosmakšanas risks!**

- Enerģijas bloks ar kompresoru
- Uzlādes barošanas bloks
- Savienojuma vads ar cigarešu aizdedzinātāja spraudni
- Ventīļa adaptera komplekts
- Oriģinālā lietošanas instrukcija

**3. Mērķim atbilstoša lietošana**

Ierīces mērķis ir atvieglot 12 V startera bateriju (svina un skābes akumulatoru) iedarbināšanu, ja akumulatora jauda nav pietiekama, kā arī tieši vai netieši pieslēgt cigarešu aizdedzinātājam 12 V patērētājus ar maksimāli 10 A strāvas patēriņu. Turklāt noteikti ievērojiet pieslēdzamās ierīces lietošanas instrukciju. Ar iebūvēto 12 V automātisko kompresoru var piepūst automobiļu, motociklu un velosipēdu riepas, sporta bumbas un mazas ūdens bumbas, mazus piepūšamos matračus u. tml.

Ierīci drīkst lietot tikai paredzētajiem mērķiem. Ierīces lietošana, kas neatbilst minētajiem mērķiem, nav noteikumiem atbilstoša. Par visa veida bojājumiem vai savainojumiem ir atbildīgs lietotājs/operators, nevis ražotājs.

Lūdzu, ievērojiet, ka mūsu ierīces atbilstoši noteikumiem nav konstruētas komerciālai, amatnieciskai vai rūpnieciskai izmantošanai. Ražotājs neuzņemas garantiju, ja ierīci izmanto komerciālos, amatniecības vai rūpniecības uzņēmumos, kā arī līdzīgos darbos.

**4. Tehniskie rādītāji**

Akumulators: ..... 12 V/10 Ah  
Izejas spriegums/maks. strāvas patēriņš:  
12 V/10 A pa vienu cigarešu aizdedzinātāja līdzi  
Barošanas bloks: nominālais spriegums: .....  
230 V ~ 50 Hz  
Barošanas bloka izeja:  
Nominālais spriegums: ..... 15 V  
Nominālā strāva: ..... 800 mA  
Nominālā jauda: ..... 12 VA  
Lampiņa: ..... 12V / 3 W  
Kompresors: ..... 12 V/18 bāru

## 5. Enerģijas bloka uzlāde

Norādījums! Ieslēgšanas un izslēgšanas slēdzi (1. att., 1. poz.) ieslēdziet pozīcijā „Izslēgts” („OFF”)!

### 5.1. Enerģijas bloka uzlāde ar barošanas bloku

1. Savienojiet komplektā pievienotā barošanas bloka pieslēguma vadu ar ierīces uzlādes līgzdu „RECHARGE” (1. att., 2. poz.).
2. Iespraudiet barošanas bloku 230 V ~50 Hz kontaktligzdā. Mirdz sarkanā gaismas diode (1. att., 3. poz.).
3. Uzlādes laiks ir apmēram 24 stundas.

Nospiežot pogu (1. att., 4. poz.), iebūvētais voltmetrs (1. att., 5. poz.) rāda iebūvētā akumulatora uzlādes stāvokli.

### 5.2. Enerģijas bloka uzlāde ar transportlīdzekļa adaptera vadu

Enerģijas bloku var uzlādēt, izmantojot transportlīdzekļa cigarešu aizdedzinātāju. Norādījums! Uzlādes procesam būtu jānotiek tikai braukšanas laikā, jo transportlīdzekļa akumulators tiek izlādēts. Nekad neiedarbiniet transportlīdzekli, kamēr transportlīdzekļa adaptera vads ir pieslēgts cigarešu aizdedzinātājam.

Iespraudiet komplektā pievienotā transportlīdzekļa adaptera vada 12 V spraudni transportlīdzekļa cigarešu aizdedzinātājā un otru galu – enerģijas bloka uzlādes līgzdā “(RECHARGE)”.

## 6. Izejas

**Atsargiai!**  
12 V izeja, izmantojot cigarešu aizdedzinātāja pieslēgumu

**Maks. 10 ampēru**

- 12 V izeju (1. att., 8. poz.) var noslogot ar maksimāli 10 A slodzi, proti, ir pieejami maksimāli 10 A.
- Tāpēc ņemiet vērā patērētāja jaudas un strāvas patēriņa līmeņus, lai nepārslogotu enerģijas bloku. Ja ir zināmi tikai patērētāja jaudas rādītāji, ļoti vienkārši var aprēķināt maksimālo strāvu.

### Aprēķina piemērs

Patērētājs: 12 V/50 W

Strāvas patēriņš:  $50 \text{ W}/12 \text{ V} = 4,17 \text{ A}$

- Lai pieslēgtu piemērotu patērētāju, var izmantot komplektā pievienoto cigarešu aizdedzinātāja vadu. Tam ir 10 A drošinātājs.
- Lai izmantotu 12 V izeju, noņemiet aizsargvāciņu un pieslēdziet savu patērētāju.

**Ņemiet vērā darbināmo ierīču sprieguma un strāvas rādītājus, lai nepārslogotu enerģijas bloku. Pārslodze var izraisīt ierīces bojājumus.**

Startera pieslēgšanas vada ieslēgšanas un izslēgšanas slēdzim (1) jābūt “0” pozīcijā.

## 7. Apgaismojuma ieslēgšana

Lai ieslēgtu apgaismojumu, rīkojieties šādi: lampiņu (1. att., 6. poz.) ieslēdz vai izslēdz ar slēdzi (1. att., 7. poz.).

## 8. Transportlīdzekļa startera pieslēgšanas vads

### Bīstami!

- Uzlādes vads ar polu spailēm atrodas ierīces sānos.
- Ja uzlādes vads nav vajadzīgs, nenoņemiet to no ierīces.
- Uzmanību! Aizskarot polu spaiļes, rodas īsslēguma risks.
- Enerģijas bloku iedarbināšanas atvieglošanai var izmantot tikai daļēji izlādētiem transportlīdzekļu akumulatoriem. Tas nozīmē, ka transportlīdzekļa akumulatoram var pievadīt tikai ierobežotu jaudu.
- **Enerģijas bloks nav piemērots pilnībā izlādētu akumulatoru iedarbināšanai!**

Lai savienošanas laikā izvairītos no īsslēgumiem starp transportlīdzekļa akumulatoru un transportlīdzekļa detaļām, spaiļes ir izolētas. Noņemti jāizvairās no īsslēguma.

Enerģijas bloka iedarbināšanas palīgierīce ir labs palīgs iedarbināšanas grūtību gadījumā nepietiekamas akumulatora jaudas dēļ.

Norādām, ka transportlīdzekļu standarta aprīkojumā jau ir iekļauti daudzi elektronikas

bloki (piemēram, ABS, ASR, iesmidzināšanas sūknis, vadības dators un automobiļa tālrunis). Palielinātais iedarbināšanas spriegums un maksimālie spriegumi, kas rodas iedarbināšanas procesā, var izraisīt iespējamus defektus elektronikas blokos. Izstrādājuma garantija neattiecas uz bojājumiem, ko izraisa iedarbināšanas palīgierīces izmantošana. Lūdzu, ievērojiet automobiļa, radio, automobiļa tālruņa utt. lietošanas instrukciju norādījumus.

**Ledarbināšanas palīgierīce ar pilnu jaudu var palīdzēt tikai tad, ja enerģijas bloks ir pilnībā uzlādēts.**

#### **Enerģijas bloka izmantošana, lai atvieglotu iedarbināšanu**

1. Savienojiet enerģijas bloka sarkano vadu (+) ar transportlīdzekļa akumulatora "PLUS" polu (+).
2. Savienojiet enerģijas bloka melno vadu (-) ar transportlīdzekļa masu, piemēram, ar masas vadu vai citu brīvu vietu dzinēja blokā pēc iespējas tālāk no akumulatora, lai nepieļautu, iespējams, radušās sprāgstgāzes aizdegšanos.
3. Iedarbināšanas palīgierīces izmantošanas laikā slēdzim (1. att., 2. poz.) jābūt pozīcijā "ON".
4. Ieslēdziet aizdedzi, gaidiet apmēram 5 min. **NEIEDARBINIET!**
5. Tagad var mēģināt iedarbināt dzinēju, enerģijas blokam paliekot pieslēgtam. Ievērojiet, lai iedarbināšanas mēģinājums nebūtu ilgāks par trim sekundēm, jo iedarbinot plūst ļoti daudz strāvas.
6. Vispirms noņemiet polu spaiļes no masas vada (mīnusa pola).
7. Pēc tam atdaliet startera ieslēgšanas vadu no transportlīdzekļa akumulatora "PLUS" pola (+).
8. Pēc iedarbināšanas mēģinājuma enerģijas bloks atkal jāuzlādē.

## **9. Akumulatora uzlādes līmeņa kontrole**

Sprieguma indikators (1. att., 5. poz.) norāda akumulatora baterijas stāvokli.

Nospiežot pogu (1. att., 4. poz.), nostrādā sprieguma indikators.

#### **Zaļā krāsa**

Akumulators ir izlādējies 50–100% apmērā.

#### **Dzeltenā krāsa**

Akumulators ir izlādējies 0–50% apmērā un ir jāuzlādē.

#### **Sarkanā krāsa**

Akumulators ir pilnībā izlādējies. Šāds stāvoklis ir iespējams, piemēram, pēc iedarbināšanas atvieglošanas mēģinājuma. Akumulators ir noteikti jāuzlādē. Turpinot ierīces lietošanu, var izraisīt akumulatora bojājumus. Lai nodrošinātu akumulatora kalpošanas laiku, neatkarīgi no izmantošanas akumulators būtu jāuzlādē ik pēc 3–5 mēnešiem.

## **10. Spuldzes nomainīšana**

Spuldzei jābūt izslēgtai.

#### **Lai nomainītu spuldzi, rīkojieties šādi:**

1. no sāniem nedaudz saspiediet kopā spuldzes vāku (1. att., 6. poz.) un noņemiet to virzienā uz priekšu;
2. pretēji pulksteņrādītāja virzienam izskrūvējiet spuldzi no patronas;
3. aizstājiet spuldzi ar līdzīga tipa spuldzi (12 V/0,3 A);
4. pulksteņrādītāja virzienā ieskrūvējiet spuldzi patronā;
5. uzspiediet atpakaļ spuldzes vāku (1. att., 6. poz.).

## 11. 12 voltu kompresors

### 11.1 Riepu piesūknēšana

**Bīstami!** Lietojiet gaisa spiediena mērierīci, lai pārbaudītu riepu faktisko spiedienu. Noteikti ievērojiet transportlīdzekļa instrukciju par riepu piesūknēšanu.

1. Noņemiet ventiļa vāciņu no ventiļa.
2. Kompresora pieslēguma detaļu pilnībā uzspaudiet uz ventiļa (2. att., 1. poz.).
3. Nostipriniet pieslēguma detaļu, pārvietojot aizvara sviru (2. att., 2. poz.).

### 11.2. Piepūšamo matraču utt. piesūknēšana

**Brīdinājums!** Ņemot vērā piepūšamo matraču, piepūšamo laivu utt. materiāla īpašības, nav iespējams precīzi norādīt gaisa spiedienu. Tāpēc ievērojiet, lai šos priekšmetus nepiesūknētu pārāk stipri, citādi tie var pārplīst.

- Izvēlieties piemērotu adapteri un iespraudiet to gaisa kameras pieslēguma detaļā.
  1. adapteris (3. att., 1. poz.): piepūšamajiem matračiem
  2. adapteris (3. att., 2. poz.): sporta bumbām
  3. adapteris (3. att., 3. poz.): ūdens bumbām
- Nostipriniet pieslēguma detaļu, pārvietojot aizvara sviru (2. att., 2. poz.).

### 11.3 Kompresora lietošana

**Norādījums!** Pirms kompresora lietošanas, lūdzu, izlasiet 1. punktā minēto iedaļu "Būtiski norādījumi". Pēc kompresora desmit minūšu ilgas darbības ir nepieciešams 10 minūšu pārtraukums atdzišanai.

- Pirms ieslēgšanas pārbaudiet spiediena manometru (4. att., 2. poz.).
- Lai ieslēgtu ierīci, ieslēgšanas un izslēgšanas slēdzi (4. att., 1. poz.) novietojiet "I" pozīcijā.
- Lai izslēgtu ierīci, ieslēgšanas un izslēgšanas slēdzi (4. att., 1. poz.) novietojiet "0" pozīcijā.

## 12. Apkope un kopšana

### Bīstami!

- Veicot visus tīrīšanas un apkopes darbus, enerģijas bloks principā jāizslēdz un no ierīces jānoņem visi pieslēgumi.
- Virsmas tīrīšanai pēc iespējas vienmēr lietojiet tikai mīkstu sausu drānu un neizmantojiet kodīgus šķīdinātājus. Ja noteikti nepieciešams, netīrumus var notīrīt tikai ar viegli samitrinātu drānu.

## 13. Remonts

Ja ierīcei rodas traucējumi, uzticiet tās pārbaudi tikai pilnvarotam speciālistam vai klientu tehniskās apkalpošanas darbnīcai.

## 14. Rezerves daļu pasūtīšana

Pasūtīt rezerves daļas, jānorāda šāda informācija:

- ierīces tips;
- ierīces preces numurs;
- ierīces identifikācijas numurs;
- nepieciešamās detaļas rezerves daļas numurs.

Pašreizējās cenas un informācija ir pieejama tīmekļa vietnē [www.isc-gmbh.info](http://www.isc-gmbh.info).

## 15. Utilizācija

Ierīce, piederumi un iepakojums jānodod otrreizējai izmantošanai atbilstoši vides aizsardzības prasībām. Lai veiktu otrreizēju izmantošanu, plastmasas detaļas ir marķētas.

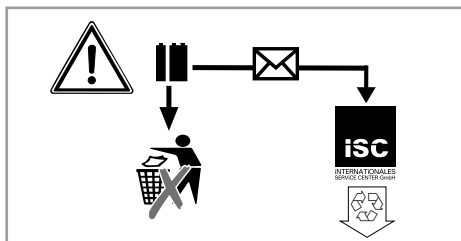

Akumulatori un ar akumulatoriem darbināmas elektroierīces satur apkārtējai videi bīstamus materiālus. Neizmetiet akumulatora ierīces sadzīves atkritumos. Ja ierīcei ir bojājumi vai nodilums, izņemiet akumulatoru un nosūtiet to uzņēmumam "iSC GmbH", Eschenstraße 6, D-94405 Landau, vai, ja tas ir neizjaucami savienots, nosūtiet visu akumulatora ierīci. Tikai tur ražotājs garantē tehniski pareizu utilizāciju.





Tikai ES valstīm

Neizmetiet elektroierīces sadzīves atkritumos!

Saskaņā ar Eiropas direktīvu 2012/19/EK par nolietotajām elektriskajām un elektroniskajām ierīcēm un tās transponēšanu nacionālajā likumdošanā nolietotās elektroierīces ir jāsavāc atsevišķi un jānodod atkārtotai izmantošanai atbilstoši apkārtējās vides prasībām.

Otrreizējā izmantošana kā alternatīva atpakaļnosūtīšanas prasībai:

Tā vietā, lai nosūtītu atpakaļ nolietoto elektroierīci, tās īpašniekam kā alternatīva ir uzlikts pienākums sadarboties pienācīgas izmantošanas ietvaros īpašuma tiesību nodošanas gadījumā. Nolietoto ierīci šajā gadījumā var nodot arī atpakaļpieņemšanas uzņēmumā, kas veic tās likvidēšanu atbilstoši nacionālajam likumam par cirkulācijas saimniecību un atkritumiem. Tas neattiecas uz nolietotajām ierīcēm pievienoto piederumu detaļām un palīg līdzekļiem bez elektriskajām sastāvdaļām.

Ražojuma dokumentācijas un pavaddokumentu pārdrūkšana vai citāda izplatīšana, arī fragmentāri ir atļauta tikai ar skaidru iSC GmbH piekrišanu.

Paturētas tiesības veikt tehniskas izmaiņas

## Informācija par apkalpošanu

Visās valstīs, kas minētas garantijas talonā, mums ir kompetenti partneri apkopes jautājumos, viņu kontaktinformācija ir norādīta garantijas talonā. Šie partneri ir Jūsu rīcībā saistībā ar visiem apkalpošanas jautājumiem, piemēram, remontu, rezerves detaļu un dilstošo detaļu nodrošināšanu vai patēriņa materiālu saņemšanu.

Nemiet vērā, ka šajā izstrādājumā ir daļas, kas nodilst atbilstošas vai dabiskas izmantošanas gaitā, respektīvi, ir detaļas, kas nepieciešamas kā patēriņa materiāli.

| Kategorija                                   | Piemērs                                       |
|--|---|
| Dilstošas detaļas*                           | Adapteris, kvēlspuldze, akumulators           |
| Izlietojamie materiāli/izlietojamās detaļas* | Plakanais drošinātājs, vājstrāvas drošinātājs |
| Trūkstošas detaļas                           |   |

\* Nav noteikti jābūt piegādes komplektā!

Ja atklājat defektus vai kļūmes, lūdzam pieteikt kļūmes gadījumu interneta vietnē [www.isc-gmbh.info](http://www.isc-gmbh.info). Lūdzam ņemt vērā, ka kļūmi nepieciešams precīzi aprakstīt un ir jāatbild uz šādiem jautājumiem:

- Vai ierīce jau vienreiz ir darbojusies vai arī jau sākotnēji tai ir bijis kāds defekts?
- Vai pirms defekta rašanās ir novērots kaut kas neparasts (simptoms pirms defekta)?
- Kādā ziņā, pēc Jūsu domām, ierīce darbojas nepareizi (galvenais simptoms)?  
Raksturojiet šo nepareizo darbību.

## Garantijas talons

Ļoti cienītā kliente, augsti godātais klient!

Mūsu ražojumu kvalitāte tiek stingri kontrolēta. Ja šī ierīce tomēr kādreiz nedarbojas nevainojami, mēs to ļoti nožēlojam un lūdzam Jūs vērsties mūsu apkopes dienestā, kura adrese norādīta šajā garantijas talonā, vai tirdzniecības vietā, kurā Jūs šo ierīci iegādājāties. Lai iesniegtu garantijas prasības, jāievēro turpmāk minētie nosacījumi:

1. Šie garantijas noteikumi reglamentē papildu garantijas pakalpojumus. Jūsu likumīgās garantijas prasības šī garantija neskar. Mūsu garantijas pakalpojumi Jums ir bez maksas.
2. Garantijas pakalpojumi attiecas vienīgi uz ierīces trūkumiem, kas ir izskaidrojami ar materiāla defektiem vai kļūmi ražošanā, un ir iespējama tikai šo defektu novēršana vai ierīces nomaiņa. Ņemiet vērā, ka mūsu ierīces nav konstruētas izmantošanai komerciālām, amatniecības vai profesionālām vajadzībām, tādēļ garantijas līgums nav spēkā, ja ierīce garantijas laikā ir tikusi izmantota komerciālos, amatniecības un rūpniecības uzņēmumos vai arī līdzīgi noslogota.
3. Mūsu garantija neattiecas uz šādiem defektiem:
  - ierīces bojājumi, kas radušies montāžas instrukcijas neievērošanas vai nekvalitatīvas uzstādīšanas, lietošanas instrukcijas prasību neievērošanas (piemēram, neatbilstoša elektrotīkla sprieguma vai strāvas veida pieslēgšanas) vai apkopes un drošības noteikumu neievērošanas, ierīces pakļaušanas neatbilstošiem vides apstākļiem vai tās nepareizas uzturēšanas un apkopes dēļ;
  - ierīces bojājumi, kas radušies nepareizas un neatbilstošas izmantošanas dēļ (piemēram, ierīces pārslogošana vai neatbilstošu darba instrumentu vai piederumu izmantošana), vai, ja ierīcē iekļūst svešķermeņi (piemēram, smiltis, akmeņi vai putekļi, bojājumi transportējot), vai fiziska spēka lietošanas vai citas iedarbības dēļ (piemēram, bojājumi, noņemot zemē);
  - ierīces vai tās daļu bojājumi, kuru cēlonis ir to nodilums atbilstošas, parastas vai citādas izmantošanas laikā.
4. Garantijas termiņš ir 60 mēneši, un tas sākas ar ierīces pirkšanas dienu. Garantijas prasības ir iesniedzamas pirms termiņa izbeigšanās, divu nedēļu laikā no brīža, kad esat atklājuši defektu. Garantijas prasību iesniegšana pēc termiņa izbeigšanās nav iespējama. Ierīces remonta vai apmaiņas rezultātā garantijas termiņš netiek ne pagarināts, kā arī netiek noteikts jauns garantijas termiņš, ne attiecībā uz ierīci, ne uz tajā iespējams iemontētajām rezerves daļām. Tas pats ir spēkā arī, veicot apkalpošanu uz vietas.
5. Lai iesniegtu garantijas prasību, lūdzam reģistrēt bojāto ierīci šādā adresē: [www.isc-gmbh.info](http://www.isc-gmbh.info). Ja ierīces defekts ir attiecināms uz mūsu garantijas pakalpojumiem, Jūs nekavējoties saņemsiet saremontētu vai jaunu ierīci.

Atgādinām, ka attiecībā uz dilstošajām, patēriņa un brāķētajām detaļām saskaņā ar šajā lietošanas instrukcijā minēto informāciju par apkalpošanu ir spēkā garantijas ierobežojumi.

LT



**Pavojus!** - Norėdami sumažinti susižeidimo riziką, perskaitykite naudojimo instrukciją

**Pavojus!**

Naudodami prietaisus, būtina laikytis kai kurių saugumo taisyklių – nesusižalosite ir nepatirsite nuostolių. Todėl atidžiai perskaitykite šią naudojimo ir saugos instrukciją. Kruopščiai ją saugokite, kad visada galėtumėte pasinaudoti informacija. Jei prietaisą perduodate kitiems asmenims, kartu perduokite ir šią naudojimo ir saugos instrukciją. Neatsakome už nelaimingus atsitikimus ar žalą, patirtą nesilaikant instrukcijos ir saugos nurodymų.

**1. Saugos nurodymai****Pavojus!**

**Perskaitykite visus saugos nurodymus.** Nesilaikydami saugos nurodymų galite gauti elektros smūgį, sukelti gaisrą arba sunkiai susižaloti.

**Visus saugos nurodymus išsaugokite ateičiai.**

- Kiekvieną kartą prieš pradėdami naudoti energijos stotį patikrinkite, ar ji nepažeista.
- Neviršykite tinklo įtampos reikšmės (230V ~ 50 Hz).
- Atkreipkite dėmesį į tai, kad nesilaikant elektros prietaisų naudojimo nurodymų, gali atsirasti pavojų, kurių gali nepastebėti vaikai.
- Pasirūpinkite, kad vaikai būtų atokiau nuo automobilio akumulatoriaus ir energijos stoties.
- Jei naudojimo instrukcijoje nenurodyta kitaip, pažeistas arba trūkumų turintis dalis turi tinkamai taisyti arba pakeisti klientų aptarnavimo tarnybos specialistai. Pažeistus jungiklius turi keisti techninės priežiūros specialistai.
- Saugokite prietaisą nuo lietaus, pūslų ir drėgmės.
- Nestatykite prietaiso ant šildomo pagrindo.
- Nenaudojamą energijos stotį išjunkite.
- Įkraudami automobilio akumuliatorių arba pildydami rūgštį ir (arba) pildydami destiliuotą vandenį, būtina užsidėkite apsauginius akinius ir mūvėkite rūgštims atsparias pirštines! Padidėjęs susižeidimo pavojus dėl edžios rūgšties!
- Atsargiai! Akumulatoriaus rūgštis yra edži. Ant odos arba drabužių užtiškusių rūgštį nedelsdami nuplaukite muiluotu vandeniu. Jei rūgštis pateko į akį, nedelsdami skalaukite ją vandeniu (15 min.) ir kreipkitės į gydytoją.
- Įkraunant automobilio akumuliatorių, draudžiama vilkėti sintetinius drabužius, kad dėl elektrostatinės iškrovos nesudarytų

žiežirbų.

- Dėmesio! Saugokitės liepsnos ir žiežirbų. Įkraunant išsiskiria sprogios dujos.
- Energijos stoties sudėtinės dalys, pvz., jungiklis ir saugiklis, gali sudaryti šviesos lanką ir sukelti žiežirbų. Pasirūpinkite geru garažo arba kitos patalpos vėdinimu.
- Dėmesio! Atsiradus aštriam dujų kvapui, kyla sprogimo pavojus. Neišjunkite prietaiso ir nenuimkite įkrovimo žnyplių. Nedelsdami gerai išvėdinkite patalpą. Kreipkitės į klientų aptarnavimo specialistus, kad patikrintų automobilio akumuliatorių.
- Neįkraukite kelių akumuliatorių vienu metu.
- Neįkraukite akumuliatorių, kurių nebeįmanoma įkrauti.
- Laikykitės automobilio akumulatoriaus gamintojo nurodymų.
- Laikykitės automobilio gamintojo pastabų ir nurodymų dėl akumulatoriaus įkrovimo.

**Kompresorius**

- Suspaustu oru nevalykite drabužių.
- Suspaustu oru nepūskite į žmones arba gyvūnus.
- Pasirūpinkite, kad vėdinimo angose nebūtų nešvarumų.
- Stenkitės, kad kompresorius neįtrauktų dulkių arba kitų nešvarumų.
- Nenaudokite kompresoriaus aukšto slėgio padangoms, pvz., sunkvežimių, traktorių arba priekabų.
- Jei norite pripūsti kelias padangas, prieš pradėdami pūsti kitą padangą, leiskite kompresoriui maždaug 10 min. atvėsti. Draudžiama naudoti prietaisą ilgiau nei 10 min. be pertraukos.

**Svarbu!**

- Sandariai energijos stoties švino gelio baterijai nereikia techninės priežiūros. Ji pateikta iš dalies įkrauta.
- Prieš naudojant energijos stotį pirmą kartą, būtina visiškai įkrauti jos akumuliatorių!
- Ilgesnį laiką nenaudojama energijos stotis išsikrauna automatiškai.
- Įkraudami akumuliatorių, naudokite tik pateiktą maitinimo šaltinį.

### Utilizavimas

Baterijas gražinkite tik į specialias surinkimo vietas arba specialiųjų atliekų surinkimo vietas. Išsamesnės informacijos teiraukitės savo vietos Bendruomenėje.

### Aplinkos apsauga

Atkreipkite dėmesį į tai, kad pakuotės medžiagos, panaudotos baterijos arba trūkumų turintys akumuliatoriai nėra buitinės atliekos. Juos tinkamai pašalinkite.

## 2. Tiekimo apimtis

Pagal pristatomos prekės aprašymą patikrinkite, ar gavote visą komplektą. Jeigu trūksta detalių, prašome kreiptis į mūsų aptarnavimo centrą arba pardavimo vietą, kurioje įsigijote prietaisą, ne vėliau nei per 5 darbo dienas po prekės įsigijimo ir pateikti galiojantį pirkimo čekį. Kartu prašome atsižvelgti į instrukcijos pabaigoje prie aptarnavimo informacijos pateiktą garantinių paslaugų lentelę.

- Atidarykite pakuotę ir atsargiai išimkite iš jos prietaisą.
- Nuimkite pakavimo medžiagą ir pakuotės bei transportavimo apsaugą (jei yra).
- Patikrinkite, ar viskas pristatyta.
- Patikrinkite, ar prietaisas ir priedai nepažeisti transportuojant.
- Jei įmanoma, saugokite pakuotę iki garantinio laikotarpio pabaigos.

### Pavojus!

**Prietaisas ir pakavimo medžiaga – ne vaikų žaislai! Vaikams draudžiama žaisti su plastikiniais maišeliais, folijomis ir smulkiomis dalimis! Kyla prarijimo ir uždusimo pavojus!**

- energijos stotis su kompresoriumi
- įkrovimo ir maitinimo blokas
- sujungimo kabelis su cigarečių degikliu-kištuku
- vožtuvų ir adapterių komplektas
- Originali naudojimo instrukcija

## 3. Naudojimas pagal paskirtį

Prietaisas palengvina 12 V startinės baterijos (rūgštinio švino akumulatoriaus) užvedimą, kai trūksta akumulatoriaus talpos, taip pat tiesioginiam arba netiesioginiam 12 V vartotojų (ne didesnė kaip 10 A elektros energija) prijungimui prie cigarečių degiklio lizdo. Būtinai atsižvelkite į prijungiamo prietaiso naudojimo instrukciją. Su integruotu 12 V automobiliu kompresoriumi galima pripūsti automobilių, motociklų ir dviračių padangas, sportinius kamuolius, taip pat mažus vandens kamuoliukus, nedidelius čiužinius ir pan.

Prietaisą galima naudoti tik pagal jo paskirtį. Kitoks naudojimas laikomas netinkamu. Už pažeidimus, atsiradusius netinkamai naudojant prietaisą, atsako ne gamintojas, bet naudotojas arba operatorius.

Turėkite omenyje, kad mūsų prietaisai dėl jų konstrukcijos nepritaikyti naudoti gamyboje, amatuose ar pramonėje. Neprisiimame atsakomybės, jeigu prietaisas naudojamas gamybos, amatų, pramonės įmonėse ir pagal panašią paskirtį.

## 4. Techniniai duomenys

Akumuliatorius: ..... 12 V / 10 Ah  
 Išėjimo įtampa / didžiausia naudojama srovė:  
 ..... 12 V / 10 A per 1 cigarečių degiklio lizdą  
 Maitinimo blokas: vardinė įtampa ..230 V, ~ 50 Hz  
 Maitinimo bloko išėjimas:  
 Vardinė įtampa: ..... 15 V  
 Vardinė srovė: ..... 800 mA  
 Vardinė galia: ..... 12 VA  
 Lempa: ..... 12V / 3 W  
 Kompresorius: ..... 12 V / 18 bar

## 5. Energijos stoties įkrovimas

Pastaba! Įjungimo / išjungimo jungiklį (1 pav. 1 poz.) nustatykite ties „OFF“ (išjungta).

### 5.1. Energijos stoties įkrovimas su maitinimo bloku

1. Pridėto maitinimo bloko laidą įjunkite į prietaiso įkrovimo lizdą „RECHARGE“ (1 pav. 2 poz.).
2. Įkiškite maitinimo bloko kištuką į kištukinį lizdą 230 V/50 Hz. Užsidegs raudonas šviesos diodas (1 pav. 3 poz.).
3. Įkrovimas trunka maždaug 24 valandas.

Jeigu paspausite mygtuką (1 pav. 4 poz.), voltmetras (1 pav. 5 poz.) parodys įmontuoto akumuliatoriaus įkrovimo būseną.

### 5.2 Energijos stoties įkrovimas su automobiliu adapterio kabeliu

Energijos stotį galima įkrauti per automobilio cigarečių degiklio lizdą.

**DĖMESIO!** Įkrauti reiktų tik važiuojant, nes priešingu atveju išsikraus automobilio akumuliatorius. Niekada neužveskite automobilio, kol automobilinis adapterio kabelis prijungtas prie cigarečių degiklio.

Pridėto automobilinio adapterio kabelio 12 V jungiklį įkiškite į automobilio cigarečių degiklį, o kitą galą – į energijos stoties įkrovimo lizdą „(RECHARGE)“.

## 6. Išėjimai

### Atsargiai!

#### 12 V išėjimas per cigarečių žiebtuvėlio jungtį Daugiausia 10 amperų

- 12 V išėjimas (1 pav., 8 padėtis) gali būti apkrautas ne daugiau kaip 10 A, t. y. galite naudotis ne daugiau kaip 10 A.
- Todėl atsižvelkite į vartotojo galios ir naudojamos srovės parametrus, kad neperkrautumėte energijos stoties. Jeigu žinote tik vartotojo galią, galite labai paprastai apskaičiuoti didžiausią srovę.

#### Skaiciavimo pavyzdys

Prijungiamas prietaisas 12 V / 50 W  
Srovė 50 W / 12 V = 4,17 A

- Pateiktą cigarečių žiebtuvėlio laidą galite naudoti tinkamam prietaisui prijungti. Jis apsaugotas ne mažiau 10 A.
- Jei norite naudoti 12 V išėjimą, nuimkite apsauginį dangtelį ir prijunkite pageidaujamą prietaisą.

**Kad pernelyg neapkrautumėte energijos stoties, atkreipkite dėmesį į maitintino prietaiso įtampos ir elektros srovės reikšmes. Pernelyg apkrautas prietaisas gali sugesti.**

Pagalbinio užvedimo įrenginio laido įjungimo / išjungimo jungiklį (1) nustatykite į padėtį „0“.

## 7. Apšvietimo valdymas

**Jei norite įjungti apšvietimą, atlikite toliau nurodytus veiksmus.**

Lempa (1 pav., 6 padėtis) įjungžiama arba išjungžiama jungikliu (1 pav., 7 padėtis).

## 8. Pagalbinis automobilio užvedimo įrenginys

### Pavojus!

- Įkrovimo laidas su žnyplėmis yra prietaiso šone.
- Neatjunkite nenaudojamo įkrovimo laido nuo prietaiso.
- Dėmesio! Palietus žnyplės kyla trumpojo sujungimo pavojus.
- Energijos stotį galite naudoti tik iš dalies išsikrovusiam automobilio akumuliatoriui kaip pagalbinis užvedimo įrenginys. Tai reiškia, kad automobilio akumuliatoriui galite tiekti tik ribotą kiekį energijos.
- **Visiškai išsikrovusiam akumuliatoriui energijos stotis netinka!**

Siekiant apsaugoti nuo netyčinio trumpojo sujungimo, prijungus automobilio akumuliatorių prie automobilio dalių, gnybtai yra izoliuoti. Labai saugokitės trumpojo sujungimo.

Energijos stoties pagalbinis užvedimo įrenginys – tai puiki pagalbinė priemonė, kai nesiseka užvesti automobilio, nes nepakanka akumuliatoriaus energijos.

Norėtume atkreipti dėmesį į tai, kad standartinę transporto priemonių įrangą sudaro įvairūs elek-

tronikos įrenginiai (pvz., stabdžių antiblokavimo ir ASR sistemos, įpurškimo siurblys, automobilio kompiuteris ir automobilio telefonas). Padidinus užvedimo įtampą ir pasiekus didžiausias įtampos reikšmes užvedant automobilį gali būti pažeisti elektroniniai įrenginiai. Pagalbinio užvedimo įrenginio padarytos žalos neįmanoma atlyginti taikant atsakomybę už gaminius. Laikykitės automobilio, radijo, automobilio telefono ir kitų prietaisų naudojimo instrukcijos nurodymų.

**Pagalbinio užvedimo funkcija galite naudotis tik tada, kai energijos stotis visiškai įkrauta.**

#### **Energijos kaip pagalbinio užvedimo įtaiso naudojimas**

1. Prijunkite raudoną energijos stoties laidą (+) prie teigiamo automobilio akumuliatoriaus gnybto (+).
2. Prijunkite juodą energijos laidą (-) prie transporto priemonės įžeminimo sistemos, pvz., įžeminimo juostos arba kitos tuščios cilindro bloko vietos, kuo toliau nuo akumuliatoriaus, kad neužsidegtų galinčios susidaryti sprogios dujos.
3. Pagalbinio užvedimo įrenginio naudojimo metu jungiklis (1 pav. / 2 padėtis) turi būti nušaltas į padėtį „ON“.
4. Įjunkite degimą ir palaukite maždaug 5 min. **NEUŽVESKITE!**
5. Prijungę energijos stotį, galite bandyti užvesti motorą. Atkreipkite dėmesį į tai, kad užvedimo bandymas neturi trukti ilgiau nei 3 sek. nes užvedant teka labai aukštos įtampos srovė.
6. Pirmiausia atjunkite žnyplės nuo įžeminimo juostos (minusio poliaus).
7. Tada atjunkite pagalbinio užvedimo įrenginio laidą nuo pliusinio automobilio akumuliatoriaus poliaus (+).
8. Po šio bandymo užvesti energijos stotį būtina iš naujo įkrauti.

#### **9. Akumuliatoriaus būsenos patikra**

Įtampos matuoklis (1 pav. 5 poz.) informuoja apie akumuliatoriaus baterijos būseną. Paspaudus mygtuką (1 pav. 4 poz.) įtampos matuoklis aktyvuojamas.

##### **Žalia**

Akumuliatorius įkrautas 50–100 %.

##### **Geltona**

Akumuliatorius įkrautas 0–50 %, jį reikia krauti.

#### **Raudonas**

Akumuliatorius visiškai išsikrovęs. Tokia būseną, pvz., gali būti po bandymo paleisti naudojant pagalbinę paleidimo sistemą. Akumuliatorių būtina krauti. Jeigu neįkrautas prietaisas bus naudojamas ir toliau, kyla pavojus, kad suges akumuliatorius. Kad akumuliatorių būtų galima naudoti kuo ilgiau, jį reikėtų įkrauti kas 3–5 mėnesius, nepriklausomai nuo naudojimo.

#### **10. Lemputės keitimas**

Lemputę reikia išjungti.

##### **Norėdami pakeisti lemputę, atlikite tokius veiksmus:**

1. Šiek tiek paspauskite už lemputės dangtelio kraštų (1 pav. 6 poz.) ir jį nuimkite.
2. Sukdami prieš laikrodžio rodyklę išsukite lemputę iš lizdo.
3. Pakeiskite lemputę kita tokio pat tipo lempute (12 V/0,3 A).
4. Sukdami laikrodžio rodyklės kryptimi įsukite lemputę į lizdą.
5. Užspauskite atgal lemputės dangtelį (1 pav. 6 poz.).

#### **11. 12 voltų kompresorius**

##### **11.1 Padangų pūtimas**

**Pavojus!** Oro slėgio matuokliu patikrinkite faktinį padangų slėgį. Būtinai atsižvelkite į automobilio instrukciją, kur kalbama apie padangų pripūtimą.

1. Atsukite vožtuvo dangtelį.
2. Kompresoriaus jungiamąjį elementą visiškai užmaukite ant vožtuvo (2 pav., 1 padėtis).
3. Jungiamąjį elementą užfiksukite specialia svirtimi (2 pav., 2 padėtis)

##### **11.2 Oro čiužinių ir pan. pūtimas**

**Įspėjimas!** Dėl čiužinių, pripučiamųjų valčių ir kt. medžiagų savybių neįmanoma pateikti tikslų oro slėgio duomenų. Todėl stenkitės šių daiktų per daug nepripūsti, nes priešingu atveju jie gali susprogti.

- Pasirinkite tinkamą adapterį ir jį įstatykite į oro žarnos jungiamąjį elementą.
  - 1 adapteris (3 pav. 1 poz.): čiužiniams
  - 2 adapteris (3 pav. 2 poz.): sportiniams kamuoliams
  - 3 adapteris (3 pav. 3 poz.): vandens kamuoliams



- Jungiamąjį elementą užfiksuokite specialia svirtimi (2 pav., 2 padėtis).

### 11.3 Kompresoriaus naudojimas

**Pastaba!** Prieš paleisdami kompresorių perskaitykite 1 punktą „Svarbios nuorodos“. Praėjus 10 minučių nuo kompresoriaus paleidimo, reikalinga 10 minučių pauzė, kad jis atvėstų.

- Prieš įjungdami patikrinkite slėgio manometrą (4 pav., 2 padėtis).
- Norėdami įjungti, įjungimo (išjungimo) jungiklį nustatykite ant I (4 pav., 1 padėtis).
- Norėdami išjungti, įjungimo (išjungimo) jungiklį nustatykite ant 0 (4 pav., 1 padėtis).

## 12. Techninis aptarnavimas ir priežiūra

### Pavojus!

- Prieš visus valymo ir techninės priežiūros darbus būtina visiškai išjungti energijos stotį ir atjungti nuo prietaiso visus prijungimus.
- Valydami paviršių, naudokite tik minkštą sausą skudurėlį; nenaudokite stiprių tirpiklių. Jei būtinai reikia, nešvarumus galite pašalinti šiek tiek sudrekinutu skudurėliu.

## 13. Remontas

Atsiradus gedimams, prietaisą gali tikrinti tik įgaliotas specialistas arba klientų aptarnavimo tarnyba.

## 14. Atsarginių dalių užsakymas

Užsakant atsargines dalis reikia nurodyti tokius duomenis:

- prietaiso tipą,
- prietaiso prekės numerį,
- prietaiso identifikacinį numerį ir
- reikiamos dalies atsarginės detalės numerį.

Dabartinės kainas ir naujausią informaciją rasite svetainėje [www.isc-gmbh.info](http://www.isc-gmbh.info)

## 15. Utilizavimas

Prietaisą, priedus ir įpakavimą reikia perduoti aplinkai saugiam atliekų perdirbimui. Plastikinės dalys pažymėtos, kad jas būtų galima perdirbti pagal pobūdį.

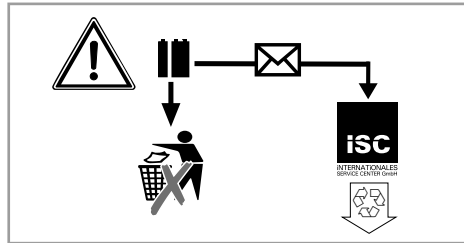

Akumuliatorių ir akumuliatorinių elektros prietaisų sudėtyje yra aplinkai žalingų medžiagų. Akumuliatorinių prietaisų nemeskite kartu su buitinėmis atliekomis. Prietaisui sugedus ar susidėvėjus, išimkite akumuliatorius ir išsiųskite juos arba, jeigu jie neatskiriami, visą prietaisą adresu: iSC GmbH, Eschenstraße 6, D-94405 Landau, Vokietija. Gamintojas užtikrins tinkamą atliekų tvarkymą ir šalinimą.



Tik ES šalims

Elektros prietaisų neišmeskite kartu su buitinėmis atliekomis!

Remiantis ES elektros ir elektronikos atliekų direktyva 2012/19/EB ir jos perkėlimu į nacionalinę teisinę bazę, panaudotus elektros prietaisus reikia surinkti ir perdirbti nekenkiant aplinkai.

Perdirbimas - grąžinimo alternatyva:

Elektros prietaiso savininkas įpareigotas negrąžinti pasirinktą prietaisą, bet tinkamai jį utilizuoti. Tuo tikslu elektros ir elektronikos atliekos gali būti perduotos atliekų tvarkymu užsiimančioms įmonėms, kurios jas utilizuoja remdamiesi nacionaliniu atliekų perdirbimo pramonės ir atliekų tvarkymo įstatymu. Šis reikalavimas netaikomas elektros prietaisuose panaudotiems priedams ir pagalbinėms priemonėms, kurių sudėtyje nėra elektros dalių.

Perspausdinimas ar bet koks visų gaminio dokumentų visas ar dalinis dauginimas leidžiamas tik gavus aiškų iSC GmbH leidimą.

Teisę atlikti techninius pakeitimus pasilikame sau

## Aptarnavimo informacija

Mes palaikome santykius visose šalyse, kurios nurodytos garantiniame dokumente. Kompetentingi aptarnavimo partnerių kontaktai yra pateikti garantinio dokumento kontaktuose. Jie yra Jūsų paslaugoms atliekant remontą, keičiant atsargines ir nusidėvėjusias dalis arba prireikus darbinių medžiagų.

Reikia atsižvelgti į tai, kad atitinkamos šio produkto detalės priklausomai nuo naudojimo arba natūraliai nusidėvi, arba yra reikalingos kaip darbinė medžiaga.

| Kategorija                    | Pavyzdys                                    |
|-------------------------------|---|
| Besidėvinčios detalės*        | Adapteris, Elektros lemputė, Akumuliatorius |
| Naudojamos medžiagos / dalys* | Plokščiasis saugiklis, Stiklinis saugiklis  |
| Detalių trūkumas              |   |

\* netiekiamos kartu su prietaisu!

Esant defektui arba trūkumui, prašome gedimo atvejį registruoti internetu [www.isc-gmbh.info](http://www.isc-gmbh.info). Prašome gedimą aprašyti tiksliai ir atsakyti į bet kokiu atveju pateikiamus klausimus:

- Ar prietaisas veikė, ar jau iš pradžių buvo sugedęs?
- Ar prieš sugendant ką nors pastebėjote (gedimo simptomas)?
- Kokia, jūsų nuomone, prietaiso funkcija veikia netinkamai (pagrindinis simptomas)?  
Aprašykite netinkamai veikiančią funkciją.

## Garantinis dokumentas

Gerbiami pirkėjai, mūsų produktai yra prižiūrimi pagal griežtą kokybės kontrolę. Tačiau, jei šis prietaisas funkcionuotų netinkamai, kreipkitės į mūsų serviso tarnybą garantinėje kortelėje nurodytu adresu arba į artimiausius įgaliotuosius prekybos atstovus, iš kurių įsigijote prietaisą. Garantiniai reikalavimai galioja šiais atvejais:

1. Šios garantinės sąlygos reguliuoja papildomas garantines paslaugas. Ši garantija neturi įtakos teisėtiems garantinių paslaugų reikalavimams. Mūsų garantinio remonto darbai atliekami nemokamai.
2. Garantija suteikiama tik prietaiso defektams, kurie atsiranda dėl medžiagos arba gamintojo klaidos. Mums nusprendus tokie prietaiso defektai yra pašalinami arba pakeičiamas prietaisas. Įsidėmėkite, kad mūsų prietaisai dėl savo konstrukcijos nepritaikyti naudoti gamyboje, amatuose ar pramonėje. Todėl garantijos sutartis negalioja, jeigu garantiniu laikotarpiu prietaisas buvo naudojamas verslo, amatų arba pramonės įmonėse arba buvo naudojamas atliekant panašios apkrovos darbus.
3. Garantijos nesuteikiame:
  - Prietaiso gedimams, kurie atsiranda neatsižvelgus į montavimo instrukciją arba dėl neprofesionalios instaliacijos, neatsižvelgus į naudojimo instrukciją (pvz., prijungus prie netinkamos įtampos arba srovės) arba į techninės priežiūros ir saugos potvarkius, arba naudojant prietaisą nenormaliomis aplinkos sąlygomis, arba esant per mažai priežiūrai ir nepakankamai techninei priežiūrai.
  - Prietaiso gedimams, kurie atsirado dėl neleistino arba netinkamo naudojimo (pvz., per daug apkraunant prietaisą arba naudojant neleistinus darbo įrankius ar reikmenis), dėl į prietaisą patekusių svetimkūnių (pvz., smėlio, akmenų arba dulkių, transportavimo pažeidimų), naudojant jėgą arba dėl kitų poveikių (pvz., gedimas nukritus ant žemės).
  - Prietaiso gedimams arba jo dalims, susijusiems su naudojimo nulemtu, įprastu ir kitu natūraliu dėvėjimusi.
4. Garantija galioja 60 mėnesius ir prasideda nuo prietaiso įsigijimo dienos. Atpažinus defektą, garantiniai reikalavimai turi būti pateikti per dvi savaites prieš pasibaigiant garantiniam laikotarpiui. Pasibaigus garantiniam laikotarpiui, garantiniai reikalavimai nebepriimami. Atlikus remontą arba pakeitus prietaisą, garantinis laikotarpis nei prasitęs, nei suteikiama prietaisui arba galbūt pakeistoms atsarginėms dalims nauja garantija. Tai galioja naudojantis ir technine priežiūra darbo vietoje.
5. Norėdami pateikti garantinį reikalavimą, užregistruokite sugedusį prietaisą svetainėje [www.isc-gmbh.info](http://www.isc-gmbh.info). Jeigu mūsų garantija apima prietaiso gedimą, nedelsiant Jums bus grąžintas suremontuotas arba naujas prietaisas.

Pagal šios naudojimo instrukcijos aptarnavimo informaciją atkreipiame dėmesį dėl garantinių apribojimų, susijusių su nusidėvėjusiomis, darbinėmis ir trūkstamomis dalimis.



### Konformitätserklärung

- D** erklårt folgende Konformität gemäß EU-Richtlinie und Normen für Artikel
- GB** explains the following conformity according to EU directives and norms for the following product
- F** déclare la conformité suivante selon la directive CE et les normes concernant l'article
- I** dichiara la seguente conformità secondo la direttiva UE e le norme per l'articolo
- NL** verklaart de volgende overeenstemming conform EU richtlijn en normen voor het product
- E** declara la siguiente conformidad a tenor de la directiva y normas de la UE para el artículo
- P** declara a seguinte conformidade, de acordo com a directiva CE e normas para o artigo
- DK** attesterer følgende overensstemmelse i medfør af EU-direktiv samt standarder for artikel
- S** förklarar följande överensstämmelse enl. EU-direktiv och standarder för artikeln
- FIN** vakuuttaa, että tuote täyttää EU-direktiivin ja standardien vaatimukset
- EE** tõendab toote vastavust EL direktiivile ja standarditele
- CZ** vydává následující prohlášení o shodě podle směrnice EU a norem pro výrobek
- SLO** potrjuje sledečo skladnost s smernico EU in standardi za izdelek
- SK** vydáva nasledujúce prehlásenie o zhode podľa smernice EÚ a noriem pre výrobok
- H** a cikkekhez az EU-irányvonal és Normák szerint a következő konformitást jelenti ki
- PL** deklaruje zgodność wymienionego ponizej artykułu z następującymi normami na podstawie dyrektywy WE.
- BG** декларира съответното съответствие съгласно Директива на ЕС и норми за артикул
- LV** paskaidro šādu atbilstību ES direktīvai un standartiem
- LT** apibūdina šį atitikimą EU reikalavimams ir prekės normoms
- RO** declară următoarea conformitate conform directivei UE și normelor pentru articolul
- GR** δηλώνει την ακόλουθη συμμόρφωση σύμφωνα με την Οδηγία ΕΚ και τα πρότυπα για το προϊόν
- HR** potvrđuje sljedeću usklađenost prema smjernicama EU i normama za artikl
- BIH** potvrđuje sljedeću usklađenost prema smjernicama EU i normama za artikl
- RS** potvrđuje sledeću usklađenost prema smernicama EZ i normama za artikal
- RUS** следующим удостоверяется, что следующие продукты соответствуют директивам и нормам ЕС
- UKR** проголошує про зазначену нижче відповідність виробу директивам та стандартам ЄС на виробі
- MK** ja izjavуva slednata сообрзност согласно ЕУ-директивата и нормите за артикли
- TR** Ürünü ile ilgili AB direktifleri ve normları gereğince aşağıda açıklanan uygunluğu belirtir
- N** erklærer følgende samsvar i henhold til EU-direktivet og standarder for artikkel
- IS** Lýsir uppfyllingu EU-reglna og annarra staðla vöru

#### Energystation A-ES 1000/1 + Netzteil NG-A-ES 1000/1 (AlphaTools)

- |   |   |
|---|---|
| <input type="checkbox"/> 87/404/EC_2009/105/EC  | <input type="checkbox"/> 2006/42/EC                             |
| <input type="checkbox"/> 2005/32/EC_2009/125/EC | <input type="checkbox"/> Annex IV                               |
| <input type="checkbox"/> 2006/95/EC             | Notified Body:  |
| <input type="checkbox"/> 2006/28/EC             | Notified Body No.:  |
| <input checked="" type="checkbox"/> 2004/108/EC | Reg. No.:   |
| <input type="checkbox"/> 2004/22/EC             | <input type="checkbox"/> 2000/14/EC_2005/88/EC                  |
| <input type="checkbox"/> 1999/5/EC              | <input type="checkbox"/> Annex V                                |
| <input type="checkbox"/> 97/23/EC               | <input type="checkbox"/> Annex VI                               |
| <input type="checkbox"/> 90/396/EC_2009/142/EC  | Noise: measured $L_{WA}$ = dB (A); guaranteed $L_{WA}$ = dB (A) |
| <input type="checkbox"/> 89/686/EC_96/58/EC     | P = KW; L/O = cm  |
| <input checked="" type="checkbox"/> 2011/65/EC  | Notified Body:  |
|   | <input type="checkbox"/> 2004/26/EC                             |
|   | Emission No.:   |

Standard references: EN 61558-1; EN 61558-2-6;  
EN 55014-1; EN 55014-2; EN 61000-3-2; EN 61000-3-3

Landau/Isar, den 15.07.2014

  
Weichselgartner/General-Manager

  
Liu/Product-Management

First CE: 08  
Art.-No.: 10.911.32 I.-No.: 11012  
Subject to change without notice

Archive-File/Record: NAPR007349  
Documents registrar: Landauer Josef  
Wiesenweg 22, D-94405 Landau/Isar



A series of horizontal lines for writing, starting from the top right and extending down to the bottom of the page.



A series of horizontal lines for writing, starting from the second line of the ruled page and continuing down to the bottom of the page.



EH 07/2014 (02)

