



Originalbetriebs- anleitung



Gartenpumpe



Importiert durch:

Einhell Germany AG
Wiesenweg 22
94405 Landau/Isar

KUNDENDIENST 51239

☎ 09951/9593007 📧 info@zeitlos-vertrieb.de

Typ: GLGP 1011-S IV/23/2018

3
JAHRE
GARANTIE

EH 10/2017 (01)

Inhaltsverzeichnis

Übersicht	4
Lieferumfang/Geräteteile	6
Sicherheit	7
Bestimmungsgemäßer Gebrauch	7
Sicherheitshinweise	7
Erstinbetriebnahme	11
Lieferumfang prüfen.....	11
Montage des Tragegriffes	11
Saugleitungsanschluss	11
Druckleitungsanschluss	12
Elektrischer Anschluss.....	12
Funktionsbeschreibung	13
Austausch der Netzanschlussleitung	13
Reinigung, Wartung und Ersatzteilbestellung	14
Wartung.....	14
Ersatzteilbestellung	14
Transport.....	14
Entsorgung und Wiederverwertung	15
Lagerung	16
Technische Daten	16
Fehlersuchplan	17
Konformitätserklärung	18
Garantie	19
GARANTIEKARTE	19
Garantiebedingungen.....	20

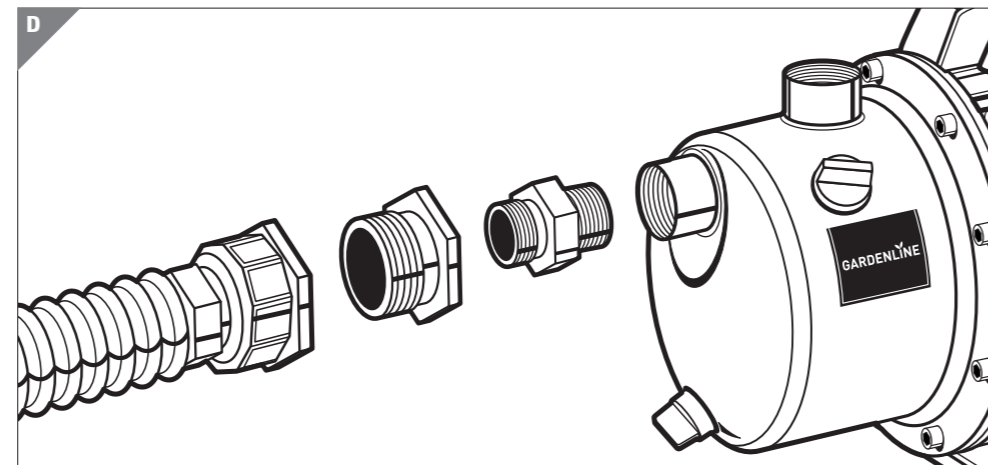
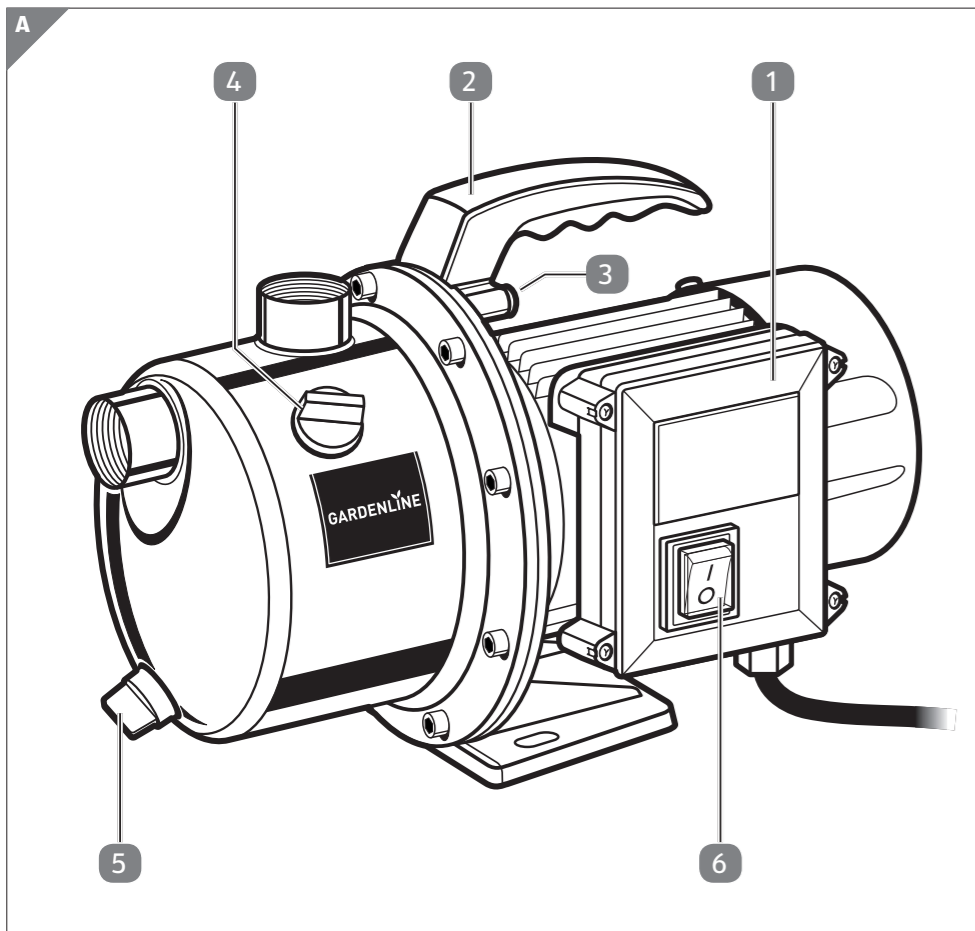

Lieferumfang/Geräteteile

- 1 Gartenpumpe
- 2 Tragegriff
- 3 2 Schrauben
- 4 Wassereinfüllschraube
- 5 Wasserablassschraube
- 6 Ein-/Ausshalter
- 7 Bedienungsanleitung (o. Abb.)
- 8 Saugleitungsanschluss (R1 IG)
- 9 Druckleitungsanschluss (R1 IG)

