



**BAG 125/2**

---

**TR Orijinal Kullanma Talimatı**  
**Avuç taşlama**



---

**Art.-Nr.: 44.309.52**



---

**I.-Nr.: 11017**

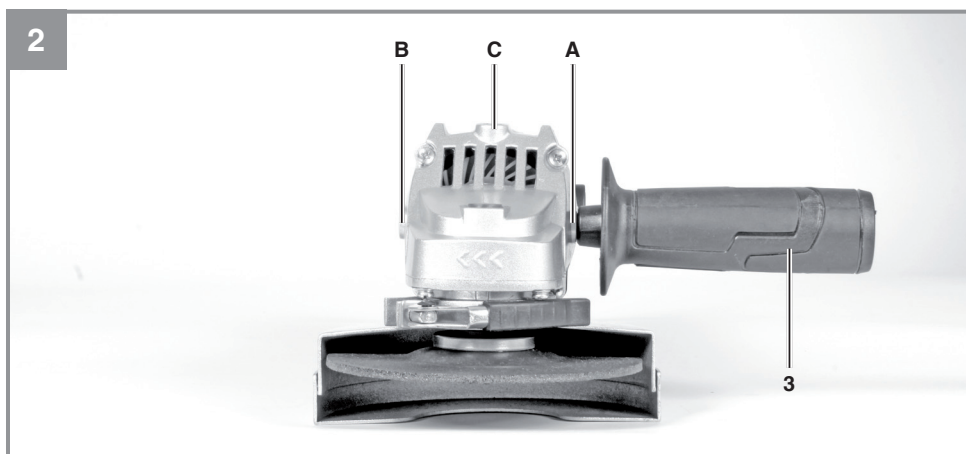
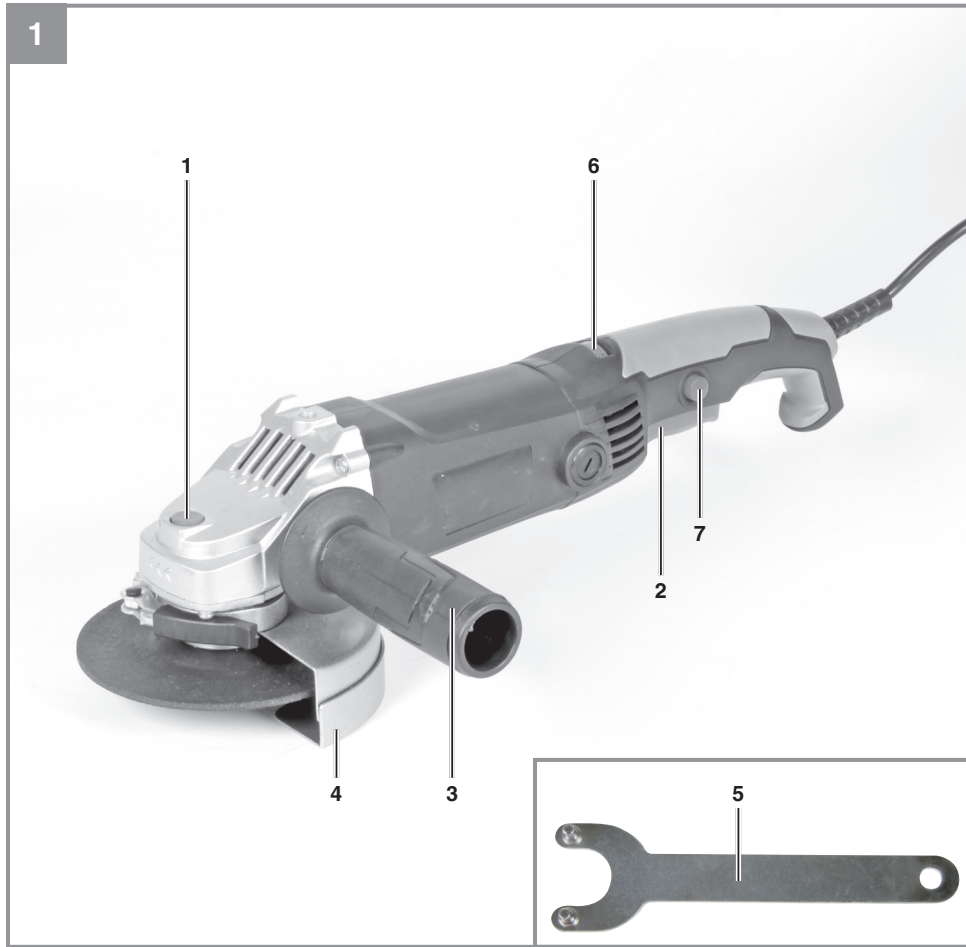

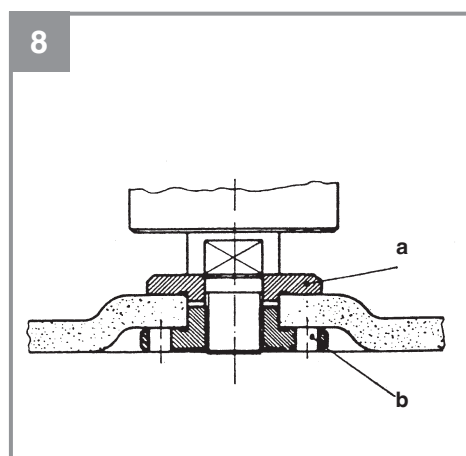
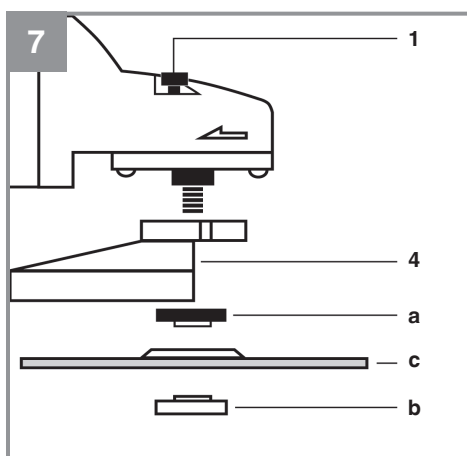
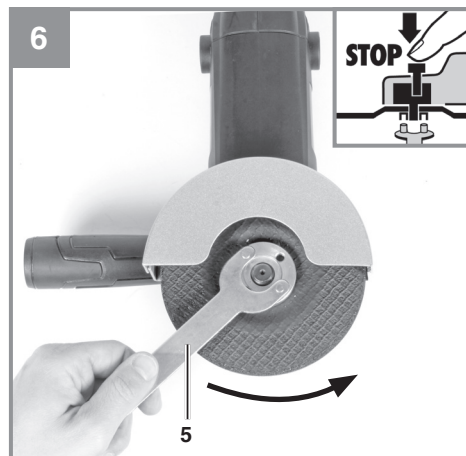
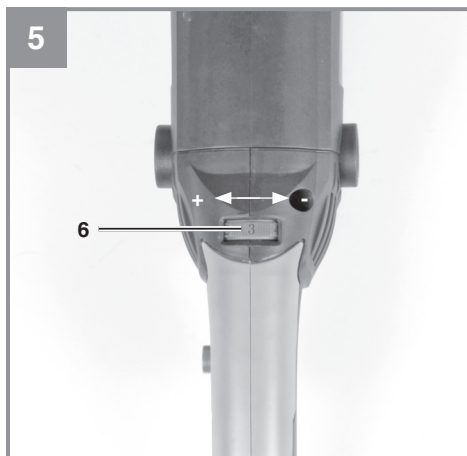
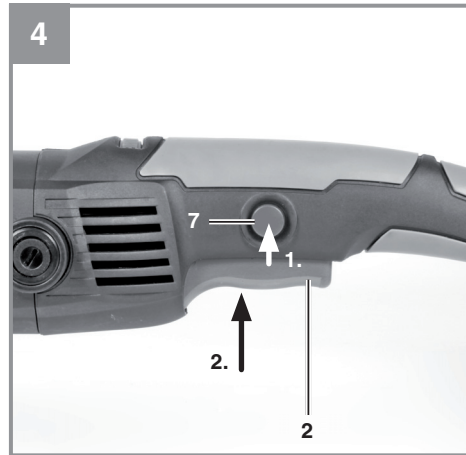
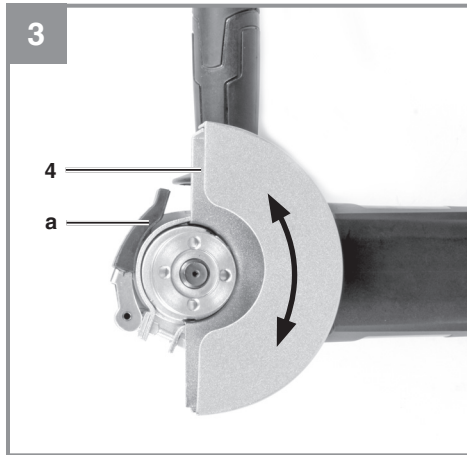

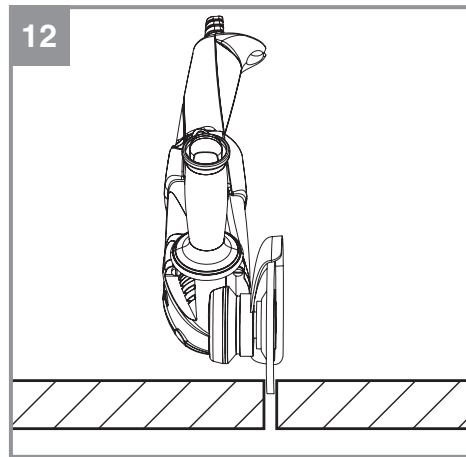
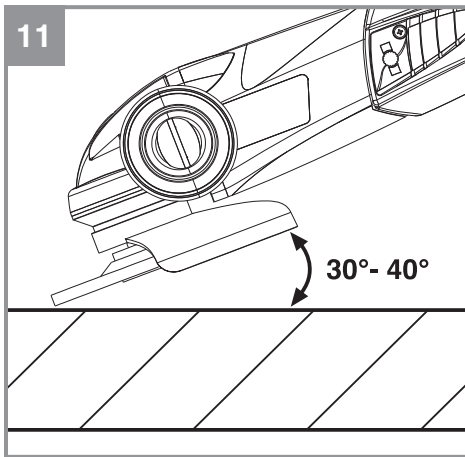
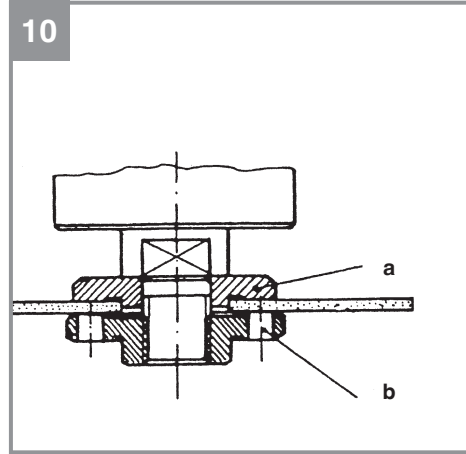
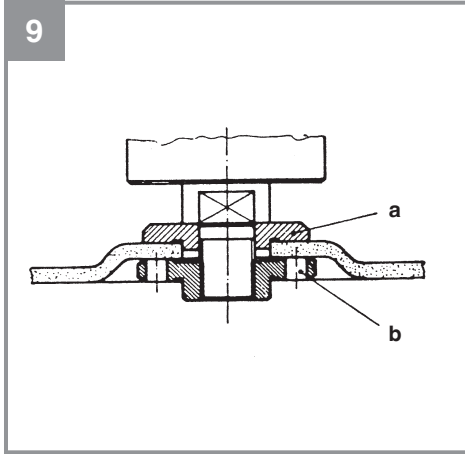



**Uyarı –** Yaralanma riskini azaltmak için Kullanma Talimatını okuyunuz



**Kulaklık takın.** Çalışma esnasında oluşan gürültü işitme kaybına yol açabilir



**Toz maskesi takın.** Ahşap ve diğer malzemeler üzerinde çalışıldığında sağlığa zarar veren tozlar oluşabilir. Asbest içeren malzemelerin işlenmesi yasaktır!



**İş gözlüğü kullanın.** Çalışma esnasında oluşan kıvılcım veya aletten dışarı fırlayan kıymık, talaş ve tozlar gözlere zarar verebilir.



**Bu koruma kapağı taşlama için uygundur.**  
(Teslimata dahil değildir)



**Bu koruma kapağı kesme ve taşlama için uygundur.**



**Koruma sınıfı II**

**Tehlike!**

Yaralanmaları ve hasarları önlemek için elektrikli aletlerin kullanımında bazı iş güvenliği önlemlerinin alınması gereklidir. Bu nedenle Kullanma Talimatını / Güvenlik Uyarılarını dikkatlice okuyun. İçerdiği bilgilere her zaman ulaşabilmek için kullanma talimatını iyi bir yerde saklayın. Aleti kullanmak için başka kişilere verdiğinizde bu Kullanma Talimatını / Güvenlik Uyarılarını da birlikte verin. Firmamız, kullanma talimatına riayet etmemekten kaynaklanan iş kazaları ve hasarlardan herhangi bir sorumluluk üstlenmez.

**1. Güvenlik uyarıları**

Güvenlik uyarıları ekteki kitapçıkta bulunur!

**Tehlike!**

**Açıklanan bütün güvenlik uyarıları ve talimatları okuyun.** Güvenlik uyarıları ve talimatlara riayet edilmemesi durumunda elektrik çarpması, yangın ve/veya ağır yaralanmalar meydana gelebilir.

**Güvenlik uyarıları ve talimatları gelecekte kullanmak için saklayın.**

**2. Cihaz açıklaması ve sevkiyatın içeriği****2.1 Cihaz açıklaması (Şekil 1)**

1. Mil sabitlemesi
2. Açık/ Kapalı şalteri
3. İlave sap
4. Koruma tertibatı
5. Bıçak sökme anahtarı
6. Devir regülatörü
7. Emniyet şalteri

**2.2 Sevkiyatın içeriği**

Kullanma talimatının sevkiyatın içeriği bölümünde yazılı olan parçaların tamamının ambalaj içinden çıkıp çıkmadığını kontrol edin. Herhangi bir parçanın eksik olması durumunda, ürünü satın aldıktan sonraki en geç 5 iş günü içinde geçerli kasa fişi veya fatura ile birlikte Servis Merkezimize veya ürünü satın aldığınız en yakın yapı marketine başvurunuz. Bu konu ile ilgili olarak, Kullanma Talimatının son bölümünde yer alan Garanti Yönetmeliğindeki garanti tablosunu dikkate alınız.

- Ambalajı açın ve aleti dikkatlice ambalajın içinden çıkarın.
- Ambalaj malzemelerini ve ambalaj ve transport emniyetlerini sökün (bulunması halinde).
- Ambalaj içindeki parçaların eksik olup olmadığını kontrol edin.
- Alet ve aksesuar parçalarının transport esnasında hasar görüp görmediğini kontrol edin.
- Garanti süresi doluncaya kadar mümkün olduğunda ambalaj malzemelerini saklayın.

**Tehlike!**

**Alet ve ambalaj malzemeleri oyuncak değildir! Çocukların plastik poşet, folyo ve küçük parçalar ile oynaması yasaktır! Çocukların küçük parçaları yutma ve poşetler nedeniyle boğulma tehlikesi vardır!**

- Avuç Taşlama
- İlave sap
- Bıçak sökme anahtarı
- Orijinal Kullanma Talimatı
- Güvenlik Uyarıları

**3. Kullanım amacına uygun kullanım**

Avuç taşlama metal ve taş malzemelerin uygun taş ve koruma tertibatı kullanılarak taşlanması için tasarlanmıştır.

**İkaz!** Metal ve taş malzemelerin kesilmesi işleminde avuç taşlama ancak, kesme ve taşlama için tasarlanmış olan koruma tertibatı takılı olduğunda kullanılacaktır.

Makine yalnızca kullanım amacına göre kullanılacaktır. Kullanım amacının dışındaki tüm kullanımlar makinenin kullanılması için uygun değildir. Bu tür kullanım amacı dışındaki kullanımlardan kaynaklanan hasar ve yaralanmalarda, yalnızca kullanıcı/işletici sorumlu olup üretici firma sorumlu tutulamaz.

Lütfen aletlerimizin ticari, zanaatkarlar veya endüstriyel kullanım için uygun olmadığını ve bu kullanımlar için tasarlanmadığını dikkate alın. Aletin ticari, zanaatkarlar veya endüstriyel veya benzer kullanımlarda kullanılmasından kaynaklanan hasarlar garanti kapsamına dahil değildir.

#### 4. Teknik özellikler

Şebeke voltajı: ..... 230 V ~ 50 Hz  
 Güç sarfiyatı: ..... 1150 W  
 Anma devir: ..... 4000-12.000 dev/dak  
 Max. taş-ø: ..... 125 mm  
 Taşlama taşı: ..... 125 x 22 x 6 mm  
 Kesme taşı: ..... 125 x 22 x 3 mm  
 Taş bağlama mili: ..... M14  
 Koruma sınıfı: ..... II / II  
 Ağırlık: ..... 2,6 kg

##### Tehlike!

##### Ses ve titreşim

Ses ve titreşim değerleri EN 60745 normuna göre ölçülmüştür.

Ses basınç seviyesi  $L_{pA}$  ..... 89 dB(A)  
 Sapma  $K_{pA}$  ..... 3 dB  
 Ses güç seviyesi  $L_{WA}$  ..... 100 dB(A)  
 Sapma  $K_{WA}$  ..... 3 dB

##### Kulaklık takın.

Gürültü işitme kaybına sebep olabilir.

Toplam titreşim değerleri (üç yönün vektör toplamı) EN 60745 normuna göre ölçülmüştür.

##### Sap:

Titreşim emisyon değeri  $a_{hAG} = 3,13 \text{ m/s}^2$   
 Sapma  $K = 1,5 \text{ m/s}^2$

##### Elektrikli aletler için ek bilgiler

##### İkaz!

Belirtilen titreşim emisyon değeri normlu ölçüm metoduna göre ölçülmüş olup elektrikli aletin kullanım alanına göre farklılık gösterebilir ve istisnai durumlarda açıklanan değerlerin üzerinde olabilir.

Belirtilen titreşim emisyon değeri bir elektrikli aletin diğer bir elektrikli alet ile kıyaslanmasında kullanılabilir.

Belirtilen titreşim emisyon değeri çalışma yerindeki etkilenmenin başlangıç tahmini için kullanılabilir.

##### Gürültü ve titreşim oluşumunu aşağıdaki önlemleri alarak asgari seviyeye indirin!

- Sadece mükemmel durumdaki aletleri kullanın.
- Makinenin bakımını düzenli aralıklarla yapın.
- Çalışma tarzınızı makineye göre ayarlayın.
- Makineye aşırı derecede yüklenmeyin.
- Gerektiğinde makinenin kalifiye elemanlar tarafından kontrol edilmesini sağlayın.
- Makineyi kullanmadığınızda kapatın.
- Çalışırken iş eldiveni takın.

##### Dikkat!

##### Kalan riskler

**Bu elektrikli alet yönetmeliklere ve talimatlara uygun olarak kullanılsa da daima bazı riskler halen mevcut kalır. Elektrikli aletin yapı türü ve modeli itibarıyla aşağıda açıklanan tehlikeler meydana gelebilir:**

1. Uygun toz maskesi kullanılmadığında akciğerlerin zarar görmesi.
2. Uygun kulaklık kullanılmadığında işitme hasarları.
3. Alet uzun süre boyunca kullanıldığında veya yönetmeliklere uygun şekilde bakım yapılmadığında veya çalıştırılmadığında el ve kol titreşiminden kaynaklanan sağlık sorunları yaşanabilir.

#### 5. Çalıştırmadan önce

Makineyi çalıştırmadan önce mevcut şebeke gerilimi ile tip etiketi üzerinde belirtilen gerilim değerinin aynı olup olmadığını kontrol edin.

##### İkaz!

**Alet üzerinde ayarlama çalışması yapmadan önce daima fişi prizden çıkarın.**

##### 5.1 İlave sapın monte edilmesi (Şekil 2)

- Avuç taşlama aletini ilave sapı (3) takmadan kullanmak yasaktır.
- İlave sap üç değişik pozisyona (A, B, C) takılabilir.

Alet tarafı	Kullanım türü
Sola (Poz. A / şekilde gösterildiği gibi)	Sağ elle çalışanlar için
Sağa (Poz. B)	Solaklar için
Üst (Poz. C)	Kesme taşlarının kullanılmasında

### 5.2 Koruma tertibatının ayarlanması (Şekil 3)

- Aleti kapatın. Elektrik kablosunun fişini prizden çıkarın!
- Koruma tertibatını (4), ellerinizin korunmasını sağlamak için taşlama esnasında oluşan kıvılcımı vücudunuzdan uzakta tutacak şekilde ayarlayın.
- Koruma tertibatı (4) pozisyonu ilgili çalışma şartlarına uydurulacaktır: Sıkıştırma kolunu (a) gevşetin, kapağı (4) istenilen pozisyona döndürün.
- Koruma tertibatının (4) dişli gövdesini tam doğru şekilde örtmesine dikkat edin.
- Sıkıştırma kolunu (a) tekrar sıkın.
- Koruma tertibatının (4) sıkı şekilde oturmasını sağlayın.

⚠ **Koruma tertibatının sıkı şekilde bağlı olmasına dikkat edin.**

⚠ **Avuç taşıyıcıyı koruma tertibatı bağlı olmadan kullanmayın.**

**5.3 Yeni taşlama taşlarının deneme çalışması**  
Avuç taşlamayı taşlama veya kesme taşı ile monte edilmiş olarak en az 1 dakika rölantide çalıştırın. Titreşen taşları derhal değiştirin.

## 6. Kullanma

### 6.1 Şalter (Şekil 4)

Avuç taşlama iş kazalarını önlemek için bir emniyet şalteri ile donatılmıştır. Aleti çalıştırmak için şaltere (7) basın ve sonra Açık/Kapalı şalterine (2) basın.

#### 6.1.1 Devir regülatörü (Şekil 5)

Devir regülatörünü (6) döndürerek devir değerinin ön ayarını seçebilirsiniz.

MIN Şalter pozisyonu 1: yakl. 4.000 dev/dak.

1 Şalter pozisyonu: yakl. 5.500 dev/dak.

2 Şalter pozisyonu: yakl. 6.400 dev/dak.

3 Şalter pozisyonu: yakl. 7.300 dev/dak.

4 Şalter pozisyonu: yakl. 8.100 dev/dak.

5 Şalter pozisyonu: yakl. 8.800 dev/dak.

MAX Şalter pozisyonu: yakl. 12.000 dev/dak.

Makine için ayarlanacak uygun çalışma devri kullanım alanına ve zımparalama takımının max. anma devrine bağlıdır. Devir regülatörü (6) ile 4.000 ila 12.000 dev/dak. aralığında bir devir değerini seçin. 6 değişik şalter pozisyonlarından birini seçebilirsiniz. Çeşitli şalter pozisyonlarının

devir değerleri şöyledir:

Artı yöne: daha yüksek devir

Eksi yöne: daha düşük devir

⚠ **Makinenin azami hızına erişmesini bekleyin. Makine azami hızına eriştikten sonra iş parçası üzerine koyabilir ve çalışmaya başlayabilirsiniz.**

### 6.2 Taşlama taşını değiştirme (Şekil 6)

Taşlama taşını değiştirmek için alet ile birlikte gönderilen anahtar (5) gereklidir.

#### İkaz fişi prizden çıkarın!

- Mil sabitlemesi ile kolay taş değiştirme.
- Mil sabitlemesine basın ve taşlama taşını sabitleyin.
- Flanş somununu anahtar ile açın. (bkz. Şekil 7)
- Taşlama veya kesme taşını değiştirin ve flanş somununu anahtar ile sıkın.

#### Not!

**Mil sabitlemesine sadece motor ve mil durduğunda basın! Mül sabitlemesi taş değiştirme işleminde basılı tutulacaktır!**

Kalınlıkları yaklaşık azami 3 mm olan taşlama veya kesme taşlarını flanş somununun düz tarafı taşlama veya kesme taşna gelecek şekilde monte edin.

### 6.3 Taşlama ve kesme taşlarının kullanımında flanş pozisyonları (Şekil 7-10)

- Bombeli veya düz taşlama taşı kullanıldığında flanş pozisyonu (Şekil 8) a) Sıkma flanş b) Flanş somunu
- Bombeli kesme taşı kullanıldığında flanş pozisyonu (Şekil 9) a) Sıkma flanş b) Flanş somunu
- Düz kesme taşı kullanıldığında flanş pozisyonu (Şekil 10) a) Sıkma flanş b) Flanş somunu

### 6.4 Motor

Çalışma esnasında motor iyi derecede havalandırılmalıdır, bu nedenle hava delikleri daima temiz tutulacaktır.

### 6.5 Taşlama taşları

- Taşlama veya kesme taşı çapı kesinlikle öngörülen çap değerinden büyük olmamalıdır.
- Taşlama veya kesme taşını kullanmadan önce belirtilen kullanım devir değerini kontrol edin.
- Taşlama veya kesme taşının azami devir



değeri avuç taşlamanın rölanti devrinden büyük olmalıdır.

- Aşgari devir değeri 12.000 dev/dak. ve 80 m/s çevre hızı için izin verilmiş taşlama veya kesme taşlarını kullanın.
- Elmas kesme taşlarını kullanırken dönme yönüne dikkat edin. Elmas kesme taşı üzerindeki dönme yönü işareti alet üzerindeki dönme yönü işareti ile aynı olmalıdır.

Taşlama elemanlarının iyi depolanmasına ve taşınmasına dikkat edin. Taşları kesinlikle darbe, vurma veya keskin kenarlara maruz bırakmayın (örneğin takım çantası içinde taşırken veya saklar-ken). Aksi taktirde taşlar, örneğin çatlak oluşması gibi hasar görecektir ve bu durum kullanıcı için tehlike oluşturabilecektir.

## 6.6 Çalışma bilgileri

### 6.6.1 Taşlama (Şekil 11)

**İkaz! Taşlama koruma tertibatını kullanın.**

En iyi çalışma sonucu avuç taşlama, taşlama yüzüne 30° ila 40° arasında tutulduğunda ve eşit şekilde iş parçası üzerinde ileri ve geri hareket ettirildiğinde elde edilir.

### 6.6.2 Kesme (Şekil 12)

**İkaz! Kesme koruma tertibatını kullanın.**

Kesme çalışmalarında avuç taşkamayı kesme düzeyinde eğik tutmayın. Kesme taşı temiz bir kesim yapabilmelidir. Sert taş malzemelerini keserken elmas kesme taşı kullanın.

**⚠ Asbestli malzemelerin işlenmesi yasaktır!**

**⚠ Taşlama çalışmalarında kesinlikle kesme taşı kullanmayın.**

## 7. Elektrik kablosunun değiştirilmesi

**Tehlike!** Bu aletin elektrik kablosu hasar gördüğünde oluşabilecek herhangi bir tehlikenin önlenmesi için kablo, üretici firma veya yetkili servis veya uzman bir personel tarafından değiştirilecektir.

## 8. Temizleme, Bakım ve Yedek Parça Siparişi

**Tehlike!** Temizleme çalışmalarından önce daima elektrik kablosunun fişini prizden çıkarın.

### 8.1 Temizleme

- Koruma tertibatı, havalandırma delikleri ve motor gövdesini mümkün olduğunca toz ve kirden temiz tutun. Aleti temiz bir bez ile silin veya düşük basınçlı hava ile üfleyerek temizleyin.
- Aleti kullandıktan hemen sonra temizlemenizi tavsiye ederiz.
- Aleti düzenli olarak nemli bir bezle ve sıvı sabunla temizleyin. Temizleme deterjanı veya solvent malzemesi kullanmayınız, bu malzemeler aletin plastik parçalarına zarar verebilir. Ayrıca aletin içine su girmemesine de dikkat edin. Alet içine su girmesi elektrik çarpması riskini artırır.

### 8.2 Kömür fırçaların değiştirilmesi

Aşırı kıvılcım oluştuğunda kömür fırçalarının kalifiye elektrik personeli tarafından kontrol edilmesini sağlayın.

**Dikkat!** Kömür fırçalar sadece uzman elektrik personeli tarafından değiştirilecektir

### 8.3 Bakım

Cihaz içinde bakımı yapılması gereken başka bir parça yoktur.

### 8.4 Yedek parça siparişi:

Yedek parça siparişi yapılırken şu bilgiler verilmelidir;

- Cihaz tipi
- Cihazın ürün numarası
- Cihazın kod numarası
- İstenilen yedek parçanın yedek parça numarası

Güncel bilgiler ve fiyatlar internette

[www.isc-gmbh.info](http://www.isc-gmbh.info) sayfasında açıklanmıştır.

## 9. Bertaraf etme ve geri kazanım

Transport hasarlarını önlemek için aksesuar bir ambalaj içinde sevk edilir. Bu ambalaj hammad-  
dedir ve böylece geri kazanılabilir veya geri  
kazanım sistemine iade edilebilir.  
Aksesuar örneğin metal ve plastik gibi çeşitli mal-  
zemelerden meydana gelir.  
Arızalı parçaları özel atık bertaraf etme sistemine  
verin. Bu sistemin nerede olduğunu bayinizden  
veya yerel yönetimlerden öğrenebilirsiniz.

## 10. Depolama

Alet ve aksesuarlarını karanlık, kuru ve dona karşı  
korunaklı ve çocukların erişemeyeceği bir yerde  
saklayın. Optimal saklama sıcaklığı 5 ve 30 °C  
arasındadır. Elektrikli aleti orijinal ambalajı içinde  
saklayın.

**KULLANIM ÖMRÜ: 7 YIL**

**İTHALATÇI FİRMA**

**EINHELL İNTRATEK MÜHENDİSLİK VE DİŞ  
TİCARET A.Ş.**

Atatürk Mah. Girne Cad. No.45 34758  
Ataşehir / İSTANBUL - Türkiye  
Tel : 0 216 / 456 60 60  
Fax : 0 216 / 456 60 84

**ÜRETİCİ FİRMA**

**İSC GmbH, Eschenstraße 6**  
94405 Landau / Isar, Deutschland  
Tel : 0049 1805 / 120 509



Sadece AB ülkeleri için geçerlidir

Elektrikli aletleri evsel atıklar ile birlikte atmayın!

Elektronik ve elektrikli aletler ile ilgili 2012/19/EU nolu Avrupa Direktifi ve ulusal yönetmelikler uyarınca kullanılmış elektrikli aletler ayrıştırılmış olarak toplanacak ve çevre dostu bir geri kazanım sistemine teslim edilecektir.

Aletlerin iade zorunluluğuna geri kazanım alternatifi:

Elektrikli aletin sahibi kullanılmış aleti iade etme zorunluluğuna alternatif olarak aletini yönetmeliklere uygun olarak işleyen bir geri kazanım sistemine teslim etmekle yükümlüdür. Kullanılmış alet, bertaraf etme işlemini ilgili atık bertaraf etme kanunlarına uygun olarak gerçekleştirilen bir merkeze de iade edilebilir. Bu yönetmeliğe kullanılmış aletler içinde bulunan aksesuar parçaları veya elektronik parça içermeyen üniteleri dahil değildir.

Dokümantasyon ve ürün bilgilerini içeren belgelerin çoğaltılması veya kopyalanmasına sadece iSC GmbH firmasının onayı alınarak izin verilmiştir.

Teknik değişiklik yapma hakkı saklıdır

## Servis Bilgileri

Garanti Belgesinde belirttiğimiz ülkelerde uzman servis partnerleri ile birlikte çalışırız, bu partnerlerin irtibat bilgileri Garanti Belgesinde açıklanmıştır. Onarım, yedek parça ve sarf malzemesi ihtiyaçlarında bu partner kuruluşlarımız sizlere memnuniyetle yardımcı olacaktır.

Bu ürünümüzde aşağıda açıklanan parçalar doğal veya kullanımdan kaynaklanan bir aşınmaya maruz kalırlar ve aşağıda açıklanan sarf malzemelerine ihtiyaç duyulur.

Kategori	Örnek
Aşınma parçaları*	Kömür fırçaları
Sarf malzemesi/Sarf parçaları*	Kesme ve taşlama taşı
Eksik parçalar	

\* sevkiyatın içeriğine dahil olması zorunlu değildir!

Ayıplı mal veya eksik parça söz konusu olduğunda durumu internette [www.isc-gmbh.info](http://www.isc-gmbh.info) sayfasına bildirmenizi rica ederiz. Arıza bildiriminizde arızayı ayrıntılı olarak açıklayın ve bunun için aşağıda açıklanan soruları cevaplayın:

- Alet hiç bir kez çalıştı mı yoksa baştan beri mi arızalıydı?
- Arıza meydana gelmeden önce herhangi anormal bir durum dikkatinizi çekti mi (arıza öncesi semptomları)?
- Sizce aletin arızalı ana işlevi nedir (ana semptom)?  
Bu işlevi açıklayınız.

## GARANTİ ŞARTLARI

- 1- Garanti süresi malın tüketiciye teslim tarihinden itibaren başlar ve 2 (iki) yıldır.
- 2- Bütün parçaları dahil olmak üzere malın tamamı garanti süresince garanti kapsamındadır.
- 3- Malın arızalanması durumunda, tamirde geçen süre garanti süresine eklenir. Malın tamir süresi en fazla 20 iş gündür (iş günü ulusal, resmi ve dini bayram günleri ile yılbaşı, 1 Mayıs ve Pazar günleri dışındaki çalışma günleridir). Bu süre, garanti süresi içerisinde mala ilişkin arızanın yetkili servis istasyonuna veya satıcıya bildirim tarihinde, garanti süresi dışında ise malın yetkili servis istasyonuna teslim tarihinden itibaren başlar. Malın arızasının 10 iş günü içerisinde giderilmemesi halinde, üretici veya ithalatçı; malın tamiri tamamlanıncaya kadar, benzer özelliklere sahip başka bir malı tüketicinin kullanımına tahsis etmek zorundadır.
- 4- Malın ayıplı olduğunun anlaşılması durumunda tüketici, 6502 sayılı Tüketicinin Korunması Hakkında Kanununun 11.maddesinde yer alan;
  - Satılanı geri vermeye hazır olduğunu bildirerek sözleşmeden dönme,
  - Satılanı alkoyup ayıp oranında satış bedelinden indirim isteme,
  - Aşırı bir masraf gerektirmediği takdirde, bütün masrafları satıcıya ait olmak üzere satılanın ücretsiz onarılmasını isteme
  - İmkan varsa, satılanın ayıpsız bir misli ile değiştirilmesini istemeseçimlik haklarından birini kullanabilir. Satıcı, tüketicinin tercih ettiği bu talebi yerine getirmekle yükümlüdür.
- 5- Tüketicinin malın garanti süresi içinde ücretsiz onarım hakkını seçmesi durumunda, satıcı; işçilik masrafı, değiştirilen parça bedeli ya da başka herhangi bir ad altında hiçbir ücret talep edilmeksizin malın onarımını yapmak veya yaptırmakla yükümlüdür. Tüketici, ücretsiz onarım hakkını üretici veya ithalatçıya karşı da kullanabilir. Satıcı, üretici ve ithalatçı tüketicinin bu hakkını kullanmasından müteselsilen sorumludur. Üretici veya ithalatçı malın kendisi tarafından piyasaya sürülmesinden sonra ayıbın doğduğunu ispat ettiği takdirde sorumlu tutulmaz.
- 6- Tüketicinin ücretsiz onarım hakkını kullanması halinde malın;
  - Garanti süresi içinde tekrar arızalanması,
  - Tamiri için gereken azami sürenin aşılması,
  - Tamirinin mümkün olmadığının, yetkili servis istasyonu, satıcı, üretici veya ithalatçı tarafından bir raporla belirlenmesidurumlarında, tüketici malın bedel iadesini, ayıp oranında bedel indirimini veya imkan var ise malın ayıpsız misli ile değiştirilmesini satıcıdan talep edebilir. Satıcı bu talebi reddedemez. Bu talebin yerine getirilmemesi durumunda satıcı, üretici ve ithalatçı müteselsilen sorumludur. Üretici veya ithalatçı malın kendisi tarafından piyasaya sürülmesinden sonra ayıbın doğduğunu ispat ettiği takdirde sorumlu tutulmaz.
- 7- Malın ayıpsız misli ile değiştirilmesinin satıcı için orantısız güçlükleri beraberinde getirecek olması halinde tüketici, sözleşmeden dönme veya ayıp oranında bedelden indirim haklarından birini kullanabilir. Orantısızlığın tayininde malın ayıpsız değeri, ayıbın önemi ve diğer seçimlik haklara başvurmanın tüketici açısından sorun teşkil edip etmeyeceği gibi hususlar dikkate alınır.
- 8- Tüketicinin sözleşmeden dönme veya ayıp oranında bedelden indirim hakkını seçtiği durumlarda, satıcı, malın bedelinin tümünü veya bedelden yapılan indirim tutarını derhal tüketiciye iade etmek zorundadır.
- 9- Tüketicinin malın ayıpsız misli ile değiştirilmesi hakkını seçmesi durumunda satıcı, üretici veya ithalatçının malın ayıpsız misli ile değiştirilmesi talebinin kendilerine bildirim tarihinden itibaren en fazla 30 iş günü içerisinde bu talebi yerine getirmesi zorunludur.
- 10-Garanti uygulaması sırasında değiştirilen malın garanti süresi, satın alınan malın kalan garanti süresi ile sınırlıdır.
- 11-Tüketicinin malın tanıtma ve kullanma kılavuzunda yer alan hususlara aykırı olarak kullanılmasından kaynaklanan arızalar garanti kapsamı dışındadır.
- 12-Arızalarda kullanım hatasının bulunup bulunmadığının, yetkili servis istasyonları, yetkili servis istasyonunun mevcut olmaması halinde sırasıyla; malın satıcısı, ithalatçısı veya üreticisinden birisi tarafından mala ilişkin azami tamir süresi içerisinde düzenlenen raporla belirlenmesi ve bu raporun bir nüshasının tüketiciye verilmesi zorunludur. Tüketiciler bu rapora ilişkin olarak bilirkişi tarafından tespit yapılması talebiyle uyuşmazlığın parasal değerini dikkate alarak Tüketici Hakem Heyetine veya Tüketici Mahkemesine başvurabilir.
- 13-Tüketici, garantiden doğan haklarının kullanılmasına ile ilgili olarak çıkabilecek uyuşmazlıklarda yerleşim yerinin bulunduğu veya tüketici işleminin yapıldığı yerdeki Tüketici Hakem Heyetine veya Tüketici Mahkemesine başvurabilir.

## GARANTİ KONUSUNDA TÜKETİCİNİN DİKKAT ETMESİ GEREKEN HUSUSLAR

- Einhell Intratek Müh. ve Dış Ticaret A.Ş.** tarafından verilen bu garanti aşağıdaki durumlarda geçerli değildir.
- 1- Kullanım talimatlarına aykırı çalışma sonucu, alet ile öngörüldüğü işler dışında çalıştırılması, anormal çevre koşulları, usulüne aykırı kullanım, aşırı zorlama ve eksik bakım ve onarım sonucu alette meydana gelen hata ve arızalarda
  - 2- Malın tüketiciye teslim tarihinden itibaren yükleme, boşaltma ve taşıma sırasında düşme ve çarpma dolayısıyla meydana gelen hasarlarda
  - 3- Kullanım sonucu veya doğal aşınmaya uğramış parçalar ( Kömür ve benzeri ) ve bu şekilde kullanım sonucu ortaya çıkan veya doğal olarak alette meydana gelmiş aşınmalardan kaynaklanan hata veya arızalarda
  - 4- Üzerlerinde değişiklik veya eklenti yapılan ve yetkili servis dışında kısmen veya bütünüyle sökülmüş (dağıtılmış) aletlerde ortaya çıkmış / çıkacak arızalarda

# GARANTİ BELGESİ



Kullanım Ömrü: 7 Yıl

AVUÇ TAŞLAMA

T.C. Gümrük ve Ticaret Bakanlığı

Model

BAG 125/2

Belge izin tarihi :  
Belge numarası :  
Garanti süresi : 2 yıl  
Azami tamir süresi : 20 iş günü

Bandrol ve seri no :  
Fatura tarih/no :  
Teslim tarihi / yeri :

## İTHALATÇI FİRMA

Ünvanı : Einhell İntratek Mühendislik ve Dış Tic. A.Ş.  
Adresi : Atatürk Mah. Girne cad. No:45 34758  
Ataşehir / İstanbul  
Telefon : 0-216 456 60 60  
Faks : 0-216 456 60 84  
e-posta : info@intratek.com.tr

## SATICI FİRMA

Ünvanı :  
Adresi :  
Telefon :  
Faks :  
e-posta :

Kaşe - Yetkili imza

Kaşe - Yetkili imza



## GARANTİ ŞARTLARI

- Garanti süresi malın tüketiciye teslim tarihinden itibaren başlar ve 2 (iki) yıldır.
  - Bütün parçaları dahil olmak üzere malın tamamı garanti süresince garanti kapsamındadır.
  - Malın arızalanması durumunda, tamirde geçen süre garanti süresine eklenir. Malın tamir süresi en fazla 20 iş günüdür ( iş günü ulusal, resmi ve dini bayram günleri ile yitirisi, 1 Mayıs ve Pazar günleri dışındaki çalışma günleridir ). Bu süre, garanti süresi içerisinde mala ilişkin arızanın yetkili servis istasyonuna veya satıcıya bildirim tarihinde, garanti süresi dışında ise malın yetkili servis istasyonuna teslim tarihinden itibaren başlar. Malın arızasının 10 iş günü içerisinde giderilmesi halinde, üretici veya ithalatçı; malın tamiri tamamlanuncaya kadar, benzer özelliklere sahip başka bir malı tüketicinin kullanımına tahsis etmek zorundadır.
  - Malın ayıplı olduğunun anlaşılması durumunda tüketici, 6502 sayılı Tüketicinin Korunması Hakkında Kanunun 11.maddesinde yer alan;
    - Satılanı geri vermeye hazır olduğunu bildiren sözleşmeden dönme,
    - Satılanı alıkoymuş ayıp oranında satış bedelinden indirim isteme,
    - Aşırı bir masraf gerektirmediği takdirde, bütün masrafları satıcıya ait olmak üzere satılanın ücretsiz onarılmasını isteme
    - İmkan varsa, satılanın ayıpsız bir misli ile değiştirilmesini istemeseçimlik haklarından birini kullanabilir. Satıcı, tüketicinin tercih ettiği bu talebi yerine getirmekle yükümlüdür.
  - Tüketicinin malın garanti süresi içinde ücretsiz onarım hakkını seçmesi durumunda, satıcı; işçilik masrafı, değiştirilen parça bedeli ya da başka herhangi bir ad altında hiçbir ücret talep edilmeksizin malın onarımını yapmak veya yaptırmakla yükümlüdür. Tüketici, ücretsiz onarım hakkını üretici veya ithalatçıya karşı da kullanabilir. Satıcı, üretici ve ithalatçı tüketicinin bu hakkını kullanımından müteselsilen sorumludur. Üretici veya ithalatçı malın kendisi tarafından piyasaya sürülmesinden sonra ayıplı doğduğunu ispat ettiği takdirde sorumlu tutulmaz.
  - Tüketicinin ücretsiz onarım hakkını kullanması halinde malın;
    - Garanti süresi içinde tekrar arızalanması,
    - Tamiri için gereken azami sürenin aşılması,
    - Tamirinin mümkün olmadığı, yetkili servis istasyonu, satıcı, üretici veya ithalatçı tarafından bir raporla belirlenmesidurumlarında, tüketici malın bedel iadesini, ayıp oranında bedel indirimi veya imkanı var ise malın ayıpsız misli ile değiştirilmesini satıcıdan talep edebilir. Satıcı bu talebi reddedemez. Bu talebin yerine getirilmemesi durumunda satıcı, üretici ve ithalatçı müteselsilen sorumludur. Üretici veya ithalatçı malın kendisi tarafından piyasaya sürülmesinden sonra ayıplı doğduğunu ispat ettiği takdirde sorumlu tutulmaz.
  - Malın ayıpsız misli ile değiştirilmesinin satıcı için orantısız güçlükleri beraberinde getirecek olması halinde tüketici, sözleşmeden dönme veya ayıp oranında bedelden indirim haklarından birini kullanabilir. Orantısızlığın tayininde malın ayıpsız değeri, ayıplı önemi ve diğer seçimlik haklara başvurunun tüketici açısından sorun teşkil edip etmeyeceği gibi hususlar dikkate alınır.
  - Tüketicinin sözleşmeden dönme veya ayıp oranında bedelden indirim hakkını seçtiği durumlarda, satıcı, malın bedelinin tümünü veya bedelden yapılan indirimi tutarını derhal tüketiciye iade etmek zorundadır.
  - Tüketicinin malın ayıpsız misli ile değiştirilmesi hakkını seçmesi durumunda satıcı, üretici veya ithalatçının malın ayıpsız misli ile değiştirilmesi talebinin kendilerine bildirim tarihinden itibaren en fazla 30 iş günü içerisinde bu talebi yerine getirmesi zorunludur.
  - Garanti uygulaması sırasında değiştirilen malın garanti süresi, satın alınan malın kalan garanti süresi ile sınırlıdır.
  - Tüketicinin malın tanıtma ve kullanma kılavuzunda yer alan hususlara aykırı olarak kullanılmasından kaynaklanan arızalar garanti kapsamı dışındadır.
  - Arızalarda kullanım hatasının bulunup bulunmadığının, yetkili servis istasyonları, yetkili servis istasyonunun mevcut olmaması halinde sırasıyla; malın satıcısı, ithalatçısı veya üreticisinden birisi tarafından mala ilişkin azami tamir süresi içerisinde düzenlenen raporla belirlenmesi ve bu raporun bir nüshasının tüketiciye verilmesi zorunludur. Tüketiciler bu rapora ilişkin olarak bilirkişi tarafından tespit yapılması talebiyle uyuşmazlığın parasal değerini dikkate alarak Tüketici Hakem Heyetine veya Tüketici Mahkemesine başvurabilir.
  - Tüketici, garantiden doğan haklarının kullanılması ile ilgili olarak çıkabilecek uyuşmazlıklarda yerleşim yerinin bulunduğu veya tüketici işleminin yapıldığı yerdeki Tüketici Hakem Heyetine veya Tüketici Mahkemesine başvurabilir.
  - Satıcı tarafından bu garanti belgesinin verilmesi durumunda, tüketici Gümrük ve Ticaret Bakanlığı Tüketicinin Korunması ve Piyasa Gözetimi Genel Müdürlüğü'ne başvurabilir.
- GARANTİ KONUSUNDA TÜKETİCİNİN DİKKAT ETMESİ GEREKEN HUSUSLAR**
- Einhell İntratek Mühendislik ve Dış Ticaret A.Ş.** tarafından verilen bu garanti aşağıdaki durumlarda geçerli değildir.
- Kullanım talimatlarına aykırı çalışma sonucu, alet ile öngörülmediği işler dışında çalıştırılması, anormal çevre koşulları, usulüne aykırı kullanım, aşırı zorlama ve eksik bakım ve onarım sonucu aletle meydana gelen hata ve arızalarda
  - Malın tüketiciye teslim tarihinden itibaren yüklenme, boşaltma ve taşıma sırasında düşme ve çarpma dolayısıyla meydana gelen hasarlarda
  - Kullanım sonucu veya doğal aşınmaya uğramış parçalar ( Kömür ve benzeri ) ve bu şekilde kullanım sonucu ortaya çıkan veya doğal olarak aletle meydana gelmiş aşınmalardan kaynaklanan hata veya arızalarda
  - Üzerlerinde değişiklik veya eklenti yapılan ve yetkili servis dışında kısmen veya bütünüyle sökülmüş ( dağıtılmış ) aletlerde ortaya çıkmış / çıkacak arızalarda
- Garanti belgesinde ve malın üzerindeki seri numarasında tahrifat yapıldığı takdirde bu garanti belgesi geçersizdir.**
- Bu garanti belgesinin kullanılmasına 6502 sayılı Tüketicinin Korunması Hakkında Kanun ile bu Kanuna dayanılarak yürürlüğe konulan Garanti Belgesi Uygulama Esaslarına Dair Yönetmelik uyarınca T.C. Gümrük ve Ticaret Bakanlığı, Tüketicinin Korunması ve Piyasa Gözetimi Genel Müdürlüğü tarafından izin verilmiştir.**

## YETKİLİ TEKNİK SERVİS LİSTESİ

Poz.	Firma Adı	Adres	İlçe	Şehir	Telefon	Tamir Grubu
1	MERKEZ TEKNİK SERVİS	Atatürk Mh. Girne Cd. No.45	ATAŞEHİR	İSTANBUL	0 216 580 94 44	TÜM ÜRÜNLER
2	Atik Elektronik	Atatürk Mh. Girne Cd. No.11	ATAŞEHİR	İSTANBUL	0 216 455 84 16	KAYNAK GRUBU
3	Bora Motor	Yemenciler Cd. No.19	KARAKÖY	İSTANBUL	0 212 237 40 97	BENZİNLİ GRUP
4	Nesli Elektrik Bobinaj	Tersane Cd. Kürekçiler Kapısı Sk. Kat 4 No.26	KARAKÖY	İSTANBUL	0 212 216 17 27	ELEKTRİKLİ GRUP
5	Zenmak Mak Ltd.Şti.	İkitelli Org.San.Böl. Demirciler Sit. No.212	İKİTELLİ	İSTANBUL	0 212 549 39 37	ELEKTRİKLİ GRUP
6	Aypar San.Tic.Ltd.Şti.	Fevziçakmak Mh. Ahmet Kocabıyık Sk. No.23/4	K.ÇEKMECE	İSTANBUL	0 212 580 96 39	ELEKTRİKLİ GRUP
7	Berk Makina	Çağla Sk. No.13	ÜMRANIYE	İSTANBUL	0 216 620 85 51	BENZİNLİ GRUP
8	Eminoğlu Makine	Merve Mh. Halife Cd. Kelçik Sk. No.77/A	YENİDOĞAN	İSTANBUL	0 216 311 12 41	ELEKTRİKLİ GRUP
9	Onay Elektrik Bobinaj	Gülbağlar Mh. Ankara Cad. No.276	PENDİK	İSTANBUL	0 216 307 72 36	ELEKTRİKLİ GRUP
10	Ak Elektrik Bobinaj	Çavuşoğlu Mh. Eski Yakacak Cd. No.76	KARTAL	İSTANBUL	0 216 353 02 00	ELEKTRİKLİ GRUP
11	Yunus Hirdavat	Karosu Mh. 28010 Sk.	SEYHAN	ADANA	0 322 359 35 45	TÜM ÜRÜNLER
12	Aoç Elek.Mak.Ltd.Şti.	Papuçlar Mh. Servet Sk. No.37/A	ADAPAZARI	SAKARYA	0 264 273 43 18	ELEKTRİKLİ GRUP
13	Teknik-İş Bobinaj	Şerefiye Mh. Çınlar Sk. No.22/C	MERKEZ	DÜZCE	0 380 524 57 23	ELEKTRİKLİ GRUP
14	Çavuşoğlu Zirai	Kuyumcuzaade Bulvarı No.8/B	MERKEZ	DÜZCE	0 380 523 19 20	BENZİNLİ GRUP
15	Murat Bobinaj	1. Alt Sanayi 604. Sk. No.6	EFELER	AYDIN	0 256 211 09 25	ELEKTRİKLİ GRUP
16	Onur Motor	Sanayi Sit. P Blok No.17	KUŞADASI	AYDIN	0 256 622 22 83	BENZİNLİ GRUP
17	Teknik Bobinaj	San Sit. C Blok No.32	KUŞADASI	AYDIN	0 256 622 28 15	ELEKTRİKLİ GRUP
18	Güven Motor	Sanayi Sit. 668. Sk. No.20	MERKEZ	ANTALYA	0 242 344 22 67	BENZİNLİ GRUP
19	İlhan Motor	Kumluca San.Sit. 511 Sk. No.38	KUMLUCA	ANTALYA	0 242 887 56 00	TÜM ÜRÜNLER
20	Demirden Mak.Ltd.Şti.	Ostim 57. Sk. No:153	OSTİM	ANKARA	0 312 354 02 01	TÜM ÜRÜNLER
21	Güler Elektrik Bobinaj	Çankırı Cad. Yıba Çarşısı Giriş Kat No.45/149	ULUS	ANKARA	0 312 311 70 83	ELEKTRİKLİ GRUP
22	Akyol El Alet. Bahçe Ltd.Şti.	Posta Cd. Susam Sk. Tiritiği İş hanı No.18/B	ULUS	ANKARA	0 312 310 51 54	BENZİNLİ GRUP
23	Hüseyin Özdemir Ltd.Şti.	Ostim Alınten Bulv. Gül 86 San.Sit. 1151 Sk. No.97	OSTİM	ANKARA	0 312 324 61 40	ELEKTRİKLİ GRUP
24	Semiz Makine İnş.Ltd.Şti.	Koçak Sk. No.53	SİTELER	ANKARA	0 312 353 58 06	ELEKTRİKLİ GRUP
25	Genç Motor	Pazar Mh. Hacı Molla Cd. No.23/A	SULLUOVA	AMASYA	0 358 417 98 12	TÜM ÜRÜNLER
26	Başdemir Bobinaj	6 Eylül Mh. Uzun Döşeme Sk. No.41/A	MERKEZ	BALIKESİR	0 266 239 86 23	ELEKTRİKLİ GRUP
27	Ateş Motor	17 Eylül Mh. Şehit İlhan Güncer Cd. No.102/B	BANDIRMA	BALIKESİR	0 266 718 02 24	BENZİNLİ GRUP
28	Dik yurt Motor	Orduyeri Mh. Fsm. Cd. No.160/C	MERKEZ	BARTIN	0 378 227 59 55	BENZİNLİ GRUP
29	Güven Elektronik	Okulak Mh. Toppukonağı Sk. No.28/C	MERKEZ	BARTIN	0 535 588 94 16	ELEKTRİKLİ GRUP
30	Topiz Bobinaj	Otogar Karşısı 1512 Sk. No.35/A	MERKEZ	BATMAN	0 488 214 87 70	ELEKTRİKLİ GRUP
31	Aktif Bobinaj	Yeni Mh. 1008 Sk. No.8	MERKEZ	BATMAN	0 488 214 56 64	TÜM ÜRÜNLER
32	Res Teknik Motor	Üçevler Mh. Denizciler Cd. No.122	NİLÜFER	BURSA	0 224 443 44 54	TÜM ÜRÜNLER
33	Öztürk Bobinaj	Uluyol Mh. 6. Ulu Sk. No.46	OSMANGAZI	BURSA	0 224 250 64 80	TÜM ÜRÜNLER
34	İkra Teknik	Gölyüzü Mh.Şehit Kani Cd. No.43/A	MERKEZ	BOLU	0 374 222 35 55	ELEKTRİKLİ GRUP
35	Aydoğan Elektrik	Namık Kemal Mh. Köprübaşı Cd. 53/A	MERKEZ	ÇANAKKALE	0 286 217 00 79	ELEKTRİKLİ GRUP
36	Ovalı Bobinaj	İstiklal Cd. No.160	MERKEZ	ÇANAKKALE	0 286 316 49 66	ELEKTRİKLİ GRUP
37	Klas Motor	Çepni Mh. Ümit Halife Sk. No.19/C	MERKEZ	ÇORUM	0 364 213 15 94	BENZİNLİ GRUP
38	Turbo Motor	13. Hürriyet Sk. No.10	MERKEZ	ÇORUM	0 534 322 01 71	BENZİNLİ GRUP
39	Berham Bobinaj	Kayapınar Peyas Mh. 477 Sk. Çelebi 4 Apt. Altı No.25	MERKEZ	DİYARBAKIR	0 412 252 48 58	ELEKTRİKLİ GRUP
40	Gama Bobinaj	Selahatin Eyyubi Mh. Kale Koop. B Blok No.33	MERKEZ	DİYARBAKIR	0 412 237 31 58	ELEKTRİKLİ GRUP
41	Güven Bobinaj	Eski Sarayköy Cd.Tamaoğlu İş hanı D Blok No.3	MERKEZ	DENİZLİ	0 258 263 02 32	ELEKTRİKLİ GRUP
42	Yörükoğlu Motor	2. Sanayi Sit. İzmir Asfaltı Üzeri No.253	MERKEZ	DENİZLİ	0 258 371 04 00	BENZİNLİ GRUP
43	Nasip Tamirhanesi	Kirışhane Mh. 2270 Sk. No.1	MERKEZ	DENİZLİ	0 258 268 78 99	BENZİNLİ GRUP
44	Eray Bobinaj	Küçük Sanayi Sit. 12.Blok No.9	MERKEZ	EDİRNE	0 284 225 26 92	ELEKTRİKLİ GRUP
45	Adalılar Makine Tic.Ltd.Şti.	Yeni San. Sit. 10/A Blok No.8	MERKEZ	EDİRNE	0 284 235 65 32	TÜM ÜRÜNLER
46	Aksoy Motor	Kavak Mh. Hayrabolu Cd. No.125	UZUNKÖPRÜ	EDİRNE	0 284 514 10 62	TÜM ÜRÜNLER
47	Kârfex Elektrik	Sanayi Çarşısı 770 Sk. No.71	MERKEZ	ERZİNCAN	0 446 223 09 59	TÜM ÜRÜNLER
48	Tolga Makine	Bakıro Mah. Cennet Çeşme Sk.. Altı No.10/A	MERKEZ	ERZURUM	0 442 235 63 64	TÜM ÜRÜNLER
49	Berat Bil. Bob.Ltd.Şti.	Güllük Mh. Hat Boyu Cd. No.43/A	MERKEZ	ESKİŞEHİR	0 222 323 23 79	TÜM ÜRÜNLER
50	Öz-Deveoğlu Motor	Hatboyu Cd. No.5/A-B	MERKEZ	ESKİŞEHİR	0 222 322 10 20	BENZİNLİ GRUP
51	Çelik Motor	Cumhuriyet Mh. Dicle Sk. No.5	MERKEZ	ESKİŞEHİR	0 541 248 97 71	BENZİNLİ GRUP
52	Kılıç Bobinaj	İsmetpaşa Mh. 1.Nolu Cd. No.3/B	MERKEZ	GAZİANTEP	0 342 230 25 48	TÜM ÜRÜNLER
53	Lüks Teknik Bobinaj	İsmetpaşa Mh. İnönü Cd. No.2231/A	ŞAHİNBEY	GAZİANTEP	0 342 220 44 88	BENZİNLİ GRUP
54	Karakızlar Bobinaj	İsmetpaşa Mh. İlk Belediye Başkan Cd. No.2/A	MERKEZ	GAZİANTEP	0 342 230 82 54	ELEKTRİKLİ GRUP
55	Yüceller Soğutma	Hacı Miktat Mh. Anafor Sk. No.32/B	MERKEZ	GİRESUN	0 454 212 09 18	ELEKTRİKLİ GRUP
56	Karadeniz Motor	İhsaniye Mah. Selvi Sk. No.11/A	BULANCAK	GİRESUN	0 454 318 33 30	TÜM ÜRÜNLER
57	Özen - İş Soğutma	Çay Mh. Raif Paşa Cd. No.94/B	İSKENDERUN	HATAY	0 326 614 17 06	TÜM ÜRÜNLER
58	Pakış Bobinaj	Haraparası Mh. 2. San. Cd. Eski San.Sit. No.7	ANTAKYA	HATAY	0 326 215 64 73	TÜM ÜRÜNLER
59	Teknik Bobinaj	Gaziler Mh. İbrahimağa Cd. No.152/A	GEBZE	İZMİT	0 262 642 26 86	ELEKTRİKLİ GRUP
60	Koç Ticaret	Kartepe Köseköy San.Sit. G Blok No.23	MERKEZ	İZMİT	0 262 373 22 92	BENZİNLİ GRUP
61	Barış Bobinaj	4005 Sk. No.11 Kaymakamkuyu Cami Arkası	KARABAĞLAR	İZMİR	0 232 253 25 59	TÜM ÜRÜNLER
62	Aydın Bobinaj	350 Sk. No.3.2. San.Sit.	BORNOVA	İZMİR	0 232 486 39 57	ELEKTRİKLİ GRUP
63	Bahçe Ziraat	Kamil Tunca Bulvarı No.99/A	ÇAMDIRI	İZMİR	0 232 486 87 99	BENZİNLİ GRUP

## YETKİLİ TEKNİK SERVİS LİSTESİ

Poz.	Firma Adı	Adres	İlçe	Şehir	Telefon	Tamir Grubu
64	Izmir Hizmet Bobinaj	1369 Sk. No.13/B	ÇANKAYA	İZMİR	0 232 484 03 28	TÜM ÜRÜNLER
65	Güney Hirdavat	San. Sit. 15. Blok No.1	SİMAV	KÜTAHYA	0 274 513 31 96	TÜM ÜRÜNLER
66	Özata Motor	Durak Mh. Domanıç Cd. No.35	TAVŞANLI	KÜTAHYA	0 274 614 34 01	BENZİNLİ GRUP
67	Birlik Elektrik Bobinaj	Sanayi Böl. 3.Cd. No.26	MERKEZ	KAYSERİ	0 352 336 16 24	ELEKTRİKLİ GRUP
68	Öz Teknik Motor	Eski San.Böl. 3. Cd. No.22 B	MERKEZ	KAYSERİ	0 352 336 60 03	BENZİNLİ GRUP
69	Nur Bobinaj	İnçnü Mh. San.Sit. 4. Sk. No.92	MERKEZ	KASTAMONU	0 366 214 61 18	ELEKTRİKLİ GRUP
70	Damlıa Bobinaj	Hürriyet Mh. Aktaş Cd. No.17/B	MERKEZ	KARABÜK	0 370 412 77 00	ELEKTRİKLİ GRUP
71	Baykur Ticaret	Barış Mh. Örneç San.Sit. No.83	MERKEZ	KARABÜK	0 370 725 29 59	TÜM ÜRÜNLER
72	Emek Bobinaj	Kılıçözü San.Sit. 23. Blok No.2	MERKEZ	KIRŞEHİR	0 386 252 62 40	ELEKTRİKLİ GRUP
73	Doğan Bobinaj	Cuma Mh. Ömer Hanık Cd. No.19	KAMAN	KIRŞEHİR	0 386 712 47 96	TÜM ÜRÜNLER
74	Tekyaman Bobinaj	Fevzi Çakmak Mh.10563 Sk. No.7	MERKEZ	KONYA	0 332 342 68 50	TÜM ÜRÜNLER
75	Aksöy Motor Bobinaj	F.Çakmak Mh.10562 Sk. No.29	MERKEZ	KONYA	0 332 342 73 89	ELEKTRİKLİ GRUP
76	Elektro Feniş	Karağan Cd. Hançerli Sk. No.15	MERAM	KONYA	0 332 351 07 35	ELEKTRİKLİ GRUP
77	Zevik Motorsiklet	Ulukapi Mah. 703 Sk. No.32/A	SEYDİŞEHİR	KONYA	0 332 582 71 17	BENZİNLİ GRUP
78	Aydınlar Hirdavat	Camiatık Mh. Nadaroglu Modern Çarşı No.6	ILGIN	KONYA	0 332 881 45 14	TÜM ÜRÜNLER
79	Özen Elektrik Bobinaj	İzzetbey Mh. Dumlulu Cd. No.63	ÇUMRA	KONYA	0 536 496 42 25	ELEKTRİKLİ GRUP
80	Şen Hirdavat	Fari Yakup Mh. Garaj Cd. No.10/B	KARATAY	KONYA	0 539 856 73 70	BENZİNLİ GRUP
81	Bayram Bobinaj	Menderes Mh. Girne Cd. No.82	MERKEZ	K.MARAŞ	0 344 231 08 26	ELEKTRİKLİ GRUP
82	Arkım Jeneratör Makina	Yeni San.Sit. 35. Çarşı No.37	MERKEZ	K.MARAŞ	0 344 236 00 61	BENZİNLİ GRUP
83	Garanti Bobinaj	Güneşli Mh. Emniyet Cd. Küçük San. Sk. No.8	ELBİSTAN	K.MARAŞ	0 344 413 57 56	ELEKTRİKLİ GRUP
84	Kilinc Motor	Sanayi Sitesi B/2 Blok No.13	ELBİSTAN	K.MARAŞ	0 344 413 71 26	BENZİNLİ GRUP
85	Çelik Isıtma Soğutma	Dedebaba Mh. Sefer Hoca Cd. No.14	AFSİN	K.MARAŞ	0 344 511 82 99	ELEKTRİKLİ GRUP
86	Motorcu Alper Aydın	Sanayi Sit. A Blok No.4	MERKEZ	MUĞLA	0 541 229 67 86	BENZİNLİ GRUP
87	Topaloğlu Bobinaj	Şeyh Mh. Pazaryeri Sk. No.41/B	MENTEŞE	MUĞLA	0 252 214 84 41	ELEKTRİKLİ GRUP
88	Küçük Çiftlik Pet Garden	Merkez Mh. Uslu Sk. No.22/A	BODRUM	MUĞLA	0 252 319 19 15	TÜM ÜRÜNLER
89	Sönmez Makine Bobinaj	M.Akil Ersoy Cd. Sabri Kaptan İş Merkezi No.6	BODRUM	MUĞLA	0 252 382 97 80	ELEKTRİKLİ GRUP
90	Arslan Elektrik Bobinaj	San.Sit. 253. Sk. No.11	FETHİYE	MUĞLA	0 252 612 12 79	ELEKTRİKLİ GRUP
91	Genset Jeneratör	Taşyaka Mh. 267. Sk. No.13	FETHİYE	MUĞLA	0 252 612 19 31	BENZİNLİ GRUP
92	Bereket Torna	Kenan Evren San.Sit. 5313 Sk. No.36/A	MERKEZ	MANİSA	0 236 233 45 16	BENZİNLİ GRUP
93	Başaran Bobinaj	Nakıp Ağa Mh. Osmanpaşa Cd. No.31	GÖRDES	MANİSA	0 236 547 40 03	ELEKTRİKLİ GRUP
94	Alimoğlu Elektrik Bobinaj	599. Sk. No.9/B	SALİHLİ	MANİSA	0 236 715 26 27	TÜM ÜRÜNLER
95	Güçlü Bobinaj	5 Eylül Mh. Süleyman Demirel Blv. No.178	ALAŞEHİR	MANİSA	0 236 653 76 42	ELEKTRİKLİ GRUP
96	Gül Teknik Bobinaj	Diyarbakır Kapı Mh.	ARTUKLU	MARDİN	0 482 212 88 44	TÜM ÜRÜNLER
97	Marjen Bobinaj	Yeni Mh. 92. Sk. Ziraat Oda Başkanlık Yanı	KIZILTEPE	MARDİN	0 482 312 50 83	ELEKTRİKLİ GRUP
98	Teknik Bobinaj	Turgut Türkalp Mh. 79001 Sk. No.25/3	TOROSLAR	MERSİN	0 324 337 09 03	ELEKTRİKLİ GRUP
99	Özeller Elektrik Elektronik	Esentepe Mh. Sultan Alaaddin Cd. No.30/A	ANAMUR	MERSİN	0 324 816 68 32	ELEKTRİKLİ GRUP
100	Gül Bobinaj	Şahin Ali Mh. Şehit Bayram Aksöy Sk. No.1/1	MERKEZ	NİĞDE	0 388 213 45 12	ELEKTRİKLİ GRUP
101	Vona Tanım	Şirinevler Mh. Turgut Özal Bulvarı No.79/A	MERKEZ	ORDU	0 452 234 91 32	BENZİNLİ GRUP
102	Getirler Mot.Bis. Atölyesi	Yeniköy Mh. Kömürçüler Sk. No.6	MERKEZ	RİZE	0 542 675 88 36	BENZİNLİ GRUP
103	Ziraat Tanım	Pri çeşlebi Mh. 2. Nolu Park Sk.2/1	MERKEZ	RİZE	0 464 250 50 55	BENZİNLİ GRUP
104	Aksöy Bobinaj	Çarşı Mh. Hacı Eşref Cd. No.29/A	MERKEZ	RİZE	0 464 214 80 99	ELEKTRİKLİ GRUP
105	Uzman Teknik Servis	Cami önü Mh. Cumhuriyet Cd. No.19/A	MERKEZ	RİZE	0 464 223 69 69	ELEKTRİKLİ GRUP
106	Pindaz Elektrik Bobinaj	Yeni Belediye Sit. Altı Petrol Ofisi Karşısı	ÇAYELİ	RİZE	0 464 532 29 28	ELEKTRİKLİ GRUP
107	Akış Bobinaj	San.Sit. Ulus Cd. No.37	MERKEZ	SAMSUN	0 362 238 07 23	ELEKTRİKLİ GRUP
108	Aksa Bobinaj	Gülsan San. Sit. Ali Rıza Bey Blv. No.25/A	MERKEZ	SAMSUN	0 362 238 88 38	ELEKTRİKLİ GRUP
109	Kardeşler Motor	Gülsan San.Sit. Yeni Mh. 40. Sk. No.33	CANIK	SAMSUN	0 362 228 11 13	BENZİNLİ GRUP
110	Musaoglu Ticaret	Çilhanne Mh. Alaçam Cd. No.50	BAFRA	SAMSUN	0 535 948 94 59	BENZİNLİ GRUP
111	Bursal Elektrik	Şehitler Cd. Üzeri No.27/A	MERKEZ	SİVAS	0 346 223 47 92	ELEKTRİKLİ GRUP
112	Kök Teknik Bobinaj	Paşabey Atatürk Cd. Hayrat Sk. No.17/20	MERKEZ	SİVAS	0 346 221 79 91	TÜM ÜRÜNLER
113	Mısırlı Bobinaj	Şairnabi Mh. 160. Sk. Mesut Apt. No.3/B	MERKEZ	ŞANLIURFA	0 414 315 96 93	ELEKTRİKLİ GRUP
114	Yıldız Bobinaj	Bamyasuyu Mh. 156. Sk. No.41/1	MERKEZ	ŞANLIURFA	0 541 260 05 91	BENZİNLİ GRUP
115	Asya Elektronik	Muhtittin Mh. Bağcı Sk. No.1/B	ÇORLU	TEKİRDAĞ	0 282 650 19 87	TÜM ÜRÜNLER
116	Çetin Bobinaj	San.Sit. Cami Altı No.22	MERKEZ	TOKAT	0 356 214 63 07	ELEKTRİKLİ GRUP
117	Özen Bobinaj	Demirkırlar Cami Altı No.11	MERKEZ	TRABZON	0 462 325 43 23	ELEKTRİKLİ GRUP
118	Hüseyinoğlu Ticaret	Pazar Kapı Mh. Sandıklar Sk. No.59	MERKEZ	TRABZON	0 462 322 59 25	BENZİNLİ GRUP
119	Çizgi Avm İnş.Ltd.Şti.	Slaklı Mh. Atatürk Blv. Ptt Sk. No.2/B	OF	TRABZON	0 462 771 66 15	TÜM ÜRÜNLER
120	Tiryaki Bobinaj	Büyük San.Sit. Sosyal Hizmet Binası No.12	MERKEZ	TRABZON	0 462 325 25 93	ELEKTRİKLİ GRUP
121	Sistem Bobinaj	İsice Mh. Annac Sk. No.4/A	MERKEZ	UŞAK	0 276 223 39 27	ELEKTRİKLİ GRUP
122	Ufuk Bobinaj	İstiklal dD. Turnalar Apt. No.18/32	MERKEZ	YALOVA	0 226 811 32 45	ELEKTRİKLİ GRUP
123	Ereği Bobinaj	Belen San.Sit. D Blok No.8	KDZ.EREĞLİ	ZONGULDAK	0 372 319 19 01	ELEKTRİKLİ GRUP
124	Yılmazlar Motor	Belediye Blv. Alparslan Sk. No.36	MERKEZ	ZONGULDAK	0 372 251 25 73	TÜM ÜRÜNLER
125	Çağrı Elektrik Elektronik	Yeni Mh. Oktay Olcay Yurtbay Cd. No.32/D	ÇAYCUMA	ZONGULDAK	0 553 699 66 67	TÜM ÜRÜNLER
126	Sayan Ticaret	Belen San.Sit. B Blok No.2	KDZ.EREĞLİ	ZONGULDAK	0 533 928 52 59	BENZİNLİ GRUP

Güncel servis listesi için [www.intratek.com.tr](http://www.intratek.com.tr) adresini ziyaret ediniz.





### Konformitätserklärung

- D** erklärt folgende Konformität gemäß EU-Richtlinie und Normen für Artikel
- GB** explains the following conformity according to EU directives and norms for the following product
- F** déclare la conformité suivante selon la directive CE et les normes concernant l'article
- I** dichiara la seguente conformità secondo la direttiva UE e le norme per l'articolo
- NL** verklaart de volgende overeenstemming conform EU richtlijn en normen voor het product
- E** declara la siguiente conformidad a tenor de la directiva y normas de la UE para el artículo
- P** declara a seguinte conformidade, de acordo com as diretiva CE e normas para o artigo
- DK** attesterer følgende overensstemmelse i medfør af EU-direktiv samt standarder for artikel
- S** förklarar följande överensstämmelse enl. EU-direktiv och standarder för artikeln
- FIN** vakuuttaa, että tuote täyttää EU-direktiivin ja standardien vaatimukset
- EE** tõendab toote vastavust EL direktiivile ja standarditele
- CZ** vydává následující prohlášení o shodě podle směrnice EU a norem pro výrobek
- SLO** potrjuje sledečo skladnost s smernico EU in standardi za izdelek
- SK** vydáva nasledujúce prehlásenie o zhode podľa smernice EÚ a noriem pre výrobok
- H** a cikkekhez az EU-irányvonal és Normák szerint a következő konformitást jelenti ki
- PL** deklaruje zgodność wymienionego ponizej artykułu z następującymi normami na podstawie dyrektywy WE.
- BG** декларира съответното съответствие съгласно Директива на ЕС и норми за артикул
- LV** paskaidro šādu atbilstību ES direktīvai un standartiem
- LT** apibūdina šį atitikimą EU reikalavimams ir prekės normoms
- RO** declară următoarea conformitate conform directivei UE și normelor pentru articolul
- GR** δηλώνει την ακόλουθη συμμόρφωση σύμφωνα με την Οδηγία ΕΚ και τα πρότυπα για το προϊόν
- HR** potvrđuje sljedeću usklađenost prema smjernicama EU i normama za artikl
- BIH** potvrđuje sljedeću usklađenost prema smjernicama EU i normama za artikl
- RS** potvrđuje sledeću usklađenost prema smernicama EZ i normama za artikal
- RUS** следующим удостоверяется, что следующие продукты соответствуют директивам и нормам ЕС
- UKR** проголошує про зазначену нижче відповідність виробу директивам та стандартам ЄС на виріб
- MK** ja izjavува следната сообрзност согласно EУ-директивата и нормите за артикли
- TR** Ürünü ile ilgili AB direktifleri ve normları gereğince aşağıda açıklanan uygunluğu belirtir
- N** erklærer følgende samsvar i henhold til EU-direktivet og standarder for artikkel
- IS** Lýsir uppfyllingu EU-reglna og annarra staðla vöru

#### Winkelschleifer BAG 125/2 (Bavaria)

- |   |   |
|---|---|
| <input type="checkbox"/> 2014/29/EU             | <input checked="" type="checkbox"/> 2006/42/EC                  |
| <input type="checkbox"/> 2005/32/EC_2009/125/EC | <input type="checkbox"/> Annex IV                               |
| <input type="checkbox"/> 2014/35/EU             | Notified Body:  |
| <input type="checkbox"/> 2006/28/EC             | Notified Body No.:  |
| <input checked="" type="checkbox"/> 2014/30/EU  | Reg. No.:   |
| <input type="checkbox"/> 2014/32/EU             | <input type="checkbox"/> 2000/14/EC_2005/88/EC                  |
| <input type="checkbox"/> 2014/53/EC             | <input type="checkbox"/> Annex V                                |
| <input type="checkbox"/> 2014/68/EU             | <input type="checkbox"/> Annex VI                               |
| <input type="checkbox"/> 90/396/EC_2009/142/EC  | Noise: measured $L_{WA}$ = dB (A); guaranteed $L_{WA}$ = dB (A) |
| <input type="checkbox"/> 89/686/EC_96/58/EC     | P = KW; L/O = cm  |
| <input checked="" type="checkbox"/> 2011/65/EU  | Notified Body:  |
|   | <input type="checkbox"/> 2012/46/EU                             |
|   | Emission No.:   |

Standard references: EN 60745-1; EN 60745-2-3;  
EN 55014-1; EN 55014-2; EN 61000-3-2; EN 61000-3-3

Landau/Isar, den 02.02.2017

  
Weichselgartner/General-Manager

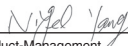
  
Yang/Product-Management

First CE: 14  
Art.-No.: 44.309.52 I.-No.: 11017  
Subject to change without notice

Archive-File/Record: NAPR015387  
Documents registrar: Riedel Georg  
Wiesenweg 22, D-94405 Landau/Isar



A series of horizontal lines for writing, starting with a pencil icon at the beginning of the first line.



A series of horizontal lines for writing, starting from the top right and extending down to the bottom of the page.



EH 03/2017 (01)

