

- Ⓓ **Gebrauchsanweisung
für Rasentrimmer**
- ⒼⒷ **Directions for Use
Grass Trimmer**
- Ⓕ **Mode d'emploi
Faucheuse**
- ⒹⓀ **Brugsanvisning
for græstrimmer**



Art.-Nr.: 34.015.42

I.-Nr.: 01011



TCR 500

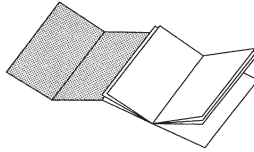

Bitte Seite 2-5 ausklappen

Please fold out page 2-5

Veillez déplier les pages 2 à 5

Klap side 2-5 ud!

1



2

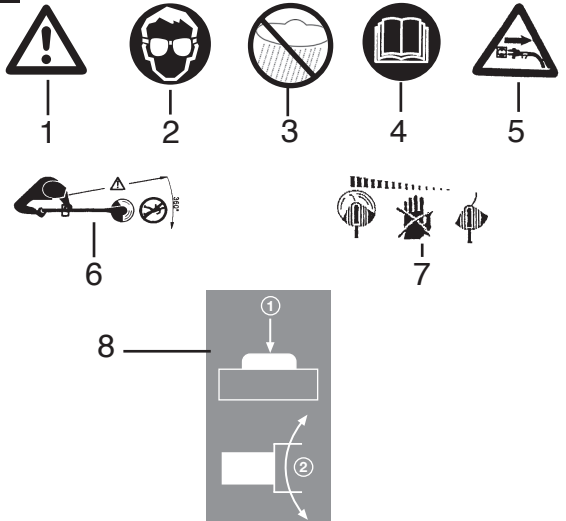

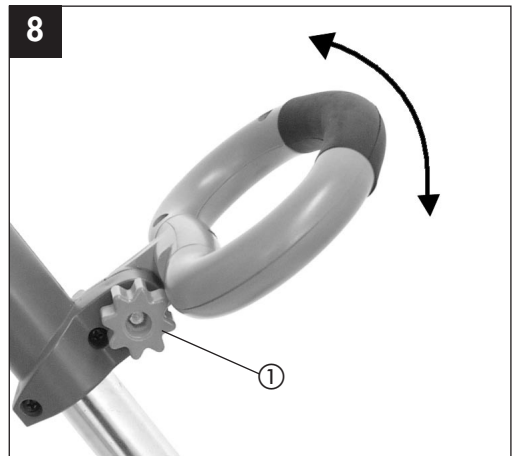
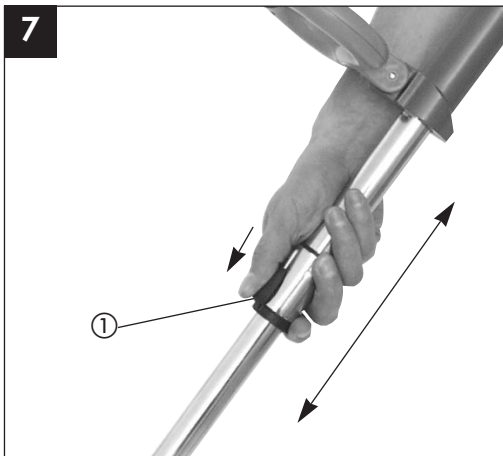
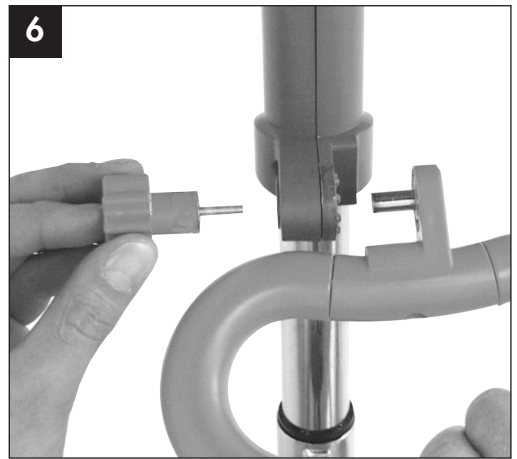
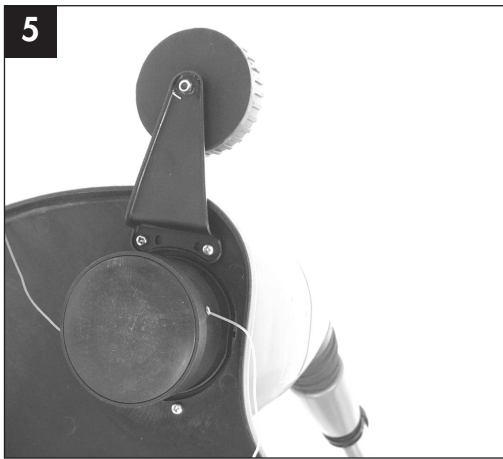
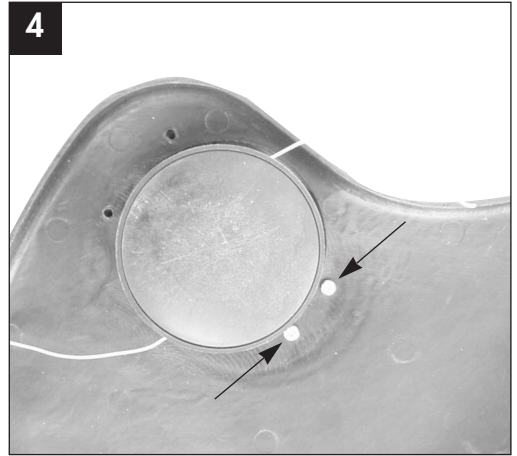

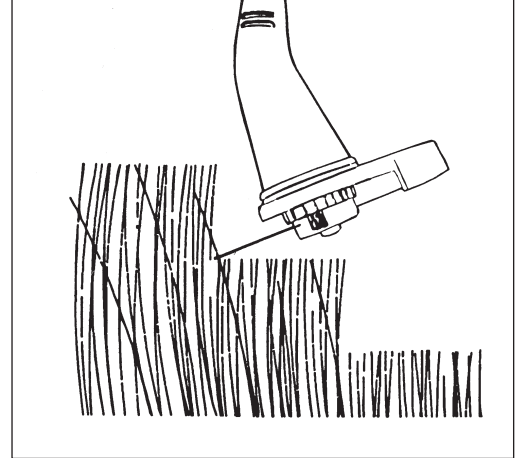
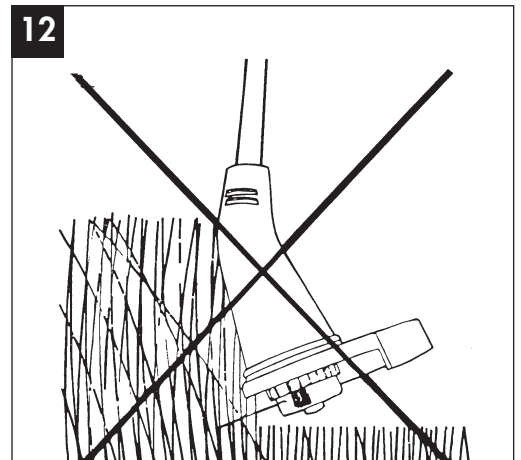

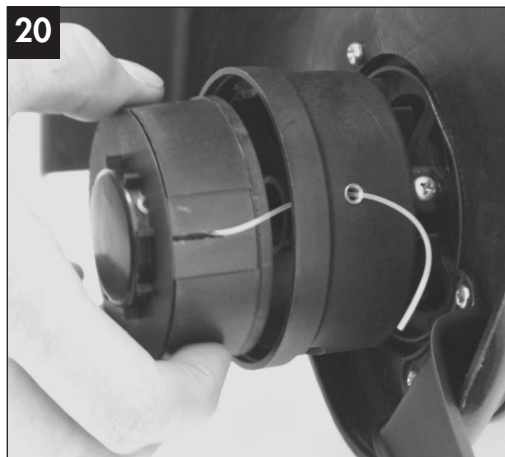
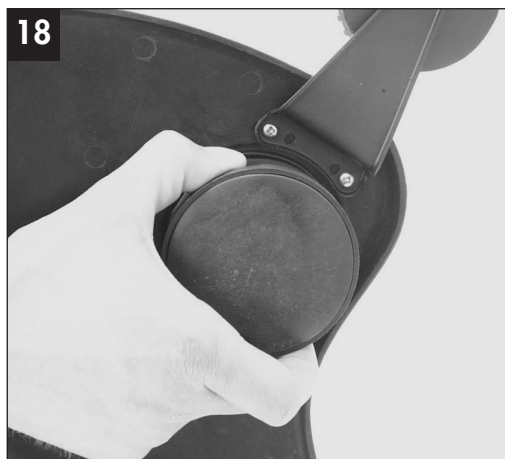
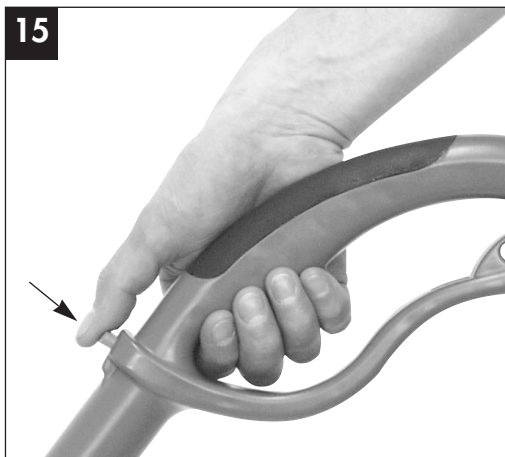

1. Gerätebeschreibung (siehe Bild 1)

1. Netzkabel
2. Oberer Handgriff
3. Ein/Aus Schalter
4. Stellknopf zum Drehen des Handgriffes
5. Zusatzhandgriff
6. Höhenverstellung
7. Schutzhaube
8. Kantenführung

2. Wichtige Hinweise



Bitte lesen Sie die Gebrauchsanweisung sorgfältig durch und beachten Sie deren Hinweise. Machen Sie sich anhand dieser Gebrauchsanweisung mit dem Gerät, dem richtigen Gebrauch sowie den Sicherheitshinweisen vertraut.

Bitte bewahren Sie die Hinweise für späteren Gebrauch sicher auf.

Achtung!

Aus Sicherheitsgründen dürfen Kinder und Jugendliche unter 16 Jahren sowie Personen, die mit dieser Gebrauchsanweisung nicht vertraut sind, den Rasentrimmer nicht benutzen.

- Führen Sie vor jeder Benutzung eine Sichtprüfung des Gerätes durch. Benützen Sie das Gerät nicht, wenn Sicherheitsvorrichtungen beschädigt oder abgenutzt ist. Setzen Sie nie Sicherheitsvorrichtungen außer Kraft.
- Verwenden Sie das Gerät ausschließlich entsprechend dem in dieser Gebrauchsanweisung angegebenen Verwendungszweck.
- Sie sind für die Sicherheit im Arbeitsbereich verantwortlich.
- Überprüfen Sie das Schneidgut vor Arbeitsbeginn. Entfernen Sie vorhandene Fremdkörper. Achten Sie während des Arbeitens auf Fremdkörper. Sollten Sie dennoch beim Schneiden auf ein Hindernis treffen, setzen Sie bitte die Maschine außer Betrieb und entfernen Sie dieses.
- Arbeiten Sie nur bei ausreichenden Sichtverhältnissen.
- Achten Sie beim Arbeiten immer auf sicheren und festen Stand. Achtung beim Rückwärtgehen, Stolpergefahr!
- Lassen Sie das Gerät nie unbeaufsichtigt am Arbeitsplatz liegen. Sollten Sie die Arbeit

unterbrechen, lagern Sie bitte das Gerät an einem sicheren Ort.

- Sollten Sie Ihre Arbeit unterbrechen, um sich zu einem anderen Arbeitsbereich zu begeben, schalten Sie das Gerät, während Sie sich dorthin begeben, unbedingt ab.
- Benützen Sie das Gerät nie bei Regen oder in feuchter, nasser Umgebung.
- Schützen Sie Ihr Gerät vor Feuchtigkeit und Regen.
- Bevor Sie das Gerät einschalten, überzeugen Sie sich davon, daß der Nylonfaden keine Steine oder andere Gegenstände berührt.
- Arbeiten Sie immer mit angemessener Kleidung, um so Verletzungen des Kopfes, der Hände, der Füße zu verhindern. Tragen Sie zu diesem Zweck einen Helm, eine Schutzbrille (oder eine Schutzblende), hohe Stiefeln (oder festes Schuhwerk und eine lange Hose aus festem Stoff) und Arbeitshandschuhe.
- Wenn das Gerät in Betrieb ist, halten Sie es unbedingt vom Körper entfernt!
- Schalten Sie das Gerät nicht ein, wenn es umgedreht ist bzw. wenn es nicht in der Arbeitsstellung ist.
- Schalten Sie den Motor ab wenn Sie das Gerät nicht benutzen, Sie es unbewacht lassen, Sie es kontrollieren, das Versorgungskabel beschädigt ist, Sie die Spule entnehmen bzw. austauschen, Sie das Gerät von einem Ort zum anderen transportieren und ziehen Sie den Netzstecker.
- Halten Sie das Gerät von anderen Personen, insbesondere Kindern und auch von Haustieren fern; im geschnittenen und aufgewirbelten Gras könnten Steine und andere Gegenstände sein.
- Halten Sie während der Arbeit von anderen Personen und Tieren einen Abstand von mindestens 5 m.
- Schneiden Sie nicht gegen harte Gegenstände. So vermeiden Sie es, sich zu verletzen und das Gerät zu beschädigen.
- Verwenden Sie den Rand der Schutzvorrichtung, um das Gerät von Mauern, verschiedenen Oberflächen, sowie zerbrechlichen Dingen fernzuhalten.
- Verwenden Sie das Gerät nie ohne die Schutzvorrichtung.

⚠ ACHTUNG! Die Schutzvorrichtung ist für Ihre Sicherheit und die Sicherheit anderer, sowie für ein korrektes Funktionieren der Maschine wesentlich. Das Nichtbeachten dieser Vorschrift führt abgesehen davon, daß dadurch eine potentielle Gefahrenquelle geschaffen wird, zum Verlust des Garantieanspruches.

- Versuchen Sie nicht, die Schneidvorrichtung (Nylonfaden) mit den Händen anzuhalten. Warten Sie immer ab, bis sie von allein anhält.
- Verwenden Sie keinen anderen als den Original-Nylonfaden. Verwenden Sie anstelle des Nylonfadens auf keinen Fall Metalldrähte.
- Seien Sie vorsichtig gegen Verletzungen an der Einrichtung, die zum Abschneiden der Fadenlänge dient.
- Achten Sie darauf, daß Luftöffnungen frei von Verschmutzungen sind.
- Ziehen Sie nach dem Gebrauch den Netzstecker und überprüfen Sie die Maschine auf Beschädigung.
- Versuchen Sie nicht, mit dem Gerät Gras zu schneiden, das nicht am Boden wächst; versuchen Sie zum Beispiel nicht, Gras zu schneiden, das an Mauern oder auf Steinen, usw. wächst.
- Im Arbeitsbereich des Rasentrimmers ist der Benutzer Dritten gegenüber für Schäden verantwortlich, die durch die Benutzung des Gerätes verursacht wird.
- Überqueren Sie mit eingeschaltetem Gerät keine Straßen oder Kieswege.
- Wenn Sie das Gerät nicht benutzen, bewahren Sie es an einem trockenen und für Kinder unzugänglichen Ort auf.
- Verwenden Sie das Gerät nur so, wie es in dieser Bedienungsanleitung beschrieben ist und halten Sie es immer senkrecht zum Boden. Jede andere Stellung ist gefährlich.
- Überprüfen Sie regelmäßig, ob die Schrauben richtig angezogen sind.
- Die Netzspannung muß mit der Spannung übereinstimmen, die auf dem Datenschild angegeben ist.
- Die Anschlußleitung muß regelmäßig auf Anzeichen einer Verletzung oder Alterung untersucht werden. Das Gerät darf nicht benutzt werden, falls der Zustand der Anschlußleitung nicht einwandfrei ist.
- Die verwendeten Anschlußleitungen dürfen nicht leichter als leichte Gummischlauchleitungen HO7RN-F nach DIN 57282/VDE 0282 sein und einen Mindestdurchmesser von 1,5 mm² aufweisen. Die Steckverbindungen müssen Schutzkontakte aufweisen und die Kupplung muß spritzwassergeschützt sein.
- Die zu schneidende Fläche immer von Kabeln und anderen Gegenständen frei halten.
- Muß das Gerät zum Transport angehoben werden, ist der Motor abzustellen und der Stillstand des Werkzeuges abzuwarten. Vor dem Verlassen des Gerätes ist der Motor stillzusetzen und der Netzstecker zu ziehen.
- Bevor Sie das Gerät an das Stromnetz

anschließen, versichern Sie sich, daß keines der drehenden Elemente beschädigt ist und die Fadenrolle korrekt eingesetzt und befestigt ist.

- Während des Betriebs dürfen Sie auf keinem Fall gegen harte Gegenstände schneiden, nur so vermeiden Sie Verletzungen des Bedieners und Schäden am Gerät.
- Für die Instandhaltung nur Original-Ersatzteile verwenden.
- Reparaturen dürfen nur von einem Elektrofachmann durchgeführt werden.
- Vor Inbetriebnahme der Maschine und nach irgendwelchem Aufprall, prüfen Sie sie auf Anzeichen von Verschleiß oder Beschädigung, und lassen Sie notwendige Reparaturen durchführen.
- Halten Sie immer Hände und Füße von der Schneideeinrichtung entfernt, vor allem, wenn Sie den Motor einschalten.
- Nach dem Herausziehen eines neuen Fadens halten Sie die Maschine immer in ihre normale Arbeitsposition, bevor Sie eingeschaltet wird.
- Benutzen Sie nie Ersatz- und Zubehörteile, die vom Hersteller nicht vorgesehen oder empfohlen sind.
- Ziehen Sie den Netzstecker ab vor Prüfungen, Reinigungen oder Arbeiten an der Maschine und wenn sie nicht im Gebrauch ist.

⚠ Achtung: Nach dem Abstellen rotiert der Nylonfaden noch einige Sekunden nach!

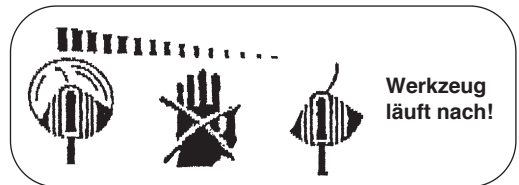

3. Erklärung des Hinweisschildes (siehe Bild 2) auf dem Gerät

Pos. 1: Warnung!

Pos. 2: Augenschutz tragen!

Pos. 3: Vor Feuchtigkeit schützen!

Pos. 4: Vor Inbetriebnahme lesen Sie die Gebrauchsanweisung!

Pos. 5: Vor der Prüfung einer beschädigten Anschlussleitung Netzstecker ziehen!

Pos. 6: Dritte aus dem Gefahrenbereich fernhalten!

Pos. 7: Werkzeug läuft nach!

Pos. 8: Verwendung des Rasentrimmers als Kantenschneider

4. Technische Daten: TCR 500

● Netzspannung:	230 V ~ 50 Hz
● Leistung	500 Watt
● Schnittkreis	Ø 30 cm
● Umdrehungen n_0	10.500 min ⁻¹
● Nylon-Schneidfaden	Ø 1,4 mm
● Schalldruckpegel LPA	81 dB(A)
● Schalleistungspegel LWA	92 dB(A)
● Vibration a_w	≤ 2,5 m/s ²
● Gewicht	3 kg
Art.-Nr.:	34.015.42

Das Geräusch der Maschine kann 85 dB(A) überschreiten. In diesem Fall sind Schallschutzmaßnahmen für den Bedienenden erforderlich. Das Geräusch wurde nach IEC 59 CO 11, IEC 704, DIN 45635 Teil 21, NFS 31-031 (84/538/EWG) gemessen.

Der Wert der am Griff ausgesendeten Schwingungen ist ≤ 2,5 m/s² und wurde nach ISO 5349 ermittelt.

5. Montage der Schutzhaube und des Handgriffes

- Die Schutzhaube auf den Motorkopf stecken und mit den beiliegenden Schrauben befestigen (siehe Bild 3).
- Befestigen Sie zuerst die in Bild 4 gezeigten Schrauben, anschließend können die restlichen zwei Schrauben in Verbindung mit der Kantenführung befestigt werden (siehe Bild 5).
- Der Handgriff wird, wie in Bild 6 dargestellt, montiert.

6. Ordnungsgemäßer Gebrauch

Das Gerät ist zum Schneiden von Rasen, kleinen Grasflächen im privaten Haus- und Hobbygarten bestimmt.

Als Geräte für den privaten Haus- und Hobbygarten werden solche angesehen, die nicht in öffentlichen Anlagen, Parks, Sportstätten, an Straßen und in der Land- und Forstwirtschaft eingesetzt werden.

Die Einhaltung der vom Hersteller beigefügten Gebrauchsanweisung ist Voraussetzung für den ordnungsgemäßen Gebrauch des Gerätes.

Achtung! Wegen Gefahr von Personen und Sachschaden darf das Gerät nicht zum Zerkleinern im Sinn von Kompostieren verwendet werden.

7. Vor Inbetriebnahme

Durch die Höhenverstellung und Verstellung des Zusatzhandgriffes kann eine optimale Arbeitsposition eingestellt werden.

Höhenverstellung:

Stellen Sie den Rasentrimmer fest auf den Boden. Durch Betätigung des Schiebers (siehe Bild 7 / Pos.1) kann die Höhe körpergerecht eingestellt werden. Damit die Höhenverstellung fixiert ist muß diese fest einrasten.

Verstellung des Zusatzhandgriffes:

Stellen Sie den Rasentrimmer fest auf den Boden. Lockern Sie die Schraube (Bild 8 / Pos.1) und stellen Sie sich die optimale Stellung des Zusatzhandgriffes ein. Durch das Festziehen der Schraube wird der Griff fixiert.

8. Inbetriebnahme

Der Rasentrimmer ist nur zum Schneiden von Rasen bestimmt.

Der Rasentrimmer besitzt ein vollautomatisches Fadenverlängerungssystem. Wird der Faden des Rasen trimmers durch den Betrieb verkürzt, auf ca. Ø 230 mm, verlängert sich dieser automatisch auf die maximale Schnittbreite (ca. 300 mm). Dies bedeutet, daß Sie immer mit der optimalen Schnittbreite arbeiten können.

Hinweis:

Wenn Ihre Maschine zum ersten Mal in Betrieb genommen wird, wird das eventuell überstehende, überschüssige Ende des Schnitfadens von der Schneideklinge der Schutzhaube gekürzt.

Um die höchste Leistung von Ihrem Rasentrimmer zu erhalten, sollten Sie bitte den folgenden Anweisungen folgen:

- Verwenden Sie den Rasentrimmer nicht ohne Schutzvorrichtung.
- Mähen Sie nicht, wenn das Gras naß ist. Die besten Ergebnisse erzielen Sie bei trockenem Gras.
- Das Netzkabel an das Verlängerungskabel anschließen und dieses am Handgriff einhängen. (Bild 9)
- Um Ihren Rasentrimmer einzuschalten drücken Sie den Ein/Aus Schalter (Bild 1 / Pos.3)
- Um Ihren Rasentrimmer auszuschalten lassen Sie den Ein/Aus Schalter (Bild 1 / Pos.3) wieder los.

- Den Rasentrimmer nur dann an das Gras annähern, wenn der Schalter gedrückt ist, d.h. wenn der Rasentrimmer in Betrieb ist.
- Um richtig zu schneiden, das Gerät seitlich schwenken und Vorwärtsgen. Halten Sie den Rasentrimmer dabei um ca. 30° geneigt (siehe Bild 10 und Bild 11).
- Bei langem Gras muß das Gras, von der Spitze aus, stufenweise kürzer geschnitten werden (siehe Bild 12).
- Nutzen Sie die Kantenführung sowie die Schutzhaube aus, um einen unnötigen Fadenverschleiß zu vermeiden (siehe Bild 13 und Bild 14).
- Halten Sie den Rasentrimmer fern von harten Gegenständen, um einen unnötigen Fadenverschleiß zu vermeiden.

9. Verwendung des Rasentrimmers als Kantenschneider

Um die Kanten von Rasen und Beeten zu schneiden, kann der Rasentrimmer auf folgende Weise umfunktioniert werden:

- Die elektrische Versorgung des Rasentrimmers abschalten.
- Drücken Sie den Stellknopf (Bild 15)
- Halten Sie den Stellknopf gedrückt und drehen Sie den oberen Handgriff um 180° (Bild 16), bis dieser einrastet.
- Auf diese Weise hat man den Rasentrimmer zu einem Kantenschneider umfunktioniert, mit dem man Vertikalschnitte des Rasens ausführen kann (Bild 17).

10. Austausch der Fadenspule

Achtung! Vor Austausch der Fadenspule ist unbedingt der Netzstecker zu ziehen!

- Drücken Sie seitlich auf die gekennzeichneten Felder der Spulenabdeckung und entnehmen diese. (Bild 18 und Bild 19).
- Entnehmen Sie die leere Fadenspule.
- Führen Sie die Fadenenden der neuen Fadenspule durch die Ösen der Spulenaufnahme. (Bild 20).
- Setzen Sie die Spulenabdeckung wieder ein.
- Beim ersten Anlauf wird der Schneidefaden automatisch auf die optimale Länge gekürzt.

Achtung! Weggeschleuderte Teile des Nylonfadens können zu Verletzungen führen!

11. Wartung und Pflege

- Vor dem Abstellen und Reinigen den Rasentrimmer ausschalten und den Netzstecker ziehen
- Ablagerungen an der Schutzhaube mit einer Bürste entfernen
- Den Kunststoffkörper und die Kunststoffteile mit leichten Haushaltsreiniger und einem feuchten Tuch säubern
- Verwenden Sie für die Reinigung keine aggressiven Mittel oder Lösungsmittel!
- Den Rasentrimmer nie mit Wasser abspritzen. Vermeiden Sie unbedingt ein Eindringen von Wasser in das Gerät.

12. Störungen

- Gerät läuft nicht: Überprüfen Sie, ob das Netzkabel ordnungsgemäß angeschlossen ist und prüfen Sie die Netzsicherungen. Falls das Gerät trotz vorhandener Spannung nicht funktioniert, senden Sie es bitte an die angegebene Kundendienstadresse.

13. Entsorgung

- **Achtung!**
Der Rasentrimmer und dessen Zubehör bestehen aus verschiedenem Material, wie z. B. Metall und Kunststoffe. Führen Sie defekte Bauteile der Sondermüllentsorgung zu.
Nicht in die Mülltonne werfen! Fragen Sie im Fachgeschäft oder in der Gemeindeverwaltung nach!

1. Items supplied (see Figure 1)

1. Power cable
2. Upper handle
3. On/Off switch
4. Handle adjusting button
5. Auxiliary handle
6. Height adjuster
7. Guard hood
8. Edge guide

2. Important notes



Please read the directions for use carefully and observe the information provided. It is important to consult these instructions in order to acquaint yourself with the grass trimmer, its proper use and safety precautions.

Bitte bewahren Sie die Hinweise für späteren Gebrauch sicher auf.

Please keep these instructions for future reference.

Important!

For safety reasons the grass trimmer is not to be used by children, young people under 16 years of age, or any other persons who are not acquainted with these directions for use.

- Examine the grass trimmer each time before you use it. Do not use the trimmer if any safety devices are damaged or worn. Never put safety devices out of operation.
- Use the grass trimmer only for the purpose specified in these instructions.
- You are responsible for safety in your work area.
- Inspect the items you want to cut before starting to work. Remove any foreign objects you find. Watch out for foreign objects while you work. If you still hit upon an obstacle while cutting, turn off the grass trimmer and remove the obstacle.
- Work only in good visibility.
- Always make sure of your footing while working. Be careful when stepping backwards. Risk of stumbling!
- Never leave the grass trimmer unattended at your work place. Store the trimmer in a safe place during interruptions.
- If you interrupt your work to move to a different position it is imperative to switch off the grass trimmer while you are moving there.
- Never use the grass trimmer in the rain or in moist or wet conditions.
- Protect the grass trimmer from the damp and rain.
- Before you switch on the grass trimmer, make sure that there are no stones or other objects touching the nylon line.
- Always wear suitable clothing to protect your head, hands and feet from injury. Wear a helmet, goggles or visor, high boots or strong shoes, long trousers made of tough material, and work gloves.
- Be sure to hold the grass trimmer away from your body when it is switched on!
- If the grass trimmer is turned over or if it is not in working position, do not switch it on.
- Switch off the motor and pull out the power plug when you are not using the grass trimmer, when you leave the trimmer unattended, when you are checking the trimmer, if the power cable is damaged, when you want to remove and replace the spool, and when you are moving the trimmer to another location.
- Keep the grass trimmer away from other persons, particularly children and pets. There may be stones and other objects in the flying cut grass.
- Keep at least 5 m away from other persons and animals when you are working with the grass trimmer.
- To prevent injury to yourself and damage to the grass trimmer, never cut against hard objects.
- Use the edge of the guard to keep the grass trimmer away from walls, changes of surface and fragile objects.
- Never use the grass trimmer without a guard.

⚠ CAUTION! The guard is vital for your safety and for the safety of others, and it is also essential for the grass trimmer to work correctly. Failure to observe this instruction will not only create a potential hazard, it will also result in the loss of your rights under the warranty.

- Never try to stop the cutter (nylon line) with your hands. Wait until it stops by itself.
- It is imperative to use only the original nylon line. Never use metal wire instead of the nylon line.
- Beware of injuring yourself on the line cutting device.
- Keep the air vents clear of dirt.
- After use, unplug the machine and check it for damage.
- Never attempt to cut grass that is not growing on the ground. For example, do not try to cut grass growing on walls, rocks, etc.
- Within the working radius of the grass trimmer the user is responsible for any damage caused to third persons by use of the trimmer.
- Never cross roads or pebble paths with the grass trimmer switched on.
- When you are not using the grass trimmer, keep it in a dry place out of the reach of children.

- Use the grass trimmer only as described in these directions for use and always hold it vertical to the ground. All other positions are dangerous.
- Check the screws regularly to see that they are properly tightened.
- The mains voltage must be the same as the voltage specified on the rating plate.
- Check the power cable regularly for signs of damage or aging. Never use the grass trimmer if the power cable is in less than perfect condition.
- Power cables used with the trimmer must not be of a lighter duty class than HO7RN-F rubber-insulated flexible cables according to DIN 57282 / VDE 0282 with a minimum diameter of 1.5 mm². Plug connectors must be equipped with earthing contacts and the coupling must be rain-water-protected.
- Keep cables and other objects out of the area you want to cut.
- If you have to lift the grass trimmer to move it, switch off the motor and wait for the rotating tool to stop. Before you leave the trimmer, switch off the motor and pull out the power plug.
- Before you connect the grass trimmer to the power supply, make sure that none of its moving parts are damaged and that the line spool is correctly inserted and fastened.
- Never cut against hard objects when using the grass trimmer. This is imperative to avoid causing injury to the user and damage to the trimmer.
- Use only original replacement parts for repair and maintenance purposes.
- Have repairs carried out only by a qualified electrician.
- Examine the grass trimmer for signs of wear or damage each time before you use it and after any collisions. Have essential repairs carried out without delay.
- Always keep your hands and feet away from the cutting mechanism, particularly when you switch on the trimmer.
- After pulling out new line, always return the trimmer to normal working position before you switch it on again.
- Never use replacement parts or accessories which are not foreseen or recommended by the manufacturer.
- Pull out the power plug before carrying out any inspection, cleaning or other work on the trimmer and whenever it is not being used.

⚠ Caution! The nylon line will run on for a few seconds after the tool is switched off!

3. Explanation of the warning notice (see Figure 2) on the grass trimmer

- 1: Caution!
- 2: Wear safety goggles!
- 3: Protect from the damp!
- 4: Read the directions for use before putting into operation for the first time!
- 5: Pull out the power plug before checking if a connecting lead is damaged!
- 6: Keep third parties away from the danger zone!
- 7: The tool runs on after being switched off!
- 8: Using the grass trimmer to cut edges.

4. Technical data: TCR 500

● Voltage	230V ~ 50 Hz
● Power rating	500 W
● Cutting width	ø 30 cm
● Speed	10,500 rpm
● Nylon cutting line	ø 1.4 mm
● Sound pressure level LPA	81 dB(A)
● Sound power level	92 dB(A)
● Vibration aw	≤ 2,5 m/s ²
● Weight	3 kg
Art. No.:	34.015.42

The noise level of this machine may exceed 85 dB(A). In this case, noise protection measures need to be introduced for the user. The machine's noise was measured in accordance with IEC 59 CO 11, IEC 704, DIN 45635 Part 21, NFS 31-031 (84/538/EEC).

The level of vibrations emitted from the handle is ≤ 2,5 m/s². Measurements were taken in accordance with ISO 5349.

5. Assembling the guard hood and the handle

- Plug the guard hood on the motor head and fasten with the supplied screws (see Figure 3).
- First fasten the screws shown in Figure 4, then you can fasten the two screws in conjunction with the edge guide (see Figure 5).
- Fit the handle as shown in Figure 6.

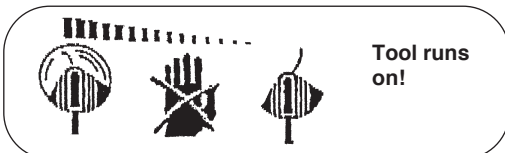

6. Proper use

The trimmer is designed for cutting lawns and small areas of grass in private and hobby gardens.

Tools for private and hobby gardens are not suitable for use in public facilities, parks and sport centers, along roadways, on farms or in the forestry sector. For the tool to be used properly it is imperative to follow the instructions set out in the manufacturer's directions for use.

Important! It is prohibited to use the tool to chop material for composting because of the potential danger to persons and property.

7. Before starting

You can adjust the height of the grass trimmer and the position of the auxiliary handle to obtain the optimal working position.

Adjusting the height:

Rest the grass trimmer firmly on the ground. Using the slide button (see Figure 7 / Item 1) each user can now adjust the height of the trimmer to suit his own stature. Make sure the height adjuster latches securely in place.

Adjusting the position of the auxiliary handle:

Rest the grass trimmer firmly on the ground. Slacken the screw (Figure 8 / Item 1) and move the auxiliary handle to the optimal position. Tighten the screw to fix the handle in place.

8. Starting for the first time and operation

The grass trimmer is designed only for cutting grass. It is equipped with a fully automatic line extension system. During operation of the trimmer the line will become shorter. Upon reaching a diameter of approx. 230 mm it will be automatically extended to its maximal cutting width (approx. 300 mm) to ensure that you always cut your lawn with the optimal cutting width.

N.B.:

When you start your grass trimmer for the first time, the end of any projecting surplus line will be shortened by the guard hood blade.

Your grass trimmer will work at its best if you observe the following instructions:

- Never use the grass trimmer without its safety devices.
- Do not cut grass when it is wet. The best results are had on dry grass.
- Connect the power cable to an extension cable and hook the extension cable on the handle (Figure 9).
- To activate the grass trimmer, press the On/Off switch (Figure 1 / Item 3).
- To deactivate the grass trimmer, let go of the On/Off switch (Figure 1 / Item 3).

- Do not move the grass trimmer against the grass until the switch is pressed, i.e. wait until the trimmer is running.
- For the correct cutting action, swing the grass trimmer to the side as you walk forward, holding it at an angle of approx. 30° as you do so (see Figure 10 and Figure 11).
- Make several passes to cut long grass shorter step by step from the top (see Figure 12).
- Make full use of the edge guide and the guide hood in order to avoid unnecessary line wear (see Figure 13 and Figure 14).
- Keep the grass trimmer away from hard objects in order to avoid unnecessary line wear.

9. Using the grass trimmer as an edge cutter

The grass trimmer can be adapted in the following way to cut the edges of lawns and flower beds:

- Disconnect the grass trimmer from the power supply!
- Press the handle adjusting button (Figure 15)
- While pressing the handle adjusting button, turn the upper handle through 180° (Figure 16) until it latches in place.
- The grass trimmer has now been converted into an edge cutter suitable for vertical cutting (Figure 17).

10. Replacing the line spool

Be sure to disconnect the power plug from the power supply by you replace the line spool!

- Squeeze the spool cover at the positions marked on the side and take off the cover (Figure 18 and Figure 19).
- Take out the empty spool.
- Thread the end of the line from the new line spool through the eyelets of the spool mount (Figure 20).
- Refit the spool cover.
- The line will be automatically shortened to the optimal length when the grass trimmer is next started.

Caution! Catapulted pieces of nylon line may cause injury!

11. Cleaning and maintenance

- Switch off and unplug the grass trimmer before putting it away or cleaning it.
- Remove deposits from the guard hood with a brush.
- Clean the plastic body and plastic parts with a mild household detergent and a damp cloth.
- Never use aggressive agents or solvents for cleaning purposes!
- Never spray down the grass trimmer with water. Prevent water getting into the trimmer at all cost.

12. Troubleshooting

The grass trimmer does not work: Make sure that the mains cable is properly connected and check the mains fuses.

If the grass trimmer still does not work when you are sure that it is under voltage, please return it to the listed Customer Service address.

13. Disposal

Important!

The grass trimmer and its accessories are made of various materials, e.g. metals and plastics. Please take defective components to your special waste collection depot. **Do not throw them in the refuse bin!** Ask your dealer or contact your local council offices!

1. Description de l'appareil (cf. fig. 1)

1. Câble électrique
2. Poignée supérieure
3. Interrupteur MARCHÉ/ARRÉT
4. Bouton de réglage pour tourner la poignée
5. Poignée supplémentaire
6. Réglage en hauteur
7. Capot de protection
8. Guidage du bord de la coupe

2. Notes importantes



Veillez lire attentivement le mode d'emploi et en respecter les instructions. Familiarisez-vous à l'aide de ce mode d'emploi avec l'appareil, sa bonne utilisation et les consignes de sécurité.

Veillez conserver ces instructions dans un endroit sûr pour pouvoir les utiliser ultérieurement.

Attention!

Pour des raisons de sécurité, il est interdit aux enfants et aux adolescents de moins de 16 ans ainsi qu'aux personnes n'ayant pas connaissance de ce mode d'emploi, d'utiliser la faucheuse.

- Avant chaque emploi, contrôlez l'appareil à vue. N'utilisez pas l'appareil si des dispositifs de sécurité sont détériorés ou usés. Ne mettez jamais les dispositifs de sécurité hors fonction.
- Utilisez l'appareil exclusivement pour l'application prévue dans ce mode d'emploi.
- Vous êtes responsable de la sécurité dans la zone de travail.
- Avant de commencer votre travail, contrôlez la surface à couper. Enlevez les corps étrangers éventuels. Pendant le travail, soyez attentif aux corps étrangers. Si vous rencontrez tout de même un obstacle lors de la coupe, mettez l'appareil hors circuit et retirez l'obstacle.
- Travaillez uniquement dans de bonnes conditions de visibilité.
- Travaillez toujours en position stable et sûre. Attention en cas de mouvement en arrière. Risque de trébucher!
- Ne laissez jamais l'appareil sur le lieu de travail sans surveillance. Si vous interrompez votre travail, déposez l'appareil dans un endroit sûr.
- Dans le cas où vous interrompez votre travail pour vous rendre dans une autre zone de travail,

il est impératif de mettre auparavant l'appareil hors circuit.

- N'utilisez pas votre appareil par temps de pluie ou dans un environnement humide ou trempé.
- Préservez votre appareil de l'humidité et de la pluie.
- Avant de mettre l'appareil en marche, assurez-vous que le fil de nylon ne touche pas de pierres ou d'autres objets.
- Portez toujours des vêtements appropriés pendant le travail pour éviter des blessures à la tête, aux mains ou aux pieds. A cet effet, portez un casque, des lunettes de sécurité (ou un écran de protection), de hautes bottes (ou des chaussures à semelles solides et un pantalon d'étoffe résistante) et des gants de travail.
- Pendant le fonctionnement, maintenez l'appareil à distance du corps!
- Ne mettez pas l'appareil en service lorsqu'il est retourné ou qu'il ne se trouve pas en position de travail.
- Mettez le moteur hors circuit lorsque vous n'utilisez pas l'appareil, le laissez sans surveillance, le contrôlez, si le câble d'alimentation est endommagé, que vous en retirez et/ou échangez la bobine et dès lors que vous transportez l'appareil d'un endroit à un autre, retirez aussi la fiche réseau de la prise
- Tenez l'appareil éloigné d'autres personnes, en particulier des enfants et des animaux; des pierres ou autres objets pourraient se trouver dans l'herbe coupée et tourbillonnée.
- Pendant le travail, gardez une distance d'au moins 5 m par rapport aux autres personnes et aux animaux.
- Ne coupez pas d'objets durs. Vous prévenez ainsi tout risque de blessures et de détérioration de l'appareil.
- Utilisez le bord du dispositif de protection pour tenir l'appareil à l'écart de murs, de surfaces de différentes natures ainsi que d'objets fragiles.
- N'employez pas l'appareil sans dispositif de sécurité.

⚠ ATTENTION ! Le dispositif de sécurité est essentiel pour votre sécurité et celle d'autres personnes, ainsi que pour un fonctionnement impeccable de la machine. Le non-respect de cette consigne entraîne la perte du droit à la garantie, mis à part le fait que cela pourrait représenter une source de danger possible.

- N'essayez pas d'arrêter le dispositif de coupe (fil de nylon) avec les mains. Attendez toujours son arrêt.
- Utilisez uniquement le fil de nylon d'origine.

N'employez en aucun cas des fils métalliques à la place du fil de nylon.

- Faites attention à ne pas vous blesser sur le dispositif qui sert à découper la longueur de fil.
- Veillez à ce que les ouvertures d'air ne soient pas salies.
- Après l'emploi, retirez la fiche de la prise de courant et vérifiez que l'appareil ne présente pas de détériorations.
- Ne tentez pas de couper de l'herbe qui ne pousse pas sur le sol. Ne coupez pas d'herbe par exemple, poussant sur les murs ou sur les pierres etc.
- Dans la zone de travail de la faucheuse, l'utilisateur est responsable, vis-à-vis de tiers, des dommages causés par l'emploi de l'appareil.
- Ne traversez pas de routes ou de chemins caillouteux avec un appareil en marche.
- Lorsque vous n'utilisez pas l'appareil, gardez-le dans un endroit sec et inaccessible aux enfants.
- Utilisez l'appareil uniquement selon les descriptions du mode d'emploi et maintenez-le toujours verticalement par rapport au sol. Toute autre position est dangereuse.
- Vérifiez régulièrement si les vis sont bien serrées.
- La tension de secteur doit être identique à celle indiquée sur la plaque signalétique.
- Contrôlez régulièrement le câble de raccordement quant à des signes d'endommagement ou d'altération. N'utilisez l'appareil que si le câble de raccordement est en parfait état.
- Les câbles de raccordement utilisés ne doivent pas être plus légers que des conduites en tuyau flexible légères HO7RN-F conformément à la norme DIN 57282/VDE 0282 - ils doivent disposer d'un diamètre minimal de 1,5 mm². Les connexions enfichables doivent être équipées de contacts de protection et la prise doit être protégée contre les projections d'eau.
- Maintenez toujours les surfaces à couper sans câble ou tout autre objet.
- Lorsqu'il est nécessaire de soulever l'appareil pour le transporter, arrêtez le moteur et attendez l'arrêt de l'outil. Si vous vous éloignez de l'appareil, arrêtez le moteur et retirez la fiche de la prise de courant.
- Avant de brancher l'appareil, assurez-vous qu'aucun élément rotatif ne soit endommagé et que la bobine de fil soit correctement mise en place et fixée.
- Ne heurtez en aucun cas des objets durs pendant le fonctionnement; c'est seulement ainsi que vous évitez des blessures de l'utilisateur et des endommagements de l'appareil.

- Utilisez exclusivement des pièces de rechange d'origine pour l'entretien.
- Ne faites exécuter les réparations que par un spécialiste électricien.
- Avant de mettre la machine en service et après quelque impact que ce soit, contrôlez si des signes d'usure ou d'endommagement sont présents et faites effectuer les réparations nécessaires.
- Gardez toujours vos mains et vos pieds à bonne distance du dispositif de coupe, surtout lorsque vous mettez le moteur en circuit.
- Après avoir retiré un nouveau fil, gardez toujours la machine en position de travail avant de la mettre en circuit.
- N'utilisez jamais de pièces de rechange ou d'accessoires n'étant pas prévus par le fabricant ni recommandés.
- Retirez la fiche de la prise réseau avant les contrôles, nettoyages ou travaux sur la machine et lorsque cette dernière n'est pas utilisée.

⚠ Attention: après l'emploi, le fil de Nylon tourne encore quelques secondes à vide!

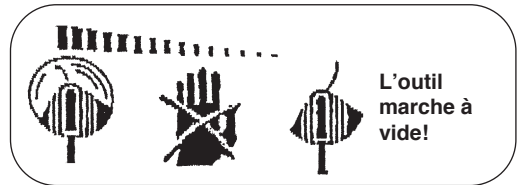

3. Explication de la plaque indicatrice (cf. fig. 2) sur l'appareil

- 1: Attention!
- 2: Portez un dispositif de protection des yeux!
- 3: Protégez l'appareil contre l'humidité!
- 4: Lisez le mode d'emploi avant la mise en service!
- 5: Avant de contrôler une ligne de raccordement endommagée, retirez la fiche réseau!
- 6: Tenez les autres personnes à l'écart de la zone dangereuse!
- 7: L'outil fonctionne par inertie!
- 8: Utilisation du coupe-bordure pour couper les bordures

4. Caractéristiques techniques:

TCR 500

● Tension du réseau:	230 V ~ 50 Hz
● Puissance:	500 Watts
● Cercle de coupe:	Ø 30 cm
● Vitesse de rotation n_0 :	10.500 tr/min
● Fil de coupe en nylon:	Ø 1,4 mm
● Niveau de pression acoustique LPA:	81 dB(A)
● Niveau de puissance acoustique LWA:	92 dB(A)
● Vibration a w	≤ 2,5 m/s ²
● Poids:	3 kg
Réf.:	34.015.42

Le bruit de la machine peut dépasser 85 dB(A). Dans ce cas, il faut prendre des mesures d'insonorisation pour protéger l'utilisateur. Le niveau sonore a été mesuré conformément à IEC 59 CO 11, IEC 704, DIN 45635, partie 21, NFS 31-031 (84/538/CEE).

La valeur des vibrations émises sur la poignée s'élève à ≤ 2,5 m/s² et a été déterminée conformément à la norme ISO 5349.

5. Montage du capot de protection et de la poignée

- Mettez le capot de protection sur la tête du moteur et fixez-le à l'aide des vis fournies (cf. fig. 3).
- Fixez d'abord les vis de la figure 4; ensuite vous pouvez serrer les deux vis restantes pour le dispositif de guidage du bord de la coupe (cf. fig. 5).
- Montez la poignée comme illustré dans la figure 6.

6. Utilisation conforme aux règles de l'ordre

L'appareil est conçu à couper le gazon, de petites surfaces d'herbe dans les jardins privés de maison et de loisir.

Sont considérés comme appareils de jardin de maison et de loisir les appareils n'étant pas employés dans des installations publiques, les parcs, terrains de sport, sur les routes, ni dans l'économie agricole et forestière.

Le respect du mode d'emploi mis à disposition par le producteur sert de condition préalable à un emploi de l'appareil conforme aux règles de l'ordre. Attention! En raison de risques pour les personnes et de risques d'endommagement des biens, l'appareil ne doit pas être employé pour le broyage dans le sens de compostage.

7. Avant la mise en service

Grâce au réglage en hauteur et à la possibilité de réglage de la poignée supplémentaire, vous pouvez régler une position de travail optimale.

Réglage en hauteur:

Placez la faucheuse d'aplomb sur le sol. En actionnant la pièce coulissante (cf. fig. 7 / position 1), vous pouvez régler la hauteur à votre taille. Le réglage en hauteur est fixé dès que le dispositif s'est enclenché.

Réglage de la poignée supplémentaire:

Placez la faucheuse d'aplomb sur le sol. Relâchez la vis (fig. 8 / Position.1) et effectuez votre réglage optimal de la poignée supplémentaire. En resserrant la vis, vous fixez la poignée.

8. Mise en service

Cette faucheuse n'est conçue que pour couper les gazons.

Cette faucheuse comprend un système de rallonge de fil entièrement automatique. Si le fil de la faucheuse est raccourci au cours de l'emploi, pour ne faire plus qu'env. 230 mm de diamètre, celui-ci est automatiquement rallongé jusqu'à la largeur de coupe maximale (env. 300 mm). Autrement dit, vous travaillez toujours avec la largeur de coupe optimale.

Remarque:

Lorsque votre machine est mise en service pour la première fois, l'extrémité du fil de coupe qui dépasse éventuellement est raccourcie par la lame de coupe du capot de protection.

Pour obtenir la meilleure efficacité qu'il soit de votre faucheuse, veuillez suivre les instructions suivantes:

- N'utilisez jamais la faucheuse sans dispositif de protection.
- Ne coupez pas d'herbe lorsqu'elle est mouillée. Vous obtiendrez de meilleurs résultats lorsque l'herbe est sèche.
- Raccordez le câble électrique au câble de rallonge et accrochez-le à la poignée (fig. 9).

- Pour mettre votre faucheuse en service, appuyez sur l'interrupteur Marche/Arrêt (fig. 1/Position 3).
- Pour arrêter votre faucheuse, cessez d'appuyer sur l'interrupteur Marche/Arrêt (fig. 1/Position 3).
- N'approchez la faucheuse du gazon que lorsque l'interrupteur est enfoncé, c'est-à-dire que la faucheuse est en service.
- Pour bien couper, inclinez l'appareil de côté et avancez en conservant un angle d'inclinaison d'env. 30° (cf. fig. 10 et 11).
- Lorsque l'herbe est longue, coupez-la par étapes en commençant par la pointe de l'herbe (cf. fig. 12).
- Profitez du dispositif de guidage du bord de la coupe ainsi que du capot de protection, pour prévenir une usure inutile du fil (cf. fig. 13 et 14).
- Pour empêcher une usure inutile du fil, évitez de toucher des objets durs.

9. Utilisation de la faucheuse comme coupe-bordures

Pour couper les bordures de gazons et de carrés, vous pouvez transformer la faucheuse de manière suivante:

- Déconnectez la faucheuse de l'alimentation électrique.
- Appuyez sur le bouton de réglage (fig. 15).
- Maintenez le bouton de réglage enfoncé et tournez la poignée supérieure de 180° (fig. 16) jusqu'à ce que celui-ci s'enclenche.
- De cette façon, vous avez transformé la faucheuse en un coupe-bordures qui permet d'exécuter des coupes verticales du gazon (fig. 17).

10. Changement de la bobine

Attention! Avant d'échanger la bobine de fil, il est impératif de retirer la fiche de la prise de courant!

- Appuyez latéralement sur les champs marqués du recouvrement de bobine et retirez la bobine (fig. 18 et 19).
- Enlevez la bobine vide.
- Faites passer les extrémités du fil de la nouvelle bobine de fil par les œillets du porte-bobine (fig. 20).
- Remettez le recouvrement de bobine en place.
- Lors de la première mise en service, le fil de coupe est automatiquement raccourci à la longueur optimale.

Attention! Les pièces éjectées du fil de nylon peuvent provoquer des blessures!

11. Maintenance et entretien

- Avant de ranger et de nettoyer la faucheuse, arrêtez-la et retirez la fiche de la prise de courant.
- Éliminez les dépôts sur le capot de protection à l'aide d'une brosse.
- Nettoyez le corps et les éléments en plastique au moyen d'un détergent doux et d'un chiffon humide.
- N'employez pas de détergents ou de solvants agressifs pour le nettoyage!
- Ne lavez jamais la faucheuse à l'eau. Évitez absolument que de l'eau pénètre dans l'appareil.

12. Dérangements

- L'appareil ne fonctionne pas: contrôlez si le câble du réseau est bien correctement raccordé et vérifiez les fusibles de secteur. Si l'appareil ne fonctionne pas alors qu'il est sous tension, veuillez le renvoyer à l'adresse du service après-vente indiquée.

13. Élimination

Attention!

Le coupe-bordure et ses accessoires sont fabriqués de plusieurs matériaux différents, comme par ex. des métaux et matières plastique. Apportez les pièces défectueuses au point de collecte des ordures spéciales. **Ne les jetez pas dans les ordures ménagères!** Demandez à votre magasin spécialisé ou à l'administration de votre commune!

1. Aggregatbeskrivelse (se figur 1)

1. Netkabel
2. Øverste håndtag
3. Til / fra afbryder
4. Drejeknap til at dreje håndtaget
5. Ekstra håndtag
6. Højdejustering
7. Beskyttelseskabinnet
8. Kantføring

2. Vigtige oplysninger



Læs brugsanvisningen omhyggeligt igennem og overhold dens oplysninger. Med denne brugsanvisningen bør De blive fortrolig med græstrimmeren, den rigtige anvendelse samt sikkerhedsoplysningerne.

Anvisningerne skal opbevares et sikkert sted for senere brug.

Pas på!

Af sikkerhedsgrunde må børn og unge under 16 år samt personer, der ikke er fortrolige med denne brugsanvisning, ikke benytte græstrimmeren.

- Foretag en synsprøve hver gang, inden De anvender græstrimmeren. Benyt ikke græstrimmeren, hvis sikkerhedsanordninger er beskadigede eller slidte. Sæt aldrig sikkerhedsanordninger ud af kraft.
- Anvend kun græstrimmeren i overensstemmelse med det anvendelsesformål, der angives i denne brugsanvisning.
- De er ansvarlig for sikkerheden i arbejdsområdet.
- Kontrollér skæreelementet, før arbejdet påbegyndes. Fjern eksisterende fremmedlegemer. Vær opmærksom på fremmedlegemer under arbejdet. Skulle De alligevel støde på en forhindring under trimningen, skal De sætte maskinen ud af drift og fjerne forhindringen.
- Arbejd kun, hvis synsforholdene er tilstrækkelige.
- Sørg altid for at stå sikkert og fast, når De arbejder. Pas på, hvis De går bagud! Risiko for at snuble!
- Lad aldrig græstrimmeren ligge uden opsyn på arbejdspladsen. Hvis De afbryder arbejdet, skal De placere græstrimmeren et sikkert sted.

- Hvis De afbryder arbejdet for at gå hen til et andet arbejdsområde, skal græstrimmeren absolut være slukket, når De går derhen.
- Anvend aldrig græstrimmeren i regnvejr eller i fugtige, våde omgivelser.
- Beskyt Deres græstrimmer mod fugtighed og regn.
- Før De tænder for græstrimmeren, skal De være sikker på, at nylontråden ikke berører sten eller andre genstande.
- Arbejd altid i fornuftigt tøj for på den måde at forhindre kvæstelser på hovedet, hænderne og fødderne. Bær til dette formål en hjelm, en beskyttelsesbrille (eller en beskyttelsesblende), høje støvler (eller faste sko og lange bukser af fast stof) og arbejdshandsker.
- Når græstrimmeren er tændt, skal De absolut holde den væk fra kroppen!
- Tænd ikke for græstrimmeren, hvis den er drejet om, eller hvis den ikke er i arbejdspositionen.
- Stans motoren når du ikke bruger maskinen, når du lar den stå uten oppsyn, når du kontrollerer den, når forsyningskabelen er skadet, når du fjerner eller skifter ut spolen, når du transporterer maskinen fra et sted til et andet, og trekk ut nettstøpslet.
- Hold græstrimmeren væk fra andre personer, især børn og også husdyr; i det trimmede og ophvirvlede græs kan der være sten og andre genstande.
- Under arbejdet skal De holde en afstand på mindst 5 m. til andre personer og dyr.
- Foretag ikke trimning mod hårde genstande. På den måde undgår De at blive kvæstet og beskadige græstrimmeren.
- Anvend kanten af beskyttelsesanordningen til at holde græstrimmeren væk fra mure, forskellige overflader samt ting, der kan gå i stykker.
- Anvend aldrig græstrimmeren uden beskyttelsesanordningen.

⚠ PAS PÅ! Beskyttelsesanordningen har betydning for Deres og andres sikkerhed samt for, at maskinen fungerer korrekt. Til sidesættes denne forskrift, medfører det tab af garantikravet, og desuden skabes der derved en potentiel risikokilde.

- Forsøg ikke at holde trimmeanordningen (nylontråd) med hænderne.
- Anvend ingen anden tråd end original-nylontråden. Anvend under ingen omstændigheder metaltråde i stedet for nylontråden.

- Vær forsigtig med beskadigelser på anordningen, som bruges til at skære trådlængderne af.
- Sørg for, at luftåbninger er fri for snavs.
- Træk stikket ud efter brug og kontrollér maskinen for beskadigelser.
- Forsøg ikke at trimme græs, som ikke vokser på jorden; forsøg for eksempel ikke at trimme græs, der vokser på mure eller på sten osv.
- I græstrimmerens arbejdsområde er brugeren ansvarlig for skader over for tredjemand, som forårsages pga. græs-trimmerens anvendelse.
- Gå ikke over gader og grusveje med en tændt græstrimmer.
- Når De ikke anvender græstrimmeren, skal De opbevare den på et tørt sted og utilgængeligt for børn.
- Anvend kun græstrimmeren på den måde, som er beskrevet i denne betjeningsvejledning og hold den altid lodret til jorden. Alle andre positioner er farlige.
- Kontrollér jævnlgt, om skrueerne er spændt rigtigt.
- Netspændingen skal svare til spændingen, der er angivet på mærkepladen.
- Tilslutningsledningen skal jævnlgt undersøges for tegn på en skade eller aldring. Græstrimmeren må ikke benyttes, hvis tilslutningsledningens tilstand ikke er upåklagelig.
- De anvendte tilslutningsledninger må ikke være lettere end lette gummi-slangeledninger HO7RN-F efter DIN 57282/VDE 0282 og skal have en mindstest diameter på 1,5 mm². Stikforbindelserne skal have beskyttelseskontakter, og koblingen skal være stænkvandsbeskyttet.
- Hold altid det areal, der skal trimmes, fri for kabler og andre genstande.
- Skal græstrimmeren løftes til transport, skal motoren slås fra, og De skal afvente, at værktøjet standser. Før De forlader græstrimmeren, skal De slå motoren fra og trække stikket ud.
- Før De tilslutter græstrimmeren til stømnettet, skal De sikre Dem, at ingen af de drejende elementer er beskadigede, og at trådrullen er korrekt moteret og fast-gjort.
- Under driften må De under ingen omstændigheder trimme mod hårde genstande, kun på den måde undgår De, at den person, der betjener græstrimmeren, kvæstes, og at græstrimmeren beskadiges.
- Anvend kun originale reservedele i forbindelse med vedligeholdelse.
- Reparationer må kun udføres af en elektriker.
- Før du setter maskinen i drift og efter enhver form for kollision må du kontrollere om den viser

tegn på slitasje eller skader. Sørg for at nødvendige reparasjoner blir utført.

- Hold alltid hender og føtter på avstand fra skjæreanordningen, fremfor alt når du slår motoren på.
- Når du har trukket ut en ny tråd, må du alltid holde maskinen i normal arbeidsposisjon før du slår den på.
- Du må aldri bruke reserve- og tilbehørsdeler som produsenten ikke har levert eller anbefalt.
- Trekk alltid ut nettstøpslet før kontroller, rengjøring eller arbeider på maskinen og når den ikke er i bruk.

⚠ Pas på: Etter standsning roterer nylontråden stadig i nogle sekunder!

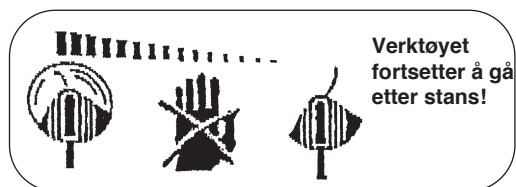

3. Forklaring til info-skilt (se fig. 2) på apparatet

- 1: Advarsel!
- 2: Bær øjenværn!
- 3: Beskyt mod fugt!
- 4: Læs brugsanvisningen før ibrugtagning!
- 5: Inden beskadiget tilslutningsledning kontrolleres: Træk netstikket ud!
- 6: Hold tredjemand væk fra fareområdet!
- 7: Værktøj har efterløb!
- 8: Brug af græstrimmer som kantklipper

4. Tekniske data: TCR 500

● Netspænding:	230V ~ 50 Hz
● Effekt	500 Watt
● Trimmecirkel	Ø 30 cm.
● Omdrejninger n_0	10.500 min ⁻¹
● Nylon-trimmetråd	Ø 1,4 mm
● Lydtryksniveau LPA	81 dB (A)
● Lydeffektniveau LWA	92 dB (A)
● Vibration aw	≤ 2,5 m/s ²
● Vægt	3 kg
Art.nr.:	34.015.42

Støjen fra maskinen kan overskride 85 dB (A). I dette tilfælde er lydæmnings-foranstaltninger nødvendige for den person, der betjener græs-trimmeren. Støjen måles efter IEC 59 CO 11, IEC 704, DIN 45635 del 21, NFS 31-031 (84/538/EØF).

Værdien af de svingninger, der udgår fra håndtaget, udgør ≤ 2,5 m/s² og beregnes efter ISO 5349.

5. Motering af beskyttelseskabinettet og håndtaget

- Placér beskyttelseskabinettet på motor-hovedet og fastgør det med de vedlagte skruer (se figur 3).
- Fastgør først de skruer, der vises i figur 4, derefter kan de resterende to skruer fast-gøres i forbindelse med kantføringen (se figur 5).
- Håndtaget monteres som vist i figur 6.

6. Forskriftsmessig brug

Maskinen er beregnet på klipping af plener og små gressarealer private hager i tilknytning til hjem og fritid.

Med maskiner for private hager i tilknytning til hjem og fritid mener man maskiner som ikke skal bruges i offentlige anlegg, parker, idrettsplasser, stell av offentlige veier og i jord- og skogbrug.

Det er en forutsetning for forskriftsmessig bruk av maskinen at bruksanvisningen som produsenten har lagt ved blir fulgt.

OBS! På grunn av faren for personskader og materielle skader er det ikke tillatt å bruke maskinen til klipping av hekker eller til opphakkning f.eks. for kompostering.

7. Før idriftsættelse

Vha. høydejusteringen og justeringen af de ekstra håndtag kan en optimal arbeidsposition indstilles.

Højdejustering:

Stil græstrimmeren fast på jorden. Ved at aktivere skyderen (se figur 7 / pos. 1) kan høiden indstilles, så den passer til kroppen. For at højdejusteringen er fikseret skal den gå fast i indgreb.

Justering af det ekstra håndtag:

Stil græstrimmeren fast på jorden. Løsn skruen (figur 8 / pos. 1) og indstil den optimale position for det ekstra håndtag. Ved at spænde skruen fast fikseres håndtaget.

8. Idriftsættelse

Plentrimmeren er kun beregnet på klipping av plen.

Plentrimmeren er utstyrt med et helautomatisk trådforlængelsessystem. Når plentrimmerens tråd under drift forkortes ned til ca. ø 230 mm, blir denne automatisk forlenget til maks. klippebredde (ca. 300 mm). Dette betyr at du alltid kan klippe plenen med optimal klippelengde.

Merk:

Når du tar maskinen din i bruk for første gang, kappes en eventuell utstikkende, overflødig ende av tråden på klingens beskyttelsesdekslet.

Vær vennlig å følge instruksjonene nedenunder, slik at du plentrimmeren din oppnår maksimal ytelse:

- Anvend ikke græstrimmeren uden beskyttelses-anordning.
- Trim ikke, hvis græsset er vådt. De bedste resultater opnår De, hvis græsset er tørt.
- Tilslut netkablet til forlænger-kablet og hæng det på håndtaget (figur 9).
- For at tænde for Deres græstrimmer skal De trykke på til/fra kontakten (figur 1 / pos. 3).
- For at slukke for Deres græstrimmer skal De slippe til/fra kontakten (figur 1 / pos. 3).
- Før kun græstrimmeren ned til græsset, når der er trykket på kontakten, dvs. når græstrimmeren er i drift.

- For at trimme rigtigt skal De svinge græstrimmeren fra side til side og gå fremad. Hold græstrimmeren bøjet med ca. 30° (se figur 10 og figur 11).
- Er græsset langt, skal græsset trimmes kortere trinvis fra spidsen (se figur 12).
- Udnyt kantføringen samt beskyttelses-kabinettet til at undgå et unødvendigt slid på tråden (se figur 13 og figur 14).
- Hold græstrimmeren væk fra hårde gen-stande for at undgå et unødvendigt slid på tråden.

9. Anvend græstrimmeren som kanttrimmer

For at trimme kanterne til græsplæner og bede kan græstrimmerens funktion ændres på følgende måde:

- Sluk for den elektriske forsyning til græstrimmeren.
- Tryk på drejeknappen (figur 15).
- Hold drejeknappen inde og drej det øverste håndtag ca. 180° (figur 16), indtil det går i indgreb.
- På denne måde har man omdannet græstrimmeren til en kanttrimmer, som kan udføre vertikalsnit på græsset (figur 17).

10. Udskiftning af trådspolen

Pas på! Før De udskifter trådspolen, skal De absolut trække stikket ud!

- Tryk fra siden på spoleafdækningens markerede felter og tag den ud (figur 18 og figur 19).
- Tag den tomme trådspole ud.
- Før den nye trådspoles trådender igennem spoleholderens øskener (figur 20).
- Montér spoleafdækningen igen.
- Ved den første start afkortes trimme-tråden automatisk til den optimale længde.

Pas på! Dele, der slynges væk fra nylontråden, kan medføre kvæstelser!

11. Vedligeholdelse og pleje

- Før De stiller græstrimmeren væk og gør den ren, skal De slukke for den og trække stikket ud.
- Fjern aflejringer på beskyttelseskabinettet med en børste.
- Rengør kunststofhuset og kunststofdelene med mildt rengørings-middel og en fugtig klud.
- Anvend ingen aggressive midler eller opløsningsmidler i forbindelse med rengøringen!
- Oversprøjt aldrig græstrimmeren med vand. Undgå absolut, at vand trænger ind i græstrimmeren.

12. Forstyrrelser

Apparatet kører ikke: Kontroller, om netkablet er ordentligt tilsluttet, og kontroller netsikringerne. Hvis apparatet ikke fungerer, selv om spænding er i orden, skal det indsendes til den anførte serviceadresse.

13. Bortskaffelse

Vigtigt!

Græstrimmeren og dens tilbehør består af forskellige materialer, såsom metal og kunststof. Defekte komponenter skal indleveres til pågældende affaldsstation. **Må ikke kommes i husholdningssaffaldet!** Spørg evt. din fagmand eller vedkommende myndighed!

Übereinstimmungsbescheinigung

Der Unterzeichner, Herr Andreas Thannhuber,

ISC GmbH, Eschenstraße 6, D-94405 Landau/Isar

bestätigt, daß der **Rasentrimmer**

Fabrikat Topcraft

Typ **TCR 500**
Motortyp 34.014.82.21
Prüfdrehzahl 10.500 min⁻¹

mit den Vorschriften der Richtlinie 2000/14 EG übereinstimmt

TCR 500

- | | |
|--|---------------------------|
| - Garantierter Schalldruckpegel LPA | 81,4 dB(A) |
| - Garantierter Schalleistungspegel LWA | 92 dB(A) |
| - Art der Schneidevorrichtung | Nylonfaden |
| - Schnittbreite | 30 cm |
| - Umdrehungsgeschwindigkeit der Schneidvorrichtung | 10.500 min. ⁻¹ |

Landau/Isar, 07. November 2001

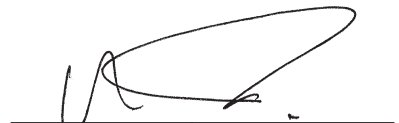













Vorstand

Hinweis auf eingeschränkte Betriebszeiten

Der Betrieb von **Rasenmähern und Rasentrimmern** ist nur an Werktagen in der Zeit von 7.00 bis 19.00 Uhr gestattet.

Rasenmäher und Rasentrimmer mit einem Geräuschpegel unter 88 dB(A) (siehe Typenschild) dürfen an Werktagen auch von 19.00 bis 22.00 Uhr eingesetzt werden.

Beachten Sie auch die vorgeschriebenen, gesetzlichen Bestimmungen, die örtlich verschieden sein können.

(D)	EG Konformitätserklärung Der Unterzeichnende erklärt im Namen der Firma	(GB)	EC Declaration of Conformity The Undersigned declares, on behalf of	(F)	Déclaration de Conformité CE Le soussigné déclare, au nom de	(NL)	EC Conformiteitsverklaring De ondertekenaar verklaart in naam van de firma	(E)	Declaracion CE de Conformidad Por la presente, el abajo firmante declara en nombre de la empresa.	(OK)	EC Overensstemmelses-erklæring Undertegnede erklærer på vegne af firmaet
ISC GmbH · Eschenstraße 6 · D-94405 Landau/Isar											
daß die	that the	que	la machine / le produit	machine/produkt	dat de	maquina/producto	at	maskine/produkt			
Maschine/Produkt	Maschine / Product	Maschine / le produit	Faucheuse	grastrimmer	grastrimmer	recortadora de césped	marca	græstrimmer			
Rasentrimmer	Grass Trimmer	Faucheuse	du fabricant	merk							
Marke	produced by:	du fabricant									
Type	Type	Type	Type	type	type	tipo	tipo	type			
TCR 500											
– Seriennummer auf dem Produkt – <input checked="" type="checkbox"/> EG Maschinenrichtlinie 90/37/EG mit Änderungen <input checked="" type="checkbox"/> EG Niederspannungsrichtlinie 73/23 EWG <input checked="" type="checkbox"/> EG Richtlinie Elektromagnetische Verträglichkeit 89/336 EWG mit Änderungen entspricht.	– Serial number specified on the product - <input checked="" type="checkbox"/> EC Directive regarding machinery 89/336 EEC, as amended; <input checked="" type="checkbox"/> EC Directive regarding low-voltage equipment 73/23 EEC; <input checked="" type="checkbox"/> EC Directive regarding electromagnetic compatibility 89/336 EEC, as amended.	– no. série indiqué sur le produit - <input checked="" type="checkbox"/> Directive CE relative aux machines 89/336 CEE avec les modifications y apportées; <input checked="" type="checkbox"/> Directive CE relative aux basses tensions 73/23 CEE; <input checked="" type="checkbox"/> Directive CE relative à la compatibilité électromagnétique 89/336 CEE avec les modifications y apportées.	– serienummer op het product- contform de volgende richtlijn is: <input checked="" type="checkbox"/> EG machinerichtlijn 89/392/EWG met wijzigingen <input checked="" type="checkbox"/> EG laagspanningsrichtlijn 73/23 EWG <input checked="" type="checkbox"/> EG richtlijn Elektromagnetische compatibiliteit 89/336 EWG met wijzigingen	– No. de serie en el producto: satisfase las disposiciones pertinentes siguientes: <input checked="" type="checkbox"/> Disposición de maquinaria de la CE 89/392/CEE con modificaciones <input checked="" type="checkbox"/> Disposición de baja tensión de la CE 73/23 CEE <input checked="" type="checkbox"/> Disposición de la compatibilidad electromagnética de la CE 89/336 CEE con modificaciones.	– Seriennummer på produktet - oplyder <input checked="" type="checkbox"/> EU-maskindirektiv 89/392/EOF med ændringer <input checked="" type="checkbox"/> EU-lavspændingsdirektiv 73/23/EOF <input checked="" type="checkbox"/> EU-direktiv vedr. elektromagnetisk støj (EMC) 89/336/EOF med ændringer.						
Landau/Isar, den 07.11.2001	Landau/Isar, (date) 07.11.2001	Landau/Isar, (date) 07.11.2001	Landau/Isar, datum 07.11.2001	Landau/Isar Bauer Produkt-Management	Landau/Isar Bauer produkt management	Landau/Isar Bauer de gestión productos	Landau/Isar 07.11.2001	Landau/Isar 07.11.2001	Landau/Isar 07.11.2001	Landau/Isar 07.11.2001	Landau/Isar 07.11.2001
											
Produkt-Management Bauer	Product Management Bauer	Gestion Produits Bauer	produkt management Bauer	de gestión productos Bauer	produkt management Bauer	de gestión productos Bauer	Landau/Isar Bauer	Landau/Isar Bauer	Landau/Isar Bauer	Landau/Isar Bauer	Landau/Isar Bauer
Gestão de Produtos											
3401541-35-4155050-E											
Achivierung / For archives:											

Pos.	Beschreibung	Ersatzteilnr.
01	Druckfeder	34.014.82.01
02	Griffgehäuse komplett (2-tlg.)	34.014.82.02
03	Netzleitung	34.013.00.05
04	Knickschutztülle	34.014.82.04
05	Softgriffeinsatz	34.014.82.05
06	Schalter komplett	34.014.82.06
07	Rastknopf	34.014.82.07
08	Kunststoffteil	34.014.82.08
09	Kondensator	34.014.82.09
10	Zusatzhandgriff komplett	34.014.82.10
11	Spannschraube	34.014.82.11
12	Teleskoprohr komplett	34.014.82.12
13	Kantenführung	34.014.82.13
14	Spulendeckel	34.014.82.14
15	Ersatzfadenspule (3 Stück)	34.051.39
16	Schutzhaube mit Messer	34.014.82.16
17	Halterung (2-tlg.)	34.014.82.17
18	Gummipuffer	34.014.82.18
19	Kunststoffring	34.014.82.19
20	Verbindungsstück	34.014.82.20
21	Antriebseinheit komplett	34.014.82.21
22	Spulenaufnahme komplett	34.014.82.22
23	Motorgehäuse (2-tlg.)	34.014.82.23
24	Kunststoffteil	34.014.82.24

Die Ersatzfadenspulen können bei ISC mit beiliegender Bestellkarte bestellt werden.
Die Spule ist baugleich mit Art.-Nr.: 34.051.28 (Fadenlänge: 10 m, Ø 1,2 mm).

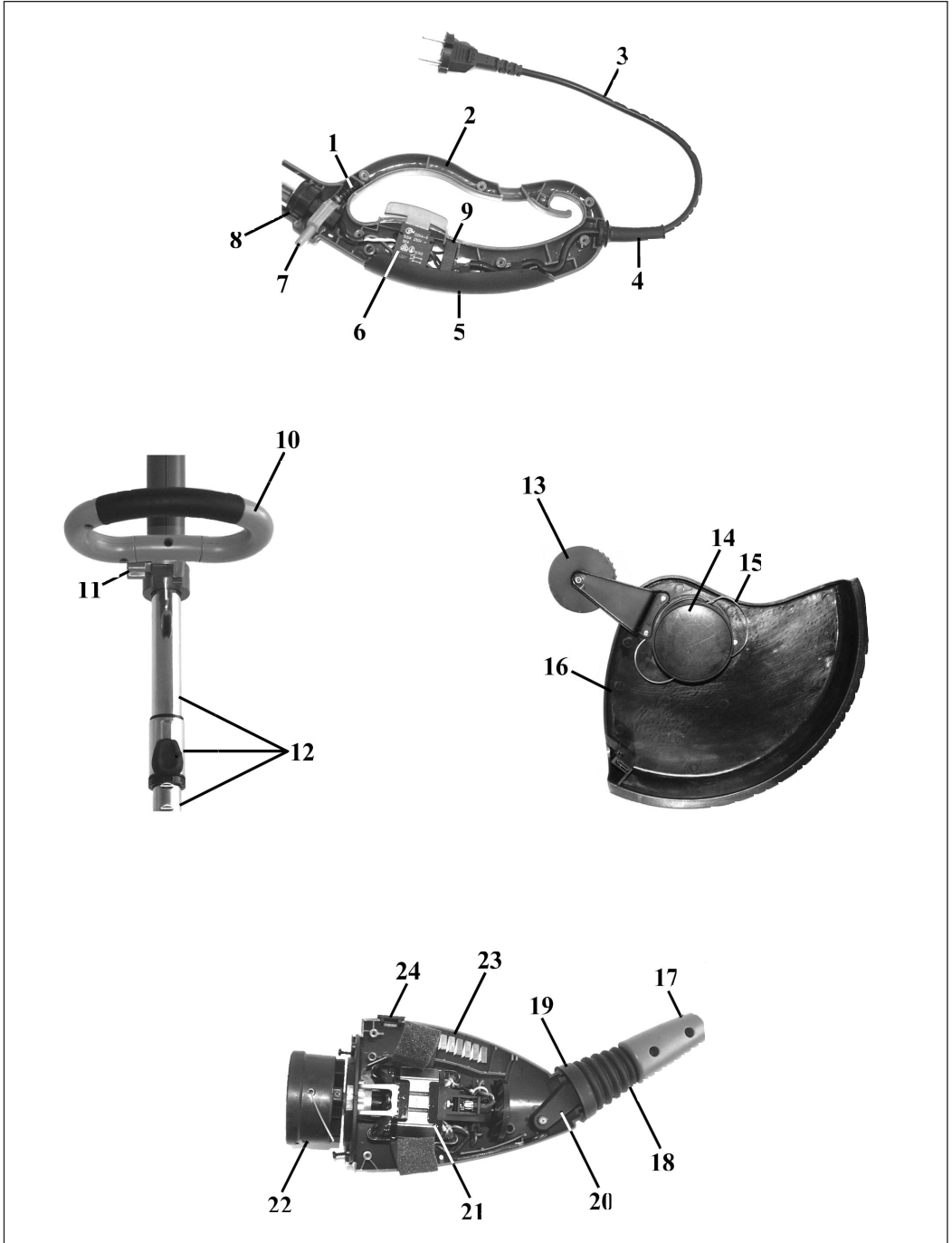

GARANTIEURKUNDE

Wir gewähren Ihnen Garantie gemäß nachstehenden Bedingungen. Die Garantiezeit beträgt zwei Jahre und beginnt am Tag des Kaufs. Bitte bewahren Sie den Kassenbon als Nachweis für den Kauf auf. Innerhalb der Garantiezeit beseitigen wir alle Funktionsfehler am Gerät, die nachweisbar auf mangelhafte Ausführung oder Materialfehler zurückzuführen sind. Die dazu benötigten Ersatzteile und die anfallende Arbeitszeit werden nicht berechnet.

Während der Garantiezeit können defekte Rasentrimmer unfrei an u. a. Serviceadresse gesandt werden. Sie erhalten dann ein neues oder repariertes Gerät kostenlos zurück.

Nach Ablauf der Garantiezeit haben Sie ebenfalls die Möglichkeit, das defekte Gerät zwecks Reparatur an die u. a. Adresse zu senden. Nach Ablauf der Garantiezeit anfallende Reparaturen sind kostenpflichtig.

Ausschluß: Die Garantie bezieht sich nicht auf natürliche Abnutzung oder Transportschäden, ferner nicht auf Schäden, die infolge Nichtbeachtung der Montageanleitung und nicht normgemäßer Installation entstanden sind. Der Hersteller haftet nicht für indirekte Folge- und Vermögensschäden.

Durch die Instandsetzung wird die Garantiezeit nicht erneuert oder verlängert. Bei Garantieanspruch, Störungen oder Ersatzteilbedarf wenden Sie sich bitte an:

ISC GmbH - International Service Center

Eschenstraße 6 D-94405 Landau/Isar (Germany)

Technischer Kundendienst: Telefon (0 99 51) 602510 · Telefax (0 99 51) 602515

Service- und Infoserver: <http://www.isc-gmbh.info>

Ⓕ GARANTIE

La période de garantie commence à partir de la date d'achat et dure 2 ans.

Sont pris en charge: les défauts de matériel ou de fonctionnement et de fabrication.

Les pièces de rechange requises et les heures de travail ne seront pas facturées.

Pas de prise en charge de garantie pour les dommages survenus ultérieurement.

Votre service après-vente.

ⒼB WARRANTY CERTIFICATE

The guarantee period begins on the sales date and is valid for 2 years.

Responsibility is assumed for faulty construction or material or functional defects.

Any necessary replacement parts and necessary repair work are free of charge.

We do not assume responsibility for consequential damage.

Your customer service partner

Ⓕ GARANTIBEVIS

Garantiperioden regnes fra købsdatoen og er gældende i 2 år.

Garantien dækker mangelfuld udførelse eller materiale- og funktionsfejl.

Nødvendige reservedele og anvendt arbejdstid ved garanti-ydelser beregnes ikke.

Der hæftes ikke for følgeskader.

Deres kundeservicekontakt

- Ⓐ Einhell Österreich Gesellschaft m. b. H.
Mühlgasse 1
A-2353 Guntramsdorf
- Ⓓ ISC GmbH
Eschenstraße 6
D-94405 Landau/Isar
Tel. (099 51) 942 357, Fax (099 51) 2610 u. 5250
- Ⓒ Einhell UK Ltd
Brook House, Brookway
North Chesire Trading Estate
Prenton, Wirral, Chesire
CH 43 3DS
Tel. 0151 6084802, Fax 0151 6086339
- Ⓕ V.B.P. Distribution Service Après Vente
5, allée Joseph Cugnot, Z.I. du Phare
F-33700 Merignac
Tel. 05 56479483, Fax 05 56479525
- Ⓚ Einhell Skandinavia
H. Hjortshøj
DK-8600 Silkeborg
Tel.+ 45 87 201200, Fax+ 45 87 201203

Technische Änderungen vorbehalten
Technical changes subject to change
Sous réserve de modifications
Tekniske endringer forbeholdes

wegm. 01/2002