

- Ⓧ **Originalbetriebsanleitung
Dekupiersäge**
- ⓇⓄ **Instrucțiuni de utilizare originale
Ferăstrău pentru decupat**
- Ⓟⓖ **Оригинално упътване за употреба
Контурен трион**
- ⓇⓄⓈ **Руководство по эксплуатации
лобзикового станка**
- ⓇⓇ **Original Kullanma Talimatı
Dekupaj testeresi**

Einhell®

5

CE

Art.-Nr.: 43.090.31

I.-Nr.: 11021

RT-SS **120 L**

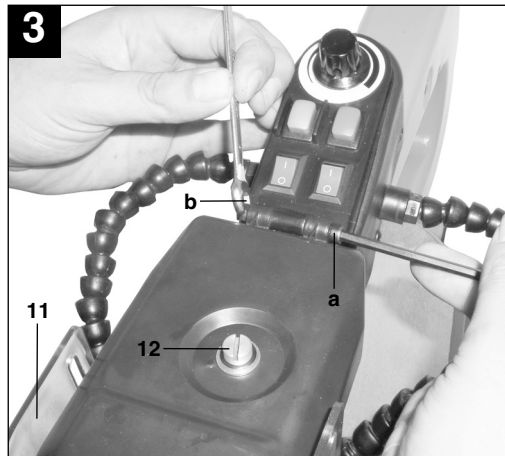
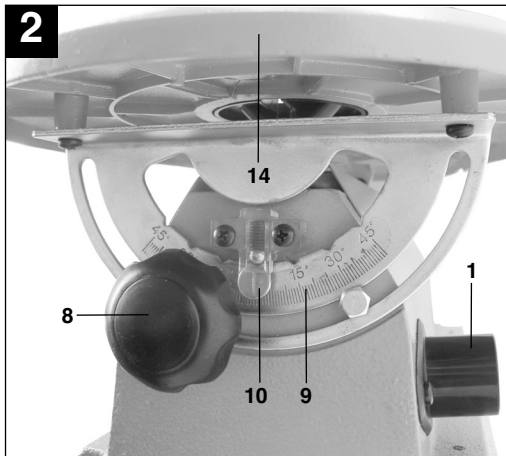
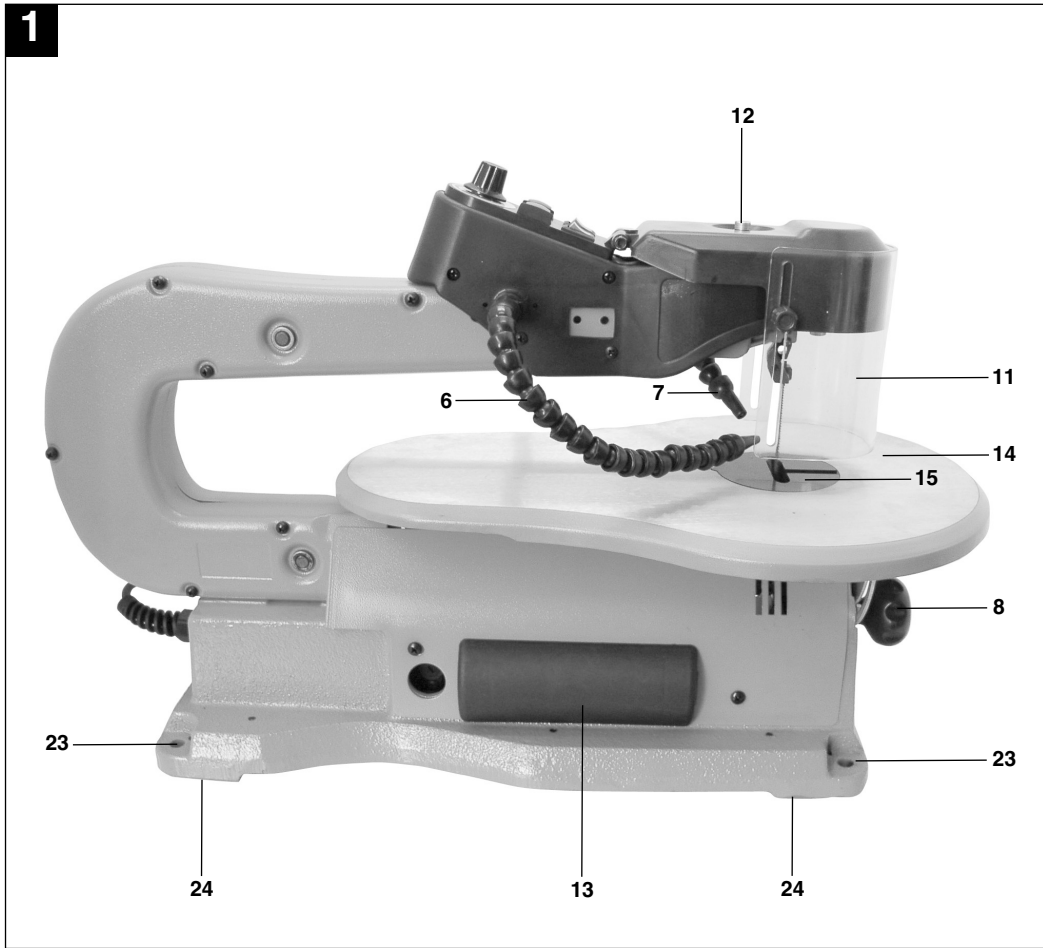

2

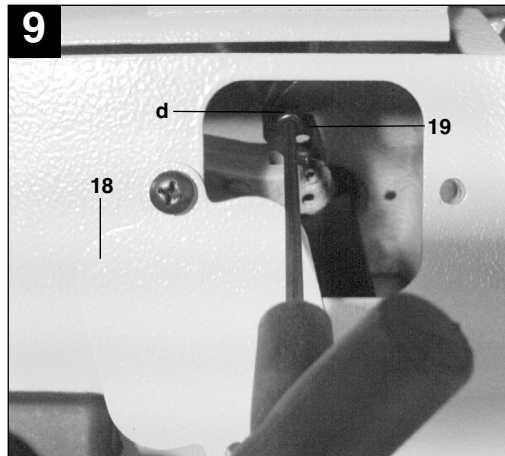
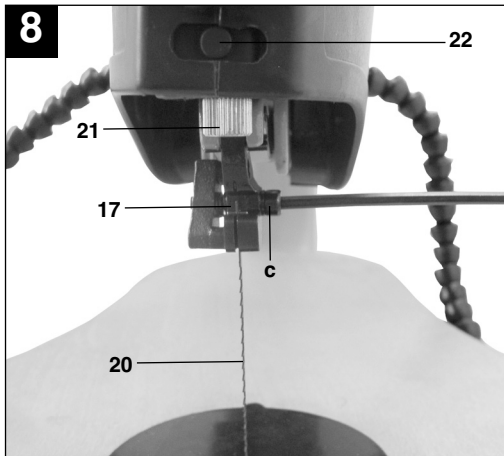
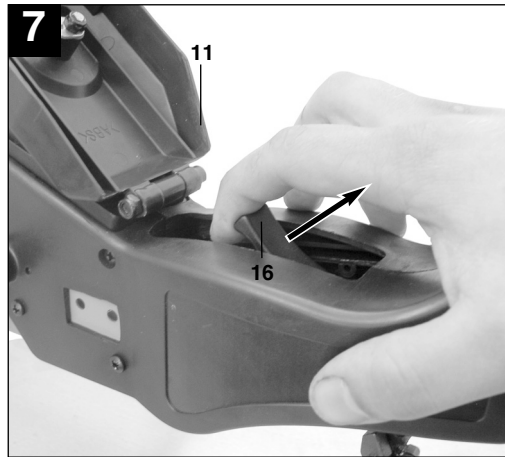
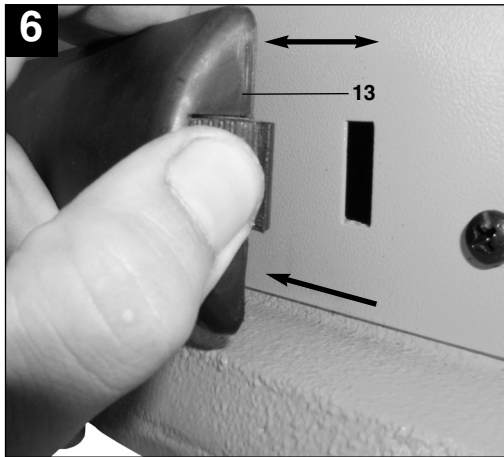
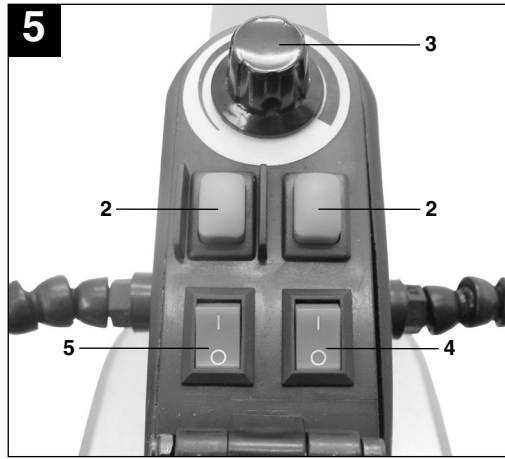
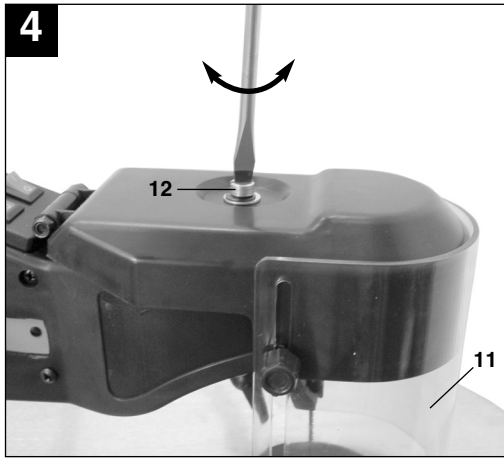

D**⚠ Achtung!**

Beim Benutzen von Geräten müssen einige Sicherheitsvorkehrungen eingehalten werden, um Verletzungen und Schäden zu verhindern. Lesen Sie diese Bedienungsanleitung deshalb sorgfältig durch. Bewahren Sie diese gut auf, damit Ihnen die Informationen jederzeit zur Verfügung stehen. Falls Sie das Gerät an andere Personen übergeben sollten, händigen Sie diese Bedienungsanleitung bitte mit aus.

Wir übernehmen keine Haftung für Unfälle oder Schäden, die durch Nichtbeachten dieser Anleitung und den Sicherheitshinweisen entstehen.

1. Sicherheitshinweise

Die entsprechenden Sicherheitshinweise finden Sie im beiliegenden Heftchen!



Achtung: Laserstrahlung
Nicht in den Strahl blicken
Laserklasse 2



Schützen Sie sich und Ihre Umwelt durch geeignete Vorsichtsmaßnahmen vor Unfallgefahren.

- Nicht direkt mit ungeschützten Augen in den Laserstrahl blicken.
- Niemals direkt in den Strahlengang blicken.
- Den Laserstrahl nie auf reflektierende Flächen, Personen oder Tiere richten. Auch ein Laserstrahl mit geringer Leistung kann Schäden am Auge verursachen.
- Vorsicht - wenn andere als die hier angegebenen Verfahrensweisen ausgeführt werden, kann dies zu einer gefährlichen Strahlungsexposition führen.
- Lasermodul niemals öffnen.

2. Gerätebeschreibung (Bild 1-2)

- 1 Staubabsaugadapter
- 2 Aus/Einschalter
- 3 Hubzahlregler
- 4 Aus/Einschalter LED-Licht
- 5 Aus/Einschalter Laser
- 6 Abblasvorrichtung
- 7 LED-Licht
- 8 Feststellschraube
- 9 Skala
- 10 Zeiger
- 11 Sägeblattschutz
- 12 Arretier-Schraube
- 13 Sägeblatt-Aufbewahrungsfach
- 14 Sägefisch
- 15 Sägefisch-Einlage
- 16 Sägeblatt-Spannhebel
- 17 Sägeblatthalter oben
- 18 Revisionsklappe
- 19 Sägeblatthalter unten
- 20 Sägeblatt
- 21 Laser
- 22 Laser-Justierschraube
- 23 Montage-Bohrungen
- 24 GummifüÙe

Lieferumfang

- Dekupiersäge
- Sägeblattschutz
- Montage-Werkzeug

3. BestimmungsgemäÙe Verwendung

Die Dekupiersäge dient zum Schneiden von kantigen Hölzern oder holzähnlichen Werkstücken. Rundmaterialien dürfen nur mit geeigneten Haltevorrichtungen geschnitten werden.

Die Maschine darf nur nach ihrer Bestimmung verwendet werden. Jede weitere darüber hinausgehende Verwendung ist nicht bestimmungsgemäÙ. Für daraus hervorgerufene Schäden oder Verletzungen aller Art haftet der Benutzer/Bediener und nicht der Hersteller.

Bitte beachten Sie, dass unsere Geräte bestimmungsgemäÙ nicht für den gewerblichen, handwerklichen oder industriellen Einsatz konstruiert wurden. Wir übernehmen keine Gewährleistung, wenn das Gerät in Gewerbe-, Handwerks- oder Industriebetrieben sowie bei gleichzusetzenden Tätigkeiten eingesetzt wird.

Es dürfen nur für die Maschine geeignete Sägeblätter verwendet werden. Die Verwendung von Trennscheiben aller Art ist untersagt. Bestandteil der bestimmungsgemäßen Verwendung ist auch die Beachtung der Sicherheitshinweise, sowie die Montageanleitung und Betriebshinweise in der Bedienungsanleitung.

Personen, die die Maschine bedienen und warten, müssen mit dieser vertraut und über mögliche Gefahren unterrichtet sein.

Darüber hinaus sind die geltenden Unfallverhütungsvorschriften genauestens einzuhalten.

Sonstige allgemeine Regeln in arbeitsmedizinischen und sicherheitstechnischen Bereichen sind zu beachten.

Veränderungen an der Maschine schließen eine Haftung des Herstellers und daraus entstehende Schäden gänzlich aus.

Trotz bestimmungsgemäßer Verwendung können bestimmte Restrisikofaktoren nicht vollständig ausgeräumt werden. Bedingt durch Konstruktion und Aufbau der Maschine können folgende Punkte auftreten:

- Gesundheitsschädliche Emissionen von Holzstäuben bei Verwendung in geschlossenen Räumen.
- Unfallgefahr durch Handkontakt in nicht abgedecktem Schneidbereich des Werkzeuges.
- Verletzungsgefahr beim Werkzeugwechsel (Schnittgefahr).
- Quetschen der Finger.
- Gefährdung durch Rückschlag.
- Kippen des Werkstückes aufgrund einer unzureichenden Werkstückauflagefläche.
- Berühren des Schneidwerkzeuges.
- Herausschleudern von Astteilen und Werkstückteilen.

4. Technische Daten

Netzspannung:	230 V ~ 50Hz
Leistung:	70/120 Watt
Betriebsart:	S1/S2 5 min
Leerlaufdrehzahl n_0 :	400-1600 min ⁻¹
Schutzart:	IP 20
Hubbewegung:	15 mm
Standfläche:	470 x 190 mm
Tisch schwenkbar:	-45°/0°/45°
Tischgröße:	420 x 270 mm
Sägeblattlänge:	127 mm
Schnitthöhe max. bei 90°:	50 mm
Schnitthöhe max. bei 45°:	20 mm
Gewicht:	18 kg
Wellenlänge Laser:	650 nm
Leistung Laser:	< 1 mW

Einschaltdauer:

Die Einschaltdauer S2 5 min (Kurzzeitbetrieb) sagt aus, dass der Motor mit der Nennleistung 120 Watt nur für die auf dem Datenschild angegebene Zeit (5 min) dauernd belastet werden darf. Andernfalls würde er sich unzulässig erwärmen. Während der Pause kühlt sich der Motor wieder auf seine Ausgangstemperatur ab.

Geräuschemissionswerte

Die Geräusch- und Vibrationswerte wurden entsprechend EN 61029 ermittelt.

	Betrieb
Schalldruckpegel L_{pA}	82,6 dB
Unsicherheit K_{pA}	3 dB
Schalleistungspegel L_{WA}	92,4 dB
Unsicherheit K_{WA}	3 dB

Tragen Sie einen Gehörschutz.

Die Einwirkung von Lärm kann Hörverlust bewirken.

Beschränken Sie die Geräuschentwicklung und Vibration auf ein Minimum!

- Verwenden Sie nur einwandfreie Geräte.
- Warten und reinigen Sie das Gerät regelmäßig.
- Passen Sie Ihre Arbeitsweise dem Gerät an.

D

- Überlasten Sie das Gerät nicht.
- Lassen Sie das Gerät gegebenenfalls überprüfen.
- Schalten Sie das Gerät aus, wenn es nicht benutzt wird.

Restrisiken

Auch wenn Sie dieses Elektrowerkzeug vorschriftsmäßig bedienen, bleiben immer Restrisiken bestehen. Folgende Gefahren können im Zusammenhang mit der Bauweise und Ausführung dieses Elektrowerkzeuges auftreten:

1. Lungenschäden, falls keine geeignete Staubschutzmaske getragen wird.
2. Gehörschäden, falls kein geeigneter Gehörschutz getragen wird.

5. Vor Inbetriebnahme**5.1 Allgemein**

- Vor Inbetriebnahme müssen alle Abdeckungen und Sicherheitsvorrichtungen ordnungsgemäß montiert sein.
- Das Sägeblatt muss frei laufen können.
- Bei bereits bearbeitetem Holz auf Fremdkörper wie z.B. Nägel oder Schrauben usw. achten.
- Bevor Sie den Ein-/Ausschalter betätigen, vergewissern Sie sich, ob das Sägeblatt richtig montiert ist und bewegliche Teile leichtgängig sind.
- Überzeugen Sie sich vor dem Anschließen der Maschine, dass die Daten auf dem Typenschild mit den Netzdaten übereinstimmen.

5.2 Montieren der Säge auf einer Werkbank

1. Zum Aufsetzen der Säge eignet sich eine Werkbank aus massivem Holz besser als ein schwaches Pressplattengerüst, bei welchem sich die Vibration und Geräuschbelastung störend bemerkbar machen.
2. Die zur Montage auf einer Werkbank nötigen Werkzeuge und Kleinteile wurden nicht mit der Säge ausgeliefert. Verwenden Sie jedoch mindestens Ausrüstung folgender Größe:

Beschreibung:	Menge:
Sechskantschrauben M8:	4
Flachdichtungen Ø 8mm:	4
Unterlegscheiben Ø 8 mm:	4
Sechskantmuttern M8:	8

3. Verwenden Sie zur Montage die vorgesehenen Montage-Bohrungen (23). Ziehen Sie die

Schrauben nicht übermäßig an. Lassen Sie Spielraum, damit die Gummifüße (24) gut absorbieren können.

5.3 Montage

Achtung! Vor allen Wartungs- und Umrüstungsarbeiten an der Dekupiersäge ist der Netzstecker zu ziehen.

5.3.1 Montage des Sägeblattschutzes (Abb. 3-4)

- Montieren Sie den Sägeblattschutz (11) mittels der Inbusschraube (a) und der Mutter (b), wie in Bild 3 gezeigt.
- Verriegeln Sie den Sägeblattschutz (11) anschließend mit der Arretier-Schraube (12), wie in Bild 4 gezeigt.

5.3.2 Sägeblatt wechseln (Abb. 7-9)

- Entriegeln Sie den Sägeblattschutz (11), wie unter 5.3.1 beschrieben. Klappen Sie den Sägeblattschutz (11) nach hinten. Ziehen Sie den Sägeblatt-Spannhebel (16) nach oben, um das Sägeblatt (20) zu entspannen.
- Lösen Sie die Inbusschraube (c) am oberen Sägeblatthalter (17). Öffnen Sie die Revisionsklappe (18). Lösen Sie die Inbusschraube (d) am unteren Sägeblatthalter (19). Ziehen Sie das Sägeblatt (20) durch die Tischeinlage (15) heraus.
- Setzen Sie das neue Sägeblatt in umgekehrter Reihenfolge wieder ein.
- Durch die Universal-Sägeblatthalter (17/19) können sowohl Dekupiersägeblätter als auch Laubsägeblätter verwendet werden.

Achtung! Legen Sie das Sägeblatt immer so ein, dass die Zähne in Richtung des Sägefisches (14) zeigen!

5.3.3 Sägefisch schräg stellen (Abb. 2)

- Feststellschraube (8) lösen.
- Sägefisch (14) nach links oder rechts neigen, bis der Zeiger (10) auf das gewünschte Winkelmaß, der Gradskala (9) zeigt.

Achtung: Wenn Präzisionsarbeit verlangt wird, sollte ein Probeschnitt durchgeführt werden und die Gradeinstellung gegebenenfalls nachjustiert werden.

6. Bedienung

6.1 Anmerkung:

- Die Säge schneidet Holz nicht selbsttätig. Der Benutzer ermöglicht das Schneiden durch Führung des Holzes in das bewegte Sägeblatt.
- Die Zähne schneiden das Holz nur beim Abwärtshub.
- Das Holz muss langsam in das Sägeblatt geführt werden, da die Zähne des Sägeblattes sehr klein sind.
- Jede Person, die mit der Säge umgehen will, benötigt eine gewisse Lernzeit. Während dieser Zeit werden sicher einige Blätter brechen.
- Beim Schneiden von dickeren Hölzern ist besonders zu beachten, dass das Sägeblatt nicht gebogen oder verdreht wird. Dadurch wird die Lebensdauer des Sägeblattes erhöht.

6.2. Ein- Ausschalter (Abb. 5/Pos. 2)

- Zum Einschalten ist die grüne Taste zu drücken.
- Zum Ausschalten muss die rote Taste gedrückt werden.

Achtung: Die Maschine ist mit einem Sicherheitsschalter gegen Wiedereinschalten nach Spannungsabfall ausgerüstet.

6.3. Hubzahlregler (Abb. 5/Pos. 3)

Mit dem Hubzahlregler können Sie die Hubzahl entsprechend des zu schneidenden Materials einstellen.

6.4 Durchführung von Innenschnitten

1. Ein Merkmal dieser Dekupiersäge ist die Möglichkeit zur Durchführung von Innenschnitten in einer Platte, ohne dass die Außenseite oder der Umfang der Platte beschädigt wird.

WARNUNG: UM VERLETZUNGEN DURCH EIN VERSEHENTLICHES STARTEN ZU VERMEIDEN: VOR DEM ENFERNEN ODER AUSWECHSELN DES SÄGEBLATES IMMER DEN SCHALTER AUF DIE POSITION "O" STELLEN UND DEN NETZSTECKER AUS DER STECKDOSE ZIEHEN.

2. Zur Durchführung von Innenschnitten in einer Platte: Das Sägeblatt, wie im Abschnitt 5.3.2 beschrieben, entfernen.
3. Ein Loch mit 6,3 mm in die betreffende Platte bohren.
4. Die Platte mit dem Loch über das Zugangsloch auf dem Sägetisch legen.
5. Das Sägeblatt durch das Loch in der Platte installieren und die Blattspannung einstellen.
6. Nach Beendigung der Innenschnitte das

Sägeblatt von den Blattaltern entfernen (wie im Abschnitt 5.3.2 beschrieben) und die Platte vom Tisch nehmen.

6.5. Betrieb LED-Licht

- Schalten Sie die Maschine ein, wie unter 6.2 beschrieben
- Das LED-Licht (7) lässt sich nun mit dem Schalter (4) ein- und ausschalten.

6.6. Betrieb Laser (Abb. 8/Pos. 21)

- Schalten Sie die Maschine ein, wie unter 6.2 beschrieben.
- Der Laser (21) lässt sich nun mit dem Schalter (5) ein- und ausschalten.
- Entriegeln Sie den Sägeblattschutz (11), wie unter 5.3.1 beschrieben. Klappen Sie den Sägeblattschutz (11) nach hinten.
- Mit Hilfe der Laser-Justierschraube (22) kann die auf das Werkstück projizierte Laserlinie justiert werden. Lösen Sie hierzu die Laser-Justierschraube (22) und stellen Sie den Laser (21) entsprechend ein. Ziehen Sie die Laser-Justierschraube (22) anschließend wieder fest.

Achtung! Stellen Sie die Laserlinie ausschließlich mit der Laser-Justierschraube (22) ein, nicht am Laser selbst! Verletzungsgefahr durch laufendes Sägeblatt!

6.7 Sägeblatt-Aufbewahrung (Abb. 6)

Nicht benötigte Sägeblätter können im Sägeblatt-Aufbewahrungsfach (13) aufbewahrt werden. Öffnen und schließen Sie das Sägeblatt-Aufbewahrungsfach (13), wie in Bild 6 gezeigt.

7. Reinigung, Wartung und Ersatzteilbestellung

Ziehen Sie vor allen Reinigungsarbeiten den Netzstecker.

7.1 Reinigung

- Halten Sie Schutzvorrichtungen, Luftschlitze und Motorengehäuse so staub- und schmutzfrei wie möglich. Reiben Sie das Gerät mit einem sauberen Tuch ab oder blasen Sie es mit Druckluft bei niedrigem Druck aus.
- Wir empfehlen, dass Sie das Gerät direkt nach jeder Benutzung reinigen.
- Reinigen Sie das Gerät regelmäßig mit einem feuchten Tuch und etwas Schmierseife. Verwenden Sie keine Reinigungs- oder Lösungsmittel; diese könnten die Kunststoffteile

D

des Gerätes angreifen. Achten Sie darauf, dass kein Wasser in das Geräteinnere gelangen kann.

7.2 Kohlebürsten

Bei übermäßiger Funkenbildung lassen Sie die Kohlebürsten durch eine Elektrofachkraft überprüfen. Achtung! Die Kohlebürsten dürfen nur von einer Elektrofachkraft ausgewechselt werden.

7.3 Wartung

Im Geräteinneren befinden sich keine weiteren zu wartenden Teile.

7.4 Ersatzteilbestellung:

Bei der Ersatzteilbestellung sollten folgende Angaben gemacht werden;

- Typ des Gerätes
- Artikelnummer des Gerätes
- Ident-Nummer des Gerätes
- Ersatzteilnummer des erforderlichen Ersatzteils

Aktuelle Preise und Infos finden Sie unter www.isc-gmbh.info

8. Entsorgung und Wiederverwertung

Das Gerät befindet sich in einer Verpackung um Transportschäden zu verhindern. Diese Verpackung ist Rohstoff und ist somit wieder verwendbar oder kann dem Rohstoffkreislauf zurückgeführt werden.

Das Gerät und dessen Zubehör bestehen aus verschiedenen Materialien, wie z.B. Metall und Kunststoffe. Führen Sie defekte Bauteile der Sondermüllentsorgung zu. Fragen Sie im Fachgeschäft oder in der Gemeindeverwaltung nach!

⚠ Atenție!

La utilizarea aparatelor trebuie respectate câteva măsuri de siguranță, pentru a evita accidentele și daunele. De aceea, citiți cu grijă instrucțiunile de utilizare/indicațiile de siguranță. Păstrați aceste materiale în bune condiții, pentru ca aceste informații să fie disponibile în orice moment. Dacă predați aparatul altor persoane, înmânați-le și aceste instrucțiuni de utilizare /indicații de siguranță. Nu ne asumăm nici o răspundere pentru accidente sau daune care rezultă din nerespectarea acestor instrucțiuni de utilizare și a indicațiilor de siguranță.

1. Indicații de siguranță

Indicațiile de siguranță aferente le găsiți în broșura anexată.



**Atenție: Fascicul laser
Nu priviți direct spre rază
Clasa laser 2**



Protejați-vă pe Dvs. și mediul prin măsuri adecvate de protecție împotriva accidentelor.

- Nu priviți direct fără protecție în raza laser.
- Nu priviți niciodată direct în direcția razei laser.
- Nu orientați niciodată raza spre suprafețe reflectorizante sau spre persoane sau animale. Chiar și o rază laser cu putere redusă poate cauza afecțiuni oftalmologice.
- Atenție - dacă sunt efectuate alte proceduri în afară de cele prezentate în aceste instrucțiuni, acest lucru poate duce la o expunere periculoasă la iradiere.
- Nu deschideți niciodată modulul laser.

2. Descrierea aparatului (Figura 1-2)

- 1 Adaptor pentru aspirator
- 2 Întrerupător Oprire / Pornire
- 3 Reglator număr de curse
- 4 Întrerupător Oprire / Pornire LED
- 5 Întrerupător Oprire / Pornire laser
- 6 Dispozitiv de suflare
- 7 Lumină LED
- 8 Șurub de reglare
- 9 Scala
- 10 Indicator
- 11 Protecție pentru pânza ferăstrăului
- 12 Șurub opritor
- 13 Compartiment de păstrare pânze de ferăstrău
- 14 Masa ferăstrăului
- 15 Inserție masă ferăstrău
- 16 Pârghie de tensionare pânză de ferăstrău
- 17 Suport pânză de ferăstrău sus
- 18 Clapetă de revizie
- 19 Suport pânză de ferăstrău jos
- 20 Pânza de ferăstrău
- 21 Laser
- 22 Șurub de ajustare laser
- 23 Alezaje de montaj
- 24 Picioare de cauciuc

Volumul livrării

- Ferăstrău de decupat
- Protecție pânză ferăstrău
- Sculă de montaj

3. Utilizarea conform scopului

Ferăstrăul de decupat este utilizat pentru tăierea bucăților de lemn cu muchii sau a materialelor cu proprietăți asemănătoare lemnului. Materialele rotunde pot fi tăiate numai folosind dispozitive de fixare adecvate.

Mașina se va utiliza numai conform scopului pentru care este concepută. Orice altă utilizare nu este în conformitate cu scopul. Pentru pagubele sau vătămările rezultate în acest caz este responsabil utilizatorul/operatorul și nu producătorul.

Vă rugăm să țineți cont de faptul că mașinile noastre nu sunt construite pentru utilizare în domeniile meșteșugărești și industriale. Noi nu preluăm nici o garanție atunci când aparatul este folosit în întreprinderile meșteșugărești sau industriale ori în scopuri similare.

RO

Se vor folosi numai pânze de ferăstrău potrivite. Este interzisă folosirea altor discuri de orice alt tip. Parte componentă a utilizării conform scopului o reprezintă și respectarea indicațiilor de siguranță din instrucțiunile de folosire.

Persoanele care operează și întrețin mașina trebuie să cunoască bine mașina și să fie informați despre pericolele posibile.

În afară de aceasta trebuie respectate exact normele de protecție a muncii în vigoare.

Trebuie respectate de asemenea celelalte reguli generale din domeniul medicinei muncii și al siguranței tehnice.

Modificările aduse mașinii exclud complet orice răspundere a producătorului și orice pretenție de despăgubire rezultată de aici.

În pofida utilizării în conformitate cu scopul, unii factori de risc nu pot fi înlăturați cu desăvârșire.

Condiționat de construcția și montarea mașinii pot interveni următoarele situații:

- Emisii nocive datorită prafurilor de lemn la utilizarea în încăperi închise.
- Pericol de accidentare la contactul mâinii cu zonele tăietoare neacoperite ale sculei.
- Pericol de accidentare la schimbarea sculei (pericol de tăiere).
- Strivirea degetelor
- Pericol din cauza reculului.
- Bascularea sculei din cauza unei suprafețe de fixare a sculei insuficientă.
- Contactul cu scula tăietoare.
- Aruncarea în exterior a așchiilor de lemn și a fragmentelor din piesa de prelucrat.

4. Date tehnice

Tensiunea de rețea:	230 V ~ 50Hz
Putere:	70/120 Watt
Modul de funcționare:	S1/2 5 min
Turația mers în gol n_0 :	400-1600 min ⁻¹
Tip de protecție:	IP 20
Cursa:	15 mm
Suprafața de amplasare:	470 x 190 mm
Masa oscilantă:	-45°/0°/45°
Dimensiunea mesei:	420 x 270 mm
Lungimea pânzei de ferăstrău	127 mm
Înălțimea maximă de tăiere la 90°:	50 mm
Înălțimea maximă de tăiere la 45°:	20 mm
Greutatea:	18 kg
Lungimea undei laser:	650 mm
Putere laser:	< 1 mW

Durata de conectare:

Durata de conectare S2 5 min (funcționare de scurtă durată) indică faptul că motorul cu puterea nominală de (120 W) are voie să fie solicitat permanent numai pe durata de timp menționată pe plăcuța de date (5 min). În caz contrar motorul ar atinge o temperatură ridicată neadmisă. Pe timpul pauzei, motorul se răcește din nou până la temperatura sa inițială.

Valorile emisiei sonore

Valorile de zgomot au fost evaluate conform EN 61029.

	Funcționare
Nivelul presiunii sonore L_{pA}	82,6 dB (A)
Nesiguranță K_{pA}	3 dB
Nivelul puterii sonore L_{WA}	92,4 dB (A)
Nesiguranță K_{WA}	3 dB

Purtați protecție antifonică.

Expunerea la zgomot poate cauza deteriorarea sau pierderea auzului.

Limitați zgomotul și vibrațiile la un nivel minim.

- Utilizați numai aparate în stare ireproșabilă.
- Întrețineți și curățați aparatul cu regularitate.
- Adaptați modul dvs. de lucru aparatului.
- Nu suprasolicitați aparatul.
- Dacă este necesar, lăsați aparatul să fie verificat.
- Decuplați aparatul, atunci când acesta nu este utilizat.

Riscuri reziduale

Riscurile reziduale nu pot fi eliminate complet, chiar dacă manipulați această sculă electrică în mod regulamentar. Următoarele pericole pot apărea, dependente de tipul constructiv și execuția acestei scule electrice:

1. Afecțiuni pulmonare, în cazul în care nu se poartă mască de protecție împotriva prafului adecvată.
2. Afecțiuni auditive, în cazul în care nu se poartă protecție antifonică corespunzătoare.

5. Înainte de punerea în funcțiune Înainte de darea în exploatare

5.1 Aspecte generale

- Înainte de punerea în funcțiune, toate capacele și dispozitivele de siguranță trebuie montate corect.
- Pânza de ferăstrău trebuie să se poată deplasa liber.
- La lemnul deja prelucrat fiți atenți la corpuri străine cum ar fi de exemplu cuiele, șuruburile etc.
- Înainte de acționarea comutatorului de pornire / oprire asigurați-vă că pânza ferăstrăului este montată corect și dacă părțile mobile se mișcă ușor.
- Înainte de cuplarea mașinii asigurați-vă că datele afișate pe plăcuța acesteia corespund cu datele rețelei existente la fața locului.

5.2 Montarea ferăstrăului pe un banc de lucru

1. Pentru montarea ferăstrăului este de preferat un banc de lucru din lemn masiv în locul unei structuri slabe din plăci presate, la care vibrațiile și zgomotele sunt mult mai evidente și mai deranjante.
2. Sculele necesare pentru montajul pe un banc de lucru precum și piesele mici nu au fost livrate împreună cu ferăstrăul. Folosiți totuși cel puțin echipamente cu următoarele dimensiuni:

Descrierea:	Cantitate:
Șuruburi hexagonale M8:	4
Garnituri plate Ø 8mm:	4
Șaibe de egalizare Ø 8 mm:	4
Piulițe hexagonale M8:	8

3. Utilizați pentru montaj alezajele de montaj prevăzute (23). Nu strângeți exagerat șuruburile. Lăsați spațiu de joacă, pentru ca picioarele (24) să poată absorbi bine.

5.3 Montaj

Atenție! Înainte de toate lucrările de întreținere și reechipare trebuie să scoateți ștecherul din priză!

5.3.1 Montajul protecției pentru pânza de ferăstrău (Fig. 3-4)

- Montați protecția pentru pânza de ferăstrău (11) cu ajutorul șurubului imbus (a) și piulița (b), așa cum este arătat în figura 3.
- Blocați protecția pânzei de ferăstrău (11) cu șurubul de oprire (12), așa cum este arătat în figura 4.

5.3.2 Schimbarea pânzei de ferăstrău (Fig. 7-9)

- Deblocați protecția pentru pânza de ferăstrău (11), așa cum este descris la punctul 5.3.1. Rabatați protecția pânzei de ferăstrău (11) în spate. Trageți pârghia de tensionare a pânzei de ferăstrău (16) în sus, pentru a detensiona pânza de ferăstrău (20).
- Desfaceți șurubul imbus (c) de pe suportul de sus (17). Deschideți clapeta de revizie (18). Desfaceți șurubul imbus (d) de pe suportul de jos (19). Scoateți pânza de ferăstrău (20) prin inserția din masă (15).
- Așezați noua pânză de ferăstrău în ordinea inversă.
- Grație suporturilor universale pentru pânza de ferăstrău (17/19) pot fi utilizate atât pânze de ferăstrău de decupat cât și pânze de traforaj.

Atenție! Așezați pânza de ferăstrău întotdeauna în așa fel încât dinții să indice în direcția mesei ferăstrăului (14)!

5.3.3 Așezarea oblică a mesei de traforaj (Fig. 2)

- Desfaceți șurubul de fixare (8).
- Înclinați masa de ferăstrău (14) spre stânga sau spre dreapta, până când indicatorul (10) indică unghiul dorit pe scala gradată (9).

Atenție: Dacă sunt cerute lucrări de precizie trebuie efectuată o tăietură de probă și gradația trebuie eventual reglată ulterior.

6. Manevrarea**6.1 Notă:**

- Ferăstrăul nu taie automat lemnul. Utilizatorul facilitează debitarea lemnului prin ghidarea acestuia spre pânza de ferăstrău aflată în mișcare.
- Dinții taie lemnul numai la cursa de deplasare înainte.

RO

- Lemnul trebuie ghidat încet spre pânda de ferăstrău, deoarece dinții pânzei de ferăstrău sunt foarte mici.
- Orice persoană care dorește să manipuleze ferăstrăul necesită un oarecare timp de învățare. În acest timp se vor rupe cu siguranță câteva pânze de ferăstrău.
- La tăierea lemnului mai gros se va avea grijă în mod special ca pânda de ferăstrău să nu se curbeze și să nu se rotească. Prin aceasta se prelungește durata de viață a pânzei de ferăstrău.

6.2 Întrerupător pornire/oprire (Fig. 5/Poz. 2)

- Pentru pornire apăsați tasta verde.
- Pentru oprire trebuie să apăsați tasta roșie.

Atenție: Mașina este echipată cu un întrerupător de siguranță împotriva reconectării după penele de tensiune.

6.3 Reglator număr de curse (3)

Cu ajutorul reglatorului numărului de curse puteți seta numărul de curse în funcție de materialul de debitat.

6.4 Efectuarea de tăieturi interioare

1. O caracteristică a acestui ferăstrău de decupat este posibilitatea de efectuare a tăieturilor interioare într-o placă, fără ca partea exterioară sau suprafața plăcii să fie deteriorate.

AVERTIZARE: PENTRU A EVITA ACCIDENTELE DIN CAUZA PORNIRII ACCIDENTALE A FERĂSTRĂULUI: ÎNAINTE DE ÎNDEPĂRTAREA SAU DE SCHIMBAREA PÂNZEI DE FERĂSTRĂU COMUTAȚI ÎNTOTDEAUNA ÎNTRERUPĂTORUL PE POZIȚIA "O" ȘI SCOATEȚI ȘTECHERUL DIN PRIZĂ.

2. Pentru efectuarea de tăieturi interioare într-o placă: îndepărtați pânda ferăstrăului, așa cum este descris în secțiunea 5.3.2.
3. Executați o perforație în respectiva placă.
4. Așezați placa potrivit perforația deasupra locașului de acces al pânzei, pe masa ferăstrăului.
5. Instalați pânda ferăstrăului prin perforație în placă și reglați tensiunea pânzei.
6. După finalizarea tăieturilor interioare îndepărtați pânda de ferăstrău din suporturi (așa cum este descris în secțiunea 5.3.2) și scoateți placa de pe masă.

6.5. Funcționarea cu lumină LED

- Conectați mașina așa cum este descris la 6.2.
- Lampa LED (7) poate fi conectată și deconectată cu întrerupătorul (4).

6.6. Funcționarea cu laser (Fig. 8/Poz. 21)

- Conectați mașina așa cum este descris la 6.2
- Lampa LED (21) poate fi conectată și deconectată cu întrerupătorul (5).
- Deblocați protecția pentru pânda de ferăstrău (11), așa cum este descris la punctul 5.3.1. Rabatați protecția pânzei de ferăstrău (11) în spate.
- Cu ajutorul șurubului de reglare laser (22) poate fi reglat pe linia laser proiectată pe piesă (21). Pentru aceasta desfăceți șurubul de reglare laser (22) și setați laserul (21) în mod corespunzător. Strângeți apoi la loc șurubul de reglare laser (22).

Atenție! Setați linia laserului numai folosind șurubul de reglare (22), nu direct de la laser! Pericol de rănire din cauza pânzei de ferăstrău în mișcare!

6.7 Păstrarea pânzei de ferăstrău (Fig. 6)

Pânzele de ferăstrău nefolosite pot fi păstrate în compartimentul de păstrare pentru pânze de ferăstrău (13). Deschideți și închideți compartimentul de păstrare a pânzelor de ferăstrău (13), așa cum este indicat în figura 6.

7. Curățirea, întreținerea și comanda pieselor de schimb

Scoateți ștecherul înaintea începerii lucrărilor de curățire.

7.1 Curățirea

- Păstrați curate dispozitivele de protecție, șlițele de aerisire și carcasa mașinii. ?tergeți aparatul cu o cârpă curată sau suflați praful cu aer sub presine la o presine mică.
- Noi recomandăm curățirea aparatului imediat după fiecare folosire.
- Curățați aparatul cu o cârpă umedă și puțin săpun lichid. Nu folosiți detergenți sau solvenți; aceștia pot ataca piesele din material plastic ale aparatului. Fiți atenți să nu intre apă în interiorul aparatului.

7.2 Periile de cărbune

- În cazul formării excesive a scânteilor periile de cărbune se vor verifica de către un electrician specializat. Atenție! Periile de cărbune au voie să fie schimbate numai de către un electrician specializat.

7.3 Întreținerea

- În interiorul aparatului nu se găsesc alte piese care trebuiesc întreținute.

7.4 Comanda pieselor de schimb:

La comanda pieselor de schimb trebuiesc menționate următoarele date;

- Tipul aparatului
 - Numărul articolului aparatului
 - Numărul Ident al aparatului
 - Numărul piesei de schimb necesare
- Prețurile actuale și informații suplimentare găsiți la www-isc-gmbh.info

8. Îndepărtarea și reciclarea

Aparatul se găsește într-un ambalaj pentru a se preveni deteriorările pe timpul transportului. Acest ambalaj este o resursă și deci re folosibil și poate fi supus unui ciclu de reciclare.

Aparatul și auxiliarii acestuia sunt fabricați din materiale diferite cum ar fi de exemplu metal și material plastic. Piesele defecte se vor preda la un centru de colectare pentru deșeuri speciale. Interesați-vă în acest sens în magazinele de specialitate sau la administrația locală!

BG**⚠ Внимание!**

При използването на уредите трябва се спазят някои предпазни мерки, свързани със безопасността, за да се предотвратят наранявания и щети. За целта внимателно прочетете това упътване за употреба / указанията за безопасност. Пазете го добре, за да разполагате с информацията по всяко време. В случай, че трябва да предадете уреда на други лица, моля, предайте им това упътване за употреба. Ние не поемаме отговорност за злополуки или щети, които възникват вследствие на несъблюдаването на това упътване и на указанията за безопасност.

1. Указания за бзопасност

Взмет съответните указания за бзопасност от приложната брошура.



Внимание: Лазерно излъчване
Не гледайте в лазерния лъч
Лазерен клас 2



Пазете себе си и околната среда чрез подходящи предохранителни мерки срещу опасности от злополуки.

- Не гледайте директно в лазерния лъч с незащитени очи.
- Никога не гледайте директно хода на лазерния лъч.
- Никога не насочвайте лазерния лъч върху рефлектиращи повърхности, хора или животни. Дори и лазерен лъч с минимална мощност може да причини увреждане на очите.
- Внимание – ако се изпълняват други работи, различни от посочените тук, това може да доведе до опасна радиационна експозиция.
- Никога не отваряйте лазерния модул.

2. Описание на уреда (картина 1-2)

- 1 Прахозасмукващ адаптор
- 2 Изключвател/включвател
- 3 Регулатор честотата на ходовете
- 4 Изключвател/включвател светодиод
- 5 Изключвател/включвател лазер
- 6 Устройство за продухване на стърготините
- 7 Светодиод
- 8 Фиксиращ винт
- 9 Скала
- 10 Стрелка
- 11 Защита на режещата лента
- 12 Ограничителен болт
- 13 Кутия за съхраняване на режещите ленти
- 14 Маса на триона
- 15 Подложка на масата
- 16 Режеща лента-затегателен лост
- 17 Държач на режещата лента горе
- 18 Ревизионна клапа
- 19 Държач на режещата лента долу
- 20 Режеща лента
- 21 Лазер
- 22 Лазер-регулиращ болт
- 23 Монтажни отвори
- 24 Гумени пети

Обем на доставка

- Контурен трион
- Защита на режещата лента
- Монтажни инструменти

3. Употреба по предназначение

Контурният трион служи за рязане на дърво с ръбове или подобни на дърво заготовки. Кръглите материали трябва да се режат само с подходящи държачни приспособления.

Машината трябва да се използва само по предназначението ѝ. Всяка по-нататъшна извън това употреба не е по предназначение. За предизвикани от това щети или наранявания от всякакъв вид отговорност носи потребителят/обслужващото лице, а не производителят.

Моля, имайте предвид, че нашите уреди съгласно предназначението си не са произведени за промишлена, занаятчийска или индустриална употреба. Ние не поемаме отговорност, ако уредът се използва в промишлени, занаятчийски или индустриални предприятия, както и при

равностойни дейности.

Трябва да се използват само пил подходящи за машината режещи ленти. Използването на отрезни дискове от всякакъв вид е забранено. Съставна част на употребата по предназначение е също спазването на указанията за безопасност, както и упътването за монтаж и работните инструкции в упътването за употреба.

Лица, които обслужват и ремонтират машината, трябва да са запознати с нея и да са информирани за възможните опасности. Освен това трябва най-точно да се спазват валидните наредби за предотвратяване на злополуки.

Трябва да се спазват другите общи правила в областите на трудовата медицина и техниката за безопасност.

Промените по машината изключват напълно гаранцията на производителя и възникващите от това щети.

Въпреки употребата по предназначение някои фактори на други рискове не могат напълно да бъдат отстранени. Обусловени от конструкцията и монтажа на машината могат да възникнат следните точки:

- Вредни за здравето емисии на прах от дърво при използване в затворени помещения.
- Опасност от злополука поради контакт с ръцете в непокритата област на рязане на инструмента.
- Опасност от нараняване при смяна на инструментите (Опасност от порязване).
- Притискане на пръстите.
- Опасност от обратен удар.
- Падане на обработваемия детайл поради недостатъчна опорна повърхност.
- Докосване на режещия инструмент.
- Изхвърляне на части от клони и части от обработваеми детайли.

4. Технически данни

Напрежение на мрежата:	230 V ~ 50Hz
Мощност:	70/120 W
Режим на работа:	S1/S2 5 мин
Обороти на празен ход n_0 :	400-1600 об/мин
Защита:	IP 20
Ход:	15 мм
Опорна повърхнина:	470 x 190 мм
Маса въртяща:	-45°/0°/45°
Големина на масата:	420 x 270 мм
Дължина на режещата лента:	127 мм
Височина на рязане макс. при 90°:	50 мм
Височина на рязане макс. при 45°:	20 мм
Тегло:	18 кг
Дължина на вълните на лазера:	650 nm
Мощност на лазера:	< 1 mW

Продължителност на включване:

Продължителността на включване S2 5 мин (кратковременен режим) показва, че двигателят може да бъде продължително натоварван с номинално напрежение 120 W само за посоченото на табелката с данни време (5 мин). В противен случай той би се нагрел недопустимо. По време на паузата двигателят отново се охлажда до неговата изходна температура.

Емисионни стойности на шума

Стойностите на шума бяха изчислени в съответствие с EN 61029.

	Режим на работа
Ниво на шума L_{pA}	82,6 dB (A)
Колебание K_{pA}	3 dB
Ниво мощност на шума L_{WA}	92,4 dB (A)
Колебание K_{WA}	3 dB

Носете защита за слуха.

Влиянието на шума може да причини загуба на слуха.

Ограничете образуването на шум и вибрацията до минимум!

- Използвайте само безупречно функциониращи уреди.
- Поддържайте и почиствайте уреда редовно.

BG

- Пригодете начина си на работа спрямо уреда.
- Не претоварвайте уреда.
- Носете уреда при необходимост за проверка.
- Изключвайте уреда, ако не се използва.

Остатъчни рискове

Дори ако обслужвате този електрически инструмент съгласно предписанията, винаги съществуват остатъчни рискове. Могат да възникнат следните опасности във връзка с конструкцията и изпълнението на този електрически инструмент:

1. Увреждане на белите дробове, ако не се носи подходяща защитна маска против прах.
2. Увреждане на слуха, ако не се носи подходяща слухова защита.

5. Преди пускане в експлоатация**5.1 Общо**

- Преди пускане в експлоатация всички капаци и защитни приспособления трябва да бъдат правилно монтирани.
- Режещата лента трябва да може да се движи свободно.
- При вече обработвано дърво внимавайте за чужди тела, като напр. гвоздеи или болтове и др.
- Преди да задействате превключвателя за включване/изключване, се уверете, че режещата лента е правилно монтиран и че подвижните части имат лесен ход.
- Преди свърне на машината се уверете, че данните върху фабричната табелка съвпадат с мрежовите данни.

5.2 Монтиране на триона върху работна маса

1. За монтиране на триона по-подходяща е работна маса от масивно дърво, отколкото слаба конструкция от пресовани дървесни плочи, при която вибрациите и шума са значителни.
2. Необходимите за монтажа върху работна маса инструменти и дребни части не са доставени с триона. Използвайте най-малко тези части със следните размери:

Описание:	Количество:
Болт със шестоъгълна глава M8:	4
Плоски уплътнения Ø 8мм:	4
Подложни шайби Ø 8 мм:	4
Шестоъгълни гайки M8:	8

3. За монтажа използвайте предвидените монтажни отвори (23). Не затягайте прекомерно болтовете. Оставете хлабина, за да могат гумените пети (24) добре да абсорбират.

5.3 Монтаж

Внимание! Преди извършване на всякакви работи по поддръжка и преоборудване на контурния трион да се издърпа мрежовият щепсел.

5.3.1 Монтаж защитата на режещата лента (фиг. 3-4)

- Монтирайте защитата на режещата лента (11) с помощта на болта с вътрешен шестостен (а) и гайката (b), както е показано на картина 3.
- След това блокирайте защитата на режещата лента (11) с ограничителния болт (12), както е показано на картина 4.

5.3.2 Смяна на режеща лента (фиг. 7-9)

- Деблокирайте защитата на режещата лента (11), както е описано под 5.3.1. Отворете и сложете назад защитата на режещата лента (11). Дръпнете нагоре затегателния лост на режещата лента (16), за да освободите режещата лента (20).
- Развийте болта с вътрешен шестостен (c) на горния държач на режещата лента (17). Отворете ревизионната клапа (18). Развийте болта с вътрешен шестостен (d) на долния държач на режещата лента (19). Извадете режещата лента (20) през подложката на масата (15).
- Монтирайте новата режеща лента в обратна последователност.
- Поради универсалните държачи на режещата лента (17/19) могат да се използват както контурни режещи ленти, така и резбарски режещи ленти.

Внимание! Поставете режещата лента винаги така, че зъбите да сочат по посока на масата (14)!

5.3.3 Поставяне на масата под наклон (фиг. 2)

- Развийте фиксиращия винт (8).
- Наклонете масата (14) наляво или надясно, докато стрелката (10) покаже желания ъгъл върху градусната скала (9).

Внимание: Когато се изисква прецизна работа, би трябвало да се направи пробен отрез и при необходимост да се направи допълнителна настройка на градусите.

6. Обслужване

6.1 Забележка:

- Трионът не реже дървото самостоятелно. Ползвателят улеснява рязането чрез подаване на дървения материал към движещата се режеща лента.
- Зъбите режат дървото само при ход надолу.
- Дървото трябва да се подведе бавно към режещата лента, тъй като зъбите на режещата лента са много малки.
- Всяко лице, което иска да работи с триона, се нуждае от известно време, за да се научи. През това време вероятно ще се счупят няколко режещи ленти.
- При рязане на по-дебел дървен материал особено трябва да се има предвид, че режещата лента не бива да се огъва или завърта. По този начин се увеличава продължителността на работа на режещата лента.

6.2 Превключвател за включване/изключване (Фиг. 5/Поз. 2)

- За включване трябва да се натисне зеленият бутон.
- За изключване трябва да се натисне червеният бутон.

Внимание: Машината е оборудвана със защитен превключвател срещу повторно включване след пад на напрежението.

6.3 Регулатор за честотата на ходовете (3)

С регулатора за честотата на ходовете можете да настроите броя на ходовете в съответствие с материала, който трябва да режете.

6.4 Извършване на вътрешни отрез

1. Едно от качествата на този контурен трион е възможността за извършване на вътрешни отрез в плоча, без да се повреди външната страна или периферията на плочата.

ПРЕДУПРЕЖДЕНИЕ: ЗА ДА ИЗБЕГНЕТЕ НАРАНЯВАНИЯ ПОРАДИ НЕВОЛНО СТАРТИРАНЕ: ПРЕДИ ОТСТРАНЯВАНЕТО ИЛИ СМЯНАТА НА РЕЖЕЩАТА ЛЕНТА ВИНАГИ ПОСТАВЯЙТЕ ПРЕВКЛЮЧВАТЕЛЯ НА ПОЛОЖЕНИЕ "О" И ИЗДЪРПВАЙТЕ МРЕЖОВИЯ ЩЕПСЕЛ ОТ КОНТАКТА.

2. За извършване на вътрешни отрез в плоча: Отстранете режещата лента, както е описано в раздел 5.3.2.
3. Пробийте дупка в съответната плоча.

4. Поставете плочата с дупката над входната дупка върху масата на триона.
5. Инсталирайте режещата лента през дупката и регулирайте затягането на режещата лента.
6. След завършване на вътрешните отрез отстранете режещата лента от държачите на лентата (както е описано в раздел 5.3.2) и снемете плочата от масата.

6.5. Работа на светодиода

- Включете машината, както е описано под 6.2
- Сега светодиодът (7) може да се включва и изключва с превключвателя (4).

6.6. Работа на лазера (фиг. 8/поз. 21)

- Включете машината, както е описано под 8.2.
- Сега лазерът (21) може да се включва и изключва с превключвателя (5).
- Деблокирайте защитата на режещата лента (11), както е описано под 7.1. Сложете назад защитата на режещата лента (11).
- С помощта на регулиращия болт на лазера (22) може да се регулира проектираната върху детайла лазерна линия (21). За целта развийте регулиращия болт на лазера (22) и настройте съответно лазера (21). След това отново затегнете регулиращия болт на лазера (22).

Внимание! Регулирайте лазерната линия само чрез регулиращия болт на лазера (22), а не на самия лазер! Опасност от нараняване от движещата се режеща лента!

6.7 Съхраняване на режещите ленти (фиг. 6)

Неизползваните режещи ленти могат да се съхраняват в кутията за съхраняване на режещи ленти (13). Отварянето и затварянето на кутията за съхраняване на режещи ленти (13) е показано на картина 6.

7. Почистване, поддръжка и поръчка на резервни части

Изключете щепсела преди началото на всяко почистване.

7.1 Почистване

- Поддържайте защитните приспособления, въздушните прорези и корпуса на мотора незамазани от прах и мръсотия, колкото е възможно. Почиствайте уреда с чиста кърпа или със сгъстен въздух под ниско налягане.
- Препоръчваме Ви, да почистите уреда

BG

непосредствено след всяко използване.

- Почиствайте редовно уреда с влажна кърпа и малко течен сапун. Не използвайте почистващи или разтварящи средства; те биха могли да разядат пластмасовите детайли на уреда. Внимавайте да не попада вода във вътрешността на уреда.

7.2 Въгленови четки

- При прекомерно образуване на искри въгленовите четки да се проверят от електроспециалист.
Внимание! Въгленовите четки трябва да се подменят само от електроспециалист.

7.3 Поддръжка

- Във вътрешността на уреда няма други части, които изискват поддръжка.

7.4 Поръчка на резервни части:

При поръчка на резервни части следва да бъдат указани следните данни;

- Тип на уреда
 - Артикулен номер на уреда
 - Идентификационен номер на уреда
 - Номер на необходимата резервна част
- Актуална информация и цени ще намерите на адрес: www-isc-gmbh.info

8. Екологосъобразно отстраняване и рециклиране

Уредът е в опаковка, за да се предотвратят щети при транспортирането. Тази опаковка представлява суровина и затова може да се използва повторно или да се върне към цикъла на обработка на суровините. Уредът и неговите части са съставени от различни материали, като например метал и пластмаси. Изхвърлете дефектните строителни части при особено опасните отпадъци. Осведомете се в специализирания магазин или в общинската администрация!

⚠ Внимание!

При использовании устройств необходимо предпринять некоторые меры безопасности, для того чтобы предупредить травмы и возникновение ущерба. Прочтите внимательно полностью настоящее руководство по эксплуатации / указания по технике безопасности. Храните это руководство по эксплуатации в надежном месте, для того чтобы Вы могли воспользоваться информацией в любое время. В том случае, если Вы передаете устройство другим лицам, то необходимо передать это руководство по эксплуатации / указания по технике безопасности вместе с ним. Мы не несем ответственности за травмы и ущерб, которые возникли в результате несоблюдения указаний этого руководства по эксплуатации и техники безопасности.

1. Указания по технике безопасности

Соответствующие указания по технике безопасности Вы найдете в приложенной



Внимание:
Лазерное излучение
Запрещено смотреть в направлении луча
2 класс лазера



Проводите соответствующие профилактические мероприятия по защите себя и окружающих от травм.

- Не смотрите без приспособлений для защиты глаз в направлении луча лазера.
- Запрещено смотреть прямо по ходу луча.
- Запрещено направлять лазерный луч на отражающие поверхности, людей или животных. Лазерный луч даже малой мощности может повредить органы зрения.
- Если вы будете действовать не по приведенным в этом руководстве указаниям, то это может привести к опасной экспозиции

излучения.

- Запрещено открывать лазерный модуль.

2. Состав устройства (рис.1-2)

- 1 Переходник для пылесоса
- 2 Переключатель включено/выключено
- 3 Регулятор частоты хода
- 4 Переключатель включено/выключено светодиодная лампочка
- 5 Переключатель включено/выключено лазер
- 6 Устройство обдува
- 7 Светодиодная лампочка
- 8 Установочный винт
- 9 Шкала
- 10 Указатель
- 11 Приспособление защиты пильного полотна
- 12 Винт фиксации
- 13 Отсек для хранения пильного полотна
- 14 Стол пилы
- 15 Прокладка стола пилы
- 16 Зажимной рычаг пильного полотна
- 17 Верхнее крепление пильного полотна
- 18 Контрольный клапан
- 19 Нижнее крепление пильного полотна
- 20 Пильное полотно
- 21 Лазер
- 22 Подстроечный винт лазера
- 23 Монтажные отверстия
- 24 Резиновые ножки

Объем поставки

- Лобзиковый станок
- Приспособление защиты пильного полотна
- Монтажное устройство

3. Использование по назначению

Лобзик предназначен для резки предметов с гранями из дерева или подобного дереву материала.

Предметы круглой формы можно пилить только с закреплением в подходящих крепежных приспособлениях.

Устройство можно использовать только в соответствии с его предназначением. Любое другое, выходящее за эти рамки использование, считается не соответствующим предписанию. За возникшие в результате этого ущерб или травмы любого рода несет ответственность пользователь или работающий с инструментом, а не изготовитель.

RUS

Необходимо учесть, что наши устройства согласно предписанию не рассчитаны для использования в промышленной, ремесленной или индустриальной области. Мы не предоставляем гарантий, если устройство будет использоваться в промышленной, ремесленной или индустриальной, а также подобной деятельности.

Допускается использование только предназначенных для лобзикового станка пильных полотен. Запрещено использование отрезных дисков любого рода. В использовании в соответствии с предписанием входит также следование указаниям по технике безопасности, а также руководства по монтажу и эксплуатации. Лица, работающие с лобзиковым станком и обслуживающие его, должны уметь обращаться с ним и быть осведомлены о возможных опасностях.

Кроме того необходимо строго следовать действующим предписаниям по предупреждению травматизма.

Следуйте также прочим общим правилам профилактики здоровья на рабочем месте и техники безопасности.

Изменения конструкции лобзикового станка полностью исключают ответственность изготовителя за возникшие в результате этого последствия.

Несмотря на использование в соответствии с предписанием невозможно предотвратить все опасности. В зависимости от конструкции и строения устройства могут возникнуть следующие опасности:

- Выделение опасной для здоровья пыли древесины при работе в закрытых помещениях.
- Опасность получения травмы при прикосновении рукой в незащищенной области резки устройства.
- Опасность получения травмы при замене режущего инструмента (опасность получения пореза).
- Сдавливание пальцев.
- Опасность отдачи.
- Опрокидывание обрабатываемого предмета по причине недостаточности площади обрабатываемого предмета.
- Прикосновение к режущему инструменту.
- Выброс кусков сука и частей обрабатываемого предмета.

4. Технические данные

Напряжение сети	230 в ~ 50 Гц
Мощность	70/120 Вт
Режим работы	S1/S2 5 мин
Число оборотов холостого хода n_0	400-1600 мин ⁻¹
Тип защиты	IP 20
Возвратно-поступательное движение	15 мм
Занимаемая площадь	470 x 190 мм
Стол поворотный	-45°/0°/45°
Размер стола	420 x 270 мм
Длина пильного полотна	127 мм
Высота резки макс. при 90°	50 мм
Высота резки макс. при 45°	20 мм
Вес	18 кг
Длина волны лазера	650 мм
Мощность	< 1 мВт

Продолжительность включения:

Продолжительность включения S2 5 мин (кратковременный режим работы) означает то, что двигатель может работать с номинальной мощностью 120 Вт только в течении указанной на типовой табличке длительности (5 мин). В противном случае он нагреется до недопустимой величины. Во время паузы двигатель вновь охлаждается до исходной температуры.

Параметры эмиссии шума

Параметры шумов и вибрации были измерены в соответствии с нормами EN 61029.

Уровень давления шума L_{pA}	82,6 дБ(A)
Неопределенность K_{pA}	3 дБ
Уровень мощности шума L_{WA}	92,4 дБ(A)
Неопределенность K_{WA}	3 дБ

Используйте защиту органов слуха.

Воздействие шума может вызвать потерю слуха.

Сведите образование шумов и вибрации к минимуму!

- Используйте только безукоризненно работающие устройства.
- Регулярно проводите техническое обслуживание и очистку устройства.
- При работе учитывайте особенности Вашего устройства.
- Не подвергайте устройство перегрузке.
- При необходимости дайте проверить

устройство специалистам.

- Отключайте устройство, если вы его не используете.

Остаточные опасности

Даже в том случае, если Вы используете описываемый электрический инструмент в соответствии с предписанием, то и тогда всегда остается место для риска. Ниже приведен список остаточных опасностей, связанных с конструкцией настоящего электрического инструмента:

1. Заболевание легких, в том случае если не используется соответствующий респиратор.
2. Повреждение слуха, в том случае если не используется соответствующее средство защиты слуха.

5. Перед первым пуском

5.1 Общие положения

- Перед вводом в эксплуатацию необходимо установить надлежащим образом все крышки и защитные приспособления.
- Пильное полотно должно свободно вращаться.
- Если Вы пилите уже обработанную древесину, то проследите за наличием посторонних предметов, например гвозди или шурупы и т.д.
- Прежде чем Вы задействуете переключатель включено-выключено убедитесь, что пильное полотно установлено правильно и подвижные детали двигаются легко.
- Убедитесь перед подключением к сети лобзикового станка, что данные на типовой табличке соответствуют параметрам электросети.

5.2 Установка пилы на верстаке

1. Для установки пилы лучше использовать верстак из массивного дерева чем из прессованных плит, на которых вибрация и шумовая нагрузка будут оказывать сильное мешающее влияние.
2. Необходимые для установки на верстаке инструменты и принадлежности не входят в комплект пилы. В качестве принадлежностей необходимы минимально следующие части в указанном количестве:

Наименование	Количество
винты с шестигранной головкой M8	4
плоские уплотнения Ø 8 мм	4
подкладные шайбы Ø 8 мм	4
шестигранные гайки M8	8

3. Используйте для установки предназначенные для этого монтажные отверстия (23). Не затягивайте чрезмерно винты. Оставьте свободное пространство, для того чтобы резиновые ножки (24) могли хорошо поглощать вибрацию.

5.3 Монтаж

Внимание! Перед всеми работами по техобслуживанию и переоборудованию лобзикового станка выньте штекер из розетки.

5.3.1 Монтаж приспособления защиты пильного полотна (рис. 3/4)

- Установите приспособление защиты пильного полотна (11) при помощи винтов с внутренним шестигранником (a) и гаек (b), как показано на рисунке 3.
- Зафиксируйте приспособление защиты пильного полотна (11) в заключении при помощи винтов фиксации (12), так как показано на рисунке 4.

5.3.2 Замена пильного полотна (рис. 7/9)

- Ослабьте фиксацию приспособления защиты пильного полотна (11), так как это описано в разделе 5.3.1. Откиньте приспособление защиты пильного полотна (11) назад. Потяните зажимной рычаг пильного полотна (16) вверх, для того чтобы ослабить натяжение пильного полотна (20).
- Отвинтите винты с внутренним шестигранником (c) на верхнем пильном креплении пильного полотна (17). Откройте контрольный клапан (18). Отвинтите винты с внутренним шестигранником (d) на нижнем пильном креплении пильного полотна (19). Выньте пильное полотно (20) через прокладку (15) наружу.
- Установите новое пильное полотно в обратной последовательности.
- Благодаря универсальному креплению пильного полотна (17/19) можно использовать как полотна лобзикового станка так и полотна лобзика.

Внимание! Устанавливайте пильное полотно всегда таким образом, чтобы зубья смотрели в направлении стола пилы (14)!

RUS**5.3.3 Установка стола пилы под углом (рис. 2)**

- Ослабьте установочный винт (8).
- Наклоните стол пилы (14) влево или вправо, до тех пор пока указатель (10) не будет показывать желаемую величину угла на градусной шкале (9).

Внимание: Если требуется проделать работу с высокой точностью, то необходимо осуществить пробный пропил и при необходимости дополнительно отрегулировать величину угла.

6. Работа с устройством**6.1 Информация:**

- Пила пилит древесину не самостоятельно. Пользователь осуществляет резку древесины при помощи ведения деревянной детали на пильное полотно.
- Зубья режут древесину только при ходе вниз.
- Необходимо медленно вести древесину на пильное полотно, так как зубья пильного полотна слишком маленькие.
- Для того, чтобы научиться работать с пилой необходимо время. Во время этого времени конечно будут сломаны несколько полотен.
- При резке толстых деревянных деталей необходимо особенно следить за тем, чтобы пильное полотно не было изогнуто или перекручено. Благодаря этому будет увеличен срок службы пильного полотна.

6.2 Переключатель включено-выключено (2; рис. 5)

- Для включения нажать зеленую кнопку.
- Для выключения нужно нажать красную кнопку.

Внимание: лобзиковый станок оснащен предохранительным выключателем предотвращающим повторное включение после падения напряжения.

6.3 Регулятор частоты хода (3; рис. 5)

- При помощи регулятора частоты хода Вы можете устанавливать число ходов в зависимости от обрабатываемого материала.

6.4 Осуществление внутренних пропилов

1. Отличительной чертой этого лобзикового станка является возможность осуществления внутренних пропилов в доске без повреждения внешней стороны или внешнего края доски.

ОСТОРОЖНО: ДЛЯ ТОГО ЧТОБЫ ИЗБЕЖАТЬ ТРАВМ В РЕЗУЛЬТАТЕ СЛУЧАЙНОГО ПУСКА НЕОБХОДИМО ПЕРЕД УДАЛЕНИЕМ ИЛИ ЗАМЕНОЙ ПИЛЬНОГО ПОЛОТНА ВСЕГДА УСТАНОВЛИВАТЬ ПЕРЕКЛЮЧАТЕЛЬ В ПОЗИЦИЮ “О” И ВЫНИМАТЬ ШТЕКЕР ИЗ РОЗЕТКИ ЭЛЕКТРОСЕТИ.

2. Для осуществления внутренних пропилов в доске необходимо удалить пильное полотно так, как это описано в разделе 5.3.2.
3. Просверлить отверстие в доске диаметром 6,3 мм.
4. Уложите доску, расположив отверстие над входным отверстием стола пилы.
5. Протяните пильное полотно сквозь отверстие в доске и отрегулируйте натяжение полотна.
6. После завершения внутреннего пропила выньте пильное полотно из креплений полотна (так как описано в разделе 5.3.2) и удалите доску со стола.

6.5 Режим освещения светодиодной лампочкой

- Включите лобзиковый станок так, как это описано в разделе 6.2.
- Затем можно светодиодную лампочку (7) при помощи выключателя (4) включить и выключить.

6.6 Режим работы с лазером

- Включите лобзиковый станок так, как это описано в разделе 6.2.
- Затем можно включить и выключить лазер (21) при помощи выключателя (5).
- Расфиксируйте приспособление защиты пильного полотна (11), так как это описано в разделе 5.3.1. Откиньте приспособление защиты пильного полотна (11) назад.
- При помощи подстроечного винта лазера (22) можно отъюстировать проецируемую на обрабатываемый предмет лазерную линию (21). Ослабьте для этого подстроечный винт лазера (22) и соответственно отрегулируйте лазер (21). В завершении вновь крепко затяните подстроечный винт лазера (22).

Внимание! Регулируйте линию лазера только при помощи подстроечного винта лазера (22), но не на самом лазере! Опасность получения травмы от движущегося пильного полотна!

6.7 Хранение пильного полотна (рис. 6)

- Не используемые пильные полотна можно хранить в отсеке для хранения пильного полотна (13). Откройте и закройте отсек для хранения пильного полотна (13) так, как это

показано на рисунке 6.

7. Очистка, технический уход и заказ запасных деталей

Перед всеми работами по очистке вынуть штекер из розетки.

7.1 Очистка

- Очищайте защитные устройства, вентиляционные отверстия и корпус двигателя как можно лучше от пыли и грязи. Протрите фрезу чистой ветошью или продуйте сжатым воздухом с низким давлением.
- Мы рекомендуем очищать фрезу после каждого использования.
- Очищайте устройство регулярно влажной тряпкой с небольшим количеством жидкого мыла. Не используйте моющие средства или растворители; они могут разъесть пластмассовые части устройства. Следите за тем, чтобы вода не попала вовнутрь устройства.

7.2 Угольные щетки

- При чрезмерном образовании искр сдайте фрезу в специализированную мастерскую для проверки угольных щеток. Внимание! Угольные щетки разрешается заменять только специалисту-электрику.

7.3 Технический уход

- В устройстве кроме этого нет деталей, которые нуждаются в техническом уходе.

7.4 Заказ запасных деталей:

При заказе запасных частей необходимо привести следующие данные:

- Модификация устройства
- Номер артикула устройства
- Идентификационный номер устройства
- Номер запасной части требуемой для замены детали

Актуальные цены и информация находятся на сайте www.isc-gmbh.info

8. Утилизация и вторичная переработка

Устройство находится в упаковке для того, чтобы избежать его повреждений при транспортировке. Эта упаковка является сырьем и поэтому может быть использована повторно или направлена во вторичную переработку сырья.

Устройство и его принадлежности состоят из различных материалов, таких как например металл и пластмасс. Утилизируйте дефектные детали в местах сбора особых отходов. Информацию об этом Вы можете получить в специализированном магазине или в местных органах правления!

TR**⚠ Dikkat!**

Aletlerin kullanılmasında yaralanmaları ve hasarları önlemek için bazı iş güvenliği kurallarına riayet edilecektir. Bu nedenle bu Kullanma Talimatını dikkatlice okuyunuz. Bu bilgilerin her zaman elinizin altında olması için Kullanma Talimatını iyi bir yerde saklayın. Aletleri başka kimselere vereceğinizde bu Kullanma Talimatını da alet ile birlikte verin. Kullanma Talimatı ve güvenlik uyarılarına riayet edilmemesinden kaynaklanan iş kazaları veya hasarlardan firmamız sorumlu değildir.

1. Güvenlik uyarıları

İlgili güvenlik uyarıları ekteki kitapçık içinde açıklanmıştır.



**Dikkat: Lazer ışını
Lazer ışınına bakmayınız
Lazer sınıfı 2**



Uygun koruma önlemleri ararak kendinizi ve çevrenizi iş kazası tehlikelerine karşı koruyunuz.

- Lazer ışınına gözlük takmadan direkt olarak bak mayınız.
- Kesinlikle direkt ışın içine bakmayınız.
- Lazer ışını keskinlikle yansıyan yüzeyler, insan veya hayvanlar üzerine yöneltmeyiniz. Düşük güçlü bir lazer ışını dahi gözlerin hasar görmesi ne sebep olabilir.
- Dikkat - Burada açıklanan çalışma yöntemlerinin dışında yapılan bir çalışma da tehlikeli ışınların yayılmasına sebep olabilir.
- Lazer modülünü kesinlikle açmayınız.

2. Cihaz açıklaması (Şekil 1-2)

- 1 Toz emme adaptörü
- 2 Açık/Kapalı şalteri
- 3 Strok değeri regülatörü
- 4 LED lambası Açık/Kapalı şalteri
- 5 Lazer Açık/Kapalı şalteri
- 6 Üfleme tertibatı
- 7 LED ışığı
- 8 Sabitleme civatası
- 9 Skala
- 10 İbre
- 11 Testere bıçağı koruması
- 12 Sabitleme civatası
- 13 Testere bıçağı saklama gözü
- 14 Testere tezgahı
- 15 Testere tezgahı elemanı
- 16 Testere bıçağı germe kolu
- 17 Üst testere bıçağı tutucusu
- 18 Revizyon klapesi
- 19 Alt testere bıçağı tutucusu
- 20 Testere bıçağı
- 21 Lazer
- 22 Lazer ayar civatası
- 23 Montaj delikleri
- 24 Lastik ayaklar

Sevkiyatın içeriği

- Dekupaj testere
- Testere bıçağı koruması
- Montaj aleti

3. Kullanım amacına uygun kullanım

Dekupaj testeresi ile köşeli ağaçların veya ağaç benzeri iş parçalarının kesilmesine izin verilmiştir. Yuvarlak malzemelerin yalnızca uygun tutma tertibatlarının kullanılması şartıyla kesilmesine izin verilmiştir.

Makine yalnızca kullanım amacına göre kullanılacaktır. Kullanım amacının dışındaki tüm kullanımlar makinenin kullanılması için uygun değildir. Bu tür kullanım amacı dışındaki kullanımlardan kaynaklanan hasar ve yaralanmalarda, yalnızca kullanıcı/işletici sorumlu olup üretici firma sorumlu tutulamaz.

Lütfen cihazlarımızın ticari, zanaatkarlar veya endüstriyel kullanım için uygun olmadığını ve bu kullanımlar için tasarlanmadığını dikkate alın. Aletin ticari, zanaatkarlar veya endüstriyel veya benzer kullanımlarda kullanılmasından kaynaklanan hasarlar garanti kapsamına dahil değildir.

Yalnızca makine için uygun olan testere bıçaklarının kullanılmasına izin verilmiştir. Her türlü taşlama taşlarının makineye bağlanması yasaktır.

Kullanım amacına uygun kullanımda ayrıca kullanma talimatında açıklanan güvenlik uyarıları, montaj ve işletme talimatlarına da riayet edilecektir.

Makineyi kullanan ve bakımını yapan personel, bu talimatlar hakkında bilgi sahibi olmalı ve muhtemel tehlikeler konusunda bilgilendirilmelidir.

Bunun dışında, geçerli olan genel kazaları önleme yönetmeliklerine de riayet edilmelidir.

Diğer genel işyeri ve iş sağlığı yönetmeliklerine de dikkat edilecektir.

Makine üzerinde yapılacak değişiklikler üretici firmanın sorumluluğunun sona ermesine yol açar ve oluşacak her türlü hasar ve zarardan üretici firma sorumlu tutulamaz.

Makinenin kullanım amacına uygun kullanılmasına rağmen belirli riskler tamamen ortadan kalkmaz.

Makinenin yapısı ve konstrüksiyonu itibarıyla aşağıda açıklanan noktalar meydana gelebilir:

- Makinenin kapalı mekanlarda kullanılmasında ağaç tozu nedeniyle sağlığa zararlı emisyonların oluşması.
- Testere bıçağının koruma kapağı bulunmayan açık bölümüne temas edilmesinden dolayı kaza tehlikesi.
- Alet değiştirmede yaralanma tehlikesi (Kesme tehlikesi).
- Parmakların sıkışması.
- Geri tepmeden dolayı tehlike durumu.
- İşparçasının üzerine yatırıldığı yüzeyin yetersiz olmasından dolayı iş parçasının devrilmesi
- Kesme aletine dokunulması
- Dal parçalarının ve işparçalarının dışarı fırlatılması

4. Teknik Özellikler

Şebeke gerilimi	230 V ~ 50Hz
Güç	70/120 Watt
İşletme türü	S1/S2 5 Dak.
Rölanti devri n ₀	400-1600 dev/dak
Koruma türü	IP 20
Strok yüksekliği	15 mm
Durma alanı	470 x 190 mm
Tezgah çevrilebilir	-45°/0°/45°
Tezgah ebatı	420 x 270 mm
Testere bıçağı uzunluğu	127 mm
Kesme yüksekliği max. 90°'de	50 mm
Kesme yüksekliği max. 45°'de	20 mm
Ağırlık	18 kg
Lazer dalga uzunluğu	650 nm
Lazer gücü	< 1 mW

Çalıştırma süresi:

Çalıştırma süresi S2 5 dakika (kısa süreli çalışma), motorun nominal güç 120 W ile sadece, tip etiketi üzerinde belirtilen süre (5 dakika) içinde sürekli olarak çalıştırılmasına izin verildiğine işaret eder. Aksi takdirde motor aşırı derecede ısınacaktır. Çalışmaya ara verildiğinde motor tekrar başlangıç sıcaklığına erişecektir.

Ses emisyon değerleri

Ses ve titreşim değerleri EN 61029 normuna göre ölçülmüştür.

Ses basınç seviyesi L _{pA}	82,6 dB(A)
Sapma K _{pA}	3 dB
Ses güç seviyesi L _{WA}	92,4 dB(A)
Sapma K _{WA}	3 dB

Kulaklık takın.

Gürültü işitme kaybına sebep olabilir.

Makineden kaynaklanan gürültü ve titreşim oluşmasını asgariye indirin!

- Sadece hasarlı ve arızalı olmayan aletler kullanın.
- Aletlerin düzenli olarak bakımını yapın ve temizleyin.
- Çalışma tarzınızı alete göre ayarlayın.
- Aletlerinize aşırı yüklenmeyin.
- Gerekliğinde arızalı aletin kontrol edilmesini sağlayın.
- Aleti kullanmadığınızda kapatın.

TR**Kalan riskler**

Bu elektrikli aleti, kullanma talimatına uygun şekilde kullansanız dahi yine de bazı riskler mevcut kalır. Bu elektrikli aletin yapı türü ve modeli itibarı ile aşağıda açıklanan tehlikeler meydana gelebilir:

1. Uygun bir toz maskesi takılmadığında akciğer hasarlarının oluşması.
2. Uygun bir kulaklık takılmadığında işitme hasarlarının oluşması.

5. Çalıştırmadan önce**5.1 Genel**

- Çalıştırmadan önce tüm kapakların ve güvenlik tertibatlarının takılmış olması zorunludur.
- Testere bıçağı serbest hareket edebilmelidir.
- Önceden işlenmiş olan ağaçta örneğin çivi veya civata vs. gibi yabancı cisimlere dikkat edilmelidir.
- Açma/Kapama şalterine basmadan önce testere bıçağının doğru şekilde monte edildiğinden ve hareket eden parçaların serbest çalışabildiğinden emin olun.
- Makineyi çalıştırmadan önce aletin tip levhası üzerinde belirtilen gerilim değeri ile elektrik şebekesi geriliminin aynı olup olmadığını kontrol edin.

5.2 Testerenin bir atölye tezgahının üzerine monte edilmesi

1. Testerenin oturtulması için, üzerinde çalışırken rahatsız edici titreşim ve gürültü çıkarın sıkıştırma plakalardan yapılmış zayıf bir sehpa göre daha uygun masif ağaçtan olan bir atölye tezgahı tercih edilmelidir.
2. Atölye tezgahının üzerine montaj için gerekli olan aletler ve küçük parçalar testere ile birlikte sevk edilmemiştir. Ancak en azından şu ebatlarda bir teçhizat kullanın:

Açıklama	Miktar
Civata M8	4
Yassı conta çap 8 mm	4
Rondela çap 8 mm	4
Somun M8	8

3. Montaj çalışmaları için öngörülen montaj deliklerini (23) kullanın. Civataları aşırı derecede sıkmayın. Lastik ayakların (24) titreşimi iyi şekilde absorbe edebilmesi için boşluk bırakın.

5.3 Montaj

Dikkat! Dekupaj testeresi üzerinde yapılacak tüm bakım ve tadilat çalışmalarından önce elektrik kablosunun fişi prizden çekilmelidir.

5.3.1 Testere bıçağı korumasının montajı (Şekil 3/4)

- Testere bıçağı korumasını (11) alyen anahtar (a) ve somun (b) ile Şekil 3'de gösterildiği gibi monte edin.
- Sonra testere bıçağı korumasını (11) Şekil 4'de gösterildiği gibi sabitleme civatası (12) sabitleyin.

5.3.2 Testere bıçağının değiştirilmesi (Şekil 7/9)

- Testere bıçağı korumasının (11) kilidini Madde 5.3.1 de açıklandığı gibi açın. Testere bıçağı korumasını (11) arkaya katlayın. Testere bıçağını (20) gevşetmek için testere bıçağı germe kolunu (16) yukarı doğru çekin.
- Üst testere bıçağı tutucusundaki (17) alyen civatayı (c) açın. Revizyon klapesini (18) açın. Alt testere bıçağı tutucusundaki (19) alyen civatayı (d) açın. Testere bıçağını (20) tezgah elemanının (15) içinden dışarı çıkarın.
- Sökme işleminin ters sıralamasını uygulayarak yeni testere bıçağını yerleştirin.
- Üniversal testere bıçağı tutucusu (17/19) ile hem dekupaj testere bıçakları hem de kıl testereleler kullanılabilir.

Dikkat! Testere bıçağını daima, dişler testere tezgahı (14) yönüne bakacak şekilde monte edin!

5.3.3 Testere tezgahının eğik konuma getirilmesi (Şekil 2)

- Sabitleme civatasını (8) açın.
- İbre (10) açılı skalasının (9) üzerinde istenen açı değerini gösterinceye kadar testere tezgahını (14) sola veya sağa eğin.

Dikkat: Eğer çok hassas bir çalışma yapılacaksa, ilkönce deneme olarak bir kesim yapılmalıdır ve açı ayarı gerekirse düzeltilmelidir.

6. Kullanım**6.1 Not:**

- Testere kendiliğinden kesim yapmaz. Kullanıcı, ağacı hareket eden testere bıçağının içine sürerek kesim işlemini mümkün kılar.
- Dişler yalnızca aşağıya hareket ederken ağacı keserler.
- Testere bıçağının dişleri küçük olduğundan ağaç yavaşça testerenin içine itilmelidir.

- Testere ile çalışmak isteyen her kişinin belirli öğrenme süresine ihtiyacı vardır. Bu süre esnasında mutlaka birkaç testere bıçağı kırılacaktır.
- Kalın ağaçlar kesilirken, testere bıçağının bükülmemesine veya döndürülmemesine dikkat edilmelidir. Böylece testere bıçağının ömrü uzatılmış olur.

6.2. Açma – Kapama şalteri (2; Şekil 5)

- Açmak için yeşil düğmeye basılmalıdır.
- Kapatmak için kırmızı düğmeye basılmalıdır.

Dikkat: Makine, elektrik kesilmesinden sonra tekrar açılmaya karşı bir güvenlik şalteri ile donatılmıştır.

6.3 Strok sayısı regülatörü (3; Şekil 5)

- Strok sayısı regülatörü ile strok sayısı kesilecek malzemenin türüne göre ayarlanabilir.

6.4 İç kesimlerin yapılması

1. Bu dekupaj testerenin bir niteliği, bir levhanın dış tarafına veya çevresine zarar vermeden iç kısımda kesimlerin yapılabilmesidir.

DİKKAT: MAKİNENİN İSTENMEDEN ÇALIŞTIRILMASINDAN DOLAYI MEYDANA GELECEK YARALANMALARI ÖNLEMEK İÇİN: TESTERE BIÇAĞINI ÇIKARMADAN VEYA DEĞİŞTİRMEDE ÖNCE DAİMA ŞALTERİ "0" POZİSYONUNA GETİRİN VE ELEKTRİK FİŞİNİ PRİZDEN ÇEKİN.

2. Bir levha içinde iç kesimlerin yapılması için: Testere bıçağını bölüm 5.3.2 de tarif edildiği gibi çıkarın.
3. Söz konusu levhaya 6,3 mm'lik bir delik delin.
4. Levhanın deliğini giriş deliğinin üzerine getirerek levhayı tezgahın üzerine yatırın.
5. Testere bıçağını levhadaki deliğin içinden monte edin ve bıçak gerginliği ayarlayın.
6. İç kesimleri tamamladıktan sonra testere bıçağını tutucularından çıkarın (Bölüm 5.3.2 de tarif edildiği gibi) ve levhayı tezgahtan alın.

6.5 LED ışığını çalıştırma

- Makineyi Madde 6.2'de açıklandığı şekilde çalıştırın
- LED ışığı (7) şalter (4) ile açılıp kapatılabilir.

6.6 Lazeri çalıştırma (Şekil 8/21)

- Makineyi Madde 6.2'de açıklandığı şekilde çalıştırın.
- Lazer (21) düzeni şalter (5) ile açılıp kapatılabilir.
- Testere bıçağı korumasının (11) kilidini Madde 5.3.1'de açıklandığı gibi açın. Testere bıçağı

korumasını (11) arkaya katlayın.

- Lazer ayar civatasının (22) yardımı ile iş parçası üzerine ışınlanan lazer ışını (21) ayarlanabilir. Bu ayarı yapabilmek için lazer ayar civatasını (22) açın ve lazeri (21) gerektiği şekilde ayarlayın. Ayarlama sonunda lazer ayar civatasını (22) tekrar sıkın.

Dikkat! Lazer çizgisini sadece lazer ayar civatası (22) ile ayarlayın ve kesinlikle çizgiyi lazerin kendisi ile ayarlamayın! Hareket etmekte olan testere bıçağı nedeniyle yaralanma tehlikesi vardır!

6.7 Testere bıçağı saklama gözü (Şekil 6)

- Kullanılmayan testere bıçakları testere bıçağı saklama gözünde (13) saklanabilir. Testere bıçağı saklama gözünü (13) Şekil 6'da gösterildiği gibi açıp kapatın

7. Temizleme, Bakım ve Yedek Parça Siparişi

Temizleme çalışmalarına başlamadan önce elektrik kablosunun fişini prizden çekin!

7.1 Temizleme

- Koruyucu düzenekleri, hava deliklerini ve motor gövdesini mümkün oldukça toz ve kirden arındırın ve temiz tutun. Cihazı temiz bir bezle silin veya düşük basınçlı hava üfleyerek temizleyin.
- Cihazı her kullanımdan sonra hemen temizlemenizi öneririz.
- Cihazı düzenli aralıklarla nemli bir bez ve az miktarda sıvı sabunla temizleyin. Deterjan veya solvent kullanmayın. Zira bu tür maddeler cihazın plastik parçalarını tahrip edebilir. Cihazın içine su girmemesine dikkat edin.

7.2 Kömür fırçalar

- Aşırı kıvılcım oluştuğunda kömür fırçaların elektrikçi uzman personel tarafından kontrol edilmesini sağlayın. Dikkat! Kömür fırçalar ancak elektrikçi uzman personel tarafından değiştirilmelidir.

7.3 Bakım

- Cihazın içinde bakım gerektiren başka parçalar yoktur.

TR

7.4 Yedek parça siparişi:

Yedek parça siparişinde aşağıda açıklanan bilgiler verilmelidir:

- Cihaz tipi
- Cihazın ürün numarası
- Cihazın kod numarası
- Gerekli yedek parçanın yedek parça numarası

Aktüel fiyatlar ve bilgiler için internet sitemiz:

www.isc-gmbh.info

8. İmha ve Yeniden Değerlendirme

Cihaz, nakliyat hasarlarını önlemek amacıyla ambalaj içerisinde. Söz konusu ambalaj bir hammadde olduğundan yeniden kullanımı mümkündür veya hammadde geri kazanımına sevk edilmelidir.

Cihaz ve aksesuarları, örneğin metal ve plastik gibi çeşitli malzemelerden oluşmaktadır. Bozuk parçaları özel atık olarak imha edin. Ürünü satın aldığınız mağazanıza veya belediyenize danışın!

ISC GmbH · Eschenstraße 6 · D-94405 Landau/Isar



Konformitätserklärung

- erklart folgende Konformitat gema EU-Richtlinie und Normen fur Artikel
 explains the following conformity according to EU directives and norms for the following product
 dclare la conformit suivante selon la directive CE et les normes concernant l'article
 dichiara la seguente conformit secondo la direttiva UE e le norme per l'articolo
 verklaart de volgende overeenstemming conform EU richtlijn en normen voor het product
 declara la siguiente conformidad a tenor de la directiva y normas de la UE para el artculo
 declara a seguinte conformidade, de acordo com a directiva CE e normas para o artigo
 attesterer flgende overensstemmelse i medfr af EU-direktiv samt standarder for artikel
 frklarar fljande verensstammelse enl. EU-direktiv och standarder fr artikeln
 vakuuttaa, ett tuote tytta EU-direktiivin ja standardien vaatimukset
 tendab toote vastavust EL direktiivile ja standarditele
 vydav nsledujc prohlaen o shod podle smrnice EU a norem pro vrobek
 potrjuje sledeo skladnost s smernico EU in standardi za izdelek
 vydava nasledujce prehlasenie o zhode podl'a smernice EU a noriem pre vrobok
 a cikkekhez az EU-irnyvonal s Normak szerint a kvetkez konformitast jelenti ki
 deklaruje zgodnoc wymienionego ponizej artykuu z nastpujacymi normami na podstawie dyrektywy WE.
 декларира сответното сответствие сгласно Директива на ЕС и норми за артикул
 paskaidro adu atbilstbu ES direktvai un standartiem
 apibdina j atitikim EU reikalavimams ir preks normoms
 declar urmtoarea conformitate conform directivei UE i normelor pentru articolul
 dglnei την ακλουθη συμfρωση sμφωνα με την Οδηγια ΕΚ και τα πρτυπα για το προϊον
 potrduje sljedecu uskladenost prema smjernicama EU i normama za artikl
 potrduje sljedecu uskladenost prema smjernicama EU i normama za artikl
 potrduje sledecu uskladenost prema smernicama E i normama za artikl
 слeдующим удостоверяется, что слeдующие продукты соответствуют директивам и нормам ЕС
 проголошує про зазначену нижче вдповднсть виробу директивам та стандартам ЄС на вирб
 ja izjavuva slednata soobrznost soglasno EU-direktivata i normite za artikli
 rn ile ilgili AB direktifleri ve normlari gereince aaida aıklanan uygunluu belirtir
 erklerer flgende samsvar i henhold til EU-direktivet og standarder for artikkel
 Lysir uppfyllingu EU-reglna og annarra stala vru

Dekupiersage RT-SS 120 L (Einhell)

- 87/404/EC_2009/105/EC 2006/42/EC
 2005/32/EC_2009/125/EC Annex IV
 2006/95/EC Notified Body:
 2006/28/EC Notified Body No.:
 2004/108/EC Reg. No.:
 2004/108/EC 2000/14/EC_2005/88/EC
 2004/22/EC Annex V
 1999/5/EC Annex VI
 97/23/EC Noise: measured L_{WA} = dB (A); guaranteed L_{WA} = dB (A)
 90/396/EC_2009/142/EC P = KW; L/Ø = cm
 89/686/EC_96/58/EC Notified Body:
 2004/26/EC
 Emission No.:

Standard references: EN 61029-1; EN 55014-1; EN 55014-2; EN 61000-3-2; EN 61000-3-3

Landau/Isar, den 04.04.2011

Weichselgartner/General Manager

Wentao/Product-Management

First CE: 11
 Art.-No.: 43.090.31 I.-No.: 11021
 Subject to change without notice

Archive-File/Record: NAPR003374
 Documents registrar: Roider Siegfried
 Wiesenweg 22, D-94405 Landau/Isar

Ⓓ

Der Nachdruck oder sonstige Vervielfältigung von Dokumentation und Begleitpapieren der Produkte, auch auszugsweise ist nur mit ausdrücklicher Zustimmung der ISC GmbH zulässig.

Ⓜ

Перепечатывание или прочие виды размножения документации и сопроводительных листов продукции фирмы, полностью или частично, разрешено производить только с однозначного разрешения ISC GmbH.

Ⓡ

Imprimarea sau multiplicarea documentației și a hârtiilor însoțitoare a produselor, chiar și numai sub formă de extras, este permisă numai cu aprobarea expresă a firmei ISC GmbH.

Ⓢ

Препечатването или размножаването по друг начин на документация и придружаващи документи на продукти на, дори и като извадка, се допуска само с изричното разрешение на ISC GmbH.

Ⓣ

Ürünlerinin dokümantasyonu ve evraklarının kısmen olsa dahi kopyalanması veya başka şekilde çoğaltılması, yalnızca ISC GmbH firmasının özel onayı alınmak şartıyla serbesttir.

- ① Technische Änderungen vorbehalten
- ② Сохраняется право на технические изменения
- ③ Se rezervă dreptul la modificări tehnice.
- ④ Запазва се правото за технически промени
- ⑤ Teknik değışiklikler olabilir



⑨ Nur für EU-Länder

Werfen Sie Elektrowerkzeuge nicht in den Hausmüll!

Gemäß europäischer Richtlinie 2002/96/EG über Elektro- und Elektronik-Altgeräte und Umsetzung in nationales Recht müssen verbrauchte Elektrowerkzeuge getrennt gesammelt werden und einer umweltgerechten Wiederverwertung zugeführt werden.

Recycling-Alternative zur Rücksendeaufforderung:

Der Eigentümer des Elektrogerätes ist alternativ anstelle Rücksendung zur Mitwirkung bei der sachgerechten Verwertung im Falle der Eigentumsaufgabe verpflichtet. Das Altgerät kann hierfür auch einer Rücknahmestelle überlassen werden, die eine Beseitigung im Sinne der nationalen Kreislaufwirtschafts- und Abfallgesetze durchführt. Nicht betroffen sind den Altgeräten beigelegte Zubehörteile und Hilfsmittel ohne Elektrobestandteile.

⑩ Numai pentru țări din UE

Nu aruncați uneltele electrice în gunoiul menajer.

Conform liniei directe europene 2002/96/CE referitoare la aparatele electrice și electronice vechi și aplicarea ei în dreptul național, aparatele electrice uzate trebuiesc adunate separat și supuse unei reciclări favorabile mediului înconjurător.

Alternativă de reciclare la solicitarea de înapoiere a aparatelor electrice:

Proprietarul aparatului electric este alternativ, în locul înapoierii aparatului, obligat de cooperare la valorificarea corespunzătoare a acestuia în cazul încetării raportului de proprietate. Aparatul vechi poate fi predat și la o secție de preluare care va efectua îndepărtarea lui în conformitatea cu legea națională referitoare la reciclare și deșeurii. Aici sunt excluse accesoriile și piesele auxiliare ale aparatului vechi fără componente electrice.

⑪ Само за страни от ЕС

Не изхвърляйте електрически уреди в домашния боклук.

Съгласно Европейската директива 2002/96/ЕС за електрически и електронни стари уреди и превръщането ѝ в национално право, употребяваните електрически уреди трябва да се предават отделно събрани и в съобразен с околната среда пункт за оползотворяване на отпадъци.

Алтернатива на поканата за обратно изпращане с цел рециклиране:

Собственикът на електроуред е алтернативно задължен вместо да го изпрати обратно, да съдейства за съобразното му оползотворяване в случай на отказ от собствеността. За целта старият уред може да се предостави и на събирателен пункт, който извършва отстраняване по смисъла на Закона за кръговратната икономика и Закона за отпадъците. Това не се отнася до прибавени към старите уреди части и помощни средства без ел. съставни части.

☉ Только для стран ЕС

Запрещено выбрасывать электроинструмент в обычный домашний мусор.

Согласно европейской директиве 2002/96/EG об использованных электрических и электронных устройствах и реализации в правовой системе соответствующей страны необходимо использованный электрический инструмент утилизировать отдельно и направлять на вторичную переработку для охраны окружающей среды.

Вторичная переработка - альтернатива обязательной отсылке устройства назад изготовителю: Владелец электрического устройства в случае избавления от собственности обязан, в качестве альтернативы отсылки назад изготовителю, содействовать надлежащей утилизации. Пришедшее в негодность устройство может быть передано в приемный пункт, который осуществит ликвидацию в соответствии с законом страны о цикличном производстве и обращении с мусором. Это не относится к приложенным к пришедшему в негодность оборудованию дополнительным устройствам и вспомогательным средствам, не содержащим электрические части.

☉ Sadece AB Ülkeleri İçin Geçerlidir

Elektrikli cihazları çöpe atmayınız.

Elektrikli ve elektronik aletler ile ilgili 2002/96/AB nolu Avrupa Yönetmeliğince ve ilgili yönetmeliğin ulusal normalara uyarlanması sonucunda kullanılmış elektrikli aletler ayrıştırılmış olarak toplanacak ve çevreye zarar vermeyecek şekilde geri kazanım sistemlerine teslim edilecektir.

Kullanılmış Cihazların İadesi Yerine Uygulanacak Geri Dönüşüm Alternatifi:

Kullanılmış elektrikli alet ve cihaz sahipleri bu eşyalarını iade etme yerine alternatif olarak, yönetmeliklere uygun olarak çalışan geri dönüşüm merkezlerine vermekle yükümlüdür. Bunun için kullanılmış cihaz, ulusal dönüşüm ekonomisi ve atık kanununa göre atıkların arıtılmasını sağlayan kullanılmış cihaz teslim alma yerine teslim edilecektir. Kullanılmış alet ve cihazlara eklenen ve elektrikli sistemi bulunmayan aksesuar ile yardımcı malzemeler bu düzenlemeden muaf tutulur.

RO Certificat de garanție

Stimate clientă, stimate client,

produsele noastre sunt supuse unui control de calitate riguros. Dacă totuși vreodată acest aparat nu va funcționa ireproșabil ne pare foarte rău și vă rugăm să vă adresați la centrul service indicat la finalul acestui certificat de garanție. Bineînțeles că vă stăm și la telefon cu plăcere la dispoziție, la numerele de service menționate mai jos. Pentru revendicarea pretențiilor de garanție trebuie ținut cont de următoarele:

1. Aceste instrucțiuni de garanție reglementează prestațiile de garanție suplimentare. Pretențiile dumneavoastră de garanție legale nu sunt atinse de această garanție. Prestația noastră de garanție este gratuită pentru dumneavoastră.
2. Prestația de garanție se extinde în exclusivitate asupra defectelor care provin din erori de material sau de fabricație și se limitează la remedierea acestor defecte respectiv la schimbarea aparatului. Vă rugăm să țineți cont de faptul că aparatele noastre, în conformitate cu scopul lor de folosire, nu sunt prevăzute pentru intervenții meșteșugărești sau industriale. Din acest motiv nu se va încheia un contract de garanție atunci când aparatul se va folosi în întreprinderi meșteșugărești sau industriale precum și pentru activități similare. De la garanție sunt excluse deasemenea prestațiile pentru deteriorările intervenite pe timpul transportului, deteriorări datorate neluării în considerare a instrucțiunilor de montare sau datorită instalării necompetente, neluării în considerare a instrucțiunilor de folosire (cum ar fi de exemplu racordarea la o tensiune de rețea falsă sau la un curent fals), utilizarea abuzivă sau improprie (cum ar fi suprasolicitarea aparatului sau folosirea uneltelor atașabile sau auxiliarelor neadmiși), neluării în considerare a prescripțiilor referitoare la lucrările de întreținere și siguranță, intrarea corpurilor străine în aparat (cum ar fi nisip, pietre sau praf), recurgerea la violență sau influențe străine (cum ar fi de exemplu deteriorări datorită căderii), precum și datorită uzurii normale, conformă utilizării. Acest lucru este valabil în special pentru acumulate, cu toate acestea acordăm totuși o durată de garanție de 12 luni.

Pretenția de garanție se pierde atunci când s-au efectuat intervenții la aparat.

3. Durata de garanție este de 2 ani și începe din ziua cumpărării aparatului. Pretențiile de garanție se vor revendica în interval de două săptămâni de la data apariției defectului. Este exclusă revendicarea pretenției de garanție după expirarea duratei de garanție. Repararea sau schimbarea aparatului nu duce nici la prelungirea duratei de garanție și nici nu se va fixa o durată de garanție nouă pentru prestația efectuată la acest aparat sau pentru o piesă schimbată la acesta. Acest lucru este valabil și în cazul unui service la fața locului.
4. Pentru revendicarea pretențiilor dumneavoastră de garanție vă rugăm să trimiteți aparatul defect gratuit la adresa menționată mai jos. Anexați bonul de cumpărare în original sau o altă dovadă de cumpărare datată. Vă rugăm să păstrați cu grijă bonul de casă drept dovadă! Vă rugăm să descrieți cât mai amănunțit motivul reclamației. Dacă defectul aparatului este cuprins în prestațiile noastre de garanție, veți primi imediat înapoi aparatul reparat sau un aparat nou.

Bineînțeles că remediem cu plăcere contra cost și defecte la aparate care nu sunt sau nu mai sunt cuprinse în prestațiile de garanție. Pentru aceasta trimiteți va rugăm aparatul la adresa noastră service.

ДОКУМЕНТ ЗА ГАРАНЦИЯ

Уважаеми клиенти,

нашите продукти подлежат на строг качествен контрол. В случай, че въпреки това в даден момент този уред не работи безупречно, изказваме съжалението си и Ви молим, да се обърнете към нашата сервизна служба на посочения на тази гаранционна карта адрес. С удоволствие сме на Ваше разположение и по телефона на посочения телефонен номер в сервиза. За предявяването на претенциите по отношение на гаранцията е в сила следното:

1. Тези гаранционни условия уреждат допълнителни гаранционни услуги. Вашите законни права при недостатъци на престацията не биват засегнати от тази гаранция. Нашата гаранционна услуга е безплатна за Вас.
2. Гаранционната услуга се разпростира изключително върху дефекти, които се дължат на дефекти в суровината или производствени дефекти и се ограничава до отстраняване на тези дефекти, респ. до подмяна на уреда. Моля, обърнете внимание на това, че нашите уреди съгласно предназначението не са конструирани за промишлена, занаятчийска или индустриална употреба. Гаранционен договор при това не се сключва, когато уредът се използва в промишлени, занаятчийски или индустриални предприятия, както и при равностойни на тях дейности. От нашата гаранция се изключват също така допълнителни услуги за транспортни щети, щети поради не съблюдаване на упътването за монтажа или въз основа на не прецизна инсталация, не съблюдаване на упътването за употреба (като напр. поради свързване към неподходящо електрическо напрежение или вид ток), груби или неподходящи за целта приложения (като напр. претоварване на уреда или използване на не позволени инструменти за употреба или оборудване), не спазване на разпоредбите за поддръжка и безопасност, навлизане на чужди тела в уреда (като напр. пясък, камъни или прах), употреба на сила или чужди намеси (като напр. щети, получени чрез падане) както и поради обичайното изхабяване при употребата. Това важи по-специално за акумулатори, за които въпреки това осигуряваме гаранционен срок от 12 месеца.

Правото за гаранция изтича, когато по уреда вече са били извършени намеси.

3. Гаранционният период е 2 години и започва от датата на покупка на уреда. Гаранционните права трябва да се предявят преди изтичане на гаранционния период в рамките на две седмици, след като сте открили дефекта. Предявяването на гаранционните права след изтичане на гаранционния период е изключено. Поправката или подмяната на уреда не води до удължаване на гаранционния период, както и с тази услуга за уреда или за евентуални монтирани резервни части не започва нов гаранционен период. Това важи също и при използване на сервизни услуги на място.
4. За предявяването на Вашето гаранционно право, моля, изпратете дефектния уред на посочения по-долу адрес без заплащане на пощенска такса. Приложете квитанцията в оригинал или друг удостоверяващ покупката документ с дата. Моля, затова пазете добре касовия бон като доказателство! Моля, опишете ни причината за рекламацията възможно най-точно. Ако дефектът на уреда е включен в нашата гаранционна услуга, веднага ще получите обратно поправен или нов уред.

Разбира се, в замяна на възстановяването на разходите ние с удоволствие отстраняваме също и дефекти по уреда, които не са или вече не са включени в обхвата на гаранцията. За целта, моля, изпратете уреда на нашия адрес в сервиза.

ГАРАНТИЙНОЕ СВИДЕТЕЛЬСТВО

Глубокоуважаемый клиент, глубокоуважаемая клиентка,

Качество наших продуктов подвергаются тщательному контролю. Если несмотря на это когда-либо возникнут к нашему большому сожалению нарушения в работе инструмента, то мы просим Вас обратиться в нашу службу сервиса по указанному в этой гарантийной карте адресу. Мы также охотно ответим на Ваши вопросы по телефону, номер которого приведен ниже. Для предъявления претензий по гарантийному обслуживанию действительно следующее:

1. Настоящие правила гарантии регулируют дополнительные условия оказания гарантийных услуг. Эти гарантийные обязательства не затрагивают Ваши законные права на гарантийное обслуживание. Наши гарантийные услуги для Вас бесплатны.
2. Гарантийные услуги распространяются только на неисправности, которые возникли в результате недостатков материала или процесса изготовления и предусматривают только устранение этих недостатков или замену устройства. Необходимо учесть, что наши устройства разработаны согласно предписаниям для использования в промышленных, ремесленных или индустриальных областях. Гарантийный договор считается недействительным, если устройство используется в промышленных, ремесленных или индустриальных целях, а также для подобной деятельности. Наши гарантийные обязательства не распространяются на повреждения при транспортировке, повреждения в результате несоблюдения указаний руководства по монтажу или в результате проведенной ненадлежащим образом инсталляции, несоблюдения указаний руководства по эксплуатации (таких как например, подключение к сети с ненадлежащим параметром напряжения), используется неправильно или ненадлежащим образом (например, перегрузка устройства или использование не допущенных к применению насадок или принадлежностей), при несоблюдении правил технического обслуживания и техники безопасности, при попадании посторонних предметов в устройство (таких как например: песок, камни или пыль), при использовании силы или посторонних воздействий (таких как например, повреждения в результате падения), а также при обычном износе в результате использования. Это относится прежде всего к аккумуляторам, на которые мы тем не менее даем гарантийный срок на 12 месяцев.

Право на гарантийное обслуживание теряет силу, если были осуществлены вмешательства в инструмент.

3. Гарантийный срок составляет 2 года и начинается со дня покупки устройства. Гарантийные права необходимо предъявлять до истечения срока гарантии в течении двух недель после того как будет обнаружена неисправность. Заявления на гарантийное обслуживание после истечения срока гарантии не принимаются. Ремонт или замена устройства не ведет к удлинению срока службы и с этими услугами не начинается новый срок гарантии для устройства или установленных запасных деталей. Это действует также в случае оказания сервисных услуг по месту нахождения клиента.
4. Для предъявления претензий на гарантийное обслуживание вышлите, пожалуйста, неисправное устройство без оплаты почтовых расходов по указанному ниже адресу. Приложите квитанцию покупки в оригинале или любое другое свидетельство о совершенной покупке с указанной датой. Необходимо поэтому сохранять кассовый чек для доказательства! Пожалуйста, опишите причину предъявляемых претензий как можно точнее. Если неисправное устройство подлежит гарантийному обслуживанию, то Вы получите незамедлительно отремонтированное или новое устройство обратно.

Само собой разумеется, мы можем также устранить при оплате затрат неисправности устройства, которые не входят в объем гарантийных услуг или при истечении срока гарантии. Для этого Вам необходимо выслать устройство на адрес нашей службы сервиса.

TR GARANTİ BELGESİ

Sayın Müşterimiz,

Ürünlerimiz üretim esnasında sıkı bir kalite kontrolden geçirilir. Buna rağmen alet veya cihazınız tam doğru şekilde çalışmadığında ve bozulduğunda bu durumdan çok üzgün olduğumuzu belirtir ve bozuk olan aleti/cihazı Garanti Belgesinin alt bölümünde açıklanan Servis Hizmetlerine göndermenizi rica ederiz. Bize ayrıca aşağıda açıklanan Servis telefon numarasından da her zaman ulaşabilirsiniz. Size her konuda memnuniyetle bilgi veririz. Garanti haklarından faydalanmak için aşağıdaki kurallar geçerlidir:

1. Bu Garanti koşulları ek Garanti Hizmetlerini düzenler. Kanuni Garanti Haklarınız bu Garanti düzenlemesinden etkilenmez ve saklı kalır. Garanti kapsamında sunduğumuz hizmetler ücretsizdir.
2. Garanti kapsamına sadece malzeme ve üretim hatasından kaynaklanan eksiklik ve ayıplar dahildir. Bu durumlarda garanti hizmetleri sadece arızanın onarımı veya aletin/cihazın değiştirilmesi ile sınırlıdır. Aletlerimizin ve cihazlarımızın ticari ve endüstriyel kullanım amacı için tasarlanmadığını lütfen dikkate alınız. Bu nedenle aletin/cihazın ticari ve endüstriyel işletmelerde kullanılması veya benzer çalışmalarda çalıştırılması durumunda Garanti Sözleşmesi geçerli değildir. Ayrıca transport hasarları, montaj talimatına veya yönetmeliklere aykırı yapılan montajlardan ve tesisatlardan kaynaklanan hasarlar, kullanma talimatına riayet etmeme nedeniyle oluşan hasarlar (örneğin yanlış bir şebeke gerilimine veya akım türüne bağlama gibi), kullanım amacına veya talimatlara aykırı kullanımdan kaynaklanan hasarlar (örneğin alete/cihaza aşırı yüklenme veya kullanımına izin verilmeyen alet veya aksesuar), bakım ve güvenlik talimatlarına riayet edilmemesinden kaynaklanan hasarlar, aletin/cihazın içine yabancı maddenin girmesi (örneğin kum, taş veya toz), zor kullanma veya harici zorlamalardan kaynaklanan hasarlar (örneğin aşağı düşme nedeniyle oluşan hasar) ve kullanıma bağlı oluşan aşınma gibi durumlar garanti kapsamına dahil değildir. Bu durum özellikle halen 12 ay garantisi olan aküler için geçerlidir

Alet/cihaz üzerinde herhangi bir çalışma yapıldığında veya müdahalede bulunulduğunda garanti hakkı sona erer.

3. Garanti süresi 2 yıldır ve garanti süresi aletin/cihazın satın alındığı tarihte başlar. Arızayı tespit ettiğinizde garanti hakkından faydalanma talebi, garanti süresi dolmadan iki hafta önce bildirilmelidir. Garanti süresi dolduktan sonra garanti hakkından faydalanma talebinde bulunulamaz. Aletin/cihazın onarılması veya değiştirilmesi garanti süresinin uzamasına yol açmaz ayrıca onarılan alet veya takılan parçalar için yeni bir garanti süresi oluşmaz. Bu aynı zamanda yerinde verilen Servis Hizmetleri için de geçerlidir.
4. Garanti hakkından faydalanmak için arızalı aleti, gönderi ücreti göndericiye ait olmak üzere aşağıda belirtilen adrese postalayın. Satın aldığınız tarihi belirten orijinal fişi veya başka bir belgeyi de alet ile birlikte gönderin. Bu nedenle kasa fişini belgelemek için daima iyice saklayın! Arıza ve şikayet sebebini mümkün olduğunca doğru şekilde açıklayın. Aletin arızası garanti kapsamına dahil olduğunda size en kısa zamanda onarılmış veya yeni bir alet/cihaz gönderilecektir.

Ayrıca garanti kapsamına dahil olmayan veya garant isüresi dolan arızaları ücreti karşılığında memnuniyetle onarız. Bunun için aleti/cihazı lütfen Servis adresimize gönderin.

D GARANTIEURKUNDE

Sehr geehrte Kundin, sehr geehrter Kunde,

unsere Produkte unterliegen einer strengen Qualitätskontrolle. Sollte dieses Gerät dennoch einmal nicht einwandfrei funktionieren, bedauern wir dies sehr und bitten Sie, sich an unseren Servicedienst unter der auf dieser Garantiekarte angegebenen Adresse zu wenden. Gern stehen wir Ihnen auch telefonisch über die unten angegebene Servicrufnummer zur Verfügung. Für die Geltendmachung von Garantieansprüchen gilt Folgendes:

1. Diese Garantiebedingungen regeln zusätzliche Garantieleistungen. Ihre gesetzlichen Gewährleistungsansprüche werden von dieser Garantie nicht berührt. Unsere Garantieleistung ist für Sie kostenlos.
2. Die Garantieleistung erstreckt sich ausschließlich auf Mängel, die auf Material- oder Herstellungsfehler zurückzuführen sind und ist auf die Behebung dieser Mängel bzw. den Austausch des Gerätes beschränkt. Bitte beachten Sie, dass unsere Geräte bestimmungsgemäß nicht für den gewerblichen, handwerklichen oder industriellen Einsatz konstruiert wurden. Ein Garantievertrag kommt daher nicht zustande, wenn das Gerät in Gewerbe-, Handwerks- oder Industriebetrieben sowie bei gleichzusetzenden Tätigkeiten eingesetzt wird.

Von unserer Garantie sind ferner Ersatzleistungen für Transportschäden, Schäden durch Nichtbeachtung der Montageanleitung oder aufgrund nicht fachgerechter Installation, Nichtbeachtung der Gebrauchsanleitung (wie durch z.B. Anschluss an eine falsche Netzspannung oder Stromart), missbräuchliche oder unsachgemäße Anwendungen (wie z.B. Überlastung des Gerätes oder Verwendung von nicht zugelassenen Einsatzwerkzeugen oder Zubehör), Nichtbeachtung der Wartungs- und Sicherheitsbestimmungen, Eindringen von Fremdkörpern in das Gerät (wie z.B. Sand, Steine oder Staub), Gewaltanwendung oder Fremdeinwirkungen (wie z. B. Schäden durch Herunterfallen) sowie durch verwendungsgemäßen, üblichen Verschleiß ausgeschlossen. Dies gilt insbesondere für Akkus, auf die wir dennoch eine Garantiezeit von 12 Monaten gewähren

Der Garantieanspruch erlischt, wenn an dem Gerät bereits Eingriffe vorgenommen wurden.

3. Die Garantiezeit beträgt 2 Jahre und beginnt mit dem Kaufdatum des Gerätes. Garantieansprüche sind vor Ablauf der Garantiezeit innerhalb von zwei Wochen, nachdem Sie den Defekt erkannt haben, geltend zu machen. Die Geltendmachung von Garantieansprüchen nach Ablauf der Garantiezeit ist ausgeschlossen. Die Reparatur oder der Austausch des Gerätes führt weder zu einer Verlängerung der Garantiezeit noch wird eine neue Garantiezeit durch diese Leistung für das Gerät oder für etwaige eingebaute Ersatzteile in Gang gesetzt. Dies gilt auch bei Einsatz eines Vor-Ort-Services.
4. Für die Geltendmachung Ihres Garantieanspruches übersenden Sie bitte das defekte Gerät portofrei an die unten angegebene Adresse. Fügen Sie den Verkaufsbeleg im Original oder einen sonstigen datierten Kaufnachweis bei. Bitte bewahren Sie deshalb den Kassenbon als Nachweis gut auf! Beschreiben Sie uns bitte den Reklamationsgrund möglichst genau. Ist der Defekt des Gerätes von unserer Garantieleistung erfasst, erhalten Sie umgehend ein repariertes oder neues Gerät zurück.

Selbstverständlich beheben wir gegen Erstattung der Kosten auch gerne Defekte am Gerät, die vom Garantieumfang nicht oder nicht mehr erfasst sind. Dazu senden Sie das Gerät bitte an unsere Serviceadresse.

ISC GmbH • Eschenstraße 6 • 94405 Landau/Isar (Deutschland)

Telefon: +49 [0] 180 5 011 843 • Telefax +49 [0] 180 5 835 830 (Festnetzpreis: 14 ct/min, Mobilfunkpreise maximal: 42 ct/min)
Außerhalb Deutschlands fallen stattdessen Gebühren für ein reguläres Gespräch ins dt. Festnetz an.

E-Mail: info@isc-gmbh.info • Internet: www.isc-gmbh.info

1 Service Hotline: 01805 011 843 · www.isc-gmbh.info · Mo-Fr. 8:00-20:00 Uhr
(Festnetzpreis: 14 ct/min, Mobilfunkpreise maximal: 42 ct/min; Außerhalb Deutschlands fallen stattdessen Gebühren für ein reguläres Gespräch ins dt. Festnetz an.)

2 Name:

Retouren-Nr. iSC:

Straße / Nr.:

Telefon:

PLZ Ort

Mobil:

3 Welcher Fehler ist aufgetreten (genaue Angabe):

Art.-Nr.: I-Nr.:

Sehr geehrte Kundin, sehr geehrter Kunde,
 bitte beschreiben Sie uns die von Ihnen festgestellte Fehlfunktion Ihres Gerätes als Grund Ihrer Beanstandung möglichst genau. Dadurch können wir für Sie Ihre Reklamation schneller bearbeiten und Ihnen schneller helfen. Eine zu ungenaue Beschreibung mit Begriffen wie „Gerät funktioniert nicht“ oder „Gerät defekt“ verzögert hingegen die Bearbeitung erheblich.

4 Garantie: JA NEIN Kaufbeleg-Nr. / Datum:

1 Service Hotline kontaktieren oder bei iSC-Webadresse anmelden - es wird Ihnen eine Retourennummer zugeteilt | **2** Ihre Anschrift eintragen | **3** Fehlerbeschreibung und Art.-Nr. und I.-Nr. angeben | **4** Garantiefall JA/NEIN ankreuzen sowie Kaufbeleg-Nr. und Datum angeben und eine Kopie des Kaufbeleges belegen