

- Ⓟ **Manual de operação**
Serra de ponta electrónica
- Ⓔ **Manual de instrucciones**
Sierra electrónica de punta
- ⒾⓇ **Οδηγίες χρήσης**
Ηλεκτρονική σέγα

2



Art.-Nr.: 43.206.08

Einhell[®]
 **bavaria**

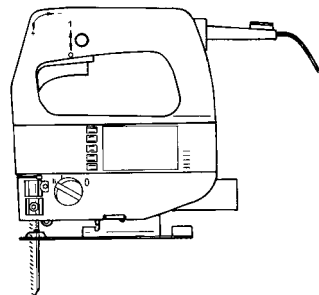

BPS 500E



- Ⓟ **Queira ler atentamente as instruções de serviço antes da montagem e colocação em funcionamento**
- ⓔ **Sírvase a leer atentamente estas instrucciones antes del montaje y de la puesta en servicio**
- Ⓜ **Πριν την συναρμολόγηση και να την θέσετε σε λειτουργία διαβάστε παρακαλώ την οδηγία χρήσεως.**

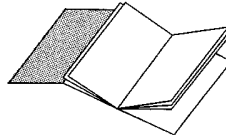

- Ⓟ **Desdoble as página 2**
- ⓔ **Desdoble las página 2**
- Ⓜ **Παρακαλούμε ξεδιπλώσετε τις σελίδες 2.**

Ⓟ	Página	4 - 6
ⓔ	Página	7 - 9
Ⓜ	Σελίδα	10 - 12

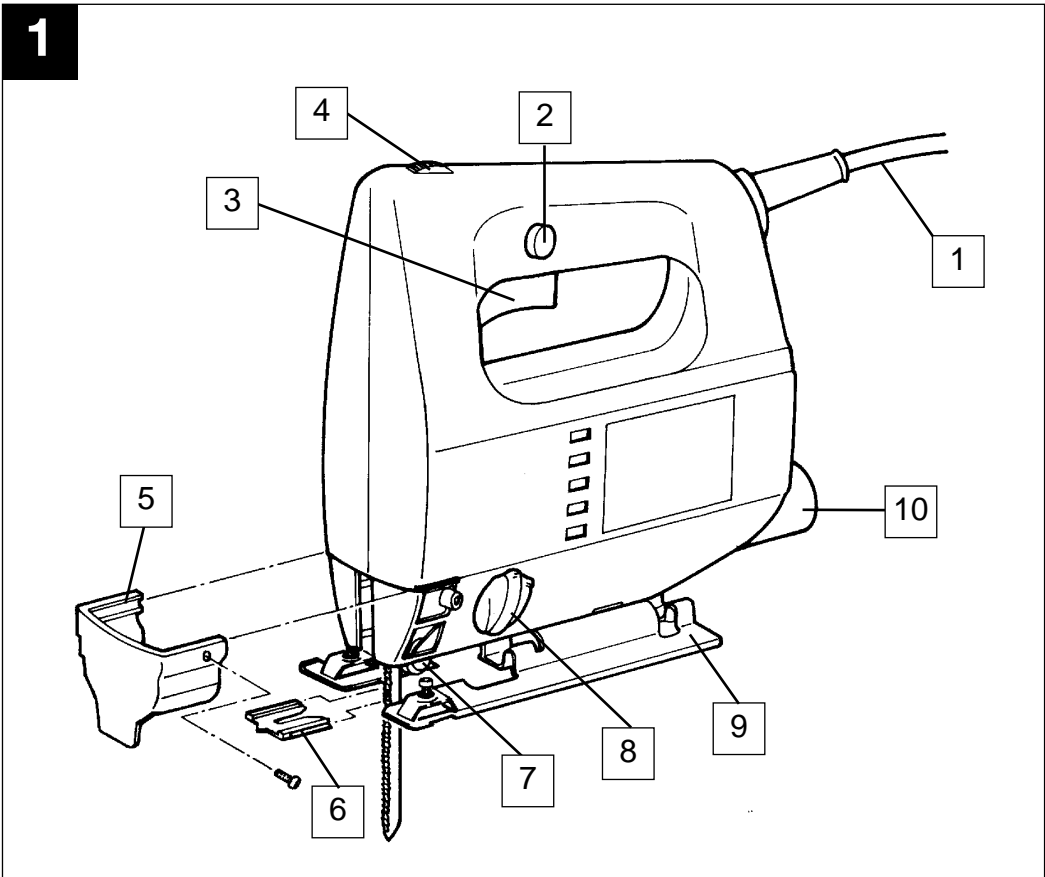

P

Descrição:

- 1 cabo de ligação à rede
- 2 botão de travamento
- 3 interruptor
- 4 parafuso de cabeça serrilhada para regular o número de rotações
- 5 protecção da vista
- 6 folha de serra
- 7 rolete de guia
- 8 sapata ajustável da serra
- 9 chave para parafusos com sextavados internos
- 10 aspiração de pó

Instruções gerais de segurança e de protecção contra acidentes

Para assegurar um trabalho sem acidentes e sem perigos com a máquina é indispensável ler completamente o manual de operação e observar as instruções contidas no mesmo.

- Cada vez, antes de usar, controle a máquina, o cabo de ligação e a ficha. Trabalhe somente com uma máquina que esteja em perfeitas condições. Quaisquer peças danificadas devem ser substituídas imediatamente por um electricista especializado.
- Antes de fazer qualquer trabalho na máquina, antes de cada troca de ferramenta e quando não usar a máquina, tire a ficha da tomada.
- Para evitar danificações do cabo de ligação à rede, dirija o cabo eléctrico sempre para trás, ao afastá-lo da máquina.
- Para trabalhos ao ar livre, só é permitido usar cabos de extensão homologados para essa finalidade. Os condutores dos cabos de extensão devem ter um diâmetro mínimo de 1,5 mm². Os conectores devem ter contactos de segurança e ser à prova de salpicaduras de água.
- Guarde a máquina e as ferramentas num lugar seguro e fora do alcance de crianças.
- Ao rectificar, escovar e cortar, use sempre óculos de segurança, luvas de segurança, um protector dos ouvidos e, para trabalhos com formação de pó, uma máscara respiratória.
- Não deixe nenhuma chave na máquina. Antes de ligar a máquina, controle se as chaves e ferramentas de ajuste foram removidas.
- Fixe a peça a trabalhar, para evitar que ela se desloque.
- Ao trabalhar (cortar e rectificar) pedra, é preciso usar um dispositivo de aspiração de pó. Este dispositivo de aspiração deve ser homologado para aspirar pó de pedras.

● Não é permitido trabalhar materiais que contêm amianto.

Observe o correspondente regulamento de prevenção de acidentes (VBG 119) da Associação Mútua de Seguros dos Empregadores, uma entidade alemã.

- Use somente peças sobressalentes originais.
- Reparações só devem ser feitas por um electricista competente.
- O ruído no posto de trabalho pode exceder 85 dB (A). Se for esse o caso, é preciso tomar medidas de protecção contra o ruído. O ruído desta máquina eléctrica é medido conforme IEC 59 CO 11, IEC 704, DIN 45635, parte 21, NFS 31-031 (84/537/CEE).
- A pessoa que trabalha com a máquina sempre deve estar numa posição firme e evitar posições anormais.
- Não exponha a sua máquina à chuva. Não use a máquina num ambiente húmido, nem na proximidade de líquidos inflamáveis.
- Não transporte a máquina, segurando o cabo de ligação à rede. Proteja o cabo eléctrico contra danificações por óleo, solventes e arestas agudas.
- Mantenha o posto de trabalho em ordem.
- Verifique se o interruptor da máquina está desligado, antes de introduzir a ficha na tomada.
- Use roupa adequada. Não use roupa ampla, nem jóias. Se tiver cabelo comprido, use uma rede para o cabelo.
- Para a sua própria segurança, use somente acessórios e equipamentos adicionais produzidos pelo fabricante da máquina.
- Use somente folhas de serra afiadas e em perfeito estado. Substitua imediatamente folhas de serra torcidas ou danificadas.
- Depois de desligar a máquina, nunca tente parar a folha de serra, apertando-a lateralmente.
- Observe que o avanço deve ser uniforme: Isso reduz o perigo de acidentes e prolonga a vida útil da folha de serra e da máquina.
- As vibrações medidas no manípulo conforme ISO 5349 são de 3,2 m/s²

Instruções de serviço para a serra de ponta electrónica BPS 500 E

COLOCAÇÃO EM FUNCIONAMENTO

Ligação instantânea (Figura 3)

Ligar: Aperte o interruptor

Desligar: Solte o interruptor

Serviço contínuo

Ligar: Aperte o interruptor e bloqueie o interruptor apertado com o botão de travamento

Desligar: Aperte e solte o interruptor

Regulação do número de rotações

Pode-se regular o número de rotações sem escalonamento, apertando um pouco mais ou um pouco menos o interruptor. Com uma leve pressão sobre o interruptor, obtém-se um número de rotações reduzido. Com uma forte pressão sobre o interruptor, obtém-se um número de rotações elevado. Assim, pode-se seleccionar o número de cursos, de acordo com o trabalho a realizar.

Pré-selecção electrónica do número de rotações (Figura 4)

O parafuso de cabeça serrilhada 8 no interruptor permite pré-seleccionar o número de rotações numa marcha. Ao girar-se esse parafuso na direcção de MAIS, o número de rotações aumenta e ao girar-se o parafuso na direcção de MENOS, o número de rotações diminui. O número de cursos adequado depende do material a serrar e das condições de trabalho.

Também são aplicáveis as regras gerais referentes à velocidade de corte em trabalhos com levantamento de aparas.

Troca da folha de serra (Figura 2)

Antes de fazer quaisquer trabalhos na máquina e de trocar a folha de serra, desligue a máquina e tire a ficha da tomada.

Solte, com a chave para parafusos com sextavados internos, anexa, os dois parafusos no tucho (Figura 2). Introduza a folha de serra na ranhura de guia entre o tirante e o estribo de fixação, até o esbarro. Aperte os dois parafusos com a chave para parafusos com sextavados internos, anexa. A dentadura da folha de serra deve ficar na direcção de corte. Observe que a folha de serra deve assentar na ranhura de guia do tucho e do rolete.

Ajuste da sapata da serra

(Cortes em meia esquadria e perto das bordas, figura 5).

Para cortes em meia esquadria e cortes oblíquos, pode-se girar a sapata da serra para os dois lados por até 45 °, depois de soltar os dois parafusos no lado inferior. As peças angulares possuem marcas de 15 °, 30 ° e 45 °. Um ajuste entre os ângulos marcados é perfeitamente possível.

Para ajustar o ângulo de corte, solte os dois parafusos (Figura 5) até que ainda seja possível deslocar a sapata da serra. Ajuste o ângulo desejado e aperte os dois parafusos.

Para serrar até à borda, pode-se deslocar a sapata da serra para trás. Para isso, solte os dois parafusos no lado inferior (Figura 5) e empurre a sapata da serra para trás. Aperte os dois parafusos.

Aspiração de pó

A máquina possui uma conexão para a aspiração de pó. Pode-se ligar qualquer aspirador de pó à abertura na extremidade traseira da máquina. Se for necessário um adaptador especial, queira dirigir-se ao fabricante do seu aspirador de pó.

DADOS TÉCNICOS

Tensão nominal:	230 V c.a. 50 Hz
Potência:	500 W
Número de cursos:	480 - 2500 r.p.m.
Altura do curso:	16 mm
Profundidade de corte em madeira:	60 mm
Profundidade de corte em plásticos:	20 mm
Profundidade de corte em aço:	5 mm
Corte em meia esquadria:	até 45°
	(à esquerda e direita)
Nível da pressão acústica:	89 dB (A)
Nível da potência acústica:	99,6 dB (A)
Peso	1,7 kg
Vibração a_w	3,2 m/s ²
Com isolamento protecção	

P

1

Montagem da protecção da vista

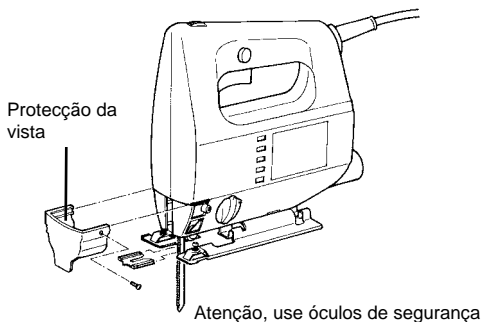

4

O número de cursos aumenta, ao girar-se o regulador do número de rotações

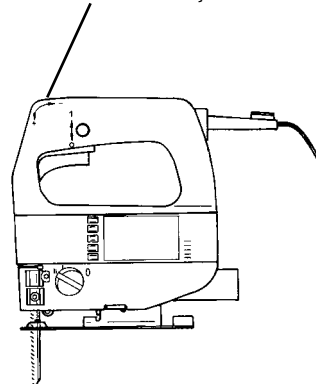

2

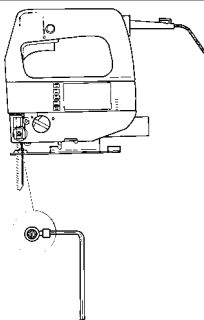

● Colocação da lâmina de serra: Inserir a lâmina de serra na fenda até ao fundo e apertar bem o parafuso.

Verifique, se a lâmina de serra se apoia correctamente na ranhura do rolo.

- Utilizar sempre lâminas de serra intactos e apropriados para o efeito.
- Ligar a serra de ponta só com a lâmina de serra posta.
- Lubrificar, de vez em quando, o rolo de apoio com algumas gotas de óleo.

Desapertar a lâmina de serra: Girar o parafuso sextavado interno por aproximadamente uma volta no sentido contrário a o dos ponteiros do relógio.

5

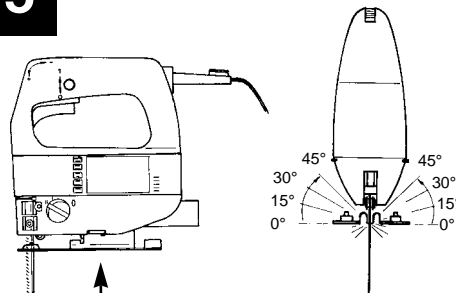

Depois de soltar-se os dois parafusos, pode-se ajustar a sapata da serra para a esquerda ou à direita, ou num ângulo de até 45°.

3

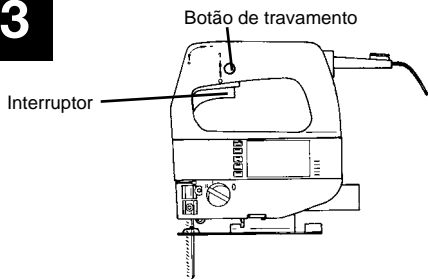

- Ligar: Aperte o interruptor
- Serviço contínuo: Fixe o interruptor com o botão de travamento
- Desligar: Aperte e solte o interruptor

6

- Corte de placas folheadas de aglomerado de madeira:
1. Use uma folha de serra fina
 2. Aplique a sapata da serra no lado não revestido
 3. Trabalhe com uma força de avanço reduzida

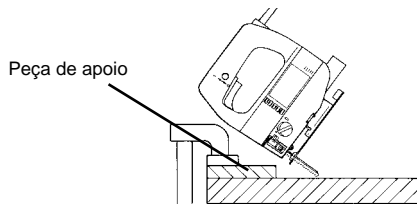

Corte de bolsas: Só em madeira e placas de aglomerado de madeira, sem perfuração prévia. Aperte firmemente a serra contra a peça de apoio e mova a máquina lentamente

Descripción

- 1 Cable de conexión
- 2 Botón de bloqueo
- 3 Interruptor conector/desconector
- 4 Tornillo moleteado para regular velocidad
- 5 Protección
- 6 Hoja de la sierra
- 7 Rodillo guía
- 8 Zapata de apoyo ajustable
- 9 Llave con hexagono interior
- 10 Aspiración de virutas

Observaciones generales de seguridad y para la prevención de accidentes:

A fin de asegurar una manipulación segura y sin accidentes rogamos se sirva a leer con atención las observaciones de seguridad y este manual de instrucciones y observe en todo momento sus advertencias.

- Antes de cada uso compruebe el estado del aparato, de las conducciones a la red y del enchufe. Trabaje únicamente con un aparato en perfecto estado y que no presente daño alguno. Piezas dañadas deberán ser sustituidas inmediatamente por un especialista.
- Es imprescindible desenchufar el aparato de la red antes de manipularlo, antes de cambiar el útil o siempre que no se use.
- Trabaje siempre con el cable de conexión partiendo del aparato hacia atrás, para así evitar dañar el cable.
- Si se trabaja al aire libre sólo se emplearán cables de prolongación que hayan sido homologados para tal uso. Dichos cables deberán tener una sección min. de 1,5 mm². Los enchufes deberán estar equipados de un conductor a tierra y estar protegidos contra las salpicaduras.
- Guarde los útiles en lugar seguro y fuera del alcance de los niños.
- Cuando haga trabajos de lijado, cepillado o corte lleve siempre unas gafas protectoras, guantes de seguridad y protectores de oídos, así como unas gafas contra el polvo si trabaja en ambiente polvoriento.
- No deje nunca puesta la llave de extracción del útil. Antes de conectar compruebe que se han retirado las llaves y los útiles de ajuste.
- Antes de empezar, sujete la pieza a trabajar de forma correcta para impedir que se escape.
- En caso de trabajar con piedra (cortar o lijar) deberá usarse una aspiración de polvo. Dicha aspiración deberá estar homologada para su uso en polvo.
- **No trabaje con materiales que contengan amianto**
Obsérvense las disposiciones pertinentes de la asociación para la prevención de accidentes (VBG 119).
- Use sólo piezas de recambio originales.
- Reparaciones sólo pueden ser efectuadas por un electricista especializado.
- El nivel de emisiones sónicas en el lugar de trabajo puede superar los 85 db(A). En dicho caso el operario deberá tomar medidas de protección contra el ruido. Las emisiones sónicas de este aparato son medidas según IEC 59 CO 11, IEC 704, DIN 45635 parte 21, NFS 31-031 (84/537/CEE).
- Asegúrese de estar bien afianzado. Evite posiciones poco habituales.
- No exponga este aparato eléctrico a la lluvia. No utilice nunca aparatos eléctricos en lugares mojados o ambientes húmedos, tampoco trabaje cerca de líquidos inflamables.
- No transporte el aparato colgando del cable. Evite que el cable sea dañado por aceite, disolventes o cantos afilados.
- Mantenga ordenada su área de trabajo.
- Cuando enchufe el aparato asegúrese de que el interruptor de puesta en marcha se halla desconectado.
- Trabaje con ropa apropiada. No lleve ropa ancha ni joyas. Si lleva el cabello largo sujételo de forma adecuada.
- Para su propia seguridad utilice sólo accesorios y piezas adicionales del propio fabricante del aparato.
- Utilice únicamente hojas de sierra en perfecto estado. Hojas deformadas y fisuradas deberán ser sustituidas inmediatamente.
- Una vez desconectada la sierra no pare su hoja presionando lateralmente sobre ella.
- Al trabajar avance siempre de forma regular para reducir el riesgo de accidentes y prolongar la duración de vida de la hoja y de la sierra.
- El valor de vibración medido en la empuñadura según ISO 5349 es de 3,2 m/s²

E

Instrucciones de servicio del taladro eléctrico a percusión BPS 500 E

PUESTA EN MARCHA

Funcionamiento momentáneo (Ilus. 3)

- Conectar: Pulse el interruptor
Conectar/Desconectar
- Desconectar: Suelte el interruptor
Conectar/Desconectar

Funcionamiento continuo

- Conectar: Pulse el interruptor Conectar/
Desconectar y bloquéelo apretando el
botón de bloqueo.
- Desconectar: Presione y luego suelte el interruptor
Conectar/Desconectar

Regulación de la velocidad

Las revoluciones del aparato pueden regularse de forma continuada aumentando o disminuyendo la presión ejercida sobre el interruptor. Presión ligera comporta una velocidad lenta, aumentando la presión del interruptor de conexión/desconexión se incrementará asimismo la velocidad. Con éllo puede elegir la velocidad de trabajo según sea necesario.

Preselección electrónica de las revoluciones

(Ilus. 4)

El tornillo moleteado 8 en el interruptor de conexión/desconexión, permite ajustar previamente las revoluciones deseadas. Si gira el tornillo moleteado en sentido PLUS aumentarán las revoluciones y si lo hace girar en sentido MINUS disminuirán. La velocidad de trabajo depende del tipo de material y de las condiciones en que se trabaja.

Las reglas generales aplicadas en la velocidad de corte para el arranque de virutas son válidas también en este caso.

Cambio de hoja (Ilus. 2)

Antes de manipular la sierra o la hoja es imprescindible desenchufar el aparato.

A continuación afloje los dos tornillos del tope de empuje (Ilus. 2) con ayuda de una llave con hexágono interior. Coloque la hoja de la sierra en la ranura guía, entre la barra de elevación y el dispositivo de sujeción y empuje hasta llegar al tope. Apriete los dos tornillos con la llave hexagonal adjunta. Los dientes de la sierra deberán ir en dirección de corte. Compruebe que la hoja se halle bien colocada en la ranura guía del tope de empuje y del rodillo.

Reajuste de la zapata de apoyo

(cortes al inglete y cerca del reborde, ilus. 5)
La zapata de la sierra puede desplazarse hasta 45° hacia ambos lados para efectuar cortes al inglete o en diagonal, para éllo se aflojarán los dos tornillos inferiores. Los ángulos de 15°, 30° y 45° han sido marcados con líneas. Un ajuste entre las marcas tampoco ofrece problema alguno.

Para reajustar el ángulo de corte afloje los dos tornillos (ilus. 5) de forma que se pueda desplazar ligeramente la zapata. Después de ajustar el ángulo deseado se apretarán de nuevo los tornillos.

La zapata de apoyo puede desplazarse hacia atrás para permitir un corte cerca del borde. Para éllo afloje los dos tornillos inferiores y desplace la zapata hacia atrás. Atornille de nuevo los dos tornillos.

Aspiración de polvo

La sierra de punta va equipada de una conexión para la aspiración de polvo. Se puede conectar todo tipo de aspiradora en la apertura posterior de la sierra. En caso de que Vd. requiera un adaptador especial, sírvase contactar al fabricante de su aspiradora.

Características técnicas:

Tensión de la red:	230 V ~ 50 Hz
Potencia absorbida	500 Watos
Velocidad de corte:	480 - 2500/min.
Carrera:	16 mm
Profundidad de corte en madera:	60 mm
Profundidad de corte en plástico:	20 mm
Profundidad de corte en metal:	5 mm
Corte al inglete:	hasta 45° (derecha/izquierda)
Nivel de presión acústica LPA:	89 dB (A)
Nivel de potencia acústica LWA:	99,6 dB (A)
Vibración a_w	3,2 m/s ²
Aislamiento protector	
Peso	1,7 kg

1

Montaje de la protección

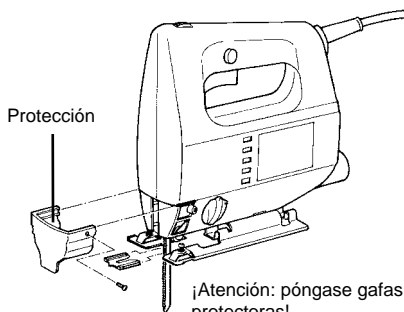

¡Atención: póngase gafas protectoras!

4

La velocidad de trabajo aumenta girando el regulador de revoluciones.

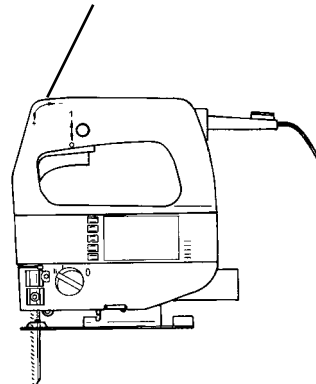

2

- Utilice siempre una hoja de sierra adecuada y que se halle en perfecto estado.

- No arranque nunca la sierra sable si no está instalada la hoja.

- Lubrique de vez en cuando el rodillo con unas gotas de aceite.

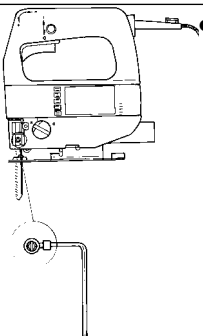

● Para instalar la hoja de sierra: inserte la hoja hasta el tope del portahojas y apríetela.

¡Atención! Asegúrese de que la hoja está bien asentada en la ranura del rodillo.

Para soltar la hoja de sierra: gire el tornillo hexagonal aprox. 1 vuelta a la izquierda.

5

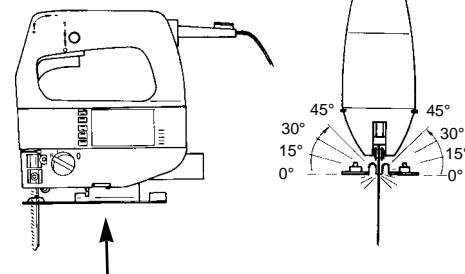

La zapata de apoyo puede ajustarse hacia la derecha o la izquierda hasta un ángulo de 45° aflojando los dos tornillos.

3

Botón de bloqueo

Conector/
Desconector

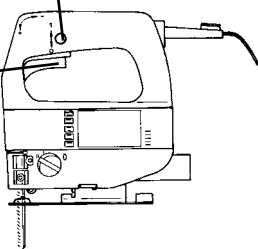

- Conectar: Pulse el conector/desconector
- Funcionamiento continuo: Bloqué el conector/desconector con el botón de bloqueo
- Desconectar: Presione y luego suelte el interruptor Conectar/Desconectar

6

Para cortar paneles de aglomerado con recubrimiento:

1. Use una hoja de sierra fina
2. Coloque la zapata en la zona sin recubrimiento
3. Avance muy despacio

pieza de apoyo

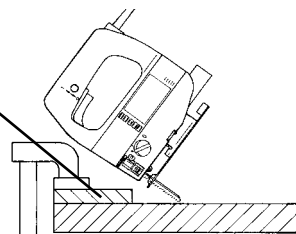

Corte de concavidades: sólo en paneles de aglomerado y de madera sin perforación previa. Apoye la sierra firmemente contra la pieza de apoyo y avance lentamente en sentido del corte.

GR**Περιγραφή:**

1. Καλώδιο
2. Κουμπί σταθεροποιήσεως
3. Πληκτροαναβασβουσίματος
4. Περιφερειακή βίδα για ρύθμιση στροφών
5. Προστασία όρασης
6. Πριόνι
7. Κύλινδρος κίνησης
8. Μετακινούμεν ουπόδημα πριονιού
9. Εσωτερικά εξαγωνικό κλειδί
- 10 Απορρόφηση αποτορνεύματος

Γενικές Οδηγίες Ασφαλείας και προστασίας από ατυχήματα

Για να έχετε κάποια εγγύηση ότι η εργασία σας με την συσκευή δεν θα συνοδεύεται από κίνδυνους και από ατυχήματα, πρέπει να διαβάσετε προσεκτικά και μέχρι τέλος και να ακολουθήσετε τις Οδηγίες Ασφαλείας και Χειρισμού.

- Πριν κάθε χρήση ελέγχετε την συσκευή, το καλώδιο και την μπρίζα. Να εργάζεστε με την συσκευή μόνο όταν αυτή είναι εντελώς εντάξει και δεν παρουσιάζει ζημιές. Παρελκόμενα που έχουν βλάβη πρέπει να αντικατασταθούν αμέσως από ειδικό ηλεκτροτεχνίτη.
- Όταν η συσκευή δεν βρίσκεται σε χρήση, όταν αλλάζετε εργαλεία και όταν εργάζεστε πάνω στην συσκευή, πρέπει πάντα να την αποσυνδέετε.
- Για να αποφεύγετε ζημιές στο καλώδιο, φροντίστε ώστε αυτό να βρίσκεται πάντα πίσω από την συσκευή εφόσον εργάζεστε.
- Όταν εργάζεστε υπαίθρια, τότε πρέπει να χρησιμοποιείτε μόνο επιτρεπόμενα καλώδια προέκτασης, που να έχουν ελάχιστη διατομή 1,5 mm². Οι συνδέσεις πρέπει να έχουν SCHUKO και να έχουν στεγανοποιηθεί έναντι ψεκασμού ή ραντίσματος νερού.
- Διατηρείτε συσκευή και εργαλεία σε μέρος σίγουρο και απρόσιτο για παιδιά.
- Φοράτε πάντα προστατευτικά γυαλιά, χειρόκτι ασφαλείας και προστασία ακοής όταν τροχίζετε, βουρτσίζετε και πριονίζετε και μάσκα προστασίας αναπνευστικού όταν κάνετε εργασίες που παράγουν σκόνη.
- Για λόγους ασφαλείας πρέπει να χειρίζεστε την συσκευή μόνο αφού πρώτα έχετε εφαρμόσει την προστατευτική καλύπτρα και την πρόσθετη λαβή.
- Ασφαλίστε (σταθεροποιείστε) το τεμάχιο εργασίας ώστε να μην σας γλυστράει.
- Όταν πριονίζετε και τροχίζετε πέτρα, τότε πρέπει να χρησιμοποιείτε σύστημα απορρόφησης σκόνης, που να έχει προδιαγραφεί για την απορρόφηση σκόνης πετρωμάτων.
- **Απαγορεύεται η επεξεργασία υλικών που περιέχουν αμιάντο.**
Προσέχετε την ανάλογη προδιαγραφή αποφυγής ατυχημάτων (VBG 119) της επαγγελματικής συντεχνίας.
- **Προσοχή, κίνδυνος πυρκαγιάς!**
Προσέχετε να μην βρίσκονται υλικά που πιάνουν φωτιά στον τομέα που μπορεί να πέσουν σπίθες.
- Χρησιμοποιείτε μόνο αυθεντικά ανταλλακτικά.
- Μόνο ειδικός ηλεκτροτεχνίτης επιτρέπεται να κάνει επισκευές συσκευής.
- Ο θόρυβος στον τόπο εργασίας μπορεί να ξεπεράσει τα 85 dB (A). Στην περίπτωση αυτή απαιτούνται μέτρα αντιθρομβικά και προστασίας ακοής του χειριστή. Ο θόρυβος της συσκευής σας μετρείται σύμφωνα με τις προδιαγραφές IEC 59 CO 11, IEC 704, DIN 45635 τμήμα 21, NFS 31-031 (84- 537-EOK).
- Προσέχετε να στέκεστε σταθερά και να αποφεύγετε ανώμαλες στάσεις του σώματός σας.
- Μην εκτίθετε την ηλεκτρική σας συσκευή στην βροχή και μην την χρησιμοποιείτε σε υγρό περιβάλλον ή κοντά σε εύφλεκτα υλικά.
- Μην μεταφέρετε την συσκευή σας κρατώντας την από το καλώδιο. Προστατεύετε το καλώδιο από ζημιές λόγω επαφής με διαλυτικά υγρά, λάδια και αιχμηρές γωνίες.
- Τηρείτε τάξη στην θέση εργασίας σας.
- Προσέχετε να είναι σβυσμένος ο διακόπτης όταν θέλετε να συνδέσετε την συσκευή στο ρεύμα.
- Φοράτε την κατάλληλη φόρμα εργασίας. Μην φοράτε φαρδιές φόρμες ή δαχτυλίδια, αλυσίδες κτο. Αν έχετε μακρυά μαλλιά, φοράτε φιλέ.
- Για την ασφάλειά σας χρησιμοποιείτε παρελκόμενα και πρόσθετες συσκευές από τον ίδιο κατασκευαστή.
- Χρησιμοποιείτε μόνο αιχμηρά και άψογα πριόνια. Αλλάξτε αμέσως τα πριόνια αν είναι λυγισμένα ή παρουσιάζουν ρωγμές.
- Μην φρενάρτε το πριόνι πιέζοντάς το από τα πλάγια μετά το σβύσιμο της συσκευής.
- Προσέξτε να έχετε ομοίομορφη πρόωση, γιατί αυτό μειώνει τον κίνδυνο ατυχήματος και χαρίζει μακροζωία στην σέγα και στο πριόνι.

Οδηγίες χειρισμού της ηλεκτρονικής σέγας BPS 500 E

ΕΝΑΡΞΗ ΛΕΙΤΟΥΡΓΙΑΣ

Γρήγορο αναβοσβύσιμο (εικόνα 3).

Αναμμα: Πιέσετε το πλήκτρο
Σβύσιμο: Αφήστε το πλήκτρο ελεύθερο

Αναβοσβύσιμο διαρκείας:

Αναμμα: Πιέσετε το πλήκτρο και σταθεροποιήστε το με το κουμπί στερεώσεως.
Σβύσιμο: Πιέσετε το πλήκτρο και αφήστε το μετά ελεύθερο.

ΡΥΘΜΙΣΗ ΑΡΙΘΜΟΥ ΣΤΡΟΦΩΝ

Μπορείτε να ρυθμίσετε τον αριθμό στροφών πιέζοντας ανάλογα δυνατά το πλήκτρο αναβοσβυσίματος της συσκευής. Όσο πιο δυνατά πιέζετε τόσο μεγαλύτερος ο αριθμός στροφών. Ανάλογα λοιπόν με την εργασία που εκτελείτε, μπορείτε να επιλέξετε και την ισχύ κοπής.

ΗΛΕΚΤΡΟΝΙΚΗ ΠΡΟΕΠΙΛΟΓΗ ΑΡΙΘΜΟΥ ΣΤΡΟΦΩΝ (εικόνα 4)

Με την περιφερειακή βίδα στο πλήκτρο αναβοσβυσίματος μπορείτε να προεπιλέξετε τον αριθμό στροφών για μια εργασία. Όταν στρέψετε την βίδα προς την κατεύθυνση PLUS, τότε ανεβάζετε τον αριθμό στροφών, και τον μειώνετε όταν στρέψετε την βίδα αυτή προς το MINUS. Ο κατάλληλος αριθμός στροφών εξαρτάται από το υλικό που επεξεργάζεστε και από τις συνθήκες εργασίας.

Και εδώ βέβαια ισχύουν οι γενικοί κανόνες για την ταχύτητα κοπής σε περίπτωση εργασιών που συνοδεύονται από αποτόρνευμα.

ΑΛΛΑΓΗ ΠΡΙΟΝΙΟΥ (εικόνα 2)

Αποσυνδέστε την συσκευή πριν κάθε εργασία και αλλαγή πριονιού.

Λύστε με το συνημμένο εσωτερικά εξαγωγικό κλειδί τις δυο βίδες στον ύπερο (εικόνα 2). Ωθήστε το πριόνι μέχρι τέρμα στην αύλακα κινήσεως μεταξύ ράβδου εμβολισμού και στελέχου συγκράτησης καλύπτρας. Μετά βιδώνετε γερά πάλι τις δυο βίδες με το ίδιο κλειδί.. Τα δόντια του πριονιού πρέπει να δείχνουν προς την διεύθυνση κοπής. Να προσέχετε ώστε το πριόνι να βρίσκεται στην αύλακα του ύπερου και του κυλίνδρου κίνησης.

ΜΕΤΑΚΙΝΗΣΗ ΤΟΥ ΥΠΟΔΗΜΑΤΟΣ ΠΡΙΟΝΙΟΥ

(Κοπή μιτροειδής και πριόνισμα στο περιθώριο, εικόνα 5)

Το υπόδημα της συσκευής μπορεί να μετακινηθεί αμφίπλευρα μέχρι μιας κλίσης από 45°, αφού λυθούν πρώτα οι δυο βίδες στην κάτω πλευρά. Ετσι πετυχαίνουμε κοπές μιτροειδείς και πλάγιες κοπές. Οι δυνατές γωνιώσεις έχουν μαρκιαστεί με γραμμές στους 15°, 30° και 45°. Αλλά και ανάμεσα στις γωνιές αυτές, μπορείτε να δημιουργήσετε όποια γωνίωση θέλετε.

Προκειμένου να μετακινήσετε την γωνιά κοπής μπορείτε να λύσετε τις δυο βίδες (εικόνα 5) έτσι, ώστε μόλις να μπορείτε να μετακινήσετε το υπόδημα του πριονιού. Ρυθμίστε την γωνίωση που θέλετε και ξανασφίξτε τις βίδες.

Για να πριονίζετε μέχρι το περιθώριο μπορείτε να μετακινήσετε το υπόδημα του πριονιού προς τα πίσω. Λύστε τις δυο βίδες στην κάτω πλευρά (εικόνα 5) και σπρώξτε το υπόδημα του πριονιού προς τα πίσω. Μετά ξανασφίξτε τις βίδες.

Απορρόφηση σκόνης

Η σέγα έχει σύνδεση για οποιοδήποτε χούμπερ, που μπορεί να συνδεθεί στο πίσω μέρος του πριονιού, όπου είναι το άνοιγμα απορρόφησης. Αν το χούμπερ σας δεν ταιριάζει, τότε ρωτήστε τον κατασκευαστή του να σας χορηγήσει τον προσαρμογέα.

ΤΕΧΝΙΚΑ ΣΤΟΙΧΕΙΑ

Ρεύμα:	230V ~50 Hz
Ισχύς:	500 Watt
Αριθμός στροφών:	480- 2500 min ⁻¹
Υψος εμβολισμού:	16 mm
Βάθος κοπής ξύλου:	60 mm
Βάθος κοπής πλαστικού:	20 mm
Βάθος κοπής σιδήρου:	5 mm
Κοπή μιτροειδής:	μέχρι 45° (αριστερά και δεξιά)
Επίπεδο ακουστικής πίεσης:	89 dB (A)
Επίπεδο θορύβου:	99,6 dB (A)
Δονήσεις	3,2 m/s ²
Ποστατευτικά απομονωμένο	
Βάρος μηχανήματος	1,7 kg

Η σύμφωνα με την ISO 5349 στην χειρολαβή μετρηθείσα τιμή δόνησηςείναι 3,2 m/a²

GR

1

Εφαρμογή προστασίας όρασης

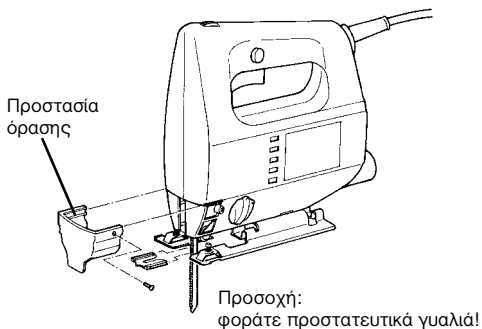

4

Ο εμβολισμός ρυθμίζεται με στροφή του ρυθμιστήρα

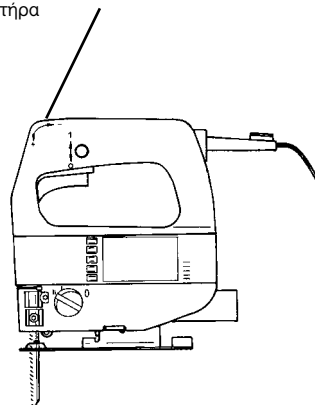

2

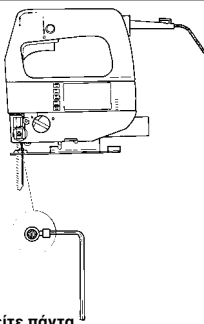

● Εφαρμογή της πριονόλαμας: Τοποθετήστε την πριονόλαμα στον ύπερο μέχρι να μανδαλώσει και αφίχτε τη γερά.

Προσοχή! Ελέγξτε αν η πριονόλαμα κάθεται στο αυλάκι του.

- Χρησιμοποιείτε πάντα κατάλληλη πριονόλαμα.
- Λειτουργείτε τη σέγα μόνο με εφαρμοσμένη πριονόλαμα.
- Λιπαίνετε με μερικές σταγόνες λαδιού τον

Αφαίρεση της πριονόλαμας: Γυρίστε το εξαγωνικό κλειδί περίπου 1 στροφή προς

5

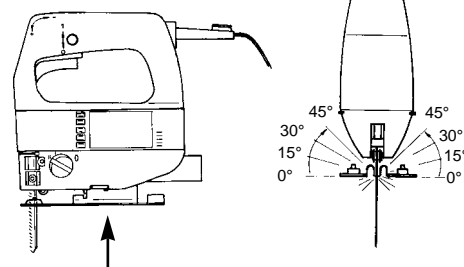

Το υπόδημα πριονιού μπορεί να γωνιωθεί δεξιά και αριστερά μέχρι 45° όταν λύσετε τις δυο βίδες.

3

Στερεωτήρας

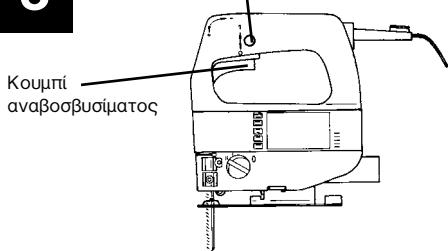

Αναμμα: πιέσετε το κουμπί αναβοσβυσίματος
 Διάρκης λειτουργία: πιέσετε το κουμπί αναβοσβυσίματος και ασφαλίστε το με τον στερεωτήρα.
 Σβύσιμο: Πιέσετε το πλήκτρο και αφήστε το μετά ελεύθερο.







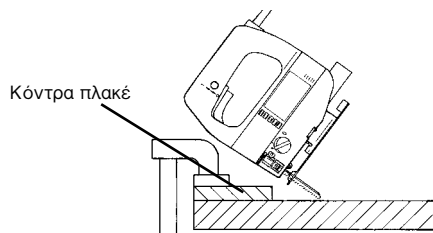





6

Κοπή κόντρα πλακέ:

1. Χρησιμοποιείτε λεπτό πριόνι
2. Εφαρμόστε το υπόδημα του πριονιού στην μη επιστρωμένη πλευρά
3. Χαμηλή ταχύτητα πρόωσης



Θυλακοκοπή: μόνο σε κόντρα-πλακέ χωρίς προκαταρκτικό τρυπάνισμα. Πιέστε την σέγα γερά προς το κόντρα πλακέ και κινείστε τη σιγά προς την διεύθυνση κοπής.

(D)	EG Konformitätserklärung Der Unterzeichnende erklärt im Namen der Firma	(GB)	EC Declaration of Conformity The Undersigned declares, on behalf of	(F)	Déclaration de Conformité CE Le soussigné déclare, au nom de	(P)	Declaração de conformidade CE O abaixo assinado declara em nome da empresa	(E)	Declaracion CE de Conformidad Por la presente, el abajo firmante declara en nombre de la empresa	(GR)	EC Δήλωση περi της ανταπόκρισης Ο υπγράφων δηλώνει εν ονόματι της εταιρίας
ISC GmbH - Eschenstraße 6 · D-94405 Landau/Isar											
daß die	that the	que	que	que	que	que	que	que	que	ότι η	
Maschine/Produkt	Machine / Product	la machine / le produit	a máquina/o produto	máquina/producto	máquina/producto	μηχανή / το προϊόν					
Elektronic-Stichsäge	Electronic Jigsaw	Scie à guichet électronique	Serra de ponta electrónica	Sierra electrónica de punta	Sierra electrónica de punta	Ηλεκτρονική σέγα					
Marke	produced by:	du fabricant	marca	marca	marca	υπόψη					
											
Type	Type	Type	Type	Type	Type	τύπος					
BPS 500 E											
- Seriennummer auf dem Produkt - <input checked="" type="checkbox"/> EG Maschinenrichtlinie 89/392/EWG mit Änderungen <input checked="" type="checkbox"/> EG Niederspannungsrichtlinie 73/23 EWG <input checked="" type="checkbox"/> EG Richtlinie Elektro-magnetische Verträglichkeit 89/336 EWG mit Änderungen entspricht.	- Serial number specified on the product - <input checked="" type="checkbox"/> EC Directive regarding machinery 89/392 EEC, as amended; <input checked="" type="checkbox"/> EC Directive regarding low-voltage equipment 73/23 EEC; <input checked="" type="checkbox"/> EC Directive regarding electromagnetic compatibility 89/336 EEC, as amended.	- no. série indiqué sur le produit correspondant à la machines 89/392 CEE avec les modifications y apportées; <input checked="" type="checkbox"/> Directive CE relative aux basses tensions 73/23 CEE; <input checked="" type="checkbox"/> Directive CE relative à la compatibilité électro-magnétique 89/336 CEE avec les modifications y apportées.	- cujo número de série encontra-se no produto - <input checked="" type="checkbox"/> Directiva da CE de máquinas 89/392/CEE, com alterações <input checked="" type="checkbox"/> Directiva da CE de baixa tensão 73/23 CEE <input checked="" type="checkbox"/> Directiva da CE de compatibilidade electro-magnética 89/336 CEE, com alterações	- No. de serie en el producto; satisfase las disposiciones pertinentes siguientes: <input checked="" type="checkbox"/> Disposición de maquinaria de la CE 89/392/CEE con modificaciones <input checked="" type="checkbox"/> Disposición de baja tensión de la CE 73/23 CEE <input checked="" type="checkbox"/> Disposición de la compatibilidad electro-magnética de la CE 89/336 CEE con modificaciones.	- Αριθμός σειράς πάνω στο προϊόν αντιστοιχεί στην κατασκευαστή γραμμή της Ευρωπαϊκής Κοινότητας 89/392/ΕΟΚ με αλλαγές <input checked="" type="checkbox"/> κατασκευαστή γραμμή χαμηλής τάσης της Ευρωπαϊκής Κοινότητας 73/23/ΕΟΚ <input checked="" type="checkbox"/> κατασκευαστή γραμμή ηλεκτρομαγνητικής αλληλεπίδρασης της Ευρωπαϊκής Κοινότητας 89/336/ΕΟΚ με αλλαγές.						
EN 50144-1;	EN 50144-2-10;	EN 292-1;	EN 292-2/A1;	EN 292-1;	EN 292-2/A1;	EN 5014;	EN 5082-1;	EN 55014;	EN 60555-2;	EN 60555-3	
Landau/Isar, den	Landau/Isar, (date)	Landau/Isar, (date)	Landau/Isar, (date)	Landau/Isar	Landau/Isar	Landau/Isar, στις	Landau/Isar, στις	Landau/Isar, στις	Landau/Isar, στις	Landau/Isar, στις	
05.08.1999	05.08.1999	05.08.1999	05.08.1999	05.08.1999	05.08.1999	05.08.1999	05.08.1999	05.08.1999	05.08.1999	05.08.1999	
											
Produkt-Management	Produkt-Management	Produkt-Management	Produkt-Management	Produkt-Management	Produkt-Management	Produkt-Management	Produkt-Management	Produkt-Management	Produkt-Management	Produkt-Management	Produkt-Management
Achtung / For archives:											STP-0526-21-909-E

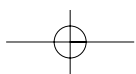
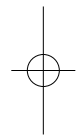
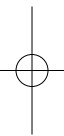

- (D)** ISC GmbH
Eschenstraße 6
D-94405 Landau/lsar
Tel. (09951) 942357, Fax (09951) 2610 u. 5250
- (GB)** Hans Einhell AG, UK Branch
32, Craven Court Winwick Quay
Warrington, Cheshire, WA2 8QU
Tel. 01925 419400, Fax 01925 419292
- (F)** V.B.P. Distribution Service Après Vente
5, allée Joseph Cugnot, Z.I. du Phare
F-33700 Merignac
Tel. 05 56479483, Fax 05 56479525
- (NL)** Einhell Benelux
Weberstraat 3
NL-7903 BD Hoogeveen
Tel. 0528 232977, Fax 0528 232978
- (B)** Einhell Benelux
Abtsdreef 10
B-2940 Stadbroek
Tel/Fax 03 5699539
- (E)** Comercial Einhell S.A.
Carretera Sanguesa
E-31310 Carcastillo/Navarra
Tel. 948 725025, Fax 948 715714
- (P)** Einhell Iberica
Rua da Aldeia , 225 Apartado 2100
P-4405-017 Arcozelo VNG
Tel. 02 75336100, Fax 02 7536109
- (GR)** Antzoulatos E. E.
Paralia Patron-Panayitsa
GR-26517 Patras
Tel. 061 525448, Fax 061 525491
- (I)** Einhell Italia s.r.l.
Via Marconi, 16
I-22077 Beregazzo (Co)
Tel. 031 992080, Fax 031 992084
- (DK)** Einhell Skandinavia
(S) Rodelundvej 11 - Rodelund
(N) **DK-8653 Them**
Tel.+ 45 86 849511, Fax+ 45 86 849522
- (FIN)** Suomen Einhell OY
Hepolamminkatu 20
FIN 33720 Tampere
Tel. 03 3587800, Fax 03 3587828
- (PL)** Einhell Polska sp. z.o.o.
Al.Niepodleglosci 36
PL 65-950 Zielona Gora
Tel. 0683 242055, Fax 0683 272914
- (H)** Einhell Hungaria Ltd.
Vjda Peter u. 12
H 1089 Budapest
Tel. 01 3039401, Fax 01 2101179
- (TR)** Star AS
Ahmet Cavus Sokak No: 17
TR 81630 Beykoz - Istanbul
Tel. 0216 4250840, Fax 0216 4250841
- (RO)** Novatech S.R.L.
Bd.Lasar Catargiu 24-26
S.C. A Ap. 9 Sector 1
RO 75 121 Bucharest
Tel. 01 4104800, Fax 01 4103568
- (CZ)** DAT spol s.r.o
Hrubeho 3
CZ 61200 Brno
Tel. 05 49211107, Fax 05 41214831

Technische Änderungen vorbehalten
Technical changes subject to change
Sous réserve de modifications
Technische wijzigingen voorbehouden
Salvo modificaciones técnicas
Salvaguardem-se alterações técnicas
Förbehåll för tekniska förändringar
Oikeus teknisiin muutoksiin pidätetään
Der tages forbehold for tekniske ændringer
Ο κατασκευαστής διατηρεί το δικαίωμα
τεχνικών αλλαγών
Con riserva di apportare modifiche tecniche
Tekniske endringer forbeholdes
Technické zmeny vyhrazeny
Technikai változások jogát fenntartva
Tehnične spremembe pridržane.
Zastrzega się wprowadzanie zmian technicznych
Se rezervă dreptul la modificări tehnice.
Teknik değişiklikler olabilir