

- Ⓓ **Originalbetriebsanleitung
Diesel-Heißluftgenerator**
- ⒸⒺ **Original operating Instructions
Diesel - Hot Air Generator**
- Ⓕ **Mode d'emploi d'origine
Générateur d'air chaud à diesel**
- Ⓘ **Istruzioni per l'uso originali
Generatore di aria calda a gasolio**
- ⓃⓁ **Handleiding
Diesel - heteluchtgenerator**
- Ⓔ **Original-bruksanvisning
Dieseldriven varmluftsgenerator**
- ⒺⓁⓁ **Originalna navodila za uporabo
Dizelski generator vročega zraka**
- ⒫Ⓛ **Oryginalna instrukcja obsługi
Nagrzewnica z silnikiem Diesla**
- ⒺⒺ **Originalna uputstva za upotrebu
Dizel generator toplog vazduha**
- ⒺⒺⒺⒻ **Originalne upute za uporabu
Dizelski generator vrućeg zraka**
- ⒺⒺ **Orijinal Kullanma Talimatı
Dizel Yakıtlı Doğrudan Ateşlemeli Isıtıcı**
- ⒺⒺ **ترجمه متن اصلی راهنمای کاربرد
ژنراتور دیزلی هوای گرم**

7

CE

Art.-Nr.: 23.364.06

I.-Nr.: 11011

Einhell[®]

DHG **360**

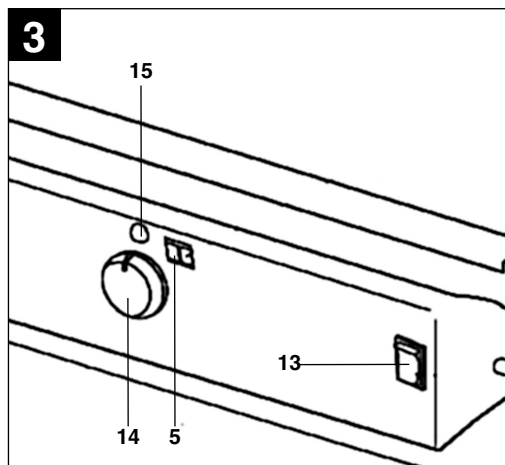
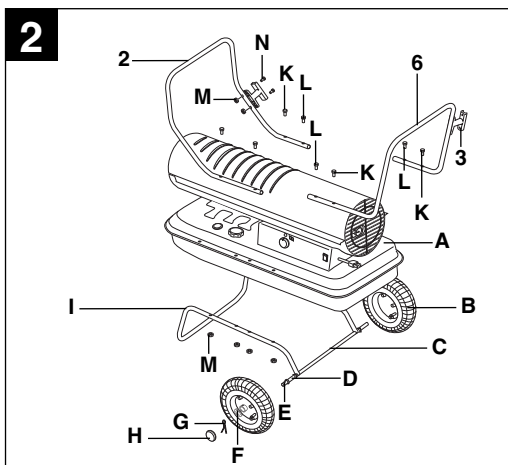
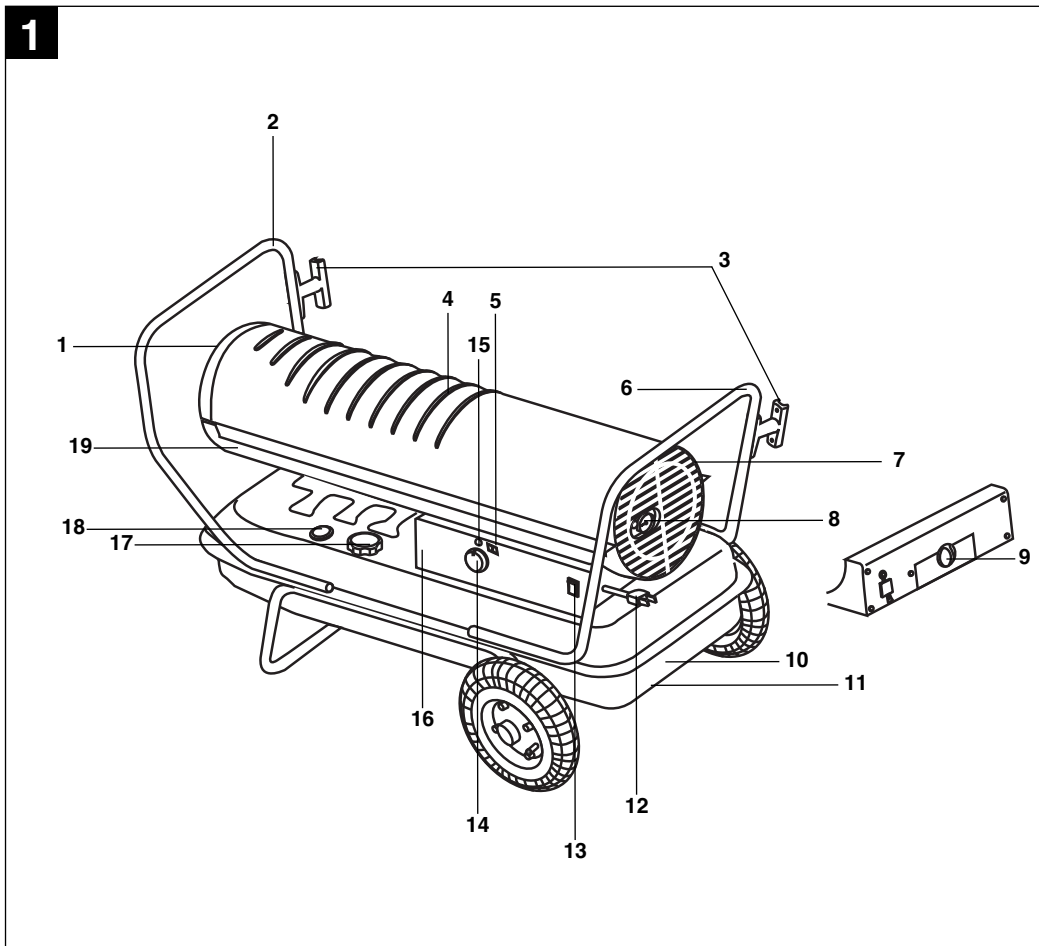

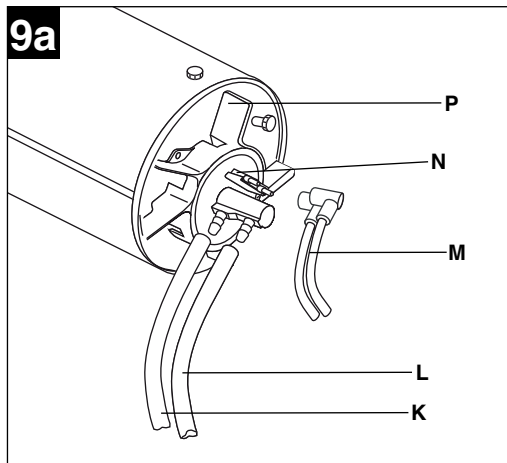
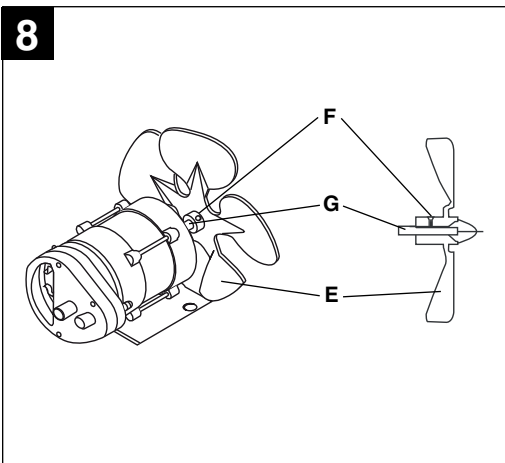
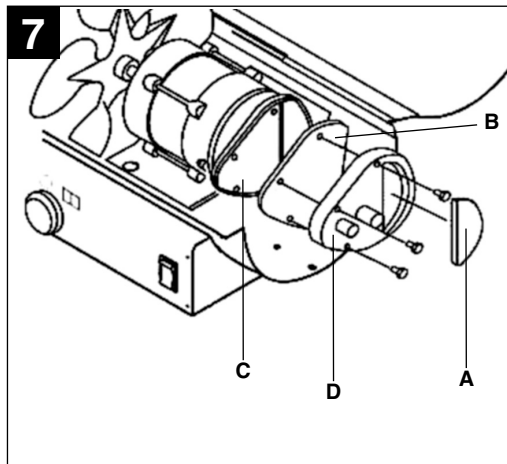
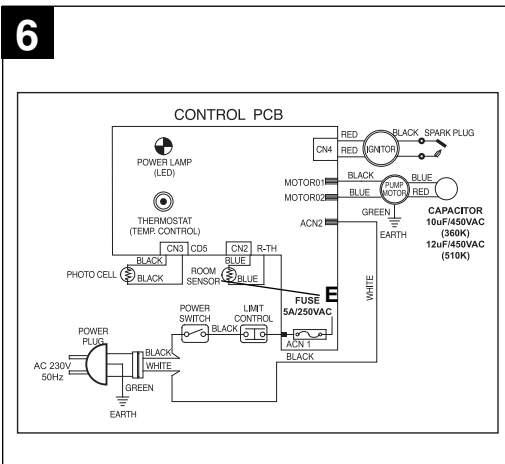
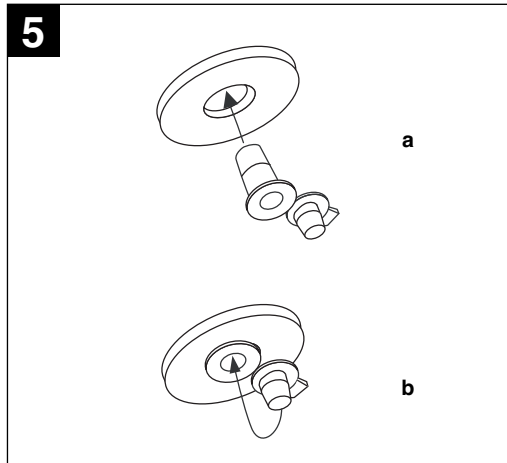
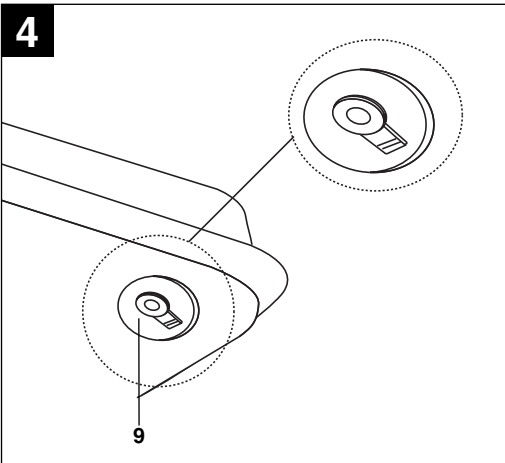

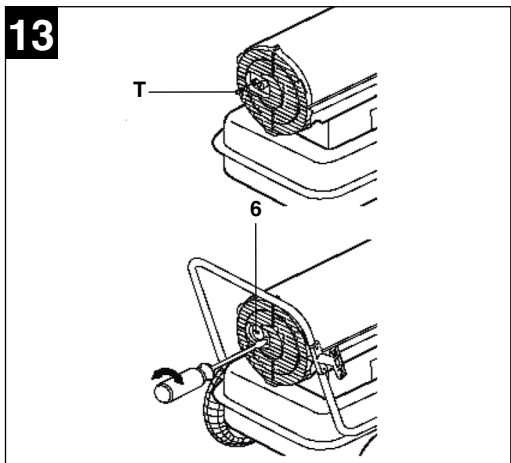
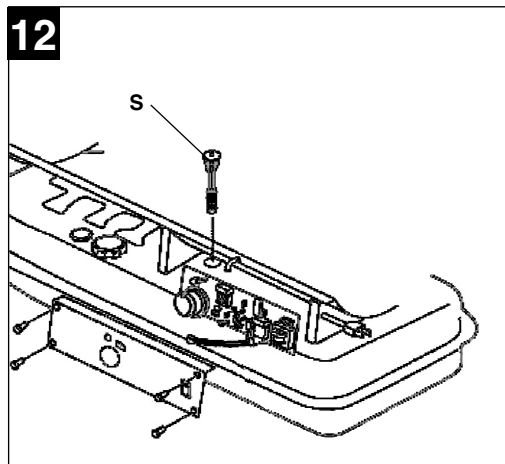
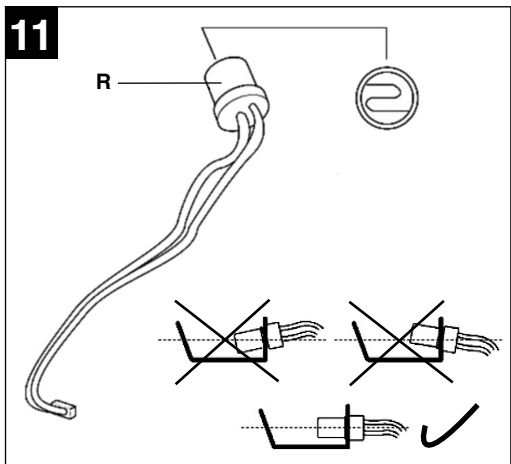
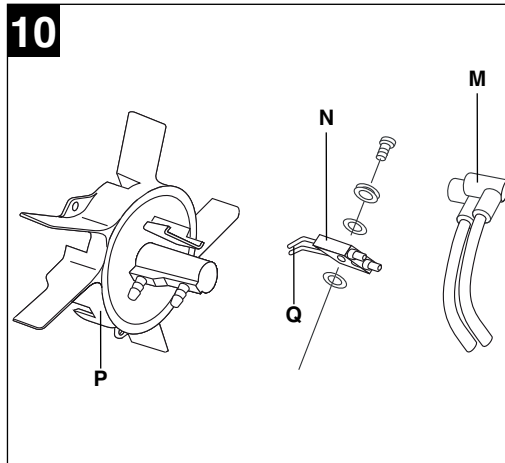
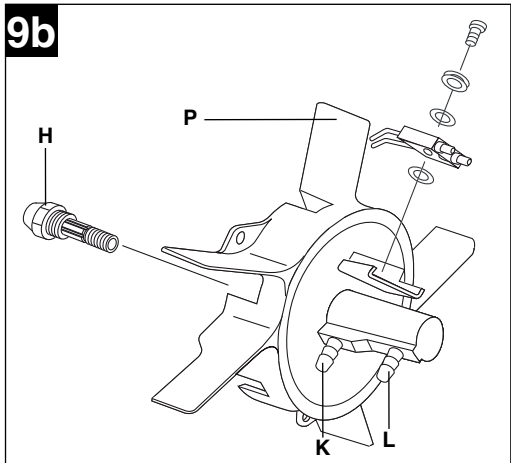

Inhaltsverzeichnis:

1. Sicherheitshinweise
2. Gerätebeschreibung
3. Lieferumfang
4. Bestimmungsgemäße Verwendung
5. Funktionsweise
6. Technische Daten
7. Vor Inbetriebnahme
8. Bedienung
9. Austausch der Netzanschlussleitung
10. Reinigung, Wartung und Ersatzteilbestellung
11. Entsorgung und Wiederverwertung
12. Hinweise zur Fehlerbeseitigung
13. Schaltplan
14. Wartung durch Kundendienst
15. Fehlerbehebung – Hinweise für den Fachmann

D**⚠ Achtung!**

Beim Benutzen von Geräten müssen einige Sicherheitsvorkehrungen eingehalten werden, um Verletzungen und Schäden zu verhindern. Lesen Sie diese Bedienungsanleitung deshalb sorgfältig durch. Bewahren Sie diese gut auf, damit Ihnen die Informationen jederzeit zur Verfügung stehen. Falls Sie das Gerät an andere Personen übergeben sollten, händigen Sie diese Bedienungsanleitung bitte mit aus. Wir übernehmen keine Haftung für Unfälle oder Schäden, die durch Nichtbeachten dieser Anleitung und der Sicherheitshinweise entstehen.

1. Sicherheitshinweise

- Es dürfen keine Veränderungen am Heißluftgenerator vorgenommen werden.
- Es dürfen für Wartung und Zubehör nur Originalteile verwendet werden.
- Kinder sind vom Heißluftgenerator fernzuhalten
- Achtung: Verbrennungsgefahr, Heizgerät im Betrieb nicht berühren
- Den Heißluftgenerator niemals in unbelüfteten Räumen betreiben.
- Explosionsgefahr: Den Heißluftgenerator niemals in Räumen mit leicht entzündlichen Stoffen betreiben.
- Der voreingestellte Pumpendruck des Herstellers darf nicht verändert werden. Der Heißluftgenerator kann beschädigt werden, Brände können entstehen.
- Während des Transports ist der Heißluftgenerator gegen Verrutschen und Kippen zu sichern.
- Dem Heißluftgenerator einen sicheren, ebenen Platz geben. Drehen und Kippen oder Standortwechsel während des Betriebes ist verboten.
- Beim Transport und Auftanken den Heißluftgenerator stets abschalten und abkühlen lassen.
- Darauf achten, dass beim Auftanken kein Brennstoff verschüttet wird.
- Heißluftgenerator niemals bei Regen oder Schneefall betreiben.
- Den Heißluftgenerator nie mit nassen Händen anfassen
- Schützen Sie sich vor elektrischen Gefahren. Verwenden Sie im Freien nur dafür zugelassene und entsprechend gekennzeichnete Verlängerungskabel.
- Bei Verwendung von Verlängerungsleitungen darf deren Gesamtlänge für 1,5mm² 50m, für 2,5 mm² 100m nicht überschreiten.
- Reparatur- und Einstellarbeiten dürfen nur durch autorisiertes Fachpersonal ausgeführt werden.
- Nicht in der Nähe von offenen Licht, Feuer oder Funkenflug betanken, bzw. den Tank entleeren. Nicht rauchen!
- Berühren Sie keine heißen Teile. Entfernen Sie keine Schutzabdeckungen.
- Die Geräte dürfen keiner Feuchtigkeit oder Staub ausgesetzt werden. Zulässige Umgebungstemperatur -10 bis +40°, max. Seehöhe 1000 m, rel. Luftfeuchtigkeit: 90% (nicht-kondensierend).
- Achtung! Dieseldieselkraftstoff oder Heizöl EL ist gesundheitsschädlich. Verwenden Sie Sicherheitshandschuhe beim Umgang mit Dieseldieselkraftstoff oder Heizöl EL. Beachten Sie die Entsorgung von Betriebsstoffen (Tüchern, Lappen) die mit Dieseldieselkraftstoff oder Heizöl EL getränkt sind.
- Schließen Sie den Heißluftgenerator niemals an externe Brennstofftanks an.
- Verwenden Sie das Gerät nur komplett montiert.
- Bei Nichtgebrauch Netzstecker ziehen.
- Niemals Lufteinlass- oder Luftauslassöffnungen abdecken – Brandgefahr.
- Niemals im betankten Zustand transportieren.
- Beachten Sie, dass der Mindestabstand vom Gerät zu Gegenständen 3 m nach vorne, 1,25 m nach hinten, seitlich, oben nicht unterschreitet.
- Das Gerät nur im Freien oder gut belüfteten Räumen aufstellen. Es werden im Raum Lufteintrittsöffnungen in der Größe von mindestens 0,02 m² pro kW Heizleistung benötigt. Bei einer Heizleistung von 20kW sind dies Öffnungen in der Größe von insgesamt 0,4 m². Öffnen Sie dazu z.B. Fenster und Türen nach Außen.
- Warnung! Bei der Verbrennung entstehen geringe Mengen von giftigem Kohlenmonoxid. Aus diesem Grund ist eine ständige Be- und Entlüftung notwendig um eine Kohlenmonoxidvergiftung die zum Tode führen kann zu vermeiden. Anzeichen einer beginnenden Kohlenmonoxidvergiftung sind Kopfweg, Brennen von Nase und Augen, Übelkeit, Schwindel, trockener Mund und Halsschmerzen.
- Sollten trotz ausreichender Be- und Entlüftung die vorgenannten Symptome auftreten ist das Gerät sofort auszuschalten und alle Fenster und Türen zu öffnen. Verwenden Sie das Gerät nicht mehr und übergeben Sie es zur Überprüfung dem Kundendienst.

- Bronchial- oder Lungenkranke, Herzkranke und sonstige Schwerkranke sowie Schwangere sollten vor Verwendung des Gerätes ärztlichen Rat einholen.

Dieses Gerät ist nicht dafür bestimmt, durch Personen (einschließlich Kinder) mit eingeschränkten physischen, sensorischen oder geistigen Fähigkeiten oder mangels Erfahrung und/oder mangels Wissen benutzt zu werden, es sei denn, sie werden durch eine für ihre Sicherheit zuständige Person beaufsichtigt oder erhielten von ihr Anweisungen, wie das Gerät zu benutzen ist. Kinder sollten beaufsichtigt werden, um sicherzustellen, dass sie nicht mit dem Gerät spielen.

Achtung: Verwenden Sie ausschließlich Diesel oder Heizöl EL als Brennstoff.

Verwenden Sie als Brennstoff keinesfalls Benzin, Spiritus, Lösungsmittel oder sonstige hochentzündlichen Stoffe.

Verpackung:

Das Gerät befindet sich in einer Verpackung um Transportschäden zu verhindern. Heben Sie die Verpackung zur späteren Lagerung des Gerätes auf. Sollten Sie die Verpackung dennoch entsorgen ist diese Rohstoff und somit wiederverwendbar oder kann dem Rohstoffkreislauf zurückgeführt werden.

⚠ WARNUNG

Lesen Sie alle Sicherheitshinweise und Anweisungen. Versäumnisse bei der Einhaltung der Sicherheitshinweise und Anweisungen können elektrischen Schlag, Brand und/oder schwere Verletzungen zur Folge haben.
Bewahren Sie alle Sicherheitshinweise und Anweisungen für die Zukunft auf.

2. Gerätebeschreibung (Abb. 1)

1. Luftauslassöffnung
2. Handbügel vorne
3. Halterung für Verlängerungskabel
4. Obere Gehäusehälfte
5. Display Temperaturanzeige
6. Handbügel hinten
7. Ventilatorabdeckung
8. Druckanzeige
9. Aufbewahrungsschublade
10. Brennstofftank
11. Entleerungsstopfen
12. Netzleitung

13. Ein- Ausschalter
14. Thermostat – Einstellknopf
15. LED
16. Seitenabdeckung
17. Tankdeckel
18. Tankanzeige
19. Untere Gehäusehälfte

3. Lieferumfang

- Öffnen Sie die Verpackung und nehmen Sie das Gerät vorsichtig aus der Verpackung.
- Entfernen Sie das Verpackungsmaterial sowie Verpackungs- und Transportsicherungen (falls vorhanden).
- Überprüfen Sie, ob der Lieferumfang vollständig ist.
- Kontrollieren Sie das Gerät und die Zubehörteile auf Transportschäden.
- Bewahren Sie die Verpackung nach Möglichkeit bis zum Ablauf der Garantiezeit auf.

ACHTUNG

Gerät und Verpackungsmaterial sind kein Kinderspielzeug! Kinder dürfen nicht mit Kunststoffbeuteln, Folien und Kleinteilen spielen! Es besteht Verschluckungs- und Erstickungsgefahr!

- Diesel-Heißluftgenerator
- Räder
- Radachse (an Kartonauspolsterung aufgeklebt)
- Rohrrahmen (3-tlg.)
- Halterung für Verlängerungskabel mit Montagematerial
- Ersatzsicherungen
- Beutel Montagematerial
- Bedienungsanleitung

4. Bestimmungsgemäße Verwendung

Der transportable, Heizöl EL oder Diesel betriebene Heißluftgenerator ist ideal zum Heizen und Trocknen von gut belüfteten Räumen in Industrie, Landwirtschaft, Baugewerbe und Freizeit (Camping).

Es darf nicht zum Beheizen von Wohnungen oder in Freizeitfahrzeugen (z.B. Wohnwagen oder Wohnmobil) verwendet werden.

D

Die Maschine darf nur nach ihrer Bestimmung verwendet werden. Jede weitere darüber hinausgehende Verwendung ist nicht bestimmungsgemäß. Für daraus hervorgerufene Schäden oder Verletzungen aller Art haftet der Benutzer/Bediener und nicht der Hersteller.

Bitte beachten Sie, dass unsere Geräte bestimmungsgemäß nicht für den gewerblichen, handwerklichen oder industriellen Einsatz konstruiert wurden. Wir übernehmen keine Gewährleistung, wenn das Gerät in Gewerbe-, Handwerks- oder Industriebetrieben sowie bei gleichzusetzenden Tätigkeiten eingesetzt wird.

5. Funktionsweise

Der Heißluftgenerator ist mit einem Kompressor ausgestattet, der zum Ansaugen des Brennstoffes aus dem Tank einen Unterdruck erzeugt. Der angesaugte Brennstoff gelangt zu einer Brennerdüse. An der Düse entsteht ein Luft-Brennstoffgemisch. Das Luft-Brennstoffgemisch wird in der Brennkammer elektrisch gezündet. Der Ventilator bläst Luft in die Brennkammer die erhitzt nach vorne ausgeblasen wird. Am Thermostatknopf kann die gewünschte Temperatur eingestellt werden. Nach Erreichen dieser Temperatur schaltet das Gerät automatisch ab und nach Unterschreiten der Temperatur wieder ein.

Eine Fozelle überwacht permanent die Verbrennung und schaltet das Gerät bei Unregelmäßigkeiten ab.

Bei Überhitzung schaltet das Gerät ebenfalls ab. Kontaktieren Sie in diesem Fall den Kundendienst. Die elektrischen Komponenten sind mit einer Feinsicherung (Schmelzsicherung) geschützt.

6. Technische Daten

Netzanschluss:	230 V ~ 50Hz / 2,3A
Heizleistung (Hi):	36 kW
Heizstufen:	1
Brennstoff:	Heizöl EL oder Diesel
Pumpendruck (+/- 10%):	0,31 bar (4,2 PSI)
Brennstoffverbrauch:	3,6 L/h
Tankinhalt:	38 L
Motorleistung:	150 W
Aufnahmeleistung max.:	530 W
Luftdurchsatz:	900 m ³ /h
Lufttemperatur max.:	404 °C
Gerätemaß ca.:	99 x 58 x 66 cm
Gerätgewicht ca.:	24 kg

7. Vor Inbetriebnahme

- Überzeugen Sie sich vor dem Anschließen, dass die Daten auf dem Typenschild mit den Netzdaten übereinstimmen.
- Stellen Sie das transportable Gerät stets auf einen stabilen waagerechten Untergrund.
- Das Gerät muss immer in waagerechter Position sein.
- Beachten Sie, dass der Mindestabstand vom Gerät zu Gegenständen 3 m nach vorne, 1,25 m nach hinten, seitlich, oben nicht unterschreitet.
- Das Gerät nur im Freien oder gut belüfteten Räumen aufstellen. Es werden im Raum Lufteintrittsöffnungen in der Größe von 0,02 m² pro kW Heizleistung benötigt. Bei einer Heizleistung von 36 kW sind dies Öffnungen in der Größe von insgesamt 0,72 m². Öffnen Sie dazu z.B. Fenster und Türen nach Außen.

7.1 Montage (Abb. 2)

1. Schrauben Sie Halterung für das Verlängerungskabel (3) mit den beigelegten Schrauben (N) und Muttern (M) seitlich an beiden Handbügel (2/6) fest.
Hinweis: Die nachfolgend zur Montage aufgeführten Kleinteile befinden sich im separaten Beutel mit Montagematerial.
2. Verschrauben Sie den Diesel-Heißluftgenerator (A) mit den beiden Handbügel (2/6) und dem Grundrahmen (I). Verwenden Sie dazu die kurzen Schrauben (K), langen Schrauben (L) und Muttern (M).

3. Schieben Sie die Radachse (C) durch die Achsaufnahme des Grundrahmens (I).
4. Schieben Sie die Distanzhülsen (D) und die kleinen Unterlegscheiben (E) auf die Radachse (I).
5. Schieben Sie die Räder (B) auf die Radachse. Achten Sie darauf, dass das Ventil nach außen zeigt.
6. Schieben Sie die großen Unterlegscheiben (F) auf die Radachse und sichern Sie die Räder mit dem Splint (G).
7. Schieben Sie die Achsabdeckungen (H) auf die großen Unterlegscheiben (F) bis diese einrasten.

Hinweis:

Das Gerät verfügt über eine Schublade (Abb. 1 / Pos.9) in der Sie die mitgelieferten Ersatzsicherungen und den Ersatzentleerungsstopfen aufbewahren können.

8. Bedienung**8.1 Auftanken****Hinweise:**

- Das benötigte Heizöl EL oder Diesel unbedingt in einen deutlich mit „Heizöl EL“ bzw. „Diesel“ beschrifteten geeigneten Brennstoffkanister lagern.
 - Beachten Sie die in Ihrem Land gültigen Vorschriften zum Lagern von Heizöl EL und Diesel.
 - Keinesfalls „Biodiesel“ verwenden.
 - Wir empfehlen bei Temperaturen unter 5°C Winterdiesel zu verwenden, um Probleme mit der Brennstoffansaugung zu vermeiden.
 - Heizöl EL und Diesel altern. Deshalb Bestände innerhalb 6 Monate aufbrauchen.
 - Nur im Freien und bei abgekühltem Gerät nachtanken.
 - Sicherheitshinweise (Kapitel 1) beachten.
1. Nehmen Sie den Tankdeckel (Abb. 1 / Pos. 17) ab.
 2. Füllen Sie langsam Heizöl EL oder Diesel in den Tank ein bis die Tankanzeige (Abb. 1 / Pos. 18) „F“ anzeigt. (Max. Tankinhalt s. Technische Daten)
 3. Montieren Sie den Tankdeckel wieder.

8.2 Einschalten (Abb. 3)**Hinweise:**

- Der Heißluftgenerator kann an jede Schutzkontaktsteckdose mit 230 Volt Wechselstrom angeschlossen werden zu deren Absicherung ein Leitungs-Schutzschalter für 10A vorzusehen ist. Es wird empfohlen, dass Gerät nur an eine Stromversorgung anzuschließen, die über eine Fehlerstrom-Schutzeinrichtung (RCD) mit einem Auslösestrom von höchstens 30 mA geschützt ist.
 - Verwenden Sie bitte nur Geräteanschlussleitungen, welche nicht beschädigt sind. Die Geräteanschlussleitung darf nicht beliebig lang sein (max. 50m). Die Geräteanschlussleitung muss einen Querschnitt von min. 3 x 1,5 mm² haben.
 - Wir empfehlen die erste Inbetriebnahme (ca. 10 Minuten) im Freien auszuführen um bei der Produktion entstandene Ölrückstände an Blechteilen abzubrennen.
1. Verbinden Sie den Netzstecker mit einem Verlängerungskabel.
 2. Stellen Sie am Thermostatknopf (Pos. 14) die gewünschte Temperatur ein (Bereich + 5 °C - + 45 °C)
 3. Schalten Sie den Ein- Ausschalter (Pos. 13) auf Stellung ON (I) – das Gerät startet, die LED (Pos. 15) leuchtet, die Raumtemperatur wird angezeigt (Pos. 5).

Hinweise:

- Die Temperaturanzeige funktioniert nur im Bereich von – 17 °C und + 36 °C Bei Temperaturen unter – 17°C wird „LO“ und über + 36 °C „HI“ angezeigt.
- Sollte die Feuerung des Heizers nicht einschalten, so ist das Thermostat auf eine höhere Temperatur nachzustellen. Sollte die Heizung wider Erwarten dennoch nicht einschalten, so schalten Sie das Gerät aus und überprüfen Sie es anhand der Fehlerliste (Kapitel 12)

8.3 Ausschalten

1. Schalten Sie den Ein- Ausschalter (Abb. 3 / Pos. 13) auf Stellung OFF (0) – das Gerät schaltet ab.
2. Ziehen Sie den Netzstecker.

8.4 Wiedereinschalten

1. Warten Sie mit dem Wiedereinschalten mindestens 10 Sekunden.
2. Schalten Sie wie unter 8.2 beschrieben das Gerät wieder ein und beachten Sie alle zuvor gemachten Hinweise.

D**9. Austausch der Netzanschlussleitung**

Wenn die Netzanschlussleitung dieses Gerätes beschädigt wird, muss sie durch den Hersteller oder seinen Kundendienst oder eine ähnlich qualifizierte Person ersetzt werden, um Gefährdungen zu vermeiden.

10. Reinigung, Wartung und Ersatzteilbestellung

Ziehen Sie vor allen Reinigungsarbeiten den Netzstecker.

10.1 Reinigung

- Halten Sie Schutzvorrichtungen, Luftschlitze und Motorengehäuse so staub- und schmutzfrei wie möglich. Reiben Sie das Gerät mit einem sauberen Tuch ab oder blasen Sie es mit Druckluft bei niedrigem Druck aus.
- Wir empfehlen, dass Sie das Gerät direkt nach jeder Benutzung reinigen.
- Reinigen Sie das Gerät regelmäßig mit einem feuchten Tuch und etwas Schmierseife. Verwenden Sie keine Reinigungs- oder Lösungsmittel; diese könnten die Kunststoffteile des Gerätes angreifen. Achten Sie darauf, dass kein Wasser in das Geräteinnere gelangen kann.

10.2 Zum Saisonende und längeren Betriebspausen (Abb. 4)

Entleeren Sie den Brennstofftank über den Entleerungsstopfen (9) auf der Tankunterseite in dem Sie den Stopfendeckel nach unten ziehen. Sollte der Entleerungsstopfen beschädigt sein, ersetzen Sie ihn unbedingt. Drücken Sie dazu den neuen Stopfen in die Tankentleerungsöffnung und verschließen Sie ihn mit dem Stopfendeckel (s. Abb. 5). Lagern Sie das Gerät und dessen Zubehör an einem dunklen, trockenen und frostfreiem sowie für Kinder unzugänglichem Ort. Die optimale Lagertemperatur liegt zwischen 5 und 30 °C.

10.3 Wartung

Die Wartung darf nur durch speziell dafür geschultes Personal durchgeführt werden. Bitte wenden Sie sich an Ihren Kundendienst.

10.4 Ersatzteilbestellung:

Bei der Ersatzteilbestellung sollten folgende Angaben gemacht werden;

- Typ des Gerätes
- Artikelnummer des Gerätes

- Ident-Nummer des Gerätes
 - Ersatzteilnummer des erforderlichen Ersatzteils
- Aktuelle Preise und Infos finden Sie unter www.isc-gmbh.info

11. Entsorgung und Wiederverwertung

Das Gerät befindet sich in einer Verpackung um Transportschäden zu verhindern. Diese Verpackung ist Rohstoff und ist somit wieder verwendbar oder kann dem Rohstoffkreislauf zurückgeführt werden. Das Gerät und dessen Zubehör bestehen aus verschiedenen Materialien, wie z.B. Metall und Kunststoffe. Führen Sie defekte Bauteile der Sondermüllentsorgung zu. Fragen Sie im Fachgeschäft oder in der Gemeindeverwaltung nach!

12. Hinweise zur Fehlerbeseitigung

Wenn das Gerät richtig betrieben wird, dürften keine Störungen auftreten. Bei Störungen prüfen Sie die folgenden Möglichkeiten, bevor Sie den Kundendienst verständigen.

Störung

Der Ventilatormotor läuft nicht an, die LED ist aus

Mögliche Ursache

- a) Stromausfall
- b) Netzleitung oder Netzstecker beschädigt
- c) Sicherheitstemperaturbegrenzer schaltet sich ein
- d) Feinsicherung defekt

Abhilfe

- a) Spannung prüfen, ggf. auf Wiedereinschalten warten
- b) Instandsetzung durch Fachbetrieb
- c) Ursache der Überhitzung feststellen. Luftein- / Luftauslasswege dürfen nicht abgedeckt sein. Mindestens 10 Minuten warten bis sich das Gerät abgekühlt hat und neu einschalten. Bei Bedarf wenden Sie sich an Ihren Kundendienst.
- d) Feinsicherung erneuern

Störung

Der Ventilatormotor läuft nicht an, die LED leuchtet oder blinkt, im Display erscheint "E1" oder "E2".

Ursache

Thermostat ist zu niedrig eingestellt

Abhilfe

Thermostat auf eine höhere Temperatur einstellen

Störung

Der Ventilatormotor läuft, die Flamme zündet nicht, das Gerät wird nach einigen Sekunden abgeschaltet und die LED blinkt. Das Display zeigt "E1".

Mögliche Ursache

- Zu wenig, falscher oder schmutziger Brennstoff im Tank
- Viskosität aufgrund zu niedriger Temperaturen zu hoch

Abhilfe

- Tankinhalt prüfen; Gerät langsam mit sauberen Heizöl EL oder Diesel auftanken.
- Winterdiesel verwenden

13. Schaltplan (Abb. 6)**14. Wartung durch Kundendienst**

Nachfolgende Wartungsarbeiten dürfen nur durch speziell geschultes Personal durchgeführt werden.

- Ziehen Sie vor allen Reinigungs- und Wartungsarbeiten den Netzstecker.
- Bevor Sie mit den Wartungsarbeiten beginnen lassen Sie das Gerät vollständig abkühlen.
- Achten Sie auf scharfe Kanten.
- Verwenden Sie aus Sicherheitsgründen nur Originalersatzteile.
- Mangelhafte Wartung kann zu erhöhte Abgaswerte, Ruß, Fehlfunktionen und Beschädigung des Gerätes führen.

Wir empfehlen folgende Wartungsarbeiten in den angegebenen Abständen durchzuführen:

Brennstofftank

Der Brennstofftank ist alle 200 Betriebsstunden oder bei Bedarf mit sauberem Brennstoff auszuspülen. Niemals Wasser verwenden!

Luftfilter (Abb. 7)

Der Luftansaugfilter (A) ist alle 500 Betriebsstunden oder je nach Bedarf auch eher zu ersetzen oder mit Seifenlauge zu reinigen. Nach der Reinigung den Luftansaugfilter trockenen lassen.

Die beiden Luftausgangfilter (B / C) sind alle 500 Betriebsstunden oder je nach Bedarf auch eher zu ersetzen. Schrauben Sie dazu die Filterabdeckung (D) ab.

Lüfterflügel (Abb. 8)

Die Lüfterflügel (E) sind mindestens einmal pro Heizsaison oder je nach Bedarf auch öfter zu reinigen. Entfernen Sie Staub und sonstigen Schmutz mit einem weichen Tuch. Achten sie darauf, dass die Lüfterflügel nicht verbogen werden. Öffnen Sie zum Ersetzen der Lüfterflügel die Schraube (F) und ziehen Sie den Lüfterflügel von der Motorwelle (G) ab.

Brennstoffdüse (Abb. 9a/9b)

Die Brennstoffdüse (H) ist mindestens einmal pro Heizsaison oder je nach Bedarf auch öfter zu reinigen oder zu ersetzen.

Reinigen Sie die Brennstoffdüse von Vorne mit Druckluft. Um anhaftenden Schmutz anzulösen kann es hilfreich sein die Brennstoffdüse in sauberen Brennstoff zu tränken und auszuwaschen. Achten Sie darauf die beiden Schläuche (K / L) nicht zu vertauschen.

Benennung der Positionen in Abbildung 9a/9b:

Pos. K = Luftschlauch (-anschluss)
 Pos. L = Brennstoffschlauch (-anschluss)
 Pos. M = Zündkabel
 Pos. N = Zündelektrode
 Pos. P = Brennerkopf

Zündelektrode (Abb. 10)

Die Zündelektrode (N) ist alle 600 Betriebsstunden oder je nach Bedarf auch eher zu reinigen oder zu ersetzen. Reinigen Sie die Zündkontakte (Q) vorsichtig mit einer Drahtbürste. Prüfen Sie den Abstand der Zündkontakte (Q). Er muss 3,5 mm betragen.

Fotozelle (Abb. 11)

Die Fotozelle (R) ist mindestens einmal pro Heizsaison oder je nach Bedarf auch öfter zu reinigen oder zu ersetzen. Reinigen Sie die Front der Fotozelle mit einem in Alkohol getränkten Baumwolltuch. Achten Sie beim Einsetzen der Fotozelle auf deren richtige Position.

Brennstofffilter (Abb. 12)

Reinigen oder ersetzen Sie den Brennstofffilter (S) mindestens zweimal oder je nach Bedarf auch öfter pro Heizsaison. Der Brennstofffilter ist in sauberen Brennstoff auszuwaschen.

Hinweis: Zum Lösen des Brennstofffilters drehen Sie ihn um 90° entgegen dem Uhrzeigersinn.

Pumpendruck einstellen (Abb. 13)

Der optimale Pumpendruck ist in den techn. Daten angegeben. Drehen Sie während das Gerät arbeitet die Einstellschraube (T) mit einem Schraubenzieher solange bis das Manometer (Pos. 8) den optimalen

D

Pumpendruck anzeigt. Im Uhrzeigersinn drehen = höherer Druck, gegen den Uhrzeigersinn drehen = geringerer Druck.

15. Fehlerbehebung – Hinweise für den Fachmann

Problem

Flamme zündet, der Heizer wird aber nach kurzer Zeit abgeschaltet, die LED blinkt, das Display zeigt "E1".

Mögliche Ursache

1. Pumpendruck stimmt nicht
2. Verschmutzte Luftfilter
3. Verschmutzter Brennstofffilter
4. Verschmutzte Brennstoffdüse
5. Verschmutzte Fotozelle
6. Fotozelle nicht ordnungsgemäß montiert
7. Fotozelle defekt
8. Mangelhafte elektrische Verbindung zwischen Elektronikplatine und Fotozelle

Abhilfe

1. Pumpendruck einstellen
2. Luftfilter reinigen oder ersetzen
3. Brennstofffilter reinigen oder ersetzen
4. Brennstoffdüse reinigen oder ersetzen
5. Fotozelle reinigen oder ersetzen
6. Fotozelle ordnungsgemäß einrichten
7. Fotozelle ersetzen
8. Elektrische Verbindung zwischen Elektronikplatine und Fotozelle prüfen

Problem

Heizer funktioniert gar nicht oder Ventilatormotor läuft nur kurze Zeit. Die LED blinkt, das Display zeigt "E1".

Mögliche Ursache

1. Kein Brennstoff im Tank
2. Pumpendruck stimmt nicht
3. Korrodierte Zündelektrode oder falscher Abstand der Zündkontakte
4. Verschmutzter Brennstofffilter
5. Verschmutzte Brennstoffdüse
6. Feuchte / Wasser in Brennstoff oder Brennstofftank
7. Mangelhafte elektrische Verbindung zwischen Transformator und Elektronikplatine
8. Zündkabel ist mit Zündelektrode nicht verbunden
9. Zündelektrode defekt

Abhilfe

1. Brennstoff tanken
2. Pumpendruck einstellen
3. Zündelektrode reinigen oder ersetzen
4. Brennstofffilter reinigen oder ersetzen
5. Brennstoffdüse reinigen oder ersetzen
6. Tank reinigen, frischen Brennstoff einfüllen
7. Alle elektrische Verbindungen prüfen
8. Zündkabel an Zündelektrode anschließen
9. Zündelektrode ersetzen

Problem

Der Ventilatormotor schaltet nicht ein. Netzspannung ist vorhanden, der Ein- Ausschalter steht auf ON (I). Die LED leuchtet ständig oder blinkt, das Display zeigt "E1" oder "E2".

Mögliche Ursache

1. Das Thermostat ist auf eine zu geringe Temperatur eingestellt
2. Elektrische Verbindung zwischen Elektronikplatine und Motor ist unterbrochen

Abhilfe

1. Thermostatknauf auf eine höhere Temperatur einstellen
2. Alle elektrischen Verbindungen prüfen

Problem

Die LED blinkt, das Display zeigt "E3".

Mögliche Ursache

Thermostatschalter ist defekt

Abhilfe

Thermostatschalter ersetzen

Problem

Mangelhafte Verbrennung und / oder Rußen

Mögliche Ursache

1. Flammen schlagen vorne aus dem Gehäuse
2. Zu geringe Heizleistung
3. Schlechte Brennstoffqualität
4. Allgemein mangelhafte Wartung

Abhilfe

1. Pumpendruck reduzieren
2. Pumpendruck erhöhen
3. Prüfen ob alter oder verschmutzter Brennstoff verwendet wird
4. Gerät von Fachmann warten lassen

Problem

Heizer schaltet nicht ein und die LED leuchtet nicht

Mögliche Ursache

1. Gerät ist überhitzt und Sicherheitstemperaturbegrenzer hat deshalb ausgelöst
2. Keine Netzspannung
3. Feinsicherung defekt
4. Verbindung zwischen Thermowächter und Elektronikplatine unterbrochen

Abhilfe

1. Ein- Ausschalter auf OFF (0) schalten und den Heizer mindestens 10 Minuten abkühlen lassen. Anschließend den Ein- Ausschalter wieder auf ON (I) stellen.
2. Steckdose, Netzleitung und Verlängerungskabel prüfen
3. Feinsicherung prüfen und ggf. ersetzen
4. Alle elektrischen Verbindungen prüfen

GB

Table of contents:

1. Safety information
2. Layout
3. Items supplied
4. Intended use
5. Mode of operation
6. Technical data
7. Before starting the equipment
8. Using the equipment
9. Replacing the power cable
10. Cleaning, maintenance and ordering of spare parts
11. Disposal and recycling
12. Troubleshooting
13. Circuit diagram
14. Maintenance by Customer Service
15. Troubleshooting information for experts

⚠ Important!

When using the equipment, a few safety precautions must be observed to avoid injuries and damage. Please read the complete operating manual with due care.

Keep these operating instructions in a safe place so that the information is available at all times. If you give the equipment to any other person, give them these operating instructions as well. We cannot accept any liability for damage or accidents which arise due to a failure to follow these instructions and the safety instructions.

1. Safety information

- No modifications are allowed to be made to the hot air generator.
- Only original parts are allowed to be used for maintenance and accessories.
- Children must be kept away from the hot air generator.
- Important: Risk of burns. Do not touch the heating equipment during operation.
- Never operate the hot air generator in non-ventilated rooms.
- Risk of explosion: Never operate the hot air generator in rooms with combustible materials.
- The pump pressure preset by the manufacturer is not allowed to be changed. The hot air generator could be damaged and/or fires might result.
- Secure the hot air generator against shifting and toppling during transport.
- Place the hot air generator in a secure, level position. Do not turn, tip or change the position of the equipment during operation.
- Always switch off the hot air generator during transportation and refueling.
- When you refuel the hot air generator, make sure that no fuel is spilled.
- Never operate the hot air generator in rain or snow.
- Never touch the hot air generator with wet hands.
- Protect yourself against electric hazards.
- Use an extension cable outdoors only if it is approved for outdoor duty and is marked accordingly.
- The overall length of extension cables is not allowed to exceed 50 m for 1.5 mm² and 100 m for 2.5 mm².
- Leave repairs and adjustment work strictly to authorized trained personnel.
- Do not refuel or empty the tank near open lights, fire or sparks.
- Do not smoke!
- Do not touch any hot parts. Do not remove any safety guards.
- Do not expose the equipment to damp or dust. Permissible ambient temperature - 10 to + 40 °C, max. altitude above sea level 1000 m, relative humidity 90% (non-condensing).
- Important! Diesel fuel and EL heating oil are harmful to your health. Use protective gloves when working with diesel fuel or EL heating oil. Make sure that working materials (cloths, rags) which are impregnated with diesel fuel or EL heating oil are disposed of properly.
- Never connect the hot air generator to external fuel tanks.
- Use the machine only if it is fully assembled.
- Pull out the power plug when the equipment is not in use.
- Never cover the air inlet or air outlet openings – risk of fire.
- Never transport the equipment when it contains fuel.
- The minimum distance between the equipment and other objects is 3 m to the front and 1.25 m to the rear, side and top. Be sure to observe the minimum distance.
- Use the equipment only outdoors or in well-ventilated rooms. The room must have air inlet openings of at least 0.02 m²/kW heat output. For a heat output of 20kW this means openings with a total size of 0.4 m². You must open for example windows and doors which lead outdoors.
- Warning! Small amounts of carbon monoxide are produced during combustion.
- Constant ventilation is essential therefore in order to prevent potentially fatal carbon monoxide poisoning. Symptoms of imminent carbon monoxide poisoning are headache, a burning sensation in the nose and eyes, nausea, dizziness, a dry mouth and a sore throat.
- If the previously mentioned symptoms arise in spite of sufficient ventilation, switch off the equipment at once and open all the windows and doors. Do not use the equipment anymore and send it to Customer Service for inspection.
- Persons with disorders of the bronchial system, lungs or heart, seriously ill persons and pregnant women should seek medical advice before using the equipment.

This equipment is not designed to be used by people (including children) with limited physical, sensory or mental capacities or those with no experience and/or knowledge unless they are supervised by a person who is responsible for their safety or they have received instructions from such a person in how to use the equipment safely.

GB

Children must always be supervised in order to ensure that they do not play with the equipment.

Important: Use only diesel or EL heating oil as fuel.

Never use gasoline, white spirit, solvent or any other highly inflammable substances.

Packaging:

The equipment is supplied in packaging to prevent it from being damaged in transit. Retain the packaging for later storage of the equipment. If you should nevertheless wish to dispose of the packaging, remember that it is raw material and can therefore be reused or can be returned to the raw material system.

⚠ CAUTION

Read all the safety regulations and instructions. Any errors made in following the safety information and instructions may result in an electric shock, fire and/or serious injury.

Keep all safety information and instructions in a safe place for future use.

2. Layout (Fig. 1)

1. Air outlet opening
2. Front handle bar
3. Bracket for extension cable
4. Top half of the housing
5. Temperature indicator
6. Rear handle bar
7. Fan cover
8. Pressure indicator
9. Storage drawer
10. Fuel tank
11. Drain plug
12. Power cable
13. ON/OFF switch
14. Thermostat adjustment knob
15. LED
16. Side cover
17. Tank cover
18. Tank indicator
19. Bottom half of the housing

3. Items supplied

- Open the packaging and take out the equipment with care.
- Remove the packaging material and any packaging and/or transportation braces (if available).

16

- Check to see if all items are present.
- Inspect the equipment and accessories for transport damage.
- If possible, keep the packaging until the end of the guarantee period.

IMPORTANT

The equipment and packaging material are not toys. Do not let children play with plastic bags, foils or small parts. There is a danger of swallowing or suffocating!

- Diesel hot air generator
- Wheels
- Wheel axle (stuck to the box padding)
- Tubular frame (3-piece)
- Bracket for extension cable with assembly materials
- Spare fuses
- Bag with assembly materials
- Operating instructions

4. Intended use

The transportable hot air generator is powered by EL heating oil or diesel fuel. It is ideal for heating and drying well ventilated rooms in industry, agriculture, the building trade and leisure sector (camping).

It is not allowed to be used for heating apartments or in leisure vehicles (e.g. caravans or motor homes).

The equipment must be used only for its prescribed purpose. Any other use is deemed to be a case of misuse. The user/operator and not the manufacturer will be liable for any damage or injuries of any kind caused as a result of this.

Please note that our equipment has not been designed for use in commercial, trade or industrial applications. Our warranty will be voided if the equipment is used in commercial, trade or industrial businesses or for equivalent purposes.

5. Mode of operation

The hot air generator is equipped with a compressor which creates a vacuum in order to draw fuel out of the tank. The drawn fuel arrives at a burner nozzle where an air/fuel mix is formed.

The air/fuel mix is ignited electrically in the combustion chamber. Air is blown into the combustion chamber by the fan and leaves the

chamber at the front as hot air. The required temperature can be set with the thermostat knob. When this temperature is reached, the equipment will be switched off automatically. When the temperature drops below the set temperature, the equipment will be switched on again.

A photocell constantly monitors the combustion and will switch off the equipment if any irregularities occur. The equipment will also be switched off if it overheats.

In this case, please contact Customer Service. The electrical components are protected by a miniature fuse.

6. Technical data

Mains connection:	230 V ~ 50Hz / 2.3A
Heat output (Hi):	36 kW
Heat settings:	1
Fuel:	EL heating oil or diesel
Pump pressure (+/- 10%):	0.31 bar (4.2 PSI)
Fuel consumption:	3.6 l/h
Tank capacity:	38l
Motor rating:	150W
Max. power consumption:	530 W
Air throughput:	900m ³ /h
Max. air temperature:	404 °C
Approx. equipment dimensions:	99 x 58 x 66 cm
Approx. equipment weight:	24 kg

7. Before starting the equipment

- Before you connect the equipment to the power supply, make sure that the data on the rating plate are identical to the supply voltage.
- Always place the portable equipment on a firm, horizontal surface.
- The equipment must always be in a horizontal position.
- The minimum distance between the equipment and other objects is 3 m to the front and 1.25 m to the rear, side and top. Be sure to observe the minimum distance.
- Use the equipment only outdoors or in well-ventilated rooms. The room must have air inlet openings of 0.02 m² per kW heat output. For a heat output of 36 kW this means openings with a total size of 0.72 m². You must open for example windows and doors which lead outdoors.

7.1 Assembly (Fig. 2)

1. Screw the bracket for the extension cable (3) to the side of two handle bars (2/6) using the supplied screws (N) and nuts (M).
Note: The separate bag with assembly materials contains the small parts which you will need for the following assembly jobs.
2. Screw the diesel hot air generator (A) to the two handle bars (2/6) and the base frame (I). Use the short screws (K), the long screws (L) and the nuts (M).
3. Push the wheel axle (C) through the axle mount of the base frame (I).
4. Push the spacer sleeves (D) and the small washers (E) onto the wheel axle (I).
5. Push the wheels (B) onto the wheel axle. Make sure that the valve faces outwards.
6. Push the large washers (F) onto the wheel axle and secure the wheels with the splint (G).
7. Push the axle covers (H) onto the large washers (F) until they latch in place.

Note:

The equipment has a drawer (Fig. 1 / Item 9) in which you can store the supplied spare fuses and the spare drain plugs.

8. Using the equipment

8.1 Fuelling

Note:

- Store the required EL heating oil or diesel fuel in a suitable fuel canister which is clearly labeled with the words "EL Heating Oil" or "Diesel".
 - Follow the regulations in force in your country for the storage of EL heating oil and diesel.
 - Do not use "bio diesel" under any circumstances.
 - At temperatures below 5°C we recommend the use of winter diesel in order to avoid problems with fuel intake.
 - EL heating oil and diesel are subject to ageing. Supplies should be used within 6 months.
 - Refuel only outdoors and with equipment which has cooled down.
 - Follow the safety information (section 1).
1. Remove the tank lid (Fig. 1 / Item 17).
 2. Slowly fill EL heating oil or diesel into the tank until the tank indicator (Fig. 1 / Item 18) indicates "F". (For maximum tank capacity see Technical Data.)
 3. Refit the tank lid.

8.2 Switching on (Fig. 3)

Notes:

- The hot air generator can be connected to any shock-proof socket with 230 V AC and a 10 A circuit-breaker. We recommend that you connect the machine only to a power supply which is protected by means of an earth-leakage circuit breaker (RCD) with a maximum trip current of 30 mA.
 - Please only use power cables that are not damaged. There is a limit to how long power cables can be (max. 50m). The power cable must have a cross-section of 3 x 1.5 mm².
 - We recommend that you go outdoors to start up the equipment for the first time (this will take approx. 10 minutes) so that any oil residues remaining on the sheet metal parts after production can be burnt off.
1. Connect the power plug to an extension cable.
 2. Use the thermostat knob (Item 14) to set the desired temperature (range + 5 °C to + 45 °C).
 3. Set the ON/OFF switch (Item 13) to position ON (I) – the equipment will start, the LED (Item 15) will light up and the room temperature will be indicated (Item 5).

Notes:

- The temperature indicator works only in the range from – 17 °C to + 36 °C. At temperatures below – 17°C the indicator will show “LO”, at temperatures above + 36 °C it will show “HI”.
- If the firing does not switch on, the thermostat must be adjusted to a higher temperature. If, contrary to expectations, the heating still fails to switch on, switch off the equipment and check it against the error list (section 12)

8.3 Switching off

1. Set the ON/OFF switch (Fig. 3/Item 13) to the OFF (0) position – the equipment will switch off.
21. Pull out the power plug.

8.4 Switching on again

1. Wait at least 10 seconds before switching on again.
2. Switch on the equipment again as described in 8.2 and follow all the previous notes.

9. Replacing the power cable

If the power cable for this equipment is damaged, it must be replaced by the manufacturer or its after-sales service or similarly trained personnel to avoid danger.

18

10. Cleaning, maintenance and ordering of spare parts

Always pull out the power plug before starting any cleaning work.

10.1 Cleaning

- Keep all safety devices, air vents and the motor housing free of dirt and dust as far as possible. Wipe the equipment with a clean cloth or blow it down with compressed air at low pressure.
- We recommend that you clean the equipment immediately after you use it.
- Clean the equipment regularly with a damp cloth and some soft soap. Do not use cleaning agents or solvents; these may be aggressive to the plastic parts in the equipment. Ensure that no water can get into the interior of the equipment.

10.2 At the end of the season and before long breaks in operation (Fig. 4)

Empty the fuel tank via the drain plug (9) on the bottom of the tank by pulling the plug cover in downwards direction.

If the drain plug is damaged, be sure to replace it.

Press the new plug into the tank drain hole and close it with the plug cover (see Fig. 5).

Store the equipment and accessories out of children's reach in a dark and dry place at above freezing temperature. The ideal storage temperature is between 5 und 30 °C.

10.3 Servicing

Servicing work may be carried out only by specially trained personnel. Please contact Customer Service.

10.4 Ordering replacement parts:

Please provide the following information on all orders for spare parts:

- Equipment model/type
 - Equipment article number
 - Equipment ID number
 - Spare part number of the required spare part
- For our latest prices and information please go to www.isc-gmbh.info

11. Disposal and recycling

The equipment is supplied in packaging to prevent it from being damaged in transit. The raw materials in this packaging can be reused or recycled.

The equipment and its accessories are made of various types of material, such as metal and plastic. Defective components must be disposed of as special waste. Ask your dealer or your local council.

12. Troubleshooting

If the equipment is operated properly you should experience no problems with malfunctions or faults. In the event of any malfunctions or faults, please check the following before you contact your customer services.

Fault

The fan motor does not start up, the LED is off.

Possible cause

- Power failure.
- The power cable or the power cable is damaged.
- The safety temperature limiter switches on.
- Defective miniature fuse.

Remedy

- Check the voltage, if necessary wait for restart.
- Have repairs carried out by a specialized company.
- Establish the cause of the overheating. Go not cover the air inlet/outlet channels. Wait for at least 10 minutes until the equipment has cooled down, then restart. If necessary, contact Customer Service.
- Replace the miniature fuse.

Fault

The fan motor does not start up, the LED is lit or flashes, "E1" or "E2" appears in the display.

Cause

The thermostat is set too low.

Remedy

Set the thermostat to a higher temperature.

Fault

The fan motor is running, the flame does not ignite, the equipment is switched off after several seconds and the LED flashes. "E1" appears in the display.

Possible cause

- There is too little fuel, the wrong fuel or dirty fuel in the tank.
- The viscosity is too high because the temperature is too low.

Remedy

- Check the tank contents; slowly fill in clean EL heating oil or diesel.
- Use winter diesel.

13. Circuit diagram (Fig. 6)

14. Maintenance by Customer Service

The following maintenance jobs are allowed to be carried out only by specially trained personnel.

- Pull out the power plug before doing any cleaning and maintenance work on the equipment.
- Allow the equipment to cool down completely before you start with the maintenance work.
- Beware of sharp edges.
- For safety reasons, use only original spare parts.
- Poor maintenance can result in higher exhaust values, soot, malfunctions and damage to the equipment.

We recommend that the maintenance jobs be performed in the intervals stated:

Fuel tank

The fuel tank must be rinsed out with clean fuel after every 200 hours in operation or when necessary. Never use water!

Air filter (Fig. 7)

The air intake filter (A) must be replaced or cleaned with soapy water after every 500 hours in operation or sooner if necessary. Allow the air intake filter to dry after it has been cleaned.

The two air discharge filters (B / C) must be replaced after every 500 hours in operation or sooner if necessary. Unscrew the filter cover (D) for this purpose.

Fan blades (Fig. 8)

The fan blades (E) must be cleaned at least once every heating season or more often if necessary. Remove the dust and other dirt with a soft cloth. Make sure that the fan blades are not bent. To replace the fan blades, undo the screw (F) and pull the fan blade off the motor shaft (G).

GB**Fuel nozzle (Fig. 9a/9b)**

The fuel nozzle (H) must be cleaned or replaced at least once every heating season or more often if necessary.

Clean the fuel nozzle from the front with compressed air. To remove stubborn dirt, it can help to saturate the fuel nozzle in clean fuel and wash it out. Take care not to swap the two hoses (K / L).

Legend for the items in Figure 9a/9b:

Item K = air hose (connection)

Item L = fuel hose (connection)

Item M = ignition cable

Item N = ignition electrode

Item P = burner head

Ignition electrode (Fig. 10)

The ignition electrode (N) must be cleaned or replaced after every 600 hours in operation or sooner if necessary. Clean the ignition contacts (Q) carefully with a wire brush. Check the distance between the ignition contacts (Q). It must be 3.5 mm.

Photocell (Fig. 11)

The photocell (R) must be cleaned or replaced at least once every heating season or more often if necessary. Clean the front of the photocell with a cotton cloth which has been saturated in alcohol. When you insert the photocell, make sure it is correctly positioned.

Fuel filter (Fig. 12)

Clean or replace the fuel filter (S) at least twice every heating season or more often if necessary. The fuel filter must be washed out with clean fuel.

Note: To undo the fuel filter, turn it 90° in counter-clockwise direction.

Setting the pump pressure (Fig. 13)

The optimum pump pressure is quoted in the technical data. While the equipment is working, use a screwdriver to turn the setting screw (T) until the pressure gauge (Item 8) indicates the optimum pump pressure. Turning it clockwise will increase the pressure, turning it counter-clockwise will decrease the pressure.

15. Troubleshooting information for experts**Problem**

The flame ignites but after a short while the heater switches off, the LED flashes and "E1" appears in the display.

Possible cause

1. The pump pressure is not correct.
2. Soiled air filters.
3. Soiled fuel filter.
4. Soiled fuel nozzle.
5. Soiled photocell.
6. Photocell not fitted correctly.
7. Photocell is defective.
8. Poor electrical connection between the pcb and the photocell.

Remedy

1. Adjust the pump pressure.
2. Clean or replace the air filters.
3. Clean or replace the fuel filter.
4. Clean or replace the fuel nozzle.
5. Clean or replace the photocell.
6. Adjust the photocell correctly.
7. Replace the photocell.
8. Check the electrical connection between the pcb and the photocell.

Problem

The heater does not work at all or the fan motor runs for only a short while. The LED flashes and "E1" appears in the display.

Possible cause

1. No fuel in the tank.
2. The pump pressure is not correct.
3. Corroded ignition electrode or wrong distance between the ignition contacts.
4. Soiled fuel filter.
5. Soiled fuel nozzle.
6. Moisture / water in the fuel or fuel tank.
7. Poor electrical connection between the transformer and the pcb.
8. Ignition cable is not connected to the ignition electrode.
9. Ignition electrode is defective.

Remedy

1. Fill fuel into the tank.
2. Adjust the pump pressure.
3. Clean or replace the ignition electrode.
4. Clean or replace the fuel filter.
5. Clean or replace the fuel nozzle.
6. Clean the tank, fill in fresh fuel.
7. Check all electrical connections.
8. Connect the ignition cable to the ignition electrode.
9. Replace the ignition electrode.

Problem

The fan motor does not switch on. The mains voltage is active and the ON/OFF switch is set to ON (I). The LED is lit or flashes and "E1" or "E2" appears in the display.

2. Check the socket-outlet, the power cable and the extension cable.
3. Check the miniature fuse and replace it if necessary.
4. Check all electrical connections.

Possible cause

1. The thermostat is set to too low a temperature.
2. The electrical connection between the pcb and the motor is interrupted.

Remedy

1. Set the thermostat knob to a higher temperature.
2. Check all electrical connections.

Problem

The LED flashes and "E3" appears in the display.

Possible cause

The thermostat switch is defective.

Remedy

Replace the thermostat switch.

Problem

Poor combustion and / or formation of soot.

Possible cause

1. Flames emerge from the front of the housing.
2. Too low a heat output.
3. Poor fuel quality.
4. Generally poor maintenance.

Remedy

1. Reduce the pump pressure.
2. Increase the pump pressure.
3. Check whether old or dirty fuel is being used.
4. Have the equipment serviced by specialized personnel.

Problem

The heater does not switch and on the LED does not light up.

Possible cause

1. The equipment is overheated and therefore the safety temperature limiter has responded.
2. No mains voltage.
3. Defective miniature fuses.
4. Connection between the thermostat and the pcb has been interrupted.

Remedy

1. Set the ON/OFF switch to OFF (0) and allow the heater to cool for at least 10 minutes. Then set the On/Off switch back to ON (I).

F

Table des matières :

1. Consignes de sécurité
2. Description de l'appareil
3. Volume de livraison
4. Utilisation conforme à l'affectation
5. Mode de fonctionnement
6. Caractéristiques techniques
7. Avant la mise en service
8. Commande
9. Remplacement de la ligne de raccordement réseau
10. Nettoyage, maintenance et commande de pièces de rechange
11. Mise au rebut et recyclage
12. Consignes de dépannage
13. Schéma des connexions
14. Maintenance du service après-vente
15. Élimination des erreurs - Indications pour le spécialiste

⚠ Attention !

Lors de l'utilisation d'appareils, il faut respecter certaines mesures de sécurité afin d'éviter des blessures et dommages. Veuillez donc lire attentivement ce mode d'emploi.

Veillez à le conserver en bon état pour pouvoir accéder aux informations à tout moment. Si l'appareil doit être remis à d'autres personnes, veillez à leur remettre aussi ce mode d'emploi. Nous déclinons toute responsabilité pour les accidents et dommages dus au non-respect de ce mode d'emploi et des consignes de sécurité.

1. Consignes de sécurité

- Il est interdit de procéder à des modifications du générateur d'air chaud.
- Pour la maintenance et les accessoires, seules les pièces originales doivent être utilisées.
- Les enfants doivent être maintenus à distance du générateur d'air chaud.
- Attention : ne touchez pas l'appareil de chauffe pendant son fonctionnement, risque de brûlure.
- Ne jamais utiliser le générateur d'air chaud dans des pièces confinées.
- Danger d'explosion : ne jamais utiliser le générateur d'air chaud dans des pièces contenant des matières facilement inflammables.
- La pression de la pompe réglée par le fabricant ne doit pas être modifiée. Le générateur d'air chaud peut être endommagé, des incendies peuvent se déclarer.
- Pendant le transport, le générateur d'air chaud doit être sécurisé de sorte qu'il ne glisse pas et ne se renverse pas.
- Mettre le générateur d'air chaud à un endroit sûr et plat. Il est interdit de tourner, de faire basculer ou de changer l'appareil d'endroit pendant son fonctionnement.
- Pendant le transport et le ravitaillement en combustible, toujours éteindre le générateur d'air chaud et le laisser refroidir.
- Veillez à ce que pendant le ravitaillement en combustible, il n'y ait pas de combustible qui se répande.
- Ne jamais faire fonctionner le générateur d'air chaud sous la pluie ou la neige.
- Ne jamais saisir le générateur d'air chaud avec des mains mouillées.
- Protégez-vous des risques électriques.
- Utilisez en plein air seulement des rallonges admises pour cela et dûment caractérisées.
- Dans le cas où vous utilisez des rallonges, leur longueur totale ne doit pas dépasser 50 m pour 1,5 mm, 100 m pour 2,5 mm.
- Les travaux de réparations et de réglages doivent être uniquement exécutés par du personnel spécialisé et autorisé.
- Ne pas ravitailler en combustible ou vider le réservoir de combustible à proximité d'une flamme nue, d'un feu ou d'un jet de flammèches. Ne pas fumer !
- Ne touchez pas de parties brûlantes. N'enlevez pas les couvercles de protections.
- Les appareils ne doivent pas être exposés à l'humidité ou la poussière. Température ambiante autorisée -10 à + 40 °C maxi. Niveau de la mer 1000 m, humidité relative : 90%(sans condensation).
- Attention ! Le diesel ou le fioul domestique sont nocifs pour la santé. Portez toujours des gants de protection lorsque vous manipulez le diesel ou le fioul domestique. Respectez les conditions de mise au rebut des carburants (tissus et chiffons) qui sont imbibés de diesel ou de fioul domestique.
- Ne raccordez jamais le générateur d'air chaud à des cuves de combustibles externes.
- Utilisez l'appareil uniquement lorsqu'il est complètement monté.
- Débrancher la fiche de contact lorsqu'il n'est pas utilisé.
- Ne jamais recouvrir les orifices d'arrivée ou d'évacuation d'air - risque d'incendie.
- Ne jamais transporter alors qu'il est plein de combustible.
- Vérifiez que la distance minimale entre l'appareil et d'autres objets ne soit pas en dessous de 3 m devant, 1,25 m à l'arrière, sur les côtés et au-dessus.
- Mettre l'appareil uniquement à l'air libre ou dans des pièces bien aérées. Dans la pièce, il est nécessaire d'avoir des entrées d'air d'au moins 0,02 m² par kW de puissance de chauffe. Pour une puissance de chauffe de 20 kW, cela correspond à des ouvertures de 0,4 m² en tout. Pour cela, ouvrez par ex. des fenêtres ou des portes qui donnent sur l'extérieur.
- Avertissement ! Lors de la combustion, des petites quantités de monoxyde de carbone toxique se dégagent.
- Pour cette raison, il est nécessaire d'aérer et de ventiler continuellement afin d'éviter une intoxication au monoxyde de carbone qui peut être mortelle. Les signes indiquant un début d'intoxication au monoxyde de carbone sont des maux de tête, des sensations de brûlures au nez et aux yeux, des nausées, des vertiges, une bouche sèche et des maux de gorge.
- Si, en dépit d'une aération et d'une ventilation

F

suffisante, ces symptômes apparaissent, il faut tout de suite éteindre l'appareil et ouvrir toutes les fenêtres et les portes. N'utilisez plus l'appareil et remettez-le au service après-vente pour vérification.

- Les personnes malades des bronches, des poumons ou du cœur et autrement gravement malades, ainsi que les femmes enceintes devraient demander l'avis d'un médecin avant d'utiliser l'appareil.

Cet appareil ne convient pas aux personnes (y compris les enfants) qui en raison de leurs capacités physiques, sensorielles ou intellectuelles ou leur manque d'expérience et/ou de connaissances ne peuvent pas l'utiliser de manière sûre, à moins d'être surveillés et de recevoir les instructions relatives à l'utilisation de l'appareil par une personne responsable de leur sécurité.

Surveillez les enfants pour vous assurer qu'ils ne jouent pas avec l'appareil.

Attention : utilisez uniquement du diesel ou du fioul domestique comme carburant.

N'utilisez pas comme combustible de l'essence, de l'alcool, des détergents ou toute autre matière très inflammable.

Emballage :

L'appareil se trouve dans un emballage permettant d'éviter les dommages dus au transport. Conservez l'emballage pour stocker ultérieurement l'appareil. Si vous voulez néanmoins éliminer l'emballage, respectez le fait que celui-ci est une matière première et qu'il est donc recyclable et qu'il peut donc être réintroduit dans le cycle d'utilisation des matières premières.

⚠ AVERTISSEMENT

Veillez lire et conserver ces consignes. Tout non-respect des consignes de sécurité et instructions peut provoquer une décharge électrique, un incendie et/ou des blessures graves.

Conservez toutes les consignes de sécurité et toutes les instructions pour l'avenir.

2. Description de l'appareil (fig. 1)

1. Orifice d'évacuation d'air
2. Poignée avant
3. Crochet pour rallonge
4. Moitié supérieure du carter
5. Affichage température
6. Poignée arrière
7. Recouvrement du ventilateur
8. Affichage de la pression
9. Tiroir
10. Réservoir de combustible
11. Bouchon de vidange
12. Câble réseau
13. Interrupteur marche/arrêt
14. Thermostat - Pommeau de réglage
15. LED
16. Recouvrement latéral
17. Couvercle du réservoir
18. Jauge de carburant
19. Moitié inférieure du carter

3. Volume de livraison

- Ouvrez l'emballage et sortez l'appareil de l'emballage avec précaution.
- Retirez le matériel d'emballage tout comme les sécurités d'emballage et de transport (s'il y en a).
- Vérifiez que le contenu de la livraison est bien complet.
- Contrôlez si l'appareil et ses accessoires ne sont pas endommagés par le transport.
- Conservez l'emballage autant que possible jusqu'à la fin de la période de garantie.

ATTENTION

L'appareil et les matériaux d'emballage ne sont pas des jouets ! Il est interdit de laisser des enfants jouer avec des sacs et des films en plastique et avec des pièces de petite taille ! Ils risquent de les avaler et de s'étouffer !

- Générateur d'air chaud diesel
- Roues
- Axe de roue (collé au rembourrage en carton)
- Cadre tubulaire (3 pièces)
- Crochet pour rallonge avec matériel de montage
- Fusibles de rechange
- Sachet de matériel de montage
- Mode d'emploi

4. Utilisation conforme à l'affectation

Le générateur d'air chaud transportable fonctionnant au diesel ou au fioul domestique est idéal pour chauffer et sécher les pièces bien aérées dans les secteurs de l'industrie, l'agriculture, le BTP et les loisirs (camping).

Il ne doit pas être utilisé pour chauffer les habitations ou les véhicules de loisirs (par ex. caravanes ou camping-car).

La machine doit exclusivement être employée conformément à son affectation. Toute utilisation allant au-delà de cette affectation est considérée comme non conforme. Pour les dommages en résultant ou les blessures de tout genre, le producteur décline toute responsabilité et l'opérateur/l'exploitant est responsable.

Veillez au fait que nos appareils, conformément au règlement, n'ont pas été conçus pour être utilisés dans un environnement professionnel, industriel ou artisanal. Nous déclinons toute responsabilité si l'appareil venait à être utilisé professionnellement, artisanalement ou par des sociétés industrielles, tout comme pour toute activité équivalente.

5. Mode de fonctionnement

Le générateur d'air chaud est équipé d'un compresseur qui crée une dépression afin d'aspirer le combustible hors du réservoir. Le combustible aspiré arrive jusqu'à la buse d'un brûleur.

Au niveau de la buse, il se crée un mélange air-combustible.

Le mélange air-combustible est allumé dans la chambre de combustion par voie électrique. Le ventilateur envoie de l'air dans la chambre de combustion, celui-ci une fois chauffé est envoyé vers l'avant. La température souhaitée peut être réglée sur le pommeau du thermostat. Lorsque cette température est atteinte, l'appareil s'éteint automatiquement et se rallume lorsque la température baisse.

Une cellule photoélectrique surveille constamment la combustion et éteint l'appareil en cas d'irrégularités. L'appareil s'éteint également en cas de surchauffe. Veuillez contacter dans ce cas le service après-vente.

Les composants électriques sont protégés par un fusible fin (coupe-circuit fusible).

6. Caractéristiques techniques

Branchement secteur :	230 V ~ 50 Hz / 2,3A)
Puissance de chauffe (amplificateur) :	36 kW
Niveau de chauffe :	1
Combustible :	fioul domestique ou diesel
Pression de la pompe (+/- 10 %) :	0,31 bar (4,2 PSI)
Consommation de combustible :	3,6 L. /h
Contenance du réservoir :	38L
Puissance du moteur :	150W
Puissance absorbée maxi. :	530 W
Débit d'air :	900m ³ /h
Température de l'air maxi. :	404 °C
Dimensions de l'appareil env. :	99 x 58 x 66 cm
Poids de l'appareil env. :	24 kg

7. Avant la mise en service

- Assurez-vous, avant de connecter la machine, que les données se trouvant sur la plaque de signalisation correspondent bien aux données du réseau.
- Placez toujours l'appareil transportable sur un support stable et horizontal.
- L'appareil doit toujours être en position horizontale.
- Vérifiez que la distance minimale entre l'appareil et d'autres objets ne soit pas en dessous de 3 m devant, 1,25 m à l'arrière, sur les côtés et au-dessus.
- Mettre l'appareil uniquement à l'air libre ou dans des pièces bien aérées. Dans la pièce, il est nécessaire d'avoir des entrées d'air d'au moins 0,02 m² par kW de puissance de chauffe. Pour une puissance de chauffe de 36 kW, cela correspond à des ouvertures de 0,72 m² en tout. Pour cela, ouvrez des fenêtres et des portes donnant sur l'extérieur.

7.1 Montage (fig. 2)

1. Fixez le crochet pour la rallonge (3) sur le côté des deux poignées (2/6) à l'aide des vis (N) et écrous (M) fournis.
Remarque : les pièces pour le montage figurant ci-après se trouvent dans un sachet séparé avec le matériel de montage.
2. Vissez le générateur d'air chaud (A) aux deux poignées (2/6) et au cadre de base (I). Utilisez pour cela, les vis courtes (K), les vis longues (L) et les écrous (M).
3. Enfillez l'axe de roue (C) dans le logement d'axe

F

du cadre de base (I).

4. Enfichez les douilles d'écartement (D) et les petites rondelles (E) sur l'axe de roue (I).
5. Enfichez les roues (B) sur l'axe de roue. Veillez à ce que la vanne soit tournée vers l'extérieur.
6. Enfichez les grosses rondelles (F) sur l'axe de roue et fixez les roues à l'aide de la goupille fendue (G).
7. Enfichez les recouvrements d'axe (H) sur les grosses rondelles (F) jusqu'à ce que ceux-ci s'enclanchent.

Remarque :

L'appareil dispose d'un tiroir (fig. 1/pos. 9) dans lequel vous pouvez conserver les fusibles de recharge et les bouchons de vidange de recharge.

8. Commande**8.1 Ravitaillement en combustible****Remarques :**

- Stocker obligatoirement le fioul domestique ou le diesel nécessaire dans un bidon approprié et clairement étiqueté avec les indications "fioul domestique" ou « diesel ».
 - Veuillez respecter les réglementations en vigueur dans votre pays concernant le stockage du fioul domestique et du diesel.
 - N'utiliser en aucun cas du « biodiesel ».
 - Nous recommandons l'utilisation de diesel d'hiver lorsque les températures sont inférieures à 5 °C afin de prévenir toute difficulté avec l'installation.
 - Le fioul domestique et le diesel vieillissent. Pour cette raison, utiliser les stocks dans un délai de 6 mois.
 - Ravitailler en combustible uniquement à l'air libre et lorsque l'appareil est refroidit.
 - Veuillez respecter les consignes de sécurité(chapitre 1).
1. Retirez le couvercle du réservoir de combustible (fig. 1/pos. 17).
 2. Remplissez lentement le réservoir de fioul domestique ou de diesel jusqu'à ce que la jauge du réservoir (fig. 1/pos. 18) affiche « F ». (Contenance maxi. du réservoir, voir caractéristiques techniques)
 3. Remettre le couvercle du réservoir.

8.2 Mise en circuit (fig. 3)**Remarques :**

- Le générateur d'air chaud peut être branché sur toute prise de courant avec contact de mise à la terre avec 230 volt de courant alternatif pour la protection de laquelle, un disjoncteur automatique pour 10A doit être prévu. Il est conseillé de raccorder l'appareil uniquement à une alimentation en courant protégée par un interrupteur de protection contre les courants de court-circuit (RCD) avec un courant de déclenchement de maximum 30 mA.
 - N'utilisez que des câbles de raccordement en bon état. Le câble de raccordement de l'appareil ne doit pas être trop long (maxi. 50m). La section transversale du câble de raccordement de l'appareil doit faire au moins 3 x 1,5 mm².
 - Nous recommandons de procéder à la première mise en service en plein air (env. pendant 10 min.), afin de brûler les résidus d'huiles qui se sont déposés sur les parties en tôles lors de la fabrication.
1. Raccordez la fiche de contact à une rallonge.
 2. Réglez la température souhaitée sur le pommeau du thermostat (pos. 14) (Intervalle + 5 °C - + 45 °C).
 3. Positionner l'interrupteur marche/arrêt (pos. 13) sur ON (I) - l'appareil démarre, le voyant LED (pos. 15) brille, la température ambiante s'affiche (pos. 5).

Remarques :

- L'affichage de température fonctionne uniquement de - 17 °C à + 36 °C. Lorsque les températures descendent en dessous de -17 °C, les lettres « LO » s'affichent, lorsqu'elles sont supérieures à 36 °C, les lettres « HI » s'affichent.
- Si le foyer du chauffage ne s'allume pas, il faut régler le thermostat sur une température plus élevée. Si, contre toute attente, le chauffage ne s'allume toujours pas, éteignez l'appareil et faites des vérifications en consultant la liste des dérangements (chapitre 12).

8.3 Arrêt

1. Positionnez l'interrupteur marche/arrêt (fig. 3/pos. 13) sur OFF (0) - l'appareil s'éteint.
2. Débranchez la fiche de contact.

8.4 Remise en marche

1. Avant de remettre en marche, attendez au moins 10 secondes.
2. Remettez l'appareil en marche comme indiqué au point 8.2 et respectez ce-faisant toutes les indications faites auparavant.

9. Remplacement de la ligne de raccordement réseau

Si la ligne de raccordement réseau de cet appareil est endommagée, il faut la faire remplacer par le producteur ou son service après-vente ou par une personne qualifiée afin d'éviter tout risque.

10. Nettoyage, maintenance et commande de pièces de rechange

Débranchez la fiche de contact avant tous travaux de nettoyage.

10.1 Nettoyage

- Maintenez les dispositifs de protection, les fentes à air et le carter de moteur aussi propres (sans poussière) que possible. Frottez l'appareil avec un chiffon propre ou soufflez dessus avec de l'air comprimé à basse pression.
- Nous recommandons de nettoyer l'appareil directement après chaque utilisation.
- Nettoyez l'appareil régulièrement à l'aide d'un chiffon humide et un peu de savon noir. N'utilisez aucun produit de nettoyage ni détergent ; ils pourraient endommager les matières plastiques. Veillez à ce qu'aucune eau n'entre à l'intérieur de l'appareil.

10.2 En fin de saison et pendant des arrêts de longue durée (fig. 4)

Videz le réservoir de combustible par le bouchon de vidange (9) situé sous le réservoir en tirant le couvercle du bouchon vers le bas.

Si le bouchon de vidange est endommagé, veuillez absolument le remplacer. Pour cela, enfoncez le nouveau bouchon dans l'orifice de vidange du réservoir et fermez-le avec le couvercle du bouchon (voir fig. 5).

Entreposez l'appareil et ses accessoires dans un endroit sombre, sec, à l'abri du gel et inaccessible aux enfants. La température de stockage optimale est comprise entre +5 et +30 °C.

10.3 Maintenance

La maintenance doit être uniquement effectuée par du personnel formé spécialement pour cela. Veuillez vous adresser, s'il vous plaît, à votre service après-vente.

10.4 Commande de pièces de rechange :

Veillez indiquer ce qui suit pour toute commande de pièces de rechange ;

- Type de l'appareil
- Référence de l'appareil
- Numéro d'identification de l'appareil
- Numéro de la pièce de rechange requise

Vous trouverez les prix et informations actuelles à l'adresse www.isc-gmbh.info

11. Mise au rebut et recyclage

L'appareil se trouve dans un emballage permettant d'éviter les dommages dus au transport. Cet emballage est une matière première et peut donc être réutilisé ultérieurement ou être réintroduit dans le circuit des matières premières.

L'appareil et ses accessoires sont en matériaux divers, comme par ex. des métaux et matières plastiques. Éliminez les composants défectueux dans les systèmes d'élimination des déchets spéciaux. Renseignez-vous dans un commerce spécialisé ou auprès de l'administration de votre commune !

12. Consignes de dépannage

Lorsque l'appareil est correctement exploité, aucun dérangement ne devrait se produire. En cas de dérangement, vérifiez les possibilités suivantes avant d'appeler le service après-vente.

Dérangement

Le moteur du ventilateur ne démarre pas, le voyant LED est éteint.

Cause probable

- a) Coupure de courant
- b) Câble réseau ou fiche de contact endommagé
- c) Le thermostat de sécurité s'allume
- d) Fusible fin défectueux

Remède

- a) Vérifier la tension, le cas échéant attendre la remise en marche
- b) Remise en état par un spécialiste
- c) Constater la cause de la surchauffe. Les arrivées et les évacuations d'air ne doivent pas être recouvertes.
Attendre au moins 10 minutes jusqu'à ce que l'appareil soit refroidit et remettre en marche. En cas de besoin, adressez-vous à votre service après-vente.
- d) Remplacez les fusibles fins

F**Dérangement**

Le moteur du ventilateur ne tourne pas, le voyant LED brille ou clignote, l'affichage indique « E1 » ou « E2 ».

Origine

Le thermostat est réglé sur une température trop basse.

Remède

Régler le thermostat sur une température plus élevée.

Dérangement

Le moteur du ventilateur tourne, la flamme ne s'allume pas, l'appareil s'éteint après quelques secondes et le voyant LED clignote. L'affichage indique « E1 ».

Cause probable

- Trop peu de combustible dans le réservoir, mauvais combustible, combustible sale.
- Viscosité trop élevée en raison des températures trop basses.

Remède

- Vérifier le contenu du réservoir ; Ravitailler l'appareil lentement avec du fioul domestique ou du diesel propre.
- Utiliser du diesel d'hiver

13. Schéma des connexions (fig. 6)**14. Maintenance du service après-vente**

Les travaux suivants doivent être effectués uniquement par du personnel spécialement formé pour cela.

- Retirez la prise du réseau pour chaque travail de réglage et de maintenance.
- Avant de commencer tout travail de maintenance, laissez complètement refroidir l'appareil.
- Faites attention aux arêtes acérées.
- Pour des raisons de sécurité, n'utilisez que des pièces originales.
- Une maintenance mal faite peut avoir pour conséquence des valeurs de gaz d'échappements élevées, provoquer une formation de suie, des dysfonctionnements et endommagements de l'appareil.

Nous recommandons de procéder aux travaux de maintenance suivants dans les intervalles indiqués :

Réservoir de combustible

Le réservoir de combustible doit être rincé toutes les 200 heures de fonctionnement ou en cas de besoin, avec du combustible propre.
Ne jamais utiliser de l'eau !

Filtre à air (fig. 7)

Le filtre d'aspiration de l'air (A) doit être remplacé ou nettoyé avec de l'eau savonneuse toutes les 500 heures de fonctionnement ou au besoin plus tôt. Après le nettoyage, laissez sécher le filtre d'aspiration de l'air.

Les deux filtres d'évacuation de l'air (B/C) doivent être remplacés toutes les 500 heures de fonctionnement ou au besoin plus tôt. Pour cela, dévisser le recouvrement du filtre (D).

Pale du ventilateur (fig. 8)

Les pales du ventilateur (E) doivent être nettoyées au moins une fois par saison ou au besoin plus souvent. Enlevez la poussière ou autre saletés à l'aide d'un chiffon doux. Faites attention, ce faisant, à ne pas plier les pales. Pour remplacer les pales du ventilateur, desserrez la vis (F) et enlevez la pale du ventilateur de l'arbre du moteur (G).

Buse de combustible (fig. 9a/9b)

La buse de combustible (H) doit être nettoyée ou remplacée au moins une fois par saison de chauffage ou au besoin plus souvent.

Nettoyez la buse de combustible par devant avec de l'air comprimé. Pour enlever la saleté tenace, il peut être profitable de faire tremper la buse du combustible dans du combustible propre et de la laver. Veillez à ne pas confondre les deux tuyaux (K/L)

Dénomination des positions sur la figure 9a/9b :

- Pos. K = tuyau d'air (-raccordement)
Pos. L = tuyau combustible (-raccordement)
Pos. M = câble d'allumage
Pos. N = électrode d'allumage
Pos. P = tête de brûleur

Électrode d'allumage (fig. 10)

L'électrode d'allumage (N) doit être nettoyée ou remplacée toutes les 600 heures de fonctionnement ou au besoin plus tôt. Nettoyez les contacts d'allumage (Q) avec précaution à l'aide d'une brosse métallique. Vérifiez l'écartement des contacts d'allumage (Q). Il doit être de 3,5 mm.

Cellule photoélectrique (fig. 11)

La cellule photoélectrique (R) doit être nettoyée ou remplacée au moins une fois par saison de chauffage

ou au besoin plus souvent. Nettoyez le devant de la cellule photoélectrique avec un chiffon en coton imbibé d'alcool. Vérifiez la bonne position de la cellule photoélectrique en la mettant en place.

Filtre à combustible (fig. 12)

Nettoyez ou remplacez le filtre à combustible (S) au moins deux fois par saison de chauffage ou au besoin plus souvent. Le filtre à combustible doit être lavé dans du combustible propre.

Remarque : Pour dévisser le filtre à combustible, tournez-le à 90° dans le sens contraire des aiguilles d'une montre.

Réglez la pression de la pompe (fig. 13)

La pression de la pompe optimale est indiquée dans les caractéristiques techniques. Pendant que l'appareil fonctionne, tournez la vis de réglage (T) à l'aide d'un tournevis jusqu'à ce que le manomètre (pos. 8) indique la pression de la pompe optimale. Dans le sens des aiguilles d'une montre = pression plus élevée, dans le sens contraire des aiguilles d'une montre = pression plus basse.

15. Élimination des erreurs - Indications pour le spécialiste

Problème

La flamme s'allume, mais le chauffage s'éteint après un court instant, le voyant LED clignote, l'affichage indique « E1 ».

Cause probable

1. La pression de la pompe n'est pas correcte
2. Le filtre à air est sale.
3. Le filtre à combustible est sale.
4. La buse de combustible est sale.
5. La cellule photoélectrique est sale.
6. La cellule photoélectrique n'est pas correctement montée.
7. La cellule photoélectrique est défectueuse
8. Connexion électrique dysfonctionnelle entre la carte électronique et la cellule photoélectrique.

Remède

1. Régler la pression de la pompe
2. Nettoyer le filtre à air ou le remplacer
3. Nettoyer le filtre à combustible ou le remplacer
4. Nettoyer la buse de combustible ou la remplacer
5. Nettoyer la cellule photoélectrique ou la remplacer
6. Placer la cellule photoélectrique correctement
7. Remplacer la cellule photoélectrique
8. Vérifier la connexion électrique entre la carte

électronique et la cellule photoélectrique.

Problème

Le chauffage ne fonctionne pas du tout ou le moteur du ventilateur tourne seulement pendant un court instant. Le voyant LED clignote, l'affichage indique « E1 ».

Cause probable

1. Pas de combustible dans le réservoir
2. La pression de la pompe n'est pas correcte
3. Électrode d'allumage corrodée ou écartement des contacts d'allumage incorrect
4. Le filtre à combustible est sale.
5. La buse de combustible est sale.
6. Humidité/eau dans le combustible ou dans le réservoir de combustible
7. Connexion électrique dysfonctionnelle entre le transformateur et la carte électronique
8. Le câble d'allumage n'est pas connecté à l'électrode d'allumage
9. L'électrode d'allumage est défectueuse

Remède

1. Ravitailler en combustible
2. Régler la pression de la pompe
3. Nettoyer ou remplacer l'électrode d'allumage
4. Nettoyer le filtre à combustible ou le remplacer
5. Nettoyer la buse de combustible ou la remplacer
6. Nettoyer le réservoir, remplir de combustible vierge
7. Vérifier toutes les connexions électriques
8. Raccorder le câble d'allumage à l'électrode d'allumage
9. Remplacer l'électrode d'allumage

Problème

Le moteur du ventilateur ne s'allume pas. Tension réseau présente, l'interrupteur marche/arrêt est sur ON (I).

Le voyant brille en permanence ou clignote, l'affichage indique « E1 » ou « E2 ».

Cause probable

1. Le thermostat est réglé sur une température trop basse
2. La connexion électrique entre la carte électronique et le moteur est interrompue.

Remède

1. Régler le pompage du thermostat sur une température plus élevée
2. Vérifier toutes les connexions électriques

F

Problème

Le voyant LED clignote, l'affichage indique « E3 ».

Cause probable

L'interrupteur du thermostat est défectueux

Remède

Remplacer l'interrupteur du thermostat

Problème

Combustion imparfaite et/ou formation de suie

Cause probable

1. Des flammes sortent du carter sur le devant.
2. Puissance de chauffe trop faible
3. Mauvaise qualité du combustible
4. Maintenance générale incorrecte

Remède

1. Réduire la pression de la pompe
2. Augmenter la pression de la pompe
3. Vérifier si le combustible est vieux ou sale
4. Faire faire la maintenance par un spécialiste

Problème

Le chauffage ne s'allume pas et le voyant LED ne brille pas

Cause probable

1. L'appareil est en surchauffe et le thermostat de sécurité s'est déclenché pour cette raison
2. Pas de tension réseau
3. Fusible fin défectueux
4. Connexion entre la surveillance thermique et la carte électronique interrompue

Remède

1. Positionner l'interrupteur marche/arrêt sur OFF (0) et laisser refroidir le chauffage au moins 10 minutes.
Ensuite remettre l'interrupteur marche/arrêt sur ON (I).
2. Vérifier la prise, le câble réseau et la rallonge
3. Vérifier le fusible fin et remplacer le cas échéant.
4. Vérifier toutes les connexions électriques



Indice:

1. Avvertenze di sicurezza
2. Descrizione dell'apparecchio
3. Elementi forniti
4. Utilizzo proprio
5. Funzionamento
6. Caratteristiche tecniche
7. Prima della messa in esercizio
8. Uso
9. Sostituzione del cavo di alimentazione
10. Pulizia, manutenzione e ordinazione dei pezzi di ricambio
11. Smaltimento e riciclaggio
12. Avvertenze per l'eliminazione di anomalie
13. Schema elettrico
14. Manutenzione da parte del servizio assistenza
15. Soluzione di eventuali problemi - Avvertenze per il tecnico

⚠ Attenzione!

Nell'usare gli apparecchi si devono prendere diverse misure di sicurezza per evitare lesioni e danni. Quindi leggete attentamente queste istruzioni per l'uso. Conservate bene le informazioni per averle a disposizione in qualsiasi momento. Se date l'apparecchio ad altre persone consegnate loro queste istruzioni per l'uso insieme all'apparecchio. Non ci assumiamo alcuna responsabilità per incidenti o danni causati dal mancato rispetto di queste istruzioni e delle avvertenze di sicurezza.

1. Avvertenze di sicurezza

- Non si devono effettuare modifiche al generatore di aria calda.
- Per la manutenzione e come accessori si devono utilizzare solo pezzi originali.
- Tenete i bambini lontani dal generatore di aria calda.
- Attenzione: pericolo di ustioni, non toccate l'apparecchio di riscaldamento mentre è in esercizio.
- Non utilizzate mai il generatore di aria calda in locali non areati.
- Pericolo d'esplosione: non utilizzate mai il generatore di aria calda in locali con sostanze facilmente infiammabili.
- Non si deve modificare la pressione della pompa preimpostata dal produttore. Il generatore di aria calda potrebbe subire danni e potrebbero svilupparsi degli incendi.
- Durante il trasporto si deve assicurare il generatore di aria calda contro lo scivolamento e il ribaltamento.
- Mettete il generatore di aria calda in un posto sicuro e piano. È vietato capovolgerlo, ribaltarlo o spostarlo durante l'esercizio.
- Spegnete sempre e lasciate raffreddare il generatore di aria calda durante il trasporto o il rifornimento di carburante.
- Fate attenzione che durante il rifornimento non sia versato del carburante sul motore o sull'impianto di scarico.
- Non usate mai il generatore di aria calda se piove o nevicata.
- Non toccate mai il generatore di aria calda con le mani bagnate.
- Proteggetevi dai pericoli derivanti dalla corrente elettrica.
- Usate all'aperto solo cavi di prolunga omologati per questo e contrassegnati in modo corrispondente.
- Nell'usare cavi di prolunga non si deve superare una lunghezza totale di 50 m in caso di sezione di 1,5 mm² e 100 m in caso di 2,5 mm².
- I lavori di riparazione e di regolazione devono essere eseguiti solo da tecnici autorizzati.
- Non riempite o svuotate il serbatoio nelle vicinanze di fiamme vive, fuoco o scintille. Non fumate!
- Non toccate parti molto calde. Non togliete nessuna copertura di protezione.
- Gli apparecchi non devono essere esposti ad umidità o polvere. Temperatura ambiente consentita da -10 a +40°C, altitudine max. sul livello del mare di 1000 m, umidità relativa dell'aria: 90% (senza formazione di condensa).
- Attenzione! Il carburante diesel o gasolio EL è nocivo alla salute. Usate guanti di sicurezza se lavorate con carburante diesel o gasolio EL. Rispettate le norme per lo smaltimento di mezzi di esercizio (panni, stracci) che sono impregnati di carburante diesel o gasolio EL.
- Non collegate mai il generatore di aria calda a serbatoi esterni di carburante.
- Utilizzate l'apparecchio solo se interamente montato.
- Se non viene usato staccate la spina dalla presa di corrente.
- Non coprite mai le aperture di entrata o uscita dell'aria - pericolo di incendio.
- Non trasportatelo mai con il serbatoio pieno.
- Tenete presente che la distanza minima dell'apparecchio da oggetti deve essere di 3 m sul davanti, di 1,25 m dietro, di lato e sopra.
- Utilizzate l'apparecchio soltanto all'aperto o in locali ben areati. Nel locale sono necessarie aperture di entrata dell'aria grandi almeno 0,02 m² per kW di potere calorifico. Con un potere calorifico di 20kW queste aperture hanno una grandezza totale di 0,4 m². A tale scopo aprite per es. porte e finestre verso l'esterno.
- Avvertimento! Durante la combustione si sviluppano piccole quantità di ossido di carbonio che è tossico.
- Per questo motivo sono necessari un apporto ed uno scarico continuo di aria per evitare un'intossicazione di ossido di carbonio che può essere mortale. Sintomi di un'intossicazione di ossido di carbonio sono mal di testa, bruciore al naso e agli occhi, nausea, vertigini, bocca asciutta e mal di gola.
- Se tali sintomi si dovessero presentare nonostante un apporto e scarico sufficiente di aria, si deve disinserire immediatamente l'apparecchio e si devono aprire tutte le porte e le finestre. Non usate più l'apparecchio e consegnatelo al servizio assistenza per la verifica.



- Chi presenta affezioni del sistema respiratorio o cardiaco o altre malattie gravi e le donne in stato di gravidanza dovrebbero consultare il medico prima di usare l'apparecchio.

Questo apparecchio non è destinato ad essere usato da persone (bambini compresi) con capacità fisiche, sensoriali o mentali limitate o che manchino di esperienza e/o conoscenze, a meno che non vengano sorvegliati da una persona responsabile per la loro sicurezza o abbiano ricevuto da questa istruzioni su come usare l'apparecchio. I bambini devono essere sorvegliati per assicurarsi che non giochino con l'apparecchio.

Attenzione: usate solamente diesel o gasolio EL come carburante.

In ogni caso non usate benzina, alcol, solventi o altri liquidi infiammabili come carburante.

Imballaggio

L'apparecchio si trova in un imballaggio per evitare i danni dovuti al trasporto. Conservate l'imballaggio per conservare poi l'apparecchio. Se doveste tuttavia gettare l'imballaggio, esso rappresenta una materia prima e può perciò essere riutilizzato o riciclato.

⚠ AVVERTIMENTO

Leggete tutte le avvertenze di sicurezza e le istruzioni. Il mancato rispetto delle avvertenze di sicurezza e delle istruzioni può causare scosse elettriche, incendi e/o gravi lesioni.

Conservate tutte le avvertenze di sicurezza e le istruzioni per eventuali necessità future.

2. Descrizione dell'apparecchio (Fig. 1)

1. Apertura di uscita dell'aria
2. Impugnatura davanti
3. Supporto per cavo di prolunga
4. Parte superiore della carcassa
5. Display di indicazione della temperatura
6. Impugnatura dietro
7. Copertura del ventilatore
8. Indicatore di pressione
9. Cassetto portaoggetti
10. Serbatoio del carburante
11. Bocchettone di scarico
12. Cavo di alimentazione
13. Interruttore ON/OFF
14. Termostato - Manopola di regolazione
15. LED
16. Copertura laterale
17. Tappo del serbatoio

18. Indicatore serbatoio
19. Parte inferiore della carcassa

3. Elementi forniti

- Aprite l'imballaggio e togliete con cautela l'apparecchio dalla confezione.
- Togliete il materiale d'imballaggio e anche i fermi di trasporto / imballaggio (se presenti).
- Controllate che siano presenti tutti gli elementi forniti.
- Verificate che l'apparecchio e gli accessori non presentino danni dovuti al trasporto.
- Se possibile, conservate l'imballaggio fino alla scadenza della garanzia.

ATTENZIONE

L'apparecchio e il materiale d'imballaggio non sono giocattoli! I bambini non devono giocare con sacchetti di plastica, film e piccoli pezzi! Sussiste pericolo di ingerimento e soffocamento!

- Generatore di aria calda a gasolio
- Ruote
- Asse delle ruote (incollato su imbottitura cartone)
- Telaio in tubolare (3 pz.)
- Supporto per cavo di prolunga con materiale di montaggio
- Fusibili di ricambio
- Sacchetto materiale di montaggio
- Istruzioni per l'uso

4. Utilizzo proprio

Il generatore di aria calda trasportabile alimentato a diesel o gasolio EL è ideale per riscaldare e asciugare locali ben aerati nell'industria, nell'agricoltura, nell'edilizia e nel tempo libero (campeggio).

Non deve essere usato per riscaldare appartamenti e veicoli per il tempo libero (per es. camper o roulotte).

L'apparecchio deve essere usato solamente per lo scopo a cui è destinato. Ogni altro tipo di uso che esuli da quello previsto non è conforme. L'utilizzatore operatore, e non il costruttore, è responsabile dei danni e delle lesioni di ogni tipo che ne risultino.



Tenete presente che i nostri apparecchi non sono stati costruiti per l'impiego professionale, artigianale o industriale. Non riconosciamo alcuna garanzia se l'apparecchio viene usato in imprese commerciali, artigianali o industriali, o in attività equivalenti.

5. Funzionamento

Il generatore di aria calda è dotato di un compressore che crea una depressione per aspirare il carburante dal serbatoio. Il carburante aspirato arriva all'ugello del bruciatore.

Nell'ugello si crea una miscela di aria e carburante. La miscela di aria e carburante viene accesa elettricamente nella camera di combustione. Il ventilatore soffia aria nella camera di combustione che si riscalda e viene espulsa verso l'esterno. La temperatura desiderata può essere impostata sulla manopola del termostato. Una volta raggiunta questa temperatura l'apparecchio si disinserisce automaticamente e si reinserisce quando si scende al di sotto di essa.

Una fotocellula controlla continuamente la combustione e disinserisce l'apparecchio in caso d'irregolarità.

L'apparecchio si disinserisce anche in caso di surriscaldamento.

In questo caso contattate il servizio assistenza clienti. I componenti elettrici sono protetti da un fusibile a filo sottile (valvola fusibile).

6. Caratteristiche tecniche

Collegamento alla rete:	230 V ~ 50Hz / 2,3A
Potere calorifico (Hi):	kW
Livelli di riscaldamento:	1
Combustibile:	gasolio EL o diesel
Pressione pompa (+/- 10%):	0,31 bar (4,2 PSI)
Consumo di carburante:	3,6 L/h
Capacità del serbatoio:	38 L
Potenza del motore:	150 W
Potenza assorbita max.:	530 W
Portata aria:	900m ³ /h
Temperatura aria max.:	404 °C
Dimensioni dell'apparecchio ca.:	99 x 58 x 66 cm
Peso dell'apparecchio ca.:	24 kg

7. Prima della messa in esercizio

- Prima di inserire la spina nella presa di corrente, assicuratevi che i dati sulla targhetta di identificazione corrispondano a quelli di rete.
- Mettete sempre l'apparecchio trasportabile su una superficie stabile ed orizzontale.
- L'apparecchio deve essere sempre in posizione orizzontale.
- Tenete presente che la distanza minima dell'apparecchio da oggetti deve essere di 3 m sul davanti, di 1,25 m sia dietro che di lato.
- Utilizzate l'apparecchio soltanto all'aperto o in locali ben areati. Nel locale sono necessarie aperture di entrata dell'aria grandi 0,02 m² per kW di potere calorifico. Con un potere calorifico di 36 kW queste aperture hanno una grandezza totale di 0,72 m². A tale scopo aprite per es. porte e finestre verso l'esterno.

7.1 Montaggio (Fig. 2)

1. Avvitare il supporto per il cavo di prolunga (3) con le viti (N) e i dadi (M) acclusi di lato alle due impugnature (2/6).
Avvertenza: la minuteria indicata qui di seguito per il montaggio si trova nel sacchetto separato con il materiale di montaggio.
2. Avvitare il generatore di aria calda a gasolio (A) alle due impugnature (2/6) e al telaio di base (I). A tale scopo usate le viti corte (K), le viti lunghe (L) e i dadi (M).
3. Inserite l'asse delle ruote (C) attraverso la relativa sede nel telaio base (I).
4. Infilate i distanziatori (D) e le piccole rosette (E) sull'asse delle ruote (C).
5. Infilate le ruote (B) sull'asse delle ruote. Fate attenzione che la valvola sia rivolta verso l'esterno.
6. Infilate le rosette grandi (F) sull'asse delle ruote e fissate le ruote con la spina (G).
7. Spingete la copertura degli assi (H) sulle rosette grandi (F) fino a quando scattano in posizione.

Avvertenza

L'apparecchio dispone di un cassetto (Fig. 1 / Pos. 9) nel quale si possono conservare i fusibili e il tappo di scarico di riserva forniti.



8. Uso

8.1 Riempire il serbatoio

Avvertenze

- Il gasolio EL o il diesel necessari devono essere assolutamente conservati in una tanica per carburanti adatta con le scritte "Gasolio EL" ovvero "Diesel".
 - Osservate le disposizioni valide nel vostro paese per la conservazione di gasolio EL e diesel.
 - Non usate in nessun caso "biodiesel".
 - In caso di temperature inferiori ai 5°C consigliamo di usare diesel invernale per evitare problemi con l'aspirazione del carburante.
 - Il gasolio EL o il diesel si alterano con l'andar del tempo. Consumate perciò le scorte entro 6 mesi.
 - Riempite il serbatoio solo all'aperto e con apparecchio raffreddato.
 - Osservate le avvertenze di sicurezza (capitolo 1).
1. Togliete il tappo del serbatoio (Fig. 1 / Pos. 17).
 2. Riempite lentamente il serbatoio di gasolio EL o diesel fino a quando appare "F" sull'indicatore del serbatoio (Fig. 1 / Pos. 18). (Per la capienza massima del serbatoio si vedano le caratteristiche tecniche)
 3. Rimettete il coperchio del serbatoio.

8.2 Accensione (Fig. 3)

Avvertenze

- Il generatore di aria calda può essere collegato a qualsiasi presa con messa a terra di corrente alternata a 230 Volt per la protezione della quale si deve prevedere un interruttore di protezione della linea di 10A. Si consiglia di collegare l'apparecchio solo a un'alimentazione di corrente che sia protetta da un dispositivo di protezione per correnti di guasto (RCD) con una corrente di scatto di max. 30 mA.
 - Usate solo cavi di alimentazione dell'apparecchio che non siano danneggiati. Il cavo di alimentazione dell'apparecchio non può essere di qualsiasi lunghezza (max. 50 m). Il cavo di alimentazione dell'apparecchio deve avere una sezione di 3 x 1,5 mm².
 - Consigliamo di eseguire la prima messa in esercizio (ca. 10 minuti) all'aperto in modo da bruciare i residui di olio sulle parti in lamiera rimasti dalla produzione.
1. Collegate la spina di rete ad un cavo di prolunga.
 2. Sulla manopola del termostato (Pos. 14) impostate la temperatura desiderata (range + 5 °C - + 45 °C).

3. Portate l'interruttore di ON/OFF (Pos. 13) in posizione ON (I) – l'apparecchio si avvia, il LED (Pos. 15) si illumina, la temperatura ambiente viene indicata (Pos. 5).

Avvertenze

- L'indicazione della temperatura funziona solo nel range da - 17 °C a + 36 °C. In caso di temperature inferiori a - 17°C appare „LO“ e in caso di temperature superiori a + 36 °C appare „HI“.
- Se l'accensione dell'apparecchio non dovesse funzionare, si deve portare il termostato ad una temperatura maggiore. Se l'accensione dell'apparecchio continuasse a non funzionare, disinseritelo ed eseguite la verifica in base alla lista degli errori (capitolo 12).

8.3 Spegnimento

1. Per spegnere portate l'interruttore ON/OFF (Fig. 3 / Pos. 13) in posizione OFF (0) - l'apparecchio si disinserisce.
2. Staccate la spina dalla presa.

8.4 Riaccensione

1. Attendete almeno 10 secondi prima di reinserire l'apparecchio.
2. Spegnete di nuovo l'apparecchio come descritto al punto 8.2 e osservate le avvertenze indicate in precedenza.

9. Sostituzione del cavo di alimentazione

Se il cavo di alimentazione di questo apparecchio viene danneggiato, deve essere sostituito dal produttore, dal suo servizio di assistenza clienti o da una persona al pari qualificata al fine di evitare pericoli.

10. Pulizia, manutenzione e ordinazione dei pezzi di ricambio

Prima di qualsiasi lavoro di pulizia staccate la spina dalla presa di corrente.

10.1 Pulizia

- Tenete il più possibile liberi da polvere e sporco i dispositivi di protezione, le fessure di aerazione e la carcassa del motore. Passate un panno pulito sull'apparecchio o pulitelo con un getto di aria compressa a bassa pressione.
- Consigliamo di pulire l'apparecchio subito dopo



averlo usato.

- Pulite l'apparecchio regolarmente con un panno umido e un po' di sapone.

Non usate detergenti o solventi, perché questi ultimi potrebbero danneggiare le parti in plastica dell'apparecchio. Fate attenzione che non possa penetrare dell'acqua all'interno dell'apparecchio.

10.2 Alla fine della stagione e dopo intervalli di esercizio prolungati (Fig. 4)

Svuotate il serbatoio del carburante tramite il bocchettone di scarico (9) sul lato inferiore del serbatoio tirando verso il basso il tappo.

Se il bocchettone di scarico è danneggiato, deve essere assolutamente sostituito. A tale scopo premete il nuovo bocchettone nell'apertura di scarico del serbatoio e chiudetelo con il relativo tappo (vedi Fig. 5).

Conservate l'apparecchio e i suoi accessori in un luogo buio, asciutto, al riparo dal gelo e non accessibile ai bambini. La temperatura ottimale per la conservazione è compresa tra i 5 e i 30 °C.

10.3 Manutenzione

I lavori di manutenzione devono essere eseguiti solo da personale appositamente addestrato. Rivolgetevi quindi al servizio di assistenza.

10.4 Ordinazione dei pezzi di ricambio

In caso di ordinazione dei pezzi di ricambio è necessario indicare quanto segue

- Tipo di apparecchio
- Numero di articolo dell'apparecchio
- Numero di identificazione dell'apparecchio
- Numero del pezzo di ricambio richiesto

Per i prezzi e le informazioni attuali si veda www.isc-gmbh.info

11. Smaltimento e riciclaggio

L'apparecchio si trova in un imballaggio per evitare i danni dovuti al trasporto. Questo imballaggio rappresenta una materia prima e può perciò essere utilizzato di nuovo o riciclato.

L'apparecchio e i suoi accessori sono fatti di materiali diversi, per es. metallo e plastica. Consegnate i pezzi difettosi allo smaltimento di rifiuti speciali. Per informazioni rivolgetevi a un negozio specializzato o all'amministrazione comunale!

12. Avvertenze per l'eliminazione di anomalie

Se l'apparecchio viene fatto funzionare correttamente non si dovrebbero verificare anomalie. In caso di anomalie, verificate le seguenti possibilità prima di rivolgervi al servizio assistenza.

Anomalia

Il motore del ventilatore non si avvia, il LED è spento.

Possibile causa

- Caduta di corrente.
- Cavo di alimentazione o spina di rete danneggiati.
- Il limitatore di temperatura di sicurezza interviene.
- Fusibile a filo sottile difettoso.

Rimedio

- Controllate la tensione, eventualmente attendete prima di reinserire l'apparecchio.
- Riparazione da parte di un'officina specializzata.
- Accertate la causa del surriscaldamento. Le aperture di entrata ed uscita dell'aria non devono essere coperte.
Attendete almeno 10 minuti in modo che l'apparecchio si sia raffreddato e poi reinseritelo.
Se necessario rivolgetevi al servizio assistenza.
- Sostituite il fusibile a filo sottile.

Anomalia

Il motore del ventilatore non si avvia, il LED si illumina o lampeggia, sul display appaiono "E1" o "E2".

Causa

Il termostato è impostato troppo basso.

Rimedio

Impostate il termostato su una temperatura maggiore.

Anomalia

Il motore del ventilatore funziona, la fiamma non si accende, l'apparecchio si disinserisce dopo alcuni secondi e il LED lampeggia. Il display indica "E1".

Possibile causa

- Il carburante nel serbatoio è insufficiente, sbagliato o sporco.
- La viscosità è troppo elevata a causa di temperatura ambiente troppo bassa.

Rimedio

- Controllate il contenuto del serbatoio, riempite lentamente di gasolio EL o diesel puliti.
- Usate diesel invernale.



13. Schema elettrico (Fig. 6)

14. Manutenzione da parte del servizio assistenza

I seguenti lavori di manutenzione devono essere eseguiti solo da personale appositamente addestrato.

- Prima di qualsiasi lavoro di pulizia e di manutenzione staccate la spina dalla presa di corrente.
- Prima di iniziare i lavori di manutenzione lasciate che l'apparecchio si sia completamente raffreddato.
- Fate attenzione agli spigoli vivi.
- Per motivi di sicurezza usate esclusivamente pezzi di ricambio originali.
- Una manutenzione eseguita male può causare valori più elevati dei gas di scarico, fuliggine, funzioni errate e danni all'apparecchio.

Consigliamo di eseguire i seguenti lavori di manutenzione negli intervalli indicati:

Serbatoio del carburante

Il serbatoio del carburante deve essere lavato con carburante pulito ogni 200 ore di esercizio o quando necessario.

Non usate mai acqua!

Filtro dell'aria (Fig. 7)

Il filtro di aspirazione dell'aria (A) deve essere sostituito o lavato con acqua saponata ogni 500 ore di esercizio o in caso di necessità anche prima. Dopo la pulizia lasciate asciugare il filtro di aspirazione dell'aria.

I due filtri di aspirazione dell'aria (B / C) devono essere sostituiti ogni 500 ore di esercizio o anche prima se necessario. A tal fine svitare la copertura del filtro (D).

Pale del ventilatore (Fig. 8)

Le pale del ventilatore (E) devono essere pulite almeno una volta per stagione di riscaldamento o anche più spesso se necessario. Togliete la polvere e lo sporco con un panno morbido. Fate attenzione che le pale del ventilatore non vengano piegate. Per sostituire le pale del ventilatore allentate la vite (F) e sfilate le pale dall'albero motore (G).

Ugello del carburante (Fig. 9a/9b)

L'ugello del carburante (H) deve essere pulito o sostituito almeno una volta per stagione di riscaldamento o anche più spesso se necessario. Pulite l'ugello del carburante da davanti con aria compressa. Per staccare lo sporco più resistente si può immergere l'ugello in carburante pulito e lavarlo. Fate attenzione a non scambiare il due tubi flessibili (K / L).

Denominazione delle posizioni nella Fig. 9a/9b

Pos. K = (Attacco) tubo dell'aria
 Pos. L = (Attacco) tubo del carburante
 Pos. M = Cavo di accensione
 Pos. N = Elettrodo di accensione
 Pos. P = Testa del bruciatore

Elettrodo di accensione (Fig. 10)

L'elettrodo di accensione (N) deve essere sostituito o lavato ogni 600 ore di esercizio o in caso di necessità anche prima. Pulite con cautela i contatti di accensione (Q) con una spazzola metallica. Controllate la distanza dei contatti di accensione (Q). Deve essere di 3,5 mm.

Fotocellula (Fig. 11)

La fotocellula (R) deve essere pulita o sostituita almeno una volta per stagione di riscaldamento o anche più spesso se necessario. Pulite la parte anteriore della fotocellula con un panno in cotone imbevuto di alcol. Nell'inserire la fotocellula fate attenzione alla giusta posizione.

Filtro del carburante (Fig. 12)

Pulite o sostituite il filtro del carburante (S) almeno due volte per stagione di riscaldamento o anche più spesso se necessario. Il filtro deve essere lavato in carburante pulito.

Avvertenza: per staccare il filtro del carburante ruotatelo di 90° in senso antiorario.

Regolare la pressione della pompa (Fig. 13)

La pressione ottimale della pompa è indicata nelle caratteristiche tecniche. Mentre l'apparecchio è in funzione ruotate la vite di regolazione (T) con un cacciavite fino a quando il manometro (Pos. 8) indica la pressione ottimale della pompa. Rotazione in senso orario = pressione maggiore, rotazione in senso antiorario = pressione minore.



15. Soluzione di eventuali problemi - Avvertenze per il tecnico

Problema

La fiamma si accende, ma l'apparecchio si disinserisce subito, il LED lampeggia, sul display appare "E1".

Possibile causa

1. La pressione della pompa è errata.
2. Filtro dell'aria sporco.
3. Filtro del carburante sporco.
4. Ugello del carburante sporco.
5. Fotocellula sporca.
6. Fotocellula non montata correttamente.
7. Fotocellula difettosa.
8. Collegamento elettrico difettoso fra scheda elettronica e fotocellula.

Rimedio

1. Regolate la pressione pompa.
2. Pulite o sostituite il filtro dell'aria.
3. Pulite o sostituite il filtro del carburante.
4. Pulite o sostituite l'ugello del carburante.
5. Pulite o sostituite la fotocellula.
6. Regolate correttamente la fotocellula.
7. Sostituite la fotocellula.
8. Controllate il collegamento elettrico fra scheda elettronica e fotocellula.

Problema

L'apparecchio non funziona del tutto o il motore del ventilatore funziona solo brevemente. Il LED lampeggia, il display indica "E1".

Possibile causa

1. Manca carburante nel serbatoio.
2. La pressione della pompa è errata.
3. Elettrodo di accensione corroso o distanza errata dei contatti di accensione.
4. Filtro del carburante sporco.
5. Ugello del carburante sporco.
6. Umidità / acqua nel carburante o nel serbatoio del carburante.
7. Collegamento elettrico difettoso fra trasformatore e scheda elettronica.
8. Il cavo di accensione non è collegato con l'elettrodo di accensione.
9. Elettrodo di accensione difettoso.

Rimedio

1. Rabboccate il combustibile.
2. Regolate la pressione pompa.
3. Pulite o sostituite l'elettrodo di accensione.
4. Pulite o sostituite il filtro del carburante.

5. Pulite o sostituite l'ugello del carburante.
6. Pulite il serbatoio, aggiungete carburante nuovo.
7. Controllate tutti i collegamenti elettrici.
8. Collegate i cavi e gli elettrodi di accensione.
9. Sostituite l'elettrodo di accensione.

Problema

Il motore del ventilatore non si avvia. La tensione di rete è presente, l'interruttore ON/OFF è su ON (I). Il LED è illuminato o lampeggia, il display indica "E1" o "E2".

Possibile causa

1. Il termostato è regolato su una temperatura troppo bassa.
2. Il collegamento elettrico fra scheda elettronica e il motore è interrotto.

Rimedio

1. Impostate il termostato su una temperatura maggiore.
2. Controllate tutti i collegamenti elettrici.

Problema

Il LED lampeggia, il display indica "E3".

Possibile causa

L'interruttore del termostato è difettoso.

Rimedio

Sostituite l'interruttore del termostato.

Problema

Combustione difettosa e / o fuliggine.

Possibile causa

1. Le fiamme escono sul davanti della carcassa.
2. Potere calorifico insufficiente.
3. Cattiva qualità del carburante.
4. Manutenzione eseguita male in generale.

Rimedio

1. Riducete la pressione della pompa.
2. Aumentate la pressione della pompa.
3. Controllate se viene usato combustibile vecchio o sporco.
4. Fate eseguire la manutenzione da un tecnico.

Problema

L'apparecchio non si inserisce ed il LED non si illumina.

Possibile causa

1. L'apparecchio è riscaldato e per questo è intervenuto il limitatore di temperatura di sicurezza..



2. Manca tensione di rete.
3. Fusibile a filo sottile difettoso.
4. Interrotto il collegamento fra termostato e scheda elettronica.

Rimedio

1. Portate l'interruttore ON/OFF su OFF (0) e lasciate raffreddare l'apparecchio per almeno 10 minuti.
Poi riportate l'interruttore ON/OFF su ON (I).
2. Controllare la presa, il cavo di alimentazione e il cavo di prolunga.
3. Controllate ed eventualmente sostituite il fusibile a filo sottile.
4. Controllate tutti i collegamenti elettrici.

NL

Inhoudsopgave:

1. Veiligheidsaanwijzingen
2. Beschrijving van het toestel
3. Leveringsomvang
4. Reglementair gebruik
5. Werkwijze
6. Technische gegevens
7. Vóór inbedrijfstelling
8. Bediening
9. Vervangen van de netaansluitkabel
10. Reiniging, onderhoud en bestellen van wisselstukken
11. Verwijdering en recyclage
12. Aanwijzingen omtrent het verhelpen van fouten
13. Schakelschema
14. Onderhoud door de dienst naverkoop
15. Verhelpen van fouten – aanwijzingen voor de vakman

⚠ Let op!

Bij het gebruik van toestellen dienen enkele veiligheidsmaatregelen te worden nageleefd om lichamelijk gevaar en schade te voorkomen. Lees daarom deze handleiding zorgvuldig door. Bewaar deze goed zodat u de informatie op elk moment kunt terugvinden. Mocht u dit toestel aan andere personen doorgeven, gelieve dan deze handleiding mee te geven. Wij zijn niet aansprakelijk voor ongevallen of schade die te wijten zijn aan niet-naleving van deze handleiding en van de veiligheidsinstructies.

1. Veiligheidsaanwijzingen

- Er mogen geen veranderingen aan de heteluchtgenerator worden uitgevoerd.
- Voor onderhoud en accessoires uitsluitend originele stukken gebruiken.
- Kinderen weghouden van de heteluchtgenerator.
- Let op: Gevaar voor brandwonden, het verwarmingstoestel niet aanraken terwijl het in werking is.
- De heteluchtgenerator nooit in onverluchte ruimten laten draaien.
- Ontploffingsgevaar: De heteluchtgenerator nooit in ruimten gebruiken waarin er zich licht ontvlambare materialen bevinden.
- De door de fabrikant vooraf ingestelde pompdruk mag niet worden veranderd. Er kan schade aan de heteluchtgenerator worden berokkend, er kunnen branden ontstaan.
- Tijdens het transport dient de heteluchtgenerator tegen wegglijden en kantelen te worden geborgd.
- De heteluchtgenerator op een veilige effen plaats opstellen. Draaien en kantelen of verwisselen van standplaats tijdens het bedrijf is verboden.
- Voor het transport en voor het tanken de heteluchtgenerator steeds uitschakelen en laten afkoelen.
- Ervoor zorgen dat bij het tanken geen brandstof wordt verspild.
- Heteluchtgenerator nooit bij regen of sneeuwval gebruiken.
- De heteluchtgenerator nooit met natte handen aanraken.
- Bescherm u tegen elektrische gevaren.
- Gebruik in open lucht enkel daarvoor toegelaten en overeenkomstig gekenmerkte verlengkabels.
- Bij gebruik van verlengkabels mag de totale lengte voor 1,5 mm² 50m, voor 2,5 mm² 100m niet overschrijden.
- Herstel- en afstelwerkzaamheden mogen enkel door geautoriseerd vakpersoneel worden verricht.
- De tank niet in de buurt van open licht, vuur of vonkenregen vullen of leegmaken. Niet roken!
- Raak geen warme onderdelen aan. Verwijder geen beschermende afdekkingen.
- De toestellen mogen niet aan vocht of stof worden blootgesteld. Toegestane omgevingstemperatuur -10 tot +40° C, maximale hoogte boven zeespiegel 1000 m, relatieve luchtvochtigheid: 90% (niet condenserend).
- Let op! Dieselbrandstof of stookolie EL is schadelijk voor de gezondheid. Gebruik veiligheidshandschoenen bij het omgaan met dieselbrandstof of stookolie EL. U dient zich naar behoren te ontdoen van bedrijfsstoffen (doeken, vossen) die doordrenkt zijn met dieselbrandstof of stookolie EL.
- Sluit de heteluchtgenerator nooit aan op externe brandstoftanks.
- Gebruik het toestel enkel in volledig gemonteerde staat.
- Bij niet-gebruik netstekker uit het stopcontact verwijderen.
- Nooit luchtinlaat- of luchtuitlaatopeningen afdekken – brandrisico.
- Nooit het toestel met gevulde tank transporteren.
- Zorg ervoor dat de minimumafstand tussen het toestel en voorwerpen niet kleiner is dan 3 m naar voren, 1,25 naar achteren, aan de zijkanten en boven.
- Het toestel enkel in open lucht of in goed verluchte ruimten opstellen. De te verwarmen ruimte dient te beschikken over luchtinlaatopeningen van minstens 0,02 m² per kW verwarmingsvermogen. Bij een verwarmingsvermogen van 20 kW komt dit overeen met openingen van 0,4 m² in het totaal. Zet te dien einde b.v. ramen en deuren naar buiten open.
- Waarschuwing! Bij de verbranding ontstaan geringe hoeveelheden giftige koolmonoxide. Daarom is een permanente verluchting en ontluchting vereist om een koolmonoxidevergiftiging te voorkomen die tot de dood kan leiden. Symptomen van een beginnende koolmonoxidevergiftiging zijn hoofdpijn, neus en ogen gaan branden, misselijkheid, duizeligheid, droge mond en keelpijn.
- Mochten de bovengenaamde symptomen zich voordoen ondanks voldoende verluchting en ontluchting, dient het toestel meteen te worden uitgeschakeld en moeten alle vensters en deuren worden geopend. Gebruik het toestel niet meer en laat en door de klantendienst nazien.
- Bronchiaal- of longpatiënten, hartpatiënten en

NL

andere ernstig zieken alsmede zwangere vrouwen moeten medisch advies inwinnen alvorens het toestel te gebruiken.

Dit toestel is niet bedoeld om door personen (inclusief kinderen) met een beperkt fysiek, sensorisch en geestelijk vermogen of door personen, die niet de nodige ervaring en/of kennis hebben, te worden gebruikt, tenzij dit onder toezicht van een persoon gebeurt die verantwoordelijk is voor hun veiligheid of die hen aanwijst, hoe het toestel moet worden gebruikt. Op kinderen moet toezicht worden gehouden om te voorkomen dat ze met het toestel spelen.

Let op: Gebruik als brandstof uitsluitend diesel of stookolie EL.

Gebruik als brandstof nooit benzine, spiritus, oplosmiddelen of andere zeer licht ontvlambare stoffen.

Verpakking:

Het toestel bevindt zich in een verpakking om transportschade te voorkomen. Bewaar de verpakking voor de latere opberging van het toestel. Mocht u zich toch van de verpakking ontdoen, hou er rekening mee dat het om een grondstof gaat die bijgevolg herbruikbaar is of in de grondstofkringloop kan teruggebracht worden.

⚠ WAARSCHUWING

Lees alle veiligheidsinstructies en aanwijzingen.

Nalatigheden bij de inachtneming van de veiligheidsinstructies en aanwijzingen kunnen elektrische schok, brand en/of zware letsels tot gevolg hebben.

Bewaar alle veiligheidsinstructies en aanwijzingen voor de toekomst.

2. Beschrijving van het toestel (fig. 1)

1. Luchtuitlaatopening
2. Handbeugel vooraan
3. Houder voor verlengkabel
4. Bovenste helft van de behuizing
5. Display temperatuur aanduiding
6. Handbeugel achteraan
7. Ventilatorafdekking
8. Drukindicator
9. Opbergschuif
10. Brandstoftank
11. Ledigingsstop
12. Netkabel
13. AAN/UIT-schakelaar

42

14. Thermostaat - afstelknop
15. LED
16. Zijafdekking
17. Tankdop
18. Aanduiding brandstofvoorraad
19. Onderste helft van de behuizing

3. Leveringsomvang

- Open de verpakking en neem het toestel voorzichtig uit de verpakking.
- Verwijder het verpakkingsmateriaal alsmede verpakkings-/transportbeveiligingen (indien aanwezig).
- Controleer of de leveringsomvang compleet is.
- Controleer het toestel en de accessoires op transportschade.
- Bewaar de verpakking indien mogelijk tot aan het einde van de garantieperiode.

LET OP

Het toestel en het verpakkingsmateriaal zijn geen speelgoed voor kinderen! Kinderen mogen niet met plastic zakken, folies en kleine stukken spelen! Er bestaat inslik- en verstikkingsgevaar!

- Diesel - heteluchtgenerator
- Wielen
- Wielas (geplakt op de bekleding van de kartonnen doos)
- Buisframe (3-delig)
- Houder voor verlengkabel met montage materiaal
- Reservezekeringen
- Zak montage materiaal
- Handleiding

4. Reglementair gebruik

De verplaatsbare op stookolie EL of diesel draaiende heteluchtgenerator is ideaal voor het verwarmen en drogen van goed verluchte ruimten in de industrie, de landbouw, het bouwvak en vrije tijd (camping).

Hij mag niet worden gebruikt voor het verwarmen van woningen of in vrijetijdsvoertuigen (b.v. kampeerwagens of stacaravans).

De machine mag slechts voor werkzaamheden worden gebruikt waarvoor ze bedoeld is. Elk verder gaand gebruik is niet doelmatig. Voor daaruit voortvloeiende schade of letsel van welke aard dan ook is de gebruiker/bediener, niet de fabrikant, aansprakelijk.

Wij wijzen erop dat onze toestellen overeenkomstig hun bestemming niet ontworpen zijn voor commercieel, ambachtelijk of industrieel gebruik. Wij zijn niet aansprakelijk indien het toestel in ambachtelijke of industriële bedrijven alsmede bij gelijk te stellen activiteiten wordt gebruikt.

5. Werkwijze

De heteluchtgenerator is voorzien van een compressor die een onderdruk verwekt voor het aanzuigen van de brandstof uit de tank. De aangezogen brandstof komt terecht bij een branderstraalpijp.

Aan de straalpijp ontstaat een lucht/brandstofmengsel.

Het lucht/brandstofmengsel wordt in de verbrandingskamer elektrisch ontstoken. De ventilator blaast lucht de verbrandingskamer in die verwarmd naar voren uit wordt geblazen. Met de thermostaatknop kan de gewenste temperatuur worden afgesteld. Na het bereiken van deze temperatuur wordt het toestel automatisch uitgeschakeld en, als de temperatuur onder de afstelwaarde daalt, wordt het terug ingeschakeld.

Een fotocel bewaakt voortdurend de verbranding en schakelt het toestel bij onregelmatigheden uit. Bij oververhitting slaat het toestel eveneens af. Neem in dit geval contact op met de dienst naverkoop. De elektrische componenten zijn beveiligd door een fijne zekering (smeltveiligheid).

6. Technische gegevens

Aansluiting op het net:	230 V ~ 50Hz / 2,3A
Verwarmingsvermogen (Hi):	36 kW
Verwarmingsstanden:	1
Brandstof:	stookolie EL of diesel
Pompdruk (+/- 10%):	0,31 bar (4,2 PSI)
Brandstofverbruik:	3,6 l/u
Capaciteit van de tank:	38 liters
Motorvermogen:	150W
Opgenomen vermogen max.:	530 W
Luchtdebiet:	900 m ³ /u
Luchttemperatuur max.:	404 °C
Afmetingen van het toestel ca.:	99 x 58 x 66 cm
Gewicht van het toestel ca.:	24 kg

7. Vóór inbedrijfstelling

- Controleer of de gegevens vermeld op het kenplaatje overeenkomen met de gegevens van het stroomnet alvorens het toestel aan te sluiten.
- Plaats het verplaatsbare toestel altijd op een stevige horizontale ondergrond.
- Het toestel moet altijd horizontaal staan.
- Zorg ervoor dat de minimumafstand tussen het toestel en voorwerpen niet kleiner is dan 3 m naar voren, 1,25 naar achteren, aan de zijkanen en boven.
- Het toestel enkel in open lucht of in goed verluchte ruimten opstellen. De te verwarmen ruimte dient te beschikken over luchtinlaatopeningen van 0,02 m² per kW verwarmingsvermogen. Bij een verwarmingsvermogen van 36 kW komt dit overeen met openingen van 0,72 m² in het totaal. Zet te dien einde b.v. ramen en deuren naar buiten open.

7.1 Montage (fig. 2)

1. Schroef der houder voor de verlengkabel (3) aan de zijkant van de beide handbeugels (2/6) vast d.m.v. de bijgaande schroeven (N) en moeren (M). **Aanwijzing:** De hieronder voor de montage opgesomde kleine stukken bevinden zich in de aparte zak met montage materiaal.
2. Schroef de diesel-heteluchtgenerator (A) vast op de beide handbeugels (2/6) en het basisframe (I). Gebruik daarvoor de korte schroeven (K), lange schroeven (L) en moeren (M).
3. Schuif de wielas (C) door de asopname van het basisframe (I).
4. Schuif de afstandshulzen (D) en kleine sluitringen (E) de wielas (I) op.
5. Schuif de wielen (B) de wielas op. Zorg ervoor dat het ventiel naar buiten wijst.
6. Schuif de grote sluitringen (F) de wielas op en borg de wielen d.m.v. een splitpen (G).
7. Schuif de asafdekkingen (H) de grote sluitringen (F) op tot ze vastklikken.

Aanwijzing:

Het toestel beschikt over een schuif (fig. 1, pos. 9) waarin u de bijgeleverde reservezekeringen en de reservevedigingsstoppen kunt bewaren.

8. Bedienung

8.1 Tanken

Aanwijzingen:

- De stookolie EL of diesel die u nodig hebt zeker in een gepaste jerrycan opslaan die duidelijk voorzien is van het opschrift „stookolie EL“ of „diesel“.
- Neem de in uw land geldende voorschriften voor het opslaan van stookolie EL en diesel in acht.
- Geenszins „biodiesel“ gebruiken.
- Het is aan te raden bij temperaturen beneden 5° C winterdiesel te gebruiken om problemen met de brandstofaanvoering te voorkomen.
- Stookolie EL en diesel verouderen. Daarom resterende voorraden binnen de 6 maanden verbruiken.
- Enkel in open lucht en bij afgekoeld toestel bijtanken.
- Veiligheidsinstructies (hoofdstuk 1) in acht nemen.

1. Neem de tankdop af (fig. 1 / pos. 17).
 2. Giet langzaam stookolie EL of diesel in de tank tot de tankaanduiding (fig. 1, pos. 18) “F” aangeeft. (Max. tankinhoud zie onder Technische gegevens).
31. Breng de tankdop er weer aan.

8.2 Toestel inschakelen (fig. 3)

Aanwijzingen:

- De heteluchtgenerator kan op elk veiligheidsstopcontact met 230 V wisselstroom worden aangesloten voor wiens beveiliging een leidingbeveiligingsschakelaar voor 10A moet worden voorzien. Het is aan te bevelen het toestel enkel op een stroomtoevoer aan te sluiten die beveiligd is door een verliesstroomveiligheidsinrichting (aardlekschakelaar RCD) met een afschakelstroom van maximaal 30 mA.
 - Gebruik voor het toestel enkel intacte aansluitkabels. De aansluitkabel van het toestel mag niet willekeurig lang zijn (max. 50 m). De aansluitkabel van het toestel moet een dwarsdoorsnede van minstens 3 x 1,5 mm² hebben.
 - Het is aan te bevelen de eerste ingebruikneming (ca. 10 minuten) in open lucht uit te voeren om bij de productie ontstane olieresten op blikken onderdelen af te branden.
1. Verbind de netstekker met een verlengkabel.
 2. Stel met de thermostaatknop (pos. 14) de gewenste temperatuur in (bereik +5 °C tot + 45 °C).

44

3. Breng de AAN/UIT-schakelaar (pos. 13) naar de stand ON (I) – het toestel start, de LED (pos. 15) brandt; de kamertemperatuur wordt aangeduid (pos. 5).

Aanwijzingen:

- De temperatuuraanduiding werkt enkel in het gebied van min 17° C tot plus 36° C. Bij temperaturen onder min 17° C wordt “LO” en boven plus 36° C “HI” aangeduid.
- Mocht de verbranding van het verwarmingstoestel niet op gang komen, regel dan de thermostaat op een hogere temperatuur bij. Mocht de verwarming tegen verwachting toch niet starten, schakel dan het toestel uit en controleer het aan de hand van de foutenlijst (hoofdstuk 12).

8.3 Uitschakelen

1. Breng de AAN/UIT-schakelaar (fig. 3, pos. 13) naar de stand OFF (0) – het toestel slaat af.
2. Trek de netstekker uit het stopcontact.

8.4 Herinschakelen

1. Wacht minstens 10 seconden voor het herinschakelen.
2. Schakel het toestel terug in zoals beschreven onder 8.2 en neem alle eerder opgegeven aanwijzingen in acht.

9. Vervangen van de netaansluitkabel

Als de netaansluitkabel van dit toestel wordt beschadigd, dient deze door de fabrikant of door de dienst na verkoop of een overeenkomstig gekwalificeerde persoon te worden vervangen om te voorkomen dat iemand in gevaar wordt gebracht.

10. Reiniging, onderhoud en bestellen van wisselstukken

Trek vóór alle schoonmaakwerkzaamheden de netstekker uit het stopcontact.

10.1 Reiniging

- Hou de veiligheidsinrichtingen, de ventilatiespleten en het motorhuis zo veel mogelijk vrij van stof en vuil. Wrijf het toestel met een schone doek af of blaas het met perslucht bij lage druk schoon.
- Het is aan te bevelen het toestel onmiddellijk na elk gebruik schoon te maken.
- Maak het toestel regelmatig met een vochtige

doek en wat zachte zeep schoon.
Gebruik geen reinigings- of oplosmiddelen; die zouden de kunststofdelen van het toestel kunnen aantasten. Zorg ervoor dat geen water binnen in het toestel terecht kan komen.

10.2 Aan het einde van het seizoen en bij langdurig niet-gebruik (fig. 4).

Maak de brandstoftank leeg via de ledigingsstop (9) aan de onderkant van de tank door het stopdeksel naar beneden te trekken.

Mocht de ledigingsstop beschadigd zijn, dient u die zeker te vervangen. Duw daarvoor de nieuwe stop de tankledigingsopening in en sluit hem af met het stopdeksel (zie fig. 5).

Bewaar het toestel en de accessoires op een donkere, droge en vorstvrije plaats die voor kinderen ontoegankelijk is. De optimale opbergtemperatuur ligt tussen 5 en 30° C.

10.3 Onderhoud

Het onderhoud mag alleen door speciaal daarvoor opgeleid personeel worden uitgevoerd. Gelieve zich te wenden tot de dienst naverkoop.

10.4 Bestellen van wisselstukken:

Gelieve bij het bestellen van wisselstukken de volgende gegevens te vermelden:

- Type van het toestel
- Artikelnummer van het toestel
- Ident-nummer van het toestel
- Stuknummer van het gewenste wisselstuk

Actuele prijzen en info vindt u terug onder www.isc-gmbh.info

11. Verwijdering en recyclage

Het toestel bevindt zich in een verpakking om transportschade te voorkomen. Deze verpakking is een grondstof en bijgevolg herbruikbaar of kan in de grondstofkringloop teruggebracht worden.

Het toestel en zijn accessoires bestaan uit diverse materialen, zoals b.v. metaal en kunststof. Ontdoe u van defecte onderdelen op de inzamelplaats waar u gevaarlijke afvalstoffen mag afgeven. Informeer u in uw speciaalzaak of bij uw gemeentebestuur!

12. Aanwijzingen omtrent het verhelpen van fouten

Als het toestel naar behoren wordt gebruikt zouden er zich geen storingen mogen voordoen. In geval van problemen gelieve eerst de volgende mogelijkheden na te gaan alvorens de klantendienst te verwittigen.

Storing

De ventilatormotor start niet, de LED is niet.

Mogelijke oorzaak

- a) Stroomuitval
- b) Netkabel of netstekker beschadigd
- c) Veiligheidstemperatuurbegrenzer treedt in werking
- d) Fijne zekering defect

Verhelpen

- a) Spanning controleren, eventueel wachten tot herinschakeling.
- b) Herstelling door vakbedrijf
- c) Oorzaak van de oververhitting vaststellen.
Luchtin- en -uitlaatwegen mogen niet afgedekt zijn.
Minstens 10 minuten wachten tot het toestel afgekoeld is en herinschakelen. Indien nodig, gelieve zich te wenden tot de dienst naverkoop.
- d) Fijne zekering vervangen

Storing

De ventilatormotor start niet, de LED brandt of knippert, op het display verschijnt "E1" of "E2".

Oorzaak

Thermostaat is te laag afgesteld

Verhelpen

Thermostaat op een hogere temperatuur afstellen

Storing

De ventilatormotor draait, de vlam slaat niet aan, het toestel wordt na enkele seconden uitgeschakeld en de LED knippert. Op het display verschijnt "E1".

Mogelijke oorzaak

- a) Te weinig, verkeerde of vervuilde brandstof in de tank
- b) Viscositeit te hoog op grond van de lage temperaturen

Verhelpen

- a) Tankinhoud controleren; de tank langzaam met schone stookolie EL of diesel vullen.
- b) Winterdiesel gebruiken

13. Schakelschema (fig. 6)

14. Onderhoud door de dienst naverkoop

Onderstaande onderhoudswerkzaamheden mogen enkel door speciaal opgeleid personeel worden verricht.

- Trek vóór alle afstel- en onderhoudswerkzaamheid de netstekker uit het stopcontact.
- Laat het toestel helemaal afkoelen voordat u met onderhoudswerkzaamheden begint.
- Let op scherpe randen.
- Gebruik om veiligheidsredenen enkel originele wisselstukken.
- Onvoldoend onderhoud kan leiden tot verhoogde rookgaswaarden, roet, foutieve functies en beschadiging van het toestel.

Het is aan te bevelen de volgende onderhoudswerkzaamheden met geregelde tussenpozen zoals opgegeven te verrichten:

Brandstoftank

De brandstoftank om de 200 bedrijfsuren of, indien nodig, met schone brandstof uitspoelen. Nooit water gebruiken!

Luchtfilter (fig. 7)

De luchtaanzuigfilter (A) om de 500 bedrijfsuren of, indien nodig, ook vroeger vervangen of met zeepsop reinigen. Na de reiniging de luchtaanzuigfilter laten drogen.

De beide luchtuitgangsfilters (B/C) om de 500 bedrijfsuren of al naargelang het nodig is ook vroeger vervangen. Schroef daarvoor de filterafdekking (D) eraf.

Ventilatorwaaier (fig. 8)

De vleugels van de ventilatorwaaier (E) moeten minstens eenmaal per verwarmingsseizoen of indien nodig ook vaker worden schoongemaakt. Verwijder stof en ander vuil met een zachte doek. Let er wel op dat de vleugels van de waaier niet krom worden gebogen. Draai voor het vervangen van de ventilatorwaaier de schroef (F) los en trek dan de waaier af van de motoras (G).

Brandstofstraalpijp (fig. 9a/9b)

De brandstofstraalpijp (H) moet minstens eenmaal per verwarmingsseizoen of indien nodig ook vaker

worden schoongemaakt of vervangen.

Maak de brandstofstraalpijp van voren met perslucht schoon. Om aanhechtend vuil te verwijderen kan het nuttig zijn de brandstofstraalpijp met schone brandstof te doordrenken en uit te wassen. Let op dat u de beide slangen (K/L) niet verwisseld.

Benaming van de posities in de fig. 9a/9b:

Pos. K = luchtslang(-aansluiting)
 Pos. L = brandstofslang (-aansluiting)
 Pos. M = ontstekingskabel
 Pos. N = ontstekingselektrode
 Pos. P = branderkop

Ontstekingselektrode (fig. 10)

De ontstekingselektrode (N) moet om de 600 bedrijfsuren of indien nodig ook vaker worden schoongemaakt of vervangen. Reinig de ontstekingselektrode (Q) voorzichtig met een draadborstel. Controleer de afstand van de ontstekingscontacten (Q). Hij moet 3,5 mm bedragen.

Fotocel (fig. 11)

De fotocel (R) moet minstens eenmaal per verwarmingsseizoen of indien nodig ook vaker worden schoongemaakt of vervangen. Maak de voorzijde van de fotocel met een met alcohol doordrenkte katoenen doek schoon. Let bij het installeren van de fotocel op haar juiste positie.

Brandstoffilter (fig. 12)

Maak de brandstoffilter (S) minstens tweemaal of indien nodig ook vaker per verwarmingsseizoen schoon of vervang hem. De brandstoffilter dient in schone brandstof te worden uitgewassen.

Aanwijzing: Om de brandstoffilter los te maken draait u hem met 90° tegen de richting van de wijzers van de klok in.

Pompdruk afstellen (fig. 13)

De optimale pompdruk staat vermeld in de technische gegevens. Draai terwijl het toestel in werking is de afstelschroef (T) met een schroevendraaier tot de manometer (pos. 8) de optimale pompdruk aangeeft. Met de wijzers van de klok mee draaien = hogere druk, tegen de richting van de wijzers van de klok in draaien = lagere druk.

15. Verhelpen van fouten – aanwijzingen voor de vakman

Probleem

Vlam slaat aan, het verwarmingstoestel wordt echter na korte tijd uitgeschakeld, de LED knippert, op het display verschijnt "E1".

Mogelijke oorzaak

1. Pompdruk klopt niet
2. LuchtfILTER vervuild
3. Brandstoffilter vervuild
4. Brandstofstraalpijp vervuild
5. Fotocel vervuild
6. Fotocel niet naar behoren gemonteerd
7. Fotocel defect
8. Gebrekkige elektrische verbinding tussen elektronische printplaat en fotocel

Verhelpen

1. Pompdruk afstellen
2. LuchtfILTER schoonmaken of vervangen
3. Brandstoffilter schoonmaken of vervangen
4. Brandstofstraalpijp schoonmaken of vervangen
5. Fotocel schoonmaken of vervangen
6. Fotocel naar behoren installeren
7. Fotocel vervangen
8. Elektrische verbinding tussen elektronische printplaat en fotocel controleren

Probleem

Verwarmingstoestel functioneert helemaal niet of ventilatormotor draait enkel voor een korte tijd. De LED knippert, op het display verschijnt "E1".

Mogelijke oorzaak

1. Geen brandstof in de tank
2. Pompdruk klopt niet
3. Gecorrodeerde ontstekingselektrode of foute afstand van de ontstekingscontacten
4. Brandstoffilter vervuild
5. Brandstofstraalpijp vervuild
6. Vocht / water in de brandstof of brandstoftank
7. Gebrekkige elektrische verbinding tussen transformator en elektronische printplaat
8. Ontstekingskabel is niet verbonden met de ontstekingselektrode
9. Ontstekingselektrode defect

Verhelpen

1. Brandstof tanken
2. Pompdruk afstellen
3. Ontstekingselektrode schoonmaken of vervangen
4. Brandstoffilter schoonmaken of vervangen

5. Brandstofstraalpijp schoonmaken of vervangen
6. Tank reinigen, verse brandstof ingieten
7. Alle elektrische verbindingen controleren
8. Ontstekingskabel aansluiten op de ontstekingselektrode
9. Ontstekingselektrode vervangen

Probleem

De ventilatormotor slaat niet aan. Netspanning is voorhanden, de AAN/UIT-schakelaar staat op ON (I). De LED brandt permanent of knippert, op het display verschijnt "E1" of "E2".

Mogelijke oorzaak

1. De thermostaat is op een te lage temperatuur afgesteld
2. Elektrische verbinding tussen elektronische printplaat en motor is onderbroken

Verhelpen

1. Thermostaatknop op een hogere temperatuur afstellen
2. Alle elektrische verbindingen controleren

Probleem

De LED knippert, op het display verschijnt "E3".

Mogelijke oorzaak

Thermostaatschakelaar is defect

Verhelpen

Thermostaatschakelaar vervangen

Probleem

Onvoldoende verbranding en / of roeten

Mogelijke oorzaak

1. Vlammen slaan vooraan uit de behuizing
2. Te gering verwarmingsvermogen
3. Brandstof van slechte kwaliteit
4. Algemeen onvoldoend onderhoud

Verhelpen

1. Pompdruk verminderen
2. Pompdruk verhogen
3. Nagaan of de gebruikte brandstof oud of vervuild is
4. Toestel door een vakman laten onderhouden

Probleem

Verwarmingstoestel slaat niet aan en de LED brandt niet

NL

Mogelijke oorzaak

1. Het toestel is oververhit geraakt en de veiligheidstemperatuurbegrenzer is daarom in werking getreden
2. Geen netspanning
3. Fijne zekering defect
4. Verbinding tussen thermische beveiliging en elektronische printplaat onderbroken

Verhelpen

1. AAN/UIT-schakelaar naar de stand OFF (0) brengen en het toestel minstens 10 minuten laten afkoelen.
Daarna de AAN/UIT-schakelaar terug naar de stand ON (I) brengen.
2. Stopcontact, netkabel en verlengkabel controleren
3. Fijne zekering controleren en, indien nodig, vervangen
4. Alle elektrische verbindingen controleren

Innehållsförteckning

1. Säkerhetsanvisningar
2. Beskrivning av generatoren
3. Leveransomfattning
4. Ändamålsenlig användning
5. Funktionssätt
6. Tekniska data
7. Innan du använder generatoren
8. Använda generatoren
9. Byta ut nätkabeln
10. Rengöring, underhåll och reservdelsbeställning
11. Skrotning och återvinning
12. Åtgärder vid störningar
13. Kopplingsschema
14. Underhåll som utförs av kundtjänst
15. Störningsåtgärder – Information för specialiserad personal

S

⚠ Obs!

Innan generatoren kan användas måste särskilda säkerhetsanvisningar beaktas för att förhindra olyckor och skador. Läs därför noggrant igenom denna bruksanvisning.

Förvara den på ett säkert ställe så att du alltid kan hitta önskad information. Om generatoren ska överlåtas till andra personer måste även denna bruksanvisning medfölja. Vi övertar inget ansvar för olyckor eller skador som har uppstått om denna bruksanvisning eller säkerhetsanvisningarna åsidosätts.

1. Säkerhetsanvisningar

- Inga förändringar får genomföras på varmluftsgeneratoren.
- Använd endast originaldelar för underhåll och tillbehör.
- Se till att barn hålls på avstånd från varmluftsgeneratoren.
- Varning! Risk för brännskador! Rör inte vid generatoren när den är i drift.
- Använd aldrig varmluftsgeneratoren i utrymmen som saknar ventilation.
- Explosionsfara: Använd aldrig varmluftsgeneratoren i rum med mycket brandfarliga material.
- Pumptycket som har förinställts av tillverkaren får inte ändras. Risk för att varmluftsgeneratoren skadas och att bränder uppstår.
- Inför transport måste varmluftsgeneratoren säkras mot att glida eller välta.
- Ställ varmluftsgeneratoren på en säker plats som inte lutar. Det är förbjudet att vrida eller luta generatoren medan den är i drift.
- Slå alltid ifrån och låt varmluftsgeneratoren svalna innan den transporteras eller tankas.
- Var försiktig så att inget bränsle spills ut när bränsle fylls på.
- Använd aldrig varmluftsgeneratoren vid regn eller snöfall.
- Fatta aldrig tag i varmluftsgeneratoren med våta händer.
- Skydda dig mot elektriska risker.
- Använd endast förlängningskablar som har godkänts och märkts för användning utomhus.
- Om förlängningskablar används får kablarnas totala längd för 1,5 mm² inte överskrida 50 m. För 2,5 mm² får 100 m inte överskridas.
- Reparation och inställningar får endast utföras av behörig fackpersonal.
- Tanka inte generatoren och töm inte tanken i närheten av öppen låga, eld eller gnistregn.

Rökning förbjuden!

- Rör inte vid heta delar. Ta inte bort några skyddskåpor.
- Generatorerna får inte utsättas för fukt eller damm. Tillåten omgivningstemperatur -10°C till +40°, max. 100 m ö h, rel. luftfuktighet: 90 % (icke-kondenserande).
- Varning! Dieselbränsle eller eldningsolja EO 1 är hälsofarligt. Använd säkerhetshandskar när du hanterar dieselbränsle eller eldningsolja EO 1. Beakta detta när driftmaterial (dukar, trasor) som har dränkts in med dieselbränsle eller eldningsolja EO 1 ska avfallshanteras.
- Anslut aldrig varmluftsgeneratoren till en extern bränsletank.
- Använd endast generatoren i komplett monterat skick.
- Dra ut stickkontakten om generatoren inte längre ska användas.
- Täck aldrig för luftintag eller luftutsläpp – brandfara!
- Transportera aldrig generatoren i tankat skick.
- Se till att minimiavståndet mellan generatoren och andra föremål inte underskrider 3 m framåt eller 1,25 m bakåt, åt sidan och uppåt.
- Generatoren får endast användas utomhus eller i väl ventilerade utrymmen. Luftintagen i rummet måste uppvisa en yta på minst 0,02 m² per kW värmeeffekt. Vid en värmeeffekt på 20 kW resulterar detta i en yta på sammanlagt 0,4 m². Öppna t ex fönster och dörrar för att släppa in utomhusluft.
- Varning! Vid förbränning uppstår mindre mängder giftig kolmonoxid.
- Av denna anledning krävs kontinuerlig ventilation och luftning för att undvika risken för kolmonoxidförgiftning som kan leda till dödsolyckor. De första symptomen som tyder på en kolmonoxidförgiftning är huvudvärk, svidande näsa och ögon, illamående, yrsel, torr mun och halssmärter.
- Om dessa symptom förekommer fastän utrymmet luftas och ventileras tillräckligt, måste du genast slå ifrån generatoren och öppna alla fönster och dörrar. Använd inte generatoren längre och kontakta kundtjänst som kan granska utrustningen.
- Personer med bronk- eller lungsjukdomar, hjärtsjukdomar eller andra svåra sjukdomar samt gravida personer bör kontakta läkare innan de använder generatoren.

Denna generator är inte avsedd att användas av personer (inkl. barn) med begränsad fysisk, sensorisk eller mental förmåga eller bristfällig erfarenhet och/eller kunskap, såvida inte en person som

ansvarar för säkerheten håller uppsikt eller ger instruktioner om korrekt användning av generatoren. Barn ska hållas under uppsikt för att säkerställa att de inte använder generatoren som leksak.

Varning! Använd endast diesel eller eldningsolja EO 1 som bränsle.

Använd aldrig bensen, alkohol, lösningsmedel eller andra extremt brandfarliga ämnen.

Förpackning

Generatoren ligger i en förpackning som fungerar som skydd mot transportskador. Spara på förpackningen så att generatoren kan förvaras på lämpligt sätt (t ex under vintern). Om du ändå bestämmer dig för att kasta förpackningen måste du tänka på att den kan återanvändas eller lämnas in för återvinning.

⚠ VARNING!

Läs igenom alla säkerhetsanvisningar och instruktioner. Om säkerhetsanvisningarna eller instruktionerna inte beaktas på avsett vis finns det risk för elektriska slag, brand eller allvarliga personskador.

Spara på alla säkerhetsanvisningar och instruktioner för framtida bruk.

2. Beskrivning av generatoren (bild 1)

1. Luftutsläpp
2. Främre handbygel
3. Hållare för förlängningskabel
4. Övre kåphalva
5. Temperaturdisplay
6. Bakre handbygel
7. Fläktskydd
8. Tryckmätare
9. Förvaringsfack
10. Bränsletank
11. Tömningsplugg
12. Nätkabel
13. Strömbrytare
14. Inställningsknopp för termostat
15. LED
16. Sidoskydd
17. Tanklock
18. Bränsledisplay
19. Undre kåphalva

3. Leveransomfattning

- Öppna förpackningen och ta försiktigt ut generatoren ur förpackningen.
- Ta bort förpackningsmaterialet samt förpacknings- och transportsäkringar (om förhanden).
- Kontrollera att leveransen är komplett.
- Kontrollera om generatoren eller tillbehörskomponenterna har skadats i transporten.
- Spara om möjligt på förpackningen tills garantitiden har gått ut.

WARNING!

Generatoren och förpackningsmaterialet är inga leksaker! Barn får inte leka med plastpåsar, folie eller smådelar! Risk för att barn sväljer delar och kvävs!

- Dieseldriven varmluftsgenerator
- Hjul
- Hjulaxel (fastlimmade på emballaget i kartongen)
- Rörram (3 delar)
- Hållare för förlängningskabel med monteringsmaterial
- Reservsäkringar
- Påse med monteringsmaterial
- Bruksanvisning

4. Ändamålsenlig användning

Den transportabla varmluftsgeneratoren som kan drivas med eldningsolja EO 1 eller diesel, är perfekt för uppvärmning eller torkning av utrymmen inom industri, lantbruk, byggbranschen eller fritid (camping).

Generatoren får inte användas till uppvärmning av bostäder eller campingfordon (t ex husvagnar eller husbilar).

Generatoren får endast användas till sitt avsedda ändamål. Användningar som sträcker sig utöver detta användningsområde är ej ändamålsenliga. För materialskador eller personskador som resulterar av sådan användning ansvarar användaren/operatören själv. Tillverkaren övertar inget ansvar.

Tänk på att våra produkter endast får användas till ändamålsenligt syfte och inte har konstruerats för kommersiell, hantverksmässig eller industriell användning. Vi ger därför ingen garanti om generatoren används inom kommersiella, hantverksmässiga eller industriella verksamheter eller vid liknande aktiviteter.

5. Funktionssätt

Varmluftsgeneratoren är utrustade med en kompressor som genererar ett undertryck som suger in bränslet från tanken. Bränslet som sugas in leds vidare till ett brännarmunstycke. Vid detta munstycke uppstår en luft-bränsleblandning.

Denna blandning tänds elektriskt i brännkammaren. Fläkten blåser in luft i brännkammaren som sedan blåses ut fram till i uppvärmt skick. Avsedd temperatur kan ställas in med inställningsknoppen för termostaten. Efter att denna temperatur har nåtts slås generatoren ifrån automatiskt, och slås sedan på igen efter att temperaturen har underskridits.

En fotocell övervakar permanent förbränningen och slår ifrån generatoren vid störningar. Generatoren slås även ifrån vid överhettning. I detta fall måste du kontakta kundtjänst. De elektriska komponenterna skyddas av en färsäkring (smältsäkring).

6. Tekniska data

Nätanslutning	230 V ~ 50 Hz / 2,3 A
Värmeeffekt (Hi)	36 kW
Värmelägen	1
Bränsle	eldningsolja EO 1 eller diesel
Pumptryck (+/- 10 %):	0,31 bar (4,2 psi)
Bränsleförbrukning	3,6 liter/h
Tankvolym	38 liter
Motoreffekt	150 W
Effektbehov max.	530 W
Luftflöde	900 m ³ /h
Lufttemperatur max.	404°C
Generators mått ca	99 x 58 x 66 cm
Generators vikt ca	24 kg

7. Innan du använder generatoren

- Innan du ansluter generatoren måste du övertyga dig om att informationen på märkskylten stämmer överens med nätets data.
- Ställ alltid den transportbara generatoren på en säker och horisontal yta.
- Generatoren måste alltid stå lodrätt.
- Se till att minimiavståndet mellan generatoren och andra föremål inte underskrider 3 m framåt eller 1,25 m bakåt, åt sidan och uppåt.
- Generatoren får endast användas utomhus eller i väl ventilerade utrymmen. Luftintagen i rummet

måste uppvisa en yta på 0,02 m² per kW värmeeffekt. Vid en värmeeffekt på 36 kW resulterar detta i en yta på sammanlagt 0,72 m². Öppna t ex fönster och dörrar för att släppa in utomhusluft.

7.1 Montera generatoren (bild 2)

1. Skruva fast hållaren för förångningskabeln (3) med bifogade skruvar (N) och muttrar (M) på sidan av de båda handbyglarna (2/6).
Obs! Smådelarna som beskrivs nedan finns i den separata påsen med monteringsmaterial.
2. Skruva fast diesel-varmluftsgeneratoren (A) på de båda handbyglarna (2/6) och grundramen (I). Använd de korta skruvarna (K), de långa skruvarna (L) samt muttrarna (M).
3. Skjut in hjulaxeln (C) genom axelfästet i grundramen (I).
4. Skjut in distanshylsorna (D) och de små distansbrickorna (E) på hjulaxeln (I).
5. Skjut hjulen (B) på hjulaxeln. Se till att ventilen pekar utåt.
6. Skjut in de stora distansbrickorna (F) på hjulaxeln och fixera hjulen med sprinten (G).
7. Skjut in axelskydden (H) på de stora distansbrickorna (F) tills de snäpper fast.

Obs!

Generatoren har ett förvaringsfack (bild 1/pos. 9) där du kan förvara de bifogade reservsäkringarna och reservtömningspluggarna.

8. Använda generatoren

8.1 Tanka generatoren

Instruktioner

- Bränslet i form av eldningsolja EO 1 eller diesel måste tvunget lagras i en bränsledunk som har markerats tydligt med "Eldningsolja EO 1" resp. "Diesel".
- Beakta föreskrifterna för lagring av eldningsolja EO 1 och diesel som gäller i ditt land.
- Använd aldrig biodiesel.
- Vid temperaturer under 5°C rekommenderar vi att vinterdiesel används för att undvika problem med insugningen av bränsle.
- Eldningsolja EO 1 och diesel åldras under tidens lopp. Av denna anledning ska bränslet som du håller i lager användas inom sex månader.
- Tanke endast utomhus och om generatoren har svalnat.
- Beakta säkerhetsanvisningarna (kapitel 1).

1. Ta av tanklocket (bild 1/pos. 17).
2. Fyll långsamt på eldningsolja EO 1 eller diesel i tanken tills "F" visas på bränsledisplayen (bild 1/pos. 18). (Max. tankvolym, se Tekniska data)
3. Skruva på tanklocket igen.

8.2 Slå på generatören (bild 3)

Instruktioner

- Varmluftsgeneratören kan anslutas till ett valfritt jordat stickkutttag med 230 V växelspanning som säkrats med en 10 A stark ledningsskyddsbrytare. Vi rekommenderar att du endast ansluter generatören till en strömförsörjning som skyddas av en jordfelsbrytare (RCD) med max. 30 mA utlösningström.
 - Använd endast intakta nätkablar. Tänk på att nätkabeln får inte vara hur lång som helst (max. 50 m). Nätkabeln till generatören måste uppvisa en ledningsarea på 3 x 1,5 mm².
 - Vi rekommenderar att du startar generatören utomhus för första gången (ca 10 minuter) så att oljerester som finns kvar på plåtdelarna från tillverkningen bränns bort.
1. Anslut stickkontakten med en förlängningskabel.
 2. Ställ in avsedd temperatur (intervall +5°C till +45°C) med inställningsknoppen för termostaten (pos. 14).
 3. Ställ strömbrytaren (pos. 13) på läge ON (I). Generatören startar, lysdioden (pos. 15) är tänd och rumstemperaturen visas (pos. 5).

Instruktioner

- Temperaturdisplayen fungerar endast inom intervallet -17°C till +36°C. Vid temperaturer under -17°C visas "LO", över +36°C visas "HI".
- Om eldningen i värmaren inte slås på, måste termostaten ställas in på en högre temperatur. Om förbränningen fortfarande inte slås på, måste du slå ifrån generatören och därefter genomföra en felsökning med hjälp av störningslistan (kapitel 12).

8.3 Slå ifrån generatören

1. Ställ strömbrytaren (bild 3/pos. 13) på läge OFF (0) - generatören slås ifrån.
2. Dra ut stickkontakten.

8.4 Slå på generatören igen

1. Vänta i minst 10 sekunder innan du slår på generatören igen.
2. Slå på generatören igen enligt beskrivningen under punkt 8.2. Beakta samtliga ovanstående instruktioner.

9. Byta ut nätkabeln

Om nätkabeln till denna generator har skadats måste den bytas ut av tillverkaren, kundtjänst eller av en annan person med liknande behörighet eftersom det annars finns risk för personskador.

10. Rengöring, underhåll och reservdelsbeställning

Dra alltid ut stickkontakten om generatören ska rengöras.

10.1 Rengöring

- Håll skyddsanordningarna, ventilationsöppningarna och motorkåpan i så damm- och smutsfritt skick som möjligt. Torka av generatören med en ren duk eller blås av den med tryckluft med svagt tryck.
- Vi rekommenderar att du rengör generatören efter varje användningstillfälle.
- Rengör generatören med jämna mellanrum med en fuktig duk och en aning såpa. Använd inga rengörings- eller lösningsmedel. Dessa kan skada generatörens plastdelar. Se till att inga vätskor tränger in i generatörens inre.

10.2 Vid säsongens slut samt inför längre driftuppehåll (bild 4)

Töm bränsletanken med tömningspluggen (9) på tankens undersida. Dra ned pluggens lock. Om tömningspluggen har skadats måste den tvunget bytas ut. Tryck in den nya pluggen i tanktömningsöppningen och stäng till med locket (se bild 5).

Förvara generatören och dess tillbehör på en mörk, torr och frostfri plats samt otillgängligt för barn. Den optimala förvaringstemperaturen är mellan 5°C och 30°C.

10.3 Underhåll

Underhåll får endast utföras av särskilt utbildad personal. Kontakta vår kundtjänst.

10.4 Reservdelsbeställning

Ange följande information när du beställer reservdelar:

- Produkttyp
- Produktens artikelnummer
- Produktens ID-nr.
- Reservdelsnumret för reservdelen

Aktuella priser och ytterligare information finns på www.isc-gmbh.info

11. Skrotning och återvinning

Generatoren ligger i en förpackning som fungerar som skydd mot transportskador. Denna förpackning består av olika material som kan återvinnas. Lämna in förpackningen till ett insamlingsställe för återvinning. Generatoren och dess tillbehör består av olika material som t ex metaller och plaster. Lämna in defekta delar till ett godkänt insamlingsställe i din kommun. Hör efter med din kommun eller med försäljaren i din specialbutik.

12. Åtgärder vid störningar

Om generatoren används på avsett vis bör inga störningar förekomma. Om störningar ändå skulle uppstå, kontrollera nedanstående möjligheter innan du kontaktar kundtjänst.

Störning

Fläktmotorn startar inte, lysdioden är inte tänd.

Möjlig orsak

- Strömavbrott
- Nätkabel eller stickkontakt skadad
- Säkerhetstemperaturbegränsning kopplas in
- Defekt finsäkring

Åtgärder

- Kontrollera spänningen, avvakta ev. återinkoppling
- Kontakta en specialfirma för reparation
- Lokalisera orsaken till överhettning. Luftintag och -utblås får inte vara övertäckta. Vänta i minst 10 minuter tills generatoren har svalnat. Slå därefter på generatoren igen. Kontakta vår kundtjänst vid behov.
- Byt ut finsäkringen.

Störning

Fläktmotorn startar inte. Lysdioden är tänd eller blinkar, på displayen visas "E1" eller "E2".

Orsak

Termostaten har ställts in på ett för lågt värde.

Åtgärder

Ställ in termostaten på ett högre värde.

Störning

Fläktmotorn kör, lågan tänds inte, generatoren slås ifrån efter ett par sekunder och lysdioden blinkar. På displayen visas "E1".

Möjlig orsak

- För liten mängd, felaktigt eller smutsigt bränsle i tanken.
- För hög viskositet på grund av låg temperatur.

Åtgärder

- Kontrollera innehållet i tanken. Tanka generatoren långsamt med eldningsolja EO 1 eller diesel.
- Använd vinterdiesel.

13. Kopplingschema (bild 6)

14. Underhåll som utförs av kundtjänst

Underhållsarbetet som beskrivs nedan får endast utföras av speciellt utbildad personal.

- Dra alltid ut stickkontakten inför rengörings- och underhållsarbeten.
- Låt alltid generatoren svalna helt innan du påbörjar underhåll.
- Var uppmärksam på vassa kanter.
- Av säkerhetsskäl ska endast original-reservdelar användas.
- Bristfälligt underhåll kan leda till högre avgasvärden, sotbildning, felfunktioner och skador på generatoren.

Vi rekommenderar att följande underhållsarbeten utförs i angivna intervall:

Bränsletank

Bränsletanken ska spolas ur med rent bränsle var 200:e drifttimme eller vid behov. Använd aldrig vatten!

Luftfilter (bild 7)

Luftinsugningsfiltret (A) ska bytas ut eller rengöras med tvållösning var 500:e drifttimme eller tidigare vid behov. Låt luftinsugningsfiltret torka efter rengöring.

De båda luftutsläppsfiltren (B / C) ska bytas ut var 500:e drifttimme eller tidigare vid behov. Skruva först av filterlocket (D).

Fläktblad (bild 8)

Fläktbladen (E) ska rengöras minst en gång per driftsäsong eller oftare vid behov. Ta bort damm och annan smuts med en mjuk duk. Kontrollera att fläktbladen inte böjs. För att byta ut fläktbladen, lossa på skruven (F) och dra av bladen från motoraxeln (G).

Bränslemunstycke (bild 9a/9b)

Bränslemunstycket (H) ska rengöras eller bytas ut minst en gång per driftsäsong eller oftare vid behov. Rengör bränslemunstycket framifrån med tryckluft. Om hårdnackad smuts ska tas bort kan det vara lämpligt att doppa ned bränslemunstycket i rent bränsle och sedan tvätta ur munstycket. Förväxla inte de båda slangarna (K / L).

Benämning av positionerna i bild 9a/9b

Pos. K = luftslang (-anslutning)
 Pos. L = bränsleslang (-anslutning)
 Pos. M = tändkabel
 Pos. N = tändelektrod
 Pos. P = brännarmunstycke

Tändelektrod (bild 10)

Tändelektroden (N) ska rengöras eller bytas ut var 600:e drifttimme eller tidigare vid behov. Rengör tändkontaktarna (Q) försiktigt med en trådborste. Kontrollera gapet mellan tändkontaktarna (Q). Detta avstånd måste uppgå till 3,5 mm.

Fotocell (bild 11)

Fotocellen (R) ska rengöras eller bytas ut minst en gång per driftsäsong eller oftare vid behov. Rengör framsidan av fotocellen med en bomullsduk som dränkts in med ren alkohol. Kontrollera att fotocellen sätts in på rätt håll när den monteras tillbaka.

Bränslefilter (bild 12)

Bränslefiltret (S) ska rengöras eller bytas ut minst två gånger per driftsäsong eller oftare vid behov. Tvätta ur bränslefiltret i rent bränsle.

Obs! Lossa på bränslefiltret genom att vrida på den med 90° i motsols riktning.

Ställa in pumpröcket (bild 13)

Det optimala pumpröcket anges i Tekniska data. Vrid runt på inställningsskruven (T) med en skruvmejsel medan generatormotorn är i drift tills manometern (pos. 8) visar optimalt pumpröcket. Vrid medsols = högre tryck. Vrid motsols = lägre tryck.

15. Störningsåtgärder – Information för specialiserad personal**Problem**

Lågan tänds, värmaren slås ifrån efter kort tid, lysdioden blinkar, "E1" visas på displayen.

Möjlig orsak

1. Felaktigt pumpröcket
2. Smutsiga luftfilter

3. Smutsigt bränslefilter
4. Smutsigt bränslemunstycke
5. Smutsigt fotocell
6. Felaktigt monterad fotocell
7. Defekt fotocell
8. Bristfällig elektrisk anslutning mellan elektronikort och fotocell.

Åtgärder

1. Ställ in pumpröcket
2. Rengör eller byt ut luftfiltret
3. Rengör eller byt ut bränslefiltret
4. Rengör eller byt ut bränslemunstycket
5. Rengör eller byt ut fotocellen
6. Ställ in fotocellen rätt
7. Byt ut fotocellen
8. Kontrollera den elektriska anslutningen mellan elektronikortet och fotocellen

Problem

Värmaren fungerar inte eller fläktmotorn kör endast kort tid. Lysdioden blinkar, "E1" visas på displayen.

Möjlig orsak

1. Inget bränsle i tanken
2. Felaktigt pumpröcket
3. Korroderad tändelektrod eller felaktigt gap mellan tändkontaktarna
4. Smutsigt bränslefilter
5. Smutsigt bränslemunstycke
6. Fukt / vatten i bränslet eller bränsletanken
7. Bristfällig elektrisk anslutning mellan transformator och elektronikort
8. Tändkabeln är inte ansluten till tändelektroden
9. Defekt tändelektrod

Åtgärder

1. Fyll på bränsle
2. Ställ in pumpröcket
3. Rengör eller byt ut tändelektroden
4. Rengör eller byt ut bränslefiltret
5. Rengör eller byt ut bränslemunstycket
6. Rengör tanken, fyll på färskt bränsle
7. Kontrollera alla elektriska anslutningar
8. Anslut tändkabeln till tändelektroden
9. Byt ut tändelektroden

Problem

Fläktmotorn slås inte på. Nätspänning är förhanden, strömbrytaren står på ON (I). Lysdioden är ständigt tänd eller blinkar, "E1" eller "E2" visas på displayen.

Möjlig orsak

1. Termostaten har ställts in på en alltför låg temperatur

S

2. Den elektriska anslutningen mellan elektronikbordet och motorn har brutits

Åtgärder

1. Ställ in termostaten på ett högre värde med hjälp av inställningsknoppen
2. Kontrollera alla elektriska anslutningar

Problem

Lysdioden blinkar, "E3" visas på displayen.

Möjlig orsak

Termostatbrytaren är defekt

Åtgärder

Byt ut termostatbrytaren

Problem

Bristfällig förbränning och / eller sotbildning

Möjlig orsak

1. Lågor slår ut ur generatoren vid framsidan
2. Alltför låg värmeeffekt
3. Dålig bränslekvalitet
4. Allmänt bristfälligt underhåll

Åtgärder

1. Sänk pumptrycket
2. Höj pumptrycket
3. Kontrollera om gammalt eller smutsigt bränsle används
4. Låt specialiserad personal underhålla generatoren

Problem

Värmaren slås inte på, lysdioden tänds inte

Möjlig orsak

1. Generatoren är överhettad och säkerhetstemperaturbegränsningen har löst ut
2. Ingen nätspänning
3. Defekt färsäkring
4. Anslutningen mellan termovakten och elektronikbordet har brutits

Åtgärder

1. Ställ strömbrytaren på OFF (0) och låt värmaren svalna i minst 10 minuter. Ställ därefter strömbrytaren på ON (I).
2. Kontrollera stickuttaget, nätkabeln och förlängningskabeln
3. Kontrollera färsäkringen, byt ut vid behov
4. Kontrollera alla elektriska anslutningar

Kazalo:

1. Varnostni napotki
2. Opis naprave
3. Obseg dobave
4. Predpisana namenska uporaba
5. Način delovanja
6. Tehnični podatki
7. Pred prvim zagonom
8. Upravljanje
9. Menjava priključka za omrežje
10. Čiščenje, vzdrževanje in naročanje nadomestnih delov
11. Odstranjevanje in ponovna uporaba
12. Napotki za odpravo napak
13. Načrt vezja
14. Vzdrževanje, ki ga opravi servis
15. Odpravljanje napak – napotki za strokovnjaka

SLO**⚠️ Pozor!**

Pri uporabi naprav je potrebno upoštevati nekaj varnostnih ukrepov, da bi preprečili poškodbe in materialno škodo. Zato skrbno preberite ta navodila za uporabo.

Le-te dobro shranite tako, da boste imeli zmeraj pri roki potrebne informacije. Če bi napravo izročili drugim osebam, Vas prosimo, da jim izročite tudi ta navodila za uporabo. Ne prevzemamo nobene odgovornosti za nezgode ali škodo, ki bi nastale zaradi neupoštevanja teh navodil za uporabo in varnostnih napotkov.

1. Varnostni napotki

- Sprememb na generatorju vročega zraka ni dovoljeno izvajati.
- Za vzdrževanje in pribor je dovoljeno uporabljati samo originalne dele.
- Otroci se ne smejo zadrževati v bližini generatorja vročega zraka.
- Pozor! Nevarnost opeklin, grelne naprave se ne dotikajte, ko obratuje.
- Generatorja vročega zraka nikoli ne uporabljajte v neprezračanih prostorih.
- Nevarnost eksplozije: Generatorja vročega zraka nikoli ne uporabljajte v prostorih, kjer so lahko vnetljive snovi.
- Tlaka črpalke, ki ga je nastavil izdelovalec, ne smete spreminjati. Generator vročega zraka se lahko poškoduje in pride lahko do požara.
- Med prevozom morate generator vročega zraka zavarovati, da ne zdrsne ali se prevrne.
- Generator vročega zraka postavite na varno, ravno mesto. Obracanje in prevračanje ali zamenjava lokacije postavitve je med uporabo naprave prepovedano.
- Pri transportu in polnjenju goriva v generator vročega zraka napravo vedno izklopite in počakajte, da se ohladi.
- Pazite, da se pri polnjenju gorivo ne razliva.
- Generatorja vročega zraka nikoli ne uporabljajte pri dežju ali sneženju.
- Generatorja vročega zraka se nikoli ne dotikajte z vlažnimi rokami.
- Zavarujte se pred nevarnostjo stika z električnim tokom. Pri delu na prostem uporabljajte le za to odobrene in ustrezno označene električne podaljške.
- Pri uporabi kablskih podaljškov ne sme njihova skupna dolžina presežati za 1,5 mm² 50 m, za 2,5 mm² 100 m.
- Popravila in nastavitve sme izvajati samo pooblaščen tehnično osebje.
- Ne nalivajte goriva oz. praznite posode za gorivo v bližini odprte razsvetljave, ognja ali iskrenja. Ne kadite!
- Ne dotikajte se vročih delov. Ne odstranjujte zaščitnih pokrovov.
- Naprav ne smete izpostavljati vlagi ali prahu. Dovoljena temperatura okolic -10 do +40°, maks. nadmorska višina 1000 m, rel. zračna vlaga: 90% (nekondenzirna).
- Pozor! Dizelsko gorivo ali kurilno olje EL je zdravju nevarno. Pri ravnanju z dizelskim gorivom ali kurilnim oljem EL uporabljajte zaščitne rokavice. Upoštevajte odstranjevanje krp in cunj, ki so napojene s pogonskimi gorivi (dizelsko gorivo, kurilno olje EL).
- Generatorja vročega zraka nikoli ne priklopite na zunanje rezervoarje z gorivom.
- Napravo uporabljajte samo povsem montirano.
- Ob neuporabi izvlcite omrežno stikalo.
- Nikoli ne pokrivajte odprtih za dovajanje ali odvajanje zraka – nevarnost požara.
- Nikoli ne transportirajte s polnim rezervoarjem.
- Upoštevajte, da je minimalna razdalja od naprave do predmetov 3 m naprej, 1,25 m nazaj, stransko in navzgor.
- Napravo postavite na prosto ali v dobro prezračene prostore. V prostoru potrebujete odprtine za vstop zraka v velikosti vsaj 0,02 m² na kW grelne moči. Pri grelni moči 20kW morajo biti odprtine velike skupaj 0,4 m². Odprite okna ali vrata, ki vodijo navzven.
- Opozorilo! Pri izgorevanju nastajajo majhne količine strupenega ogljikovega monoksida.
- Zaradi tega je potrebno stalno zračenje in odzračevanje, da se prepreči zastrupitev z ogljikovim monoksidom, ki lahko povzroči smrt. Znaki nastopajoče zastrupitve z ogljikovim monoksidom so glavobol, pekoč občutek v nosu in očeh, slabost, omotičnost, suha usta in bolečine v grlu.
- Če simptomi nastopijo kljub zadostnemu zračenju in odzračevanju, morate napravo takoj izklopiti in odpreti okna in vrata. Napravo prenehajte uporabljati in jo predajte servisu, ki jo mora pregledati.
- Osebe, ki imajo bolezn bronhijev ali pljuč, srčne bolezni in drugi težki bolniki ter nosečnice se morajo pred uporabo naprave posvetovati z zdravnikom.

Ta naprava ni namenjena za to, da bi jo uporabljale osebe (vključno otroci) z omejenimi fizičnimi, senzoričnimi ali duševnimi sposobnostmi ali osebe s pomanjkljivimi izkušnjami in/ali znanji razen, če so za lastno varnost pod nadzorom odgovorne osebe ali pa so od le-te dabile navodila za uporabo naprave.

Otroci morajo biti pod nadzorom, da bo zagotovljeno, da naprave ne bodo uporabljali kot igrače.

Pozor: Kot pogonsko gorivo uporabljajte izključno dizelsko gorivo ali kurilno olje EL.

Kot pogonsko gorivo nikoli ne uporabljajte bencina, špirita, topil ali drugih zelo vnetljivih sredstev.

Pakiranje:

Naprava se nahaja v embalaži, da ne bi prišlo do poškodb med transportom. Embalažo shranite, da boste kasneje v njej napravo uskladiščili. Če želite embalažo kljub temu odstraniti, predstavlja surovino in jo lahko zato odstranite za recikliranje.

⚠ OPOZORILO

Preberite vse varnostne napotke in navodila. V primeru, da tega ne storite, so lahko posledica električni udar, požar in/ali hude poškodbe.

Shranite vse varnostne napotke in navodila za kasnejšo uporabo.

2. Opis naprave (Slika 1)

1. Odprtina za izpust zraka
2. Ročica spredaj
3. Držalo za podaljšek
4. Zgornja polovica ohišja
5. Zaslon s prikazom temperature
6. Ročica zadaj
7. Pokrov ventilatorja
8. Tlačni prikaz
9. Predal za shranjevanje
10. Rezervoar za gorivo
11. Praznilni čep
12. Omrežni kabel
13. Stikalo za vklop/izklop
14. Termostat – nastavna glava
15. LED
16. Stranski pokrov
17. Pokrov rezervoarja
18. Prikaz stanja rezervoarja
19. Spodnja polovica ohišja

3. Obseg dobave

- Odprite embalažo in previdno vzemite napravo iz embalaže.
- Odstranite embalažni material in embalažne in transportne varovalne priprave (če obstajajo).
- Preverite, če je obseg dobave popoln.
- Preverite morebitne poškodbe naprave in delov pribora, do katerih bi lahko prišlo med

transportom.

- Po možnosti shranite embalažo do poteka garancijskega roka.

POZOR

Naprava in embalažni material nista igrača za otroke! Otroci se ne smejo igrati s plastičnimi vrečkami, folijo in malimi deli opreme! Obstaja nevarnost zadušitve in zaužitja takšnih delov materiala!

- Dizelski generator vročega zraka
- Kolesa
- Osi kolesa (nalepljene na oblazinjenju škatle)
- Cevni okvir (3-delni)
- Držalo za podaljšek z montažnim materialom
- Nadomestna varovala
- Vrečka z montažnim materialom
- Navodilo za uporabo

4. Predpisana namenska uporaba

Prenosljiv generator vročega zraka na kurilno olje EL ali dizel je idealen za gretje in sušenje dobro prezračenenih prostorov za industrijo, kmetijstvo, gradbeništvo in za prosti čas (taborjenje).

Ni ga dovoljeno uporabljati za gretje stanovanj ali vozil za prosti čas (npr. mobilnih domov ali prikolic).

Ta stroj se lahko uporablja le v skladu z njegovo namembnostjo. Vsaka druga uporaba šteje kot nenamenska nedovoljena uporaba. Za kakršnekoli poškodbe ali škodo, ki bi nastale zaradi nedovoljene uporabe, nosi odgovornost uporabnik/upravljalac in ne proizvajalec.

Prosimo, da upoštevate, da naše naprave niso bile konstruirane za namene uporabe v obrtništvu ali industriji. Ne prevzemamo nobene odgovornosti, če je bila naprava uporabljena v obrtništvu ali industriji ter v podobnih dejavnostih.

5. Način delovanja

Generator vročega zraka je opremljen s kompresorjem, ki proizvaja podtlak za sesanje goriva iz rezervoarja. Posesano gorivo pride v šobo gorilnika.

Na šobi nastaja mešanica zraka in goriva. Mešanica zraka in goriva se v izgorevalni komori električno vžge. Ventilator izpiha zrak v izgorevalno komoro, ki se ogret izpiha naprej. Na termostatskem

SLO

gumbu lahko nastavite zeleno temperaturo. Ko je temperatura dosežena, se naprava samodejno izklopi in potem spet vklopi, ko pade.

Fotocelica stalno nadzira izgorevanje in napravo izklopi ob nepravilnostih.

Pri pregretju se naprava samodejno izklopi. V tem primeru se povežite s službo za stranke. Električne komponente so zavarovane z mikrovarovalko (talilno varovalko).

6. Tehnični podatki

Električni priključek:	230 V ~ 50 Hz / 2,3 A
Grelna moč (Hi):	36 kW
Grelne stopnje:	1
Pogonsko gorivo:	kurilno olje EL ali dizel
Tlak črpalke (+/- 10 %):	0,31 bar (4,2 PSI)
Poraba goriva:	3,6 l/h
Prostornina rezervoarja:	38 l
Moč motorja:	150 W
Poraba energije maks.:	530 W
Pretok zraka:	900 m ³ /h
Temperatura zraka maks.:	404 °C
Izmere naprave ca.:	99 x 58 x 66 cm
Teža naprave ca.:	24 kg

7. Pred prvim zagonom

- Preden stroj priklopite se prepričajte, da se podatki, ki so navedeni na tipski tablici, ujemajo z omrežnimi podatki.
- Prenosno napravo vedno postavite na stabilno vodoravno podlago.
- Naprava mora vedno stati vodoravno.
- Upoštevajte, da je minimalna razdalja od naprave do predmetov 3 m naprej, 1,25 m nazaj, stransko in navzgor.
- Napravo postavite na prosto ali v dobro prezračene prostore. V prostoru potrebujete odprtine za vstop zraka v velikosti vsaj 0,02 m² na kW grelne moči. Pri grelni moči 36 kW morajo biti odprtine velike skupaj 0,72 m². Odprite okna ali vrata, ki vodijo navzven.

7.1 Montaža (Slika 2)

1. Držalo za podaljšek (3) privijačite s priloženimi vijaki (N) in maticami (M) stransko na obe ročici (2/6).

Opozorilo: Majhni deli, ki jih potrebujete za

montažo, so spravljani v ločeno vrečko z montažnim materialom.

2. Privijačite dizelski generator vročega zraka (A) z obema ročajema (2/6) na osnovni okvir (I). Uporabljajte kratke vijake (K), dolge vijake (L) in matice (M).
3. Potisnite kolesno os (C) skozi osni sprejem osnovnega okvirja (I).
4. Potisnite distančne cevka (D) in majhne podložke (E) na kolesno os (I).
5. Potisnite kolesa (B) na kolesno os.
6. Pazite, da gleda ventil navzven. potisnite veliko podložko (F) na kolesno os in zavarujte kolesa z razcepko (G).
7. Potisnite pokrov osi (H) na velike podložke (F), da zaskočijo.

Opozorilo:

Naprava je opremljena s predalom (sl. 1 / pol.9), v katerem lahko spravite dobavljene nadomestne varovalke in nadomestne praznilne čepe.

8. Upravljanje

8.1 Tankanje

Napotki:

- Potrebno kurilno olje EL ali dizel obvezno skladiščite v posodi za gorivo, ki je jasno označena z napisi „kurilno olje EL“ ali „dizel“.
 - Upoštevajte predpise, ki v vaši državi veljajo za skladiščenje kurilnega olja EL in dizla.
 - Nikoli ne uporabljajte „biodizla“.
 - Priporočamo, da pri temperaturah pod 5 °C uporabljate zimski dizel, da preprečite težave s sesanjem goriva.
 - Kurilno olje EL in dizel se starata. Zato zaloge porabite v roku 6 mesecev.
 - Rezervoarje polnite le na prostem in pri dobro ohlajeni napravi.
 - Upoštevajte varnostne napotke (poglavje 1).
1. Snemite pokrov rezervoarja (sl. 1 / pol. 17).
 2. Počasi dolivajte kurilno olje EL ali dizel v rezervoar, dokler prikaz ne kaže (sl. 1 / pol. 18) „F“. (maks. vsebina rezervoarja glejte Tehnični podatki)
 3. Pokrov rezervoarja ponovno namestite.

8.2 Vkllop (sl. 3)

Napotki:

- Generator vročega zraka lahko priključite na vsako vtičnico z zaščitnim kontaktom z 230 volti izmeničnega toka, ki ima varovalko v obliki zaščitnega stikala napeljave za 10 A. Priporočamo, da napravo priklopite le na oskrbo z električno energijo, ki je zaščitena z RCD-sprožilniki za okvarni tok s sprožilnim tokom največ 30 mA.
- Uporabljajte samo priključne napeljave za naprave, ki niso poškodovane. Priključna napeljava ne sme biti poljubno dolga (maks. 50 m). Priključna napeljava mora imeti prerez min. 3 x 1,5 mm².
- Priporočamo, da prvi zagon (ca. 10 minut) izvedete na prostem, da izgorijo ostanki olja na pločevinastih delih, ki so nastali pri izdelavi.
 1. Povežite omrežni vtič s podaljškom.
 2. Termostatski gumb (pol. 14) nastavite na zeleno temperaturo (razpon + 5 °C - + 45 °C).
 3. Stikalo za vklop/izklop (pol. 13) preklopite na položaj ON (I) – naprava se zažene, LED (pol. 15) zasveti, prikaže se temperatura prostora (pol. 5).

Napotki:

- Prikaz temperature deluje le v razponu – 17 °C in + 36 °C. Pri temperaturah pod - 17 °C se prikaže „LO“ in nad + 36 °C „HI“.
- Če se kurišče grelnika ne vklopi, prestavite termostat na višjo temperaturo. Če se grejete proti pričakovanju kljub temu ne vklopi, preverite napravo na podlagi seznama napak (poglavje 12).

8.3 Izklop

1. Stikalo za vklop/izklop (sl. 3 / pol. 13) preklopite na položaj OFF (0) – naprava se izklopi.
2. Izvlecite električni vtič.

8.4 Ponovni vklop

1. S ponovnim vklopom počakajte vsaj 10 sekund.
2. Napravo ponovno vklopite, kot je opisano v 8.2 in upoštevajte vse predhodne napotke.

9. Menjava priključka za omrežje

Če se priključek za omrežje te naprave poškoduje, ga mora zamenjati izdelovalec, izdelovalčev servis za stranke ali druga ustrezno usposobljena oseba, da ne pride do nevarnih situacij.

10. Čiščenje, vzdrževanje in naročanje nadomestnih delov

Pred izvajanjem vsakega čistilnega dela izvlecite električni priključni kabel.

10.1 Čiščenje

- Zaščitno opremo, zračne reže in ohišje motorja vzdržujte kar se le da v stanju brez prisotnosti prahu in umazanije. Napravo obrišite s suho krpo ali s komprimiranim zrakom pod nizkim pritiskom.
- Priporočamo, da napravo očistite neposredno po vsakem končanem delu.
- Redno čistite napravo z vlažno krpo in nekaj milnice. Ne uporabljajte nobenih čistilnih ali razredčilnih sredstev; le-ta lahko poškodujejo plastične dele naprave. Pazite na to, da ne pride voda v notranjost naprave.

10.2 Ob koncu sezone in ob daljših premorih (sl. 4)

Izvlecite pokrov čepa navzdol in izpraznite rezervoar z gorivom skozi čep za praznjenje (9) na spodnji strani rezervoarja.

Če je čep za praznjenje poškodovan, ga obvezno zamenjajte. V odprtino za praznjenje rezervoarja potisnite nov čep in ga zaprite s pokrovom za čep (gl. sl. 5).

Napravo in pribor za napravo skladiščite na temnem, suhem in pred mrazom zaščitenem in za otroke nedostopnem mestu. Optimalna temperatura skladiščenja je med 5 in 30 °C.

10.3 Vzdrževanje

Vzdrževanje sme izvajati le posebej zato izšolano osebje. Obrnite se na svoj servis za stranke.

10.4 Naročanje nadomestnih delov:

Pri naročanju nadomestnih delov je potrebno navesti naslednje navedbe:

- Tip naprave
- Art. številko naprave
- Ident- številko naprave
- Številka potrebnega nadomestnega dela

Aktualne cene in informacije najdete na spletni strani www.isc-gmbh.info

SLO

11. Odstranjevanje in ponovna uporaba

Naprava se nahaja v embalaži, da ne bi prišlo do poškodb med transportom. Ta embalaža je surovina in s tem ponovno uporabna ali pa jo je možno reciklirati.

Naprava in njen pribor sta izdelana iz različnih materialov kot npr. kovine in plastika. Pokvarjene sestavne dele odstranite med posebne odpadke. V ta namen povprašajte v tehnični trgovini ali na občinski upravi!

12. Napotki za odpravo napak

Če napravo uporabljate pravilno, ne bi smelo prihajati do motenj. V primeru motenj preverite sledeče možnosti preden obvestite servisno službo.

Napaka

Motor ventilatorja se ne zažene, LED je ugasnila.

Možni vzrok

- Izpad toka.
- Poškodba omrežne napeljave ali omrežnega stikala.
- Varnostni omejevalnik temperature se je vklopil.
- Mikrovarovalka okvarjena.

Pomoč

- Preverite napetost, po potrebi počakajte na ponovni vklop.
- Popravilo naj izvede servisna delavnica.
- Ugotovite vzrok pregrevanja. Odprtine za dovajanje/odvajanje zraka ne smejo biti pokrite. Počakajte vsaj 10 minut, da se naprava ohladi, nato jo spet vklopite. Po potrebi se obrnite na svoj servis za stranke.
- Zamenjajte mikrovarovalko.

Napaka

Motor ventilatorja se ne zažene, LED sveti ali utripa, na zaslonu se prikaže "E1" ali "E2".

Vzrok

Termostat je nastavljen prenizko.

Pomoč

Termostat prestavite na višjo temperaturo.

Napaka

Motor ventilatorja teče, plamen ne zagori, naprava se po nekaj sekundah izklopi in LED utripa. Zaslon prikazuje "E1".

Možni vzrok

- Premalo, napačno ali onesnaženo gorivo v rezervoarju.
- Prevelika viskoznost zaradi nizkih temperatur.

Pomoč

- Preverite vsebino rezervoarja; napravo počasi napolnite s čistim kurilnim oljem EL ali dizlom.
- Uporabite zimski dizel.

13. Stikalni načrt (sl. 6)

14. Vzdrževanje, ki ga opravi servis

Vzdrževalna dela v nadaljevanju sme opravljati samo ustrezno usposobljeno osebje.

- Pred vsakim čiščenjem in vzdrževanjem izvlecite omrežno stikalo.
- Preden začnete z vzdrževalnimi deli, se mora naprava povsem ohladiti.
- Pazite na ostre robove.
- Iz varnostnih razlogov uporabljajte le originalne nadomestne dele.
- Pomanjkljivo vzdrževanje lahko povzroči višje vrednosti izpustnih plinov, saj, napake v delovanju in poškodovanje naprave.

Priporočamo, da v navedenih časovnih intervalih opravite naslednja vzdrževalna dela:

Rezervoar za gorivo

Rezervoar za gorivo morate vsakih 200 delovnih ur ali po potrebi sprati s čistim gorivom. Nikoli ne uporabljajte vode!

Zračni filter (sl. 7)

Filter za sesanje zraka (A) morate vsakih 500 delovnih ur ali po potrebi še prej zamenjati ali očistiti z milnico. Po čiščenju počakajte, da se filter za sesanje zraka osuši.

Oba filtra za sesanje zraka (B / C) morate zamenjati vsakih 500 delovnih ur ali po potrebi prej. Odvijajte pokrov filtra (D).

Lopatice zračnika (sl. 8)

Lopatice zračnika (E) očistite vsaj enkrat na kurilno sezono ali po potrebi še pogosteje. Odstranite prah in drugo umazanijo z mehko krpo. Pazite, da lopatice zračnika niso upognjene. Za zamenjavo lopatic zračnika odvijte vijak (F) in potegnite lopatico zračnika iz motorne gredi (G).

Šoba gorilnika (sl. 9a/9b)

Šobo gorilnika (H) očistite ali zamenjajte vsaj enkrat na kurilno sezono ali po potrebi še pogosteje.

Šobo gorilnika čistite od spredaj s stisnjenim zrakom. Za odlučenje trdovratne umazanije lahko šobo gorilnika namočite v čisto gorivo in jo sperete. Pazite, da ne boste zamenjali cevi (K / L).

Poimenovanje položajev na sliki 9a/9b:

Pol. K = zračna cev (priključek)
 Pol. L = cev za gorivo (priključek)
 Pol. M = vžigalni kabel
 Pol. N = vžigalna elektroda
 Pol. P = glava gorilnika

Vžigalna elektroda (sl. 10)

Vžigalna elektroda (N) se čisti ali zamenja vsakih 600 delovnih ur, po potrebi pa tudi pogosteje. Vžigalne kontakte (Q) previdno očistite z žično ščetko. Preverite razdaljo vžigalnega kontakta (Q). Znašati mora 3,5 mm.

Fotocelica (sl. 11)

Fotocelico (R) očistite ali zamenjajte vsaj enkrat na kurilno sezono ali po potrebi še pogosteje. Sprednji del fotocelice očistite z bombažno krpo, namočeno v alkohol. Pri uporabi fotocelice pazite, da je položaj pravilen.

Filter za gorivo (sl. 12)

Filter za gorivo (S) očistite ali zamenjajte vsaj dvakrat na kurilno sezono, po potrebi pa pogosteje. Filter za gorivo sperite v čistem gorivu.

Opozorilo: Filter za gorivo odпустite tako, da ga odvijete za 90° v nasprotni smeri urinega kazalca.

Nastavitev tlaka črpalke (sl. 13)

Optimalni tlak črpalke je naveden v tehničnih podatkih. Medtem, ko naprava dela, privijajte nastavni vijak (T) z izvijačem, dokler manometer (pol. 8) ne prikazuje optimalnega tlaka črpalke. Obračanje v smeri urinega kazalca = višanje tlaka, obračanje v nasprotni smeri urinega kazalca = manjšanje tlaka.

15. Odpravljanje napak – napotki za strokovnjaka**Težava**

Plamen se vžge, vendar se grelnik po kratkem času izklopi, LED utripa, zaslon prikazuje "E1".

Možni vzrok

1. Tlak črpalke ne ustreza.
2. Onesnažen zračni filter.
3. Onesnažen filter za gorivo.
4. Onesnažena šoba gorilnika.
5. Onesnažena fotocelica.
6. Fotocelica ni pravilno montirana.
7. Fotocelica okvarjena.
8. Okvarjena električna povezava med platino elektronike in fotocelico.

Pomoč

1. Nastavite tlak črpalke.
2. Zračni filter očistite ali zamenjajte.
3. Očistite ali zamenjajte filter za gorivo.
4. Očistite ali zamenjajte šobo za gorivo.
5. Fotocelico očistite ali zamenjajte.
6. Fotocelico pravilno usmerite.
7. Zamenjajte fotocelico.
8. Preverite električno povezavo med platino elektronike in fotocelico.

Težava

Grelnik sploh ne dela ali pa motor ventilatorja le kratek čas deluje. LED utripa, zaslon prikazuje "E1".

Možni vzrok

1. V rezervoarju ni goriva.
2. Tlak črpalke ne ustreza.
3. Zarjavela vžigalna elektroda ali napačna razdalja vžigalnih kontaktov.
4. Onesnažen filter za gorivo.
5. Onesnažena šoba gorilnika.
6. Vlaga/voda v gorivu ali rezervoarju goriva.
7. Pomanjkljiva električna povezava med transformatorjem in platino elektronike.
8. Vžigalni kabel ni povezan z vžigalno elektrodo.
9. Vžigalna elektroda okvarjena.

Pomoč

1. Dolijte gorivo.
2. Nastavite tlak črpalke.
3. Očistite ali zamenjajte vžigalno elektrodo.
4. Očistite ali zamenjajte filter za gorivo.
5. Očistite ali zamenjajte šobo za gorivo.
6. Očistite rezervoar, dolijte sveže gorivo.
7. Preverite vse električne povezave.
8. Vžigalni kabel priklopite na vžigalno elektrodo.
9. Zamenjajte vžigalno elektrodo.

SLO

Težava

Motor ventilatorja se ne vklopi. Omrežna napetost obstaja, stikalo za vklop/izklop je na ON (I). LED stalno sveti ali utripa, zaslon prikazuje "E1" ali "E2".

Možni vzrok

1. Termostat je nastavljen na prenizko temperaturo.
2. Električna povezava med platino elektronike in motorjem je prekinjena.

Pomoč

1. Termostatski gumb prestavite na višjo temperaturo.
2. Preverite vse električne povezave.

Težava

LED utripa, zaslon prikazuje "E3".

Možni vzrok

Termostatsko stikalo je okvarjeno.

Pomoč

Zamenjajte termostatsko stikalo.

Težava

Pomanjkljivo izgorevanje in/ali nastajanje saj.

Možni vzrok

1. Plameni izstopajo spredaj iz ohišja.
2. Premajhna grelna moč.
3. Slaba kakovost goriva.
4. Splošno slabo vzdrževanje.

Pomoč

1. Zmanjšajte tlak črpalke.
2. Povišajte tlak črpalke.
3. Preverite, ali ste uporabili stalo ali umazano gorivo.
4. Napravo predajte v servis strokovnjaku.

Težava

Grelnik se ne vklopi in LED ne sveti.

Možni vzrok

1. Naprava je pregreta, zato se je sprožil varnostni omejevalnik temperature.
2. Ni omrežne napetosti.
3. Mikrovarovalka okvarjena.
4. Povezava med termostikalom in platino elektronike je prekinjena.

Spis treści:

1. Wskazówki bezpieczeństwa
2. Opis urządzenia
3. Zakres dostawy
4. Użycie zgodne z przeznaczeniem
5. Sposób funkcjonowania
6. Dane techniczne
7. Przed uruchomieniem
8. Obsługa
9. Wymiana przewodu zasilającego
10. Czyszczenie, konserwacja i zamawianie części zamiennych
11. Utylizacja i recycling
12. Wskazówki do usuwania usterek
13. Schemat elektryczny
14. Przegląd w serwisie
15. Usuwanie usterek – wskazówki dla serwisanta

PL

⚠ Uwaga!

Podczas użytkowania urządzenia należy przestrzegać wskazówek bezpieczeństwa w celu uniknięcia zranień i uszkodzeń. Z tego względu proszę dokładnie zapoznać się z instrukcją obsługi. Proszę zachować instrukcje i wskazówki, aby można było w każdym momencie do nich wrócić. W razie przekazania urządzenia innej osobie, proszę wręczyć jej również instrukcję obsługi. Nie odpowiadamy za wypadki i uszkodzenia zaistniałe w wyniku nieprzestrzegania niniejszej instrukcji i wskazówek bezpieczeństwa.

1. Wskazówki bezpieczeństwa

- Nie przeprowadzać żadnych zmian w nagrzewnicy.
- Do konserwacji i wyposażania dodatkowego używać tylko oryginalnych części.
- Dzieci nie mogą się zbliżać do nagrzewnicy
- Uwaga! Niebezpieczeństwo poparzenia, nie dotykać nagrzewnicy w czasie jej pracy
- Nigdy nie używać nagrzewnicy w pomieszczeniach bez wentylacji
- Niebezpieczeństwo wybuchu Nigdy nie używać nagrzewnicy pomieszczeniach, w których znajdują się materiały łatwopalne.
- Nie należy zmieniać ciśnienia pompy, która została ustawiona przez producenta. Może to uszkodzić nagrzewnicę i spowodować pożar.
- W czasie transportu nagrzewnica jest zabezpieczona przed przesunięciem lub przewróceniem.
- Ustawić nagrzewnicę w bezpiecznym miejscu na płaskiej powierzchni. Gdy urządzenie jest uruchomione nie wolno go okręcać, przewracać ani zmieniać miejsca jego położenia.
- W czasie transportu i tankowania zawsze wyłączać nagrzewnicę i pozostawić do schłodzenia.
- Zwracać uwagę na to, czy przy tankowaniu nie rozlało się paliwo.
- Nie używać nagrzewnicy podczas opadów deszczu i śniegu.
- Nigdy nie dotykać nagrzewnicy mokrymi rękoma.
- Zabezpieczyć się przed porażeniem prądem. Przy pracy na wolnym powietrzu używać tylko przeznaczonych do tego, odpowiednio oznaczonych przedłużaczy.
- W przypadku użycia przedłużacza nie można przekroczyć całkowitej długości: dla 1,5mm² 50m, dla 2,5 mm² 100m.
- Prace naprawcze i nastawcze muszą być przeprowadzone w autoryzowanym serwisie.
- Nie tankować, ewentualnie nie opróżniać zbiornika urządzenia w pobliżu otwartego światła, ognia lub iskiei. Nie palić papierosów!
- Nie dotykać żadnych gorących części. Nie zdejmować pokryw ochronnych.
- Nie narażać urządzenia na działanie wilgoci lub pyłu. Dopuszczalna temperatura otoczenia -10 do +40, maks. wys. n.p.m. 1000 m, wilgotność względna 90% (nie skondensowana)
- Uwaga! Olej napędowy lub olej opałowy EL jest szkodliwy dla zdrowia. Przy obchodzeniu się z olejem napędowym lub olejem opałowym EL używać rękawic ochronnych. Zawracać uwagę na sposób utylizacji materiałów eksploatacyjnych (ręczników, szmatek), które weszły w kontakt z olejem napędowym lub olejem opałowym EL.
- Nigdy nie podłączać nagrzewnicy do zewnętrznych zbiorników z paliwem.
- Używać urządzenia tylko kompletnie złożonego.
- W razie nieużywania wyciągnąć wtyczkę z gniazda.
- Nigdy nie przykrywać wlotów lub wylotów powietrza – niebezpieczeństwo pożaru.
- Nigdy nie transportować urządzenia z paliwem w zbiorniku.
- Zwracać uwagę na to, aby minimalna odległość urządzenia od przedmiotów z przodu wynosiła 3m, 1,25m z tyłu, po bokach i od góry.
- Ustawiać urządzenie na wolnym powietrzu lub dobrze wentylowanych pomieszczeniach. W pomieszczeniach wymagane są wloty wentylacyjne o powierzchni przynajmniej 0,02 m² na kW mocy grzewczej. W przypadku mocy grzewczej 20kW otwory te muszą mieć w sumie 0,4m². W tym celu otworzyć np. okna i drzwi.
- Ostrzeżenie! W czasie spalania powstają niewielkie ilości trującego tlenku węgla. Z tego powodu konieczne jest stałe wentylowanie, aby uniknąć śmiertelnego zatrucia tlenkiem węgla. Objawami zatrucia tlenkiem węgla (zaczadzenia) są bóle głowy, pieczenie nosa i oczu, nudności, zwroty głowy, suche usta i bóle gardła.
- Jeśli pomimo wystarczającej wentylacji wystąpią takie objawy należy natychmiast wyłączyć urządzenie i otworzyć wszystkie okna i drzwi. Nie używać więcej tego urządzenia i przekazać je do sprawdzenia w serwisie.
- Osoby cierpiące na choroby płuc i oskrzeli, choroby serca lub inne ciężkie schorzenia, jak również kobiety w ciąży, przed użyciem powinny zasięgnąć porady lekarza.

Urządzenie nie jest przeznaczone do użytkowania przez osoby (włącznie z dziećmi) z ograniczonymi zdolnościami fizycznymi, sensorycznymi lub umysłowymi, lub, które mają niewystarczające

doświadczenie lub wiedzę do momentu, aż nie zostaną przyuczone do użytkowania urządzenia lub nadzorowane przez osobę, która jest odpowiedzialna za ich bezpieczeństwo. Uważać na dzieci, żeby nie bawiły się urządzeniem.

Uwaga: Jako paliwa używać wyłącznie oleju napędowego lub opałowego EI.

Jako paliwa nie używać benzyny, spirytusu, rozpuszczalników lub innych łatwopalnych substancji.

Opakowanie:

Aby zapobiec uszkodzeniom podczas transportu, urządzenie znajduje się w opakowaniu. Zachować opakowanie dla późniejszego przechowywania urządzenia. Jeśli mimo to opakowanie ma być wyrzucone, należy pamiętać, że jako materiał wtórny może być ponownie przetworzone.

OSTRZEŻENIE

Przeczytać wszystkie wskazówki bezpieczeństwa i instrukcje. Nieprzestrzeganie instrukcji i wskazówek bezpieczeństwa może skutkować porażeniem prądem, niebezpieczeństwem pożaru lub ciężkimi zranieniami. **Proszę zachować na przyszłość wskazówki bezpieczeństwa i instrukcję.**

2. Opis urządzenia (Rys. 1)

1. Wylot powietrza
2. Uchwyt przedni
3. Uchwyt na przedłużacz
4. Górna połowa obudowy
5. Wyświetlacz temperatury
6. Uchwyt tylny
7. Pokrywa wentylatora
8. Wskaźnik ciśnienia
9. Szuflada do przechowywania
10. Zbiornik na paliwo
11. Korek spustowy
12. Kabel zasilający
13. Włącznik/ Wyłącznik
14. Termostat – pokrętko do regulacji
15. LED,
16. Pokrywa boczna
17. Pokrywa zbiornika paliwa
18. Wskaźnik poziomu paliwa
19. Dolna część obudowy

3. Zakres dostawy

- Otworzyć opakowanie i ostrożnie wyciągnąć urządzenie z opakowania.
- Usunąć materiał opakowaniowy oraz zabezpieczenia transportowe i pakujące (w przypadku, gdy są obecne).
- Sprawdzić czy dostaw jest kompletna.
- Sprawdzić urządzenie i elementy wyposażenia pod kątem uszkodzeń w transporcie.
- Jak jest to możliwe przechowywać opakowanie, aż do momentu upływu gwarancji.

Uwaga!

Urządzenie i materiały opakowaniowe nie są zabawką! Dzieci nie mogą bawić się elementami z tworzywa sztucznego, folią i małymi częściami! Istnieje niebezpieczeństwo zadławienia i uduszenia!

- Nagrzewnica z silnikiem Diesla
- Kółka
- Osie kółek (przyklejone do kartonu)
- Rama rurowa (3 części)
- Uchwyt na przedłużacz z materiałem do montażu
- Bezpieczniki zapasowe
- Worek na materiał montażowy
- Instrukcja obsługi

4. Użycie zgodne z przeznaczeniem

Przenośna nagrzewnica na olej opałowy lub olej napędowy idealnie nadaje się do ogrzewania suchych i dobrze wentylowanych pomieszczeń w przemyśle, rolnictwie, budownictwie oraz w na urlopie (camping).

Nie wolno używać jej do ogrzewania mieszkań lub pojazdów turystycznych (przyczepy campingowe lub campery).

Urządzenia używać tylko zgodnie z jego przeznaczeniem. Każde użycie, odbiegające od opisanego w niniejszej instrukcji jest niezgodne z przeznaczeniem urządzenia. Za powstałe w wyniku niewłaściwego użytkownika szkody lub zranienia odpowiedzialność ponosi użytkownik / właściciel, a nie producent.

Proszę pamiętać o tym, że nasze urządzenie nie jest przeznaczone do zastosowania zawodowego, rzemieślniczego lub przemysłowego. Umowa gwarancyjna nie obowiązuje, gdy urządzenie było stosowane w zakładach rzemieślniczych, przemysłowych lub do podobnych działalności.

PL

5. Sposób funkcjonowania

Nagrzewnica wyposażona jest w kompresor, który w celu zasysania paliwa ze zbiornika wytwarza podciśnienie. Zassane paliwo przechodzi do dyszy palnika. Na dyszy powstaje powietrzna palna mieszanka. Mieszanka ta jest elektrycznie zapalana w komorze spalania. Wentylator wdmuchuje powietrze do komory spalania i stąd ogrzane wyrzucane jest do przodu. Na pokrętle do regulacji temperatury ustawia się wybraną temperaturę. Po osiągnięciu tej temperatury urządzenie wyłącza się automatycznie i po jej spadku włącza się ponownie. Fotokomórka stale kontroluje spalanie i w razie nieprawidłowości wyłącza urządzenie. W przypadku przegrzania urządzenie także się wyłącza. W takim przypadku należy skontaktować się z serwisem. Komponenty elektryczne chronione są delikatnymi bezpiecznikami (bezpiecznik topikowy).

6. Dane techniczne

Napięcie znamionowe:	230 V ~ 50Hz / 2,3A
Moc grzewcza (Hi):	36 kW
Stopnie grzania:	1
Paliwo:	olej opałowy EL lub napędowy
Ciśnienie pompy (+/- 10%):	0,31 bar (4,2 PSI)
Żużycie paliwa:	3,6 L/h
Pojemność zbiornika na paliwo:	38L
Moc silnika:	150W
Max. moc pobierana:	530 W
Natężenie przepływu powietrza:	900m ³ /h
Max. temp. powietrza:	404 °C
Wymiary urządzenia ok:	99 x 58 x 66 cm
Waga urządzenia ok:	24 kg

7. Przed uruchomieniem

- Przed podłączeniem urządzenia należy się upewnić, że dane na tabliczce znamionowej urządzenia są zgodne z danymi zasilania.
- Urządzenie ustawiać zawsze na stabilnej i poziomej powierzchni.
- Urządzenie musi być zawsze w pozycji poziomej.
- Zwracać uwagę na to, aby minimalna odległość urządzenia od przedmiotów z przodu wynosiła 3m, 1,25m z tyłu, po bokach i od góry.
- Ustawiać urządzenie na wolnym powietrzu lub dobrze wentylowanych pomieszczeniach. W pomieszczeniach wymagane są wloty

wentylacyjne o powierzchni przynajmniej 0,02 m² na kW mocy grzewczej. W przypadku mocy grzewczej 36kW otwory te muszą mieć w sumie 0,72m². W tym celu otworzyć np. okna i drzwi.

7.1 Montaż (rys. 2)

1. Załączonymi śrubami (N) oraz nakrętkami (M) przykręcić po obu stronach uchwytu na ręce (2/6) przykręcić uchwyt na przedłużacz (3).
Wskazówka: Małe części potrzebne do montażu znajdują się w osobnym worku z materiałami do montażu.
2. Skręcić nagrzewnicę (A) z obydwoma uchwytami na ręce (2/6) i ramą konstrukcji (I). Używać do tego krótkich śrub (K), długich śrub (L) i nakrętek (M).
3. Wsunąć osie kółek (C) przez mocowanie w ramie konstrukcji (I).
4. Nasunąć tulejki dystansowe (D) i małe podkładki (E) na osie kółek (I).
5. Nałożyć kółka (B) na osie. Zwracać uwagę na to, czy wentyl ustawiony jest na zewnątrz.
6. Wsunąć duże podkładki (F) na osie kółek i zabezpieczyć kółka zawleczkami (G).
7. Wsunąć pokrywę osi (H) na duże podkładki (F), aż się zatrzasną.

Wskazówka:

Urządzenie wyposażone jest w szufladę (rys. 1/poz. 9), w której można przechowywać zapasowe bezpieczniki i zapasowy korek spustowy.

8. Obsługa

8.1 Tankowanie

Wskazówki:

- Olej opałowy EL lub napędowy koniecznie przechowywać w oznaczonych odpowiednimi napisami „olej opałowy EL” wzgl. „olej napędowy”.
- Zwracać uwagę na obowiązujące w Państwie kraju przepisy dotyczące przechowywania oleju napędowego lub opałowego EL.
- W żadnym wypadku nie stosować „biodiesela”.
- W temperaturach poniżej 5°C zalecamy stosować zimowy olej napędowy, aby uniknąć problemów z zasysaniem paliwa.
- Olej napędowy i opałowy EL starzeją się. Dlatego stan zbiornika zużywać przynajmniej raz na 6 miesięcy.
- Tankować urządzenie tylko na wolnym powietrzu i schłodzone.
- Przestrzegać wskazówek bezpieczeństwa (rozdz.

- 1).
1. Ściągnąć pokrywę zbiornika (rys. 1/poz. 17).
2. Napełnić powoli olejem opałowym EL lub napędowym, aż wskazówka pokaże „F” (rys. 1/poz. 18). (max. pojemność zbiornika patrz dane techniczne).
3. Założyć z powrotem pokrywę zbiornika.

8.2 Włączanie (rys. 3)

Wskazówki:

- Nagrzewnica może być podłączana do każdego gniazdka 230 V z prądem zmiennym, z zabezpieczeniem 10A. Zaleca się, podłączanie urządzenia do sieci z zabezpieczeniem w postaci wyłącznika zabezpieczającego (RCD) z prądem wyzwalającym, od co najmniej 30 mA.
 - Proszę używać kabli zasilających, które nie są uszkodzone. Kabel zasilający nie może być dłuższy 50m. Kabel zasilający musi mieć przekrój min. 3 x 1,5 mm².
 - Zalecamy przeprowadzić pierwsze uruchomienie (ok. 10) na wolnym powietrzu, aby spalić pozostałości oleju na blaszanych częściach.
1. Dopiero wtedy połączyć wtyczkę z odpowiednim przedłużaczem.
 2. Pokrętem do regulacji temperatury (poz. 14) ustawić żadaną temperaturę (zakres + 5 °C - + 45 °C).
 3. Przełączyć wł./wył (poz. 13) na ustawienie ON(I) - urządzenie włącza się, świeci się dioda LED (poz. 15), pokazywana jest temperatura pomieszczenia (poz. 5).

Wskazówki:

- Wskaźnik temperatury pracuje w zakresie od -17 °C do + 36 °C. Przy temperaturach poniżej - 17°C pokazuje „LO”, a powyżej + 36 °C „HI”
- Jeśli nie włącza się zapalenie nagrzewnicy, to należy ustawić termostat na wyższą temperaturę. Jeśli pomimo to nagrzewnica nie włącza się, to należy wyłączyć urządzenie i sprawdzić przy pomocy listy usterek (rozdz. 12).

8.3 Wyłączenie

1. Ustawić przełącznik wł./wył. (rys. 3/poz. 13) na ustawienie OFF (0) – urządzenie wyłączone.
2. Wyjąć wtyczkę.

8.4 Ponowne włączanie

1. Przed ponownym włączeniem odczekać przynajmniej 10 sek.
3. Urządzenie ponownie włączać jak opisano w punkcie 8.2 i zwracać uwagę na wszystkie poprzednie wskazówki.

9. Wymiana przewodu zasilającego

W razie uszkodzenia przewodu zasilającego, musi być on wymieniony przez autoryzowany serwis lub osobę posiadającą podobne kwalifikacje, aby uniknąć niebezpieczeństwa.

10. Czyszczenie, konserwacja i zamawianie części zamiennych

Przed rozpoczęciem jakichkolwiek prac związanych z czyszczeniem wyciągnąć wtyczkę z gniazdka.

10.1 Czyszczenie

- Urządzenia zabezpieczające, szczeliny powietrza i obudowa silnika powinny być w miarę możliwości zawsze wolne od pyłu i zanieczyszczeń. Urządzenie wycierać czystą ściereczką lub przedmuchać sprężonym powietrzem o niskim ciśnieniu.
- Zaleca się czyszczenie urządzenia bezpośrednio po każdorazowym użyciu.
- Urządzenie czyścić regularnie wilgotną ściereczką z niewielką ilością mydła w płynie. Nie używać żadnych środków czyszczących ani rozpuszczalników; mogą one uszkodzić części urządzenia wykonane z tworzywa sztucznego. Należy uważać, aby do wnętrza urządzenia nie dostała się woda.

10.2 Koniec sezonu oraz dłuższe przerwy w użytkowaniu (rys. 4)

Opróżnić zbiornik paliwa przez korek spustowy (9) na spodzie ciągnąc pokrywkę korka w dół. Jeśli korek spustowy jest uszkodzony konieczne go wymienić. Wcisnąć w tym celu nowy korek w otwór spustowy i zamknąć go pokrywką (p. rys. 5). Urządzenie i jego wyposażenie dodatkowe przechowywać z dala od dzieci, w ciemnym, suchym i wolnym od wilgoci pomieszczeniu. Optymalna temperatura przechowywania to 5 do 30°C.

10.3 Konserwacja

Przeglądów może dokonywać tylko przeszkolony personel. W tym celu skontaktować się z autoryzowanym serwisem.

10.4 Zamawianie części zamiennych:

Podczas zamawiania części zamiennych należy podać następujące dane:

- Typ urządzenia
- Numer artykułu
- Numer identyfikacyjny
- Numer części zamiennej

PL

Aktualne ceny artykułów i informacje znajdują się na stronie: www.isc-gmbh.info

11. Utylizacja i recykling

Podczas transportu, aby zapobiec uszkodzeniom, urządzenie znajduje się w opakowaniu. Opakowanie to jest surowcem, który można użytkować ponownie lub można przeznaczyć do powtórnego przerobu. Urządzenie oraz jego osprzęt składają się z różnych rodzajów materiałów, jak np. metal i tworzywa sztuczne. Uszkodzone części dostarczyć do punktu utylizacji. Proszę pytać w sklepie specjalistycznym lub w urzędzie samorządu lokalnego.

12. Wskazówki do usuwania usterek

Jeśli urządzenie jest właściwie użytkowane, nie powinno dojść do żadnych usterek. W przypadku usterek sprawdzić następujące możliwości przed skontaktowaniem się z autoryzowanym serwisem.

Usterka

Silnik wentylatora nie działa, dioda nie świeci

Możliwe przyczyny

- brak prądu
- uszkodzona sieć lub wtyczka
- zadziałało zabezpieczenie przed przegrzaniem
- uszkodzony bezpiecznik

Sposób usunięcia

- sprawdzić napięcie, ew. poczekać na ponowne włączenie
- naprawa przez specjalistę
- stwierdzenie przegrzania jako przyczyny Wloty i wyloty powietrza nie mogą być zakryte. Odczekać przynajmniej 10 min, aż urządzenie się schłodzi i ponownie włączyć. W razie potrzeby skontaktować się z autoryzowanym serwisem.
- wymienić bezpiecznik

Usterka

Nie załącza się silnik wentylatora, LED świeci się lub miga, na wyświetlaczu pojawia się „E1” lub „E2”.

Przyczyny

Termostat ustawiony na za niską temperaturę

Sposób usunięcia

Ustawić termostat na wyższą temperaturę.

Usterka

Silnik wentylatora nie działa, płomień się nie pali, urządzenie wyłącza się po kilku sekundach, a dioda LED miga. Wyświetlacz pokazuje „E1”.

Możliwe przyczyny

- za mało, złe lub zabrudzone paliwo w zbiorniku
- za duża lepkość z powodu niskiej temperatury

Sposób usunięcia

- sprawdzić poziom paliwa w zbiorniku; powoli zatankować urządzenie olejem opałowym EL lub napędowym
- zastosować zimowy olej napędowy

13. Schemat elektryczny (rys. 6)

14. Przegląd w serwisie

Kolejne przeglądy mogą być wykonywane wyłącznie przez specjalnie przeszkolony personel.

- Przed rozpoczęciem jakichkolwiek prac związanych z konserwacją i czyszczeniem wyjąć wtyczkę z gniazdka.
- Przed rozpoczęciem przeglądu pozostawić urządzenie do całkowitego schłodzenia.
- Zwracać uwagę na ostre krawędzie.
- Ze względów bezpieczeństwa stosować wyłącznie oryginalne części zamienne.
- Nieprawidłowy przegląd może prowadzić do podwyższenia ilości spalin, sadzy, błędnego działania i uszkodzenia urządzenia. Zalecamy dokonywać przeglądów okresowych we wskazanych odstępach czasowych.

Zbiornik na paliwo

Zbiornik na paliwo należy przepłukać czystym paliwem, co 200 roboczogodzin lub w razie potrzeby częściej. Nigdy nie używać do tego celu wody.

Filtr powietrza (rys. 7)

Filtr powietrza (A) należy wymieniać, co 500 roboczogodzin lub w razie potrzeby częściej lub przemyć go ługiem mydlanym. Po umyciu filtra pozostawić go do wyschnięcia. Obydwa filtry powietrza (B/C) należy wymieniać, co 500 roboczogodzin lub w razie potrzeby częściej. W tym celu odkręcić pokrywę filtra (D).

Wirnik wentylatora (rys. 8)

Wirnik wentylatora (E) należy czyścić przynajmniej raz na sezon grzewczy lub w razie potrzeby częściej. Miękką szmatką usunąć kurz i inne zanieczyszczenia. Zwracać uwagę na to, aby wirnik wentylatora nie był wygięty. Aby wymienić wirnik wentylator odkręcić śrubę (F) i ściągnąć wirnik z wału silnika (G).

Dysza paliwa (rys. 9a/9b)

Dyszę paliwa (H) należy czyścić przynajmniej raz na sezon grzewczy lub w razie potrzeby częściej. Dyszę paliwa czyścić od przodu sprężonym powietrzem. Aby oderwać przyklejone zabrudzenia można zanurzyć dyszę w czystym paliwie i obmyć. Zwracać uwagę na to, aby nie pomylić obydwu węży (K/L).

Oznaczenie pozycji na rys. 9a/9b:

Poz. K = wąż powietrza (-przyłącze)

Poz. L = wąż paliwa (-przyłącze)

Poz. M = kabel zapłonowy

Poz. N = elektroda zapłonowa

Poz. P – głowica palnika

Elektroda zapłonowa (rys. 10)

Elektrodę zapłonową (N) należy czyścić lub wymieniać co 600 roboczogodzin lub częściej. Styki zapłonowe (Q) ostrożnie czyścić szczotką drucianą. Sprawdzić odległość styków zapłonowych (Q). Musi ona wynosić 3,5mm.

Fotokomórka (rys. 11)

Fotokomórkę (R) należy czyścić lub wymieniać przynajmniej raz na sezon grzewczy lub w razie potrzeby częściej. Front fotokomórki czyścić chustką bawełnianą nasączoną alkoholem. Przy wymianie zwracać uwagę na prawidłową pozycję fotokomórki.

Filtr paliwa (rys. 12)

Filtr paliwa (S) czyścić lub wymieniać przynajmniej dwa razy w sezonie lub częściej. Filtr paliwa należy myć w czystym paliwie.

Wskazówka: Aby odkręcić filtr paliwa obrócić go o 90° w kierunku przeciwnym do ruchu wskazówek zegara.

Ustawianie ciśnienia pompy (rys. 13)

Optymalne ciśnienie pompy podane jest w danych technicznych. W czasie pracy urządzenia obracać śrubokrętem śrubę regulacyjną (T) tak długo, aż manometr (poz. 8) będzie wskazywał optymalne ciśnienie. W kierunku zgodnym z ruchem wskazówek zegara = wyższe ciśnienie, w kierunku przeciwnym do ruchu wskazówek zegara = niższe ciśnienie.

15. Usuwanie usterek – wskazówki dla serwisanta**Problem**

Płomień się pali, ale nagrzewnica po krótkim czasie wyłącza się, dioda LED miga, wyświetlacz wskazuje „E1”.

Możliwe przyczyny

1. Nieprawidłowe ciśnienie pompy
2. Zanieczyszczony filtr powietrza.
3. Zanieczyszczony filtr paliwa
4. Zanieczyszczona dysza paliwa
5. Zanieczyszczona fotokomórka
6. Fotokomórka zamontowana nieprawidłowo
7. Fotokomórka uszkodzona
8. Nieprawidłowe połączenie elektryczne pomiędzy płytką układu elektronicznego a fotokomórką

Sposób usunięcia

1. Ustawić ciśnienie powietrza
2. Wyczyścić lub wymienić filtr powietrza
3. Wyczyścić lub wymienić filtr paliwa
4. Wyczyścić lub wymienić dyszę paliwa
5. Wyczyścić lub wymienić fotokomórkę
6. Prawidłowo ustawić fotokomórkę
7. Wymienić fotokomórkę
8. Sprawdzić połączenie elektryczne między płytką układu elektronicznego a fotokomórką

Problem

Nagrzewnica całkowicie nie działa lub wentylator działa tylko krótką chwilę. LED miga, wyświetlacz wskazuje „E1”.

Możliwe przyczyny

1. Brak paliwa w zbiorniku
2. Nieprawidłowe ciśnienie pompy
3. Skorodowana elektroda zapłonowa lub nieprawidłowy styk zapłonu
4. Zanieczyszczony filtr paliwa
5. Zanieczyszczona dysza paliwa
6. Wilgoć/woda w paliwie lub zbiorniku
7. Nieprawidłowe połączenie elektryczne między transformatorem a płytką układu elektronicznego
8. Kabel zapłonowy nie jest połączony z elektrodą zapłonową
9. Uszkodzona elektroda zapłonowa

Sposób usunięcia

1. Zatankować paliwo
2. Ustawić ciśnienie powietrza
3. Wyczyścić lub wymienić elektrodę zapłonową
4. Wyczyścić lub wymienić filtr paliwa
5. Wyczyścić lub wymienić dyszę paliwa

PL

6. Wyczyścić zbiornika paliwa i napełnić na nowo
7. Sprawdzić wszystkie połączenia elektryczne
8. Podłączyć kabel zapłonowy do elektrody zapłonowej
9. Wymienić elektrodę zapłonową

Problem

Silnik wentylatora nie załącza się. Brak napięcia w sieci, włącznik ustawiony na ON (I). Dioda LED stale się świeci lub miga, wyświetlacz wskazuje „E1” lub „E2”.

Możliwe przyczyny

1. Termostat ustawiony na zbyt niską temperaturę.
2. Przerwane połączenie elektryczne między płytką układu elektronicznego a silnikiem.

Sposób usunięcia

1. Ustawić termostat na wyższą temperaturę.
2. Sprawdzić wszystkie połączenia elektryczne

Problem

LED miga, wyświetlacz wskazuje „E3”.

Możliwe przyczyny

Termostat uszkodzony

Sposób usunięcia

Wymienić termostat

Problem

Nieprawidłowe spalanie i/lub wydzielanie się sadzy

Możliwe przyczyny

1. Płomienie wychodzą z przodu poza obudowę
2. Za mała moc grzewcza
3. Zła jakość paliwa
4. Przegląd ogólnie nieprawidłowy

Sposób usunięcia

1. Zredukować ciśnienie pompy
2. Podwyższyć ciśnienie pompy
3. Sprawdzi, czy paliwo nie jest stare lub zanieczyszczone
4. Oddać urządzenie specjalistom do przeglądu

Problem

Nagrzewnica nie włącza się i dioda LED nie świeci

Możliwe przyczyny

1. Urządzenie jest przegrzane i dlatego ogranicznik temperatury załączył się
2. Brak napięcia w sieci
3. Zabezpieczenie uszkodzone
4. Połączenie między czujnikiem temperatury a płytką układu elektronicznego przerwane

Sadržaj:

1. Bezbednosne napomene
2. Opis uređaja
3. Sadržaj isporuke
4. Namensko korišćenje
5. Način funkcionisanja
6. Tehnički podaci
7. Pre puštanja u pogon
8. Rukovanje
9. Zamena mrežnog kabla
10. Čišćenje, održavanje i porudžbina rezervnih delova
11. Zbrinjavanje u otpad i reciklovanje
12. Uputstva za uklanjanje grešaka
13. Plan razvoda
14. Održavanje putem servisa
15. Uklanjanje grešaka – napomene stručnjaku

RS**⚠ Pažnja!**

Kod korišćenja uređaja morate se pridržavati bezbednosnih propisa kako biste sprečili povrede i štete. Stoga pažljivo pročitajte ova uputstva za upotrebu.

Dobro ih sačuvajte tako da Vam informacije u svakom dobu budu na raspolaganju. Ako ćete uređaj predati nekim drugim osobama na korišćenje, uručite im s njime i ova uputstva. Ne preuzimamo odgovornost za štete koje bi nastale zbog nepridržavanja ovih uputstava i bezbednosnih napomena.

1. Bezbednosne napomene

- Na generatoru toplog vazduha ne smeju da se naprave nikakve izmene.
- Za održavanje i zamenu pribora treba da se koriste samo originalni delovi.
- Deca treba da se drže podalje od generatora toplog vazduha.
- Pažnja: Opasnost od opekotina, dok grejni uređaj radi ne sme se doticati.
- Generator toplog vazduha ne pogonite u neprovetrenim prostorijama.
- Opasnost od eksplozije: Generator toplog vazduha nikada ne pogonite u prostorijama s lako zapaljivim materijalima.
- Ne sme da se menja fabrički podešen pritisak u pumpi. Generator toplog vazduha može da se ošteti i može nastati požar.
- Tokom transporta generator toplog vazduha osigurajte od klizanja i prevrtanja.
- Za postavljanje generatora toplog vazduha izaberite sigurno, ravno mesto. Zabranjeno je obrtanje, prevrtanje ili promena lokacije tokom rada generatora.
- Tokom transporta i punjenja rezervoara gorivom uvek isključite generator i ostavite ga da se ohladi.
- Pazite na to da prilikom punjenja rezervoara ne prosipate gorivo.
- Generator toplog vazduha ne koristite kada pada kiša ili sneg.
- Nikada ne dotičite generator mokrim rukama.
- Zaštitite se od električnih opasnosti.
- Na otvorenom koristite samo za to dozvoljene i na odgovarajući način označene produžne kablove.
- Ukupna duljina korišćenih produžnih kablova ne sme da bude veća od 50 m za 1,5 mm², odnosno veća od 100 m za 2,5 mm².
- Popravke i podešavanja sme da izvodi samo ovlašćen, stručan personal.
- Ne punite, odnosno ne praznite rezervoar u blizini otvorenog svetla, vatre ili stvaranja varnica.
- Ne pušite!
- Nemojte doticati vruće delove. Ne uklanjajte zaštitne pokrove.
- Uređaj ne sme da bude izložen vlazi ni prašini. Dozvoljena temperatura okoline -10 do +40 °C, maks. nadmorska visina 1000 m, rel. vlažnost vazduha: 90 % (nema kondenzovanja).
- Pažnja! Dizel gorivo ili lož ulje EL opasno je po zdravlje. Kod rukovanja sa dizelskim gorivom ili lož uljem EL nosite zaštitne rukavice. Pobrinete se da odložite u otpad pogonske materijale (ručnici, krpe) koji su natopljeni dizel gorivom ili lož uljem EL.
- Generator toplog vazduha nikad nemojte priključiti na spoljni rezervoar s gorivom.
- Uređaj upotrebljavajte samo kad je u celosti montiran.
- U slučaju nekorišćenja izvucite mrežni utikač.
- Nikada ne prekrivajte otvore za ulaz ili izlaz vazduha – opasnost od požara.
- Nikad ne transportujte uređaj kada je rezervoar pun.
- Obratite pažnju na to da razmak uređaja od predmeta mora biti najmanje 3 m od napred, 1,25 m s leđne strane, bočno i gore.
- Uređaj treba da se postavi na otvorenom ili u dobro provetrenim prostorijama. Prostorija treba imati otvore za ulaz vazduha veličine 0,02 m² po kW snage grejanja. Kod snage grejača od 20 kW ti otvori imaju ukupnu veličinu od 0,4 m². U tu svrhu otvorite npr. vrata i prozore prema spolja.
- Upozorenje! Kod sagorevanja nastaju male količine otrovnog ugljen monoksida.
- Iz tog razloga potrebno je stalno provetranje i odvazdušivanje kako bi se izbeglo trovanje ugljenim monoksidom koje može da uzrokuje smrti. Znaci početka trovanja ugljičnim monoksidom su glavobolja, pečenje u nosu i očima, mučnina, vrtoglavica, suvoća usta i grlobolja.
- Ako bi uprkos dovoljnom provetranju i odvazdušivanju nastupili pomenuti simptomi, uređaj treba odmah isključiti i otvoriti sve prozore i vrata. Uređaj više ne koristite i predajte ga na kontrolu servisnoj službi.
- Bolesnici koji imaju bronhijalne, plućne, srčane bolesti i ostale teške bolesti kao i trudnice, trebaju da se pre korišćenja uređaja posavetuju sa lekarom.

Ovaj uređaj ne smeju da koriste lica (uključujući decu) s ograničenim fizičkim, osetilnim ili psihičkim osobinama ili one bez iskustva i/ili znanja, nego bi trebale da budu pod nadzorom lica nadležnih za njihovu bezbednost ili da od njih prime uputstva za

korišćenje uređaja.

Deca treba da budu pod nadzorom, kako biste se uverili da se ne igraju uređajem.

Pažnja: Kao gorivo koristite isključivo dizel gorivo ili lož ulje.

Kao gorivo ni u kom slučaju ne koristite benzin, špirit, rastvore ili ostale jako zapaljive tvari.

Pakovanje:

Uređaj je zapakovan tako da se tokom transporta spreče oštećenja. Sačuvajte pakovanje kako biste ga kasnije upotreбили da spremite uređaj. Ako biste pakiranje ipak hteli da uklonite, imajte na umu da je ono sirovina koja se može ponovno upotrebiti ili predati na reciklažu.

⚠ UPOZORENJE

Pročitajte sve bezbednosne napomene i uputstva. Posledica nepridržavanja bezbednosnih napomena i uputstava može da bude električni udar, požar i/ili teške povrede.

Sačuvajte sve bezbednosne napomene i uputstva za ubuduće.

2. Opis uređaja (sl. 1)

1. Otvor za izlaz vazduha
2. Prečka spreda
3. Držač za produžni kabl
4. Gornja polovina kućišta
5. Ekran za prikaz temperature
6. Prečka straga
7. Poklopca ventilatora
8. Manometar
9. Fioka za čuvanje
10. Rezervoar za gorivo
11. Čep na otvoru za pražnjenje
12. Mrežni kabl
13. Prekidač za uključivanje/isključivanje
14. Dugme za podešavanje termostata
15. LED
16. Bočni poklopac
17. Poklopac rezervoara
18. Pokazivač na rezervoaru
19. Donja polovina kućišta

3. Sadržaj isporuke

- Otvorite pakovanje i pažljivo izvadite uređaj.
- Uklonite materijal za pakovanje kao i delove za sigurnost pakovanja/za sigurnost tokom transporta (ako postoje).
- Proverite da li je sadržaj isporuke potpun.
- Prekontrolišite da li na uređaju i delovima pribora ima transportnih oštećenja.
- Po mogućnosti sačuvajte pakovanje do isteka garantnog roka.

PAŽNJA

Uređaj i materijal za pakovanje nisu dečje igračke! Deca se ne smeju igrati plastičnim kesama, folijama i sitnim delovima! Postoji opasnost da ih progutaju i tako se uguše!

- Dizel generator toplog vazduha
- Točkovi
- Osovina točkova (nalepljeno na karton)
- Cevni okvir (3-delni)
- Držač produžnog kabla s montažnim materijalom
- Rezervni osigurači
- Kesica s montažnim materijalom
- Uputstva za upotrebu

4. Namensko korišćenje

Prenosivi generator toplog vazduha kojeg pogoni lož ulje EL ili dizel gorivo idealan je za grejanje i sušenje dobro provetrenih prostorija u industriji, poljoprivredi i u slobodno vreme (kampiranje).

Ne sme se koristiti za grejanje stanova ili rekreacijskih vozila (npr. karavan ili kamp-prikolice).

Mašina sme da se koristi samo namenski. Svaka drugačija upotreba nije namenska. Za štete ili povrede svih vrsta koje iz toga proizađu, odgovoran je korisnik/rukovaoc a nikako proizvođač.

Molimo da obratite pažnju na to da naši uređaji nisu podesni za korišćenje u komercijalne, zanatske ili industrijske svrhe. Ne preuzimamo garanciju ako se uređaj koristi u komercijalne i industrijske svrhe kao i sličnim delatnostima.

5. Način funkcionisanja

Generator toplog vazduha ima kompresor koji stvara potpritisak za usisavanje goriva iz rezervoara. Usisano gorivo dospeva do mlaznice plamenika. Na mlaznici nastaje smeša vazduha i goriva. Smeša vazduha i goriva električki se pali u komori za sagorevanje. Ventilator duva u komoru vazduh koji se zagrejan izduvava prema napred. Dugmetom termostata može da se podese željena temperatura. Kad se ta temperatura postigne, uređaj se automatski isključuje, a kad padne ispod željene, ponovno se uključuje.

Fotočelija stalno nadzire sagorevanje i u slučaju nepravilnosti isključuje uređaj. Ako dođe do pregrevanja, uređaj se takođe isključuje. U tom slučaju kontaktirajte servis. Električne komponente osigurane su mikroosiguračem (topljivim osiguračem).

6. Tehnički podaci

Mrežni priključak:	230 V ~ 50Hz / 2,3A
Snaga grejača (Hi):	36 kW
Stepeni grejanja:	1
Gorivo:	lož ulje ili dizel
Pritisak u pumpi (+/- 10%):	0,31 bara (4,2 PSI)
Potrošnja goriva:	3,6 l/h
Sadržaj rezervoara:	38 l
Snaga motora:	150 W
Snaga maks.:	530 W
Protok vazduha:	900 m ³ /h
Temperatura vazduha maks.:	404 °C
Dimenzije uređaja cirka:	99 x 58 x 66 cm
Težina uređaja cirka:	24 kg

7. Pre puštanja u pogon

- Pre priključivanja proverite da li podaci na natpisnoj pločici odgovaraju podacima o mreži.
- Prenosni uređaj uvek postavljajte na stabilnu i horizontalnu podlogu.
- Uređaj mora uvek da bude u horizontalnom položaju.
- Obratite pažnju na to da razmak uređaja od predmeta mora biti najmanje 3 m od napred, 1,25 m s leđne strane, bočno i gore.
- Uređaj treba da se postavi na otvorenom ili u dobro provetrenim prostorijama. Prostorija treba

imati otvore za ulaz vazduha veličine 0,02 m² po kW snage grejanja. Kod snage grejača od 36 kW ti otvori imaju ukupnu veličinu od 0,72 m². U tu svrhu otvorite npr. vrata i prozore prema spolja.

7.1 Montaža (sl. 2)

1. Priloženim zavrtnjima (N) i navrtkama (M) pritegnite držač produžnog kabla (3) bočno na obema prečkama (2/6).
Napomena: Sitni delovi navedeni za montažu nalaze se u posebnoj kesici sa montažnim materijalom.
2. Učvrstite zavrtnjima dizel generator za topli vazduh (A) sa obe prečke (2/6) i osnovnim okvirom (I). Za to upotrebite kratke zavrtnje (K), duge zavrtnje (L) i navrtke (M).
3. Gurnite osovinu točka (C) kroz prihvatnik osnovnog okvira (I).
4. Gurnite distancne čaure (D) i male podloške (E) na osovinu točka (I).
5. Gurnite točkove (B) na osovinu. Pazite na to da ventil bude okrenut prema spolja.
6. Gurnite veće podloške (F) na osovinu točka i osigurajte točkove rascepkom (G).
7. Gurnite poklopce osovinu (H) na velike podloške (F) dok se ne uglave.

Napomena:

Uređaj ima fioku (sl. 1 / poz.9) u kojoj možete čuvati isporučene rezervne osigurače i rezervni čep za otvor za pražnjenje.

8. Rukovanje

8.1 Punjenje rezervoara

Napomene:

- Potrebno lož ulje EL ili dizel gorivo obavezno treba da se stavi u odgovarajuće kanistre za gorivo s jasnom oznakom „Lož ulje EL“ odnosno „Dizel“.
- Poštujte propise za skladištenje lož ulja EL i dizela koji važe u vašoj zemlji.
- Ni u kom slučaju ne koristite „biodizel“.
- Da biste izbegli probleme sa usisavanjem goriva, preporučujemo da kod temperatura nižih od 5 °C koristite zimski dizel.
- Lož ulje EL i dizel gorivo stare. Stoga se preostalo gorivo mora potrošiti u roku od 6 meseci.
- Gorivo sipajte u rezervoar samo na otvorenom i kada je uređaj ohlađen.
- Poštujte bezbednosne napomene (poglavlje 1).

1. Skinite poklopac s rezervoara (sl. 1 / poz. 17).
2. Polako sipajte lož ulje EL ili dizel do oznake (sl. 1 / poz. 18) „F“ na rezervoaru. (Maks. kapacitet rezervoara v. Tehničke podatke)
3. Ponovno montirajte poklopac na rezervoar.

8.2 Uključivanje (slika 3)

Napomene:

- Generator toplog vazduha može se priključiti na svaku utičnicu sa zaštitnim kontaktom od 230 volti naizmjenične struje, za čije osiguranje treba da se predvidi zaštitni prekidač voda za 10 A. Preporučujemo da uređaj priključite na napajanje strujom samo putem zaštitnog uređaja (RCD) diferencijalne struje s maksimalnom isključnom strujom od 30 mA.
 - Molimo da koristite samo priključne kablove koji nisu oštećeni. Dužina kablova za priključak uređaja ne sme da bude izabrana proizvoljno (maks. 50 m). Presek priključnog kabla uređaja mora biti 3 x 1,5 mm².
 - Preporučujemo da prvo puštanje u rad (cirka 10 minuta) sprovedete na otvorenom, a ostatke ulja koji nastanu tokom proizvodnje spalite na limenim delovima.
1. Spojite mrežni utikač s produžnim kablom.
 2. Dugmetom termostata (poz. 14) podesite željenu temperaturu (područje + 5 °C - + 45 °C)
 3. Stavite prekidač za uključivanje/isključivanje (poz. 13) u položaj ON (I) – uređaj se pokreće, svetli sijalica LED (poz. 15), prikazana je sobna temperatura (poz. 5).

Napomene:

1. Prikaz temperature funkcioniše u području od – 17 °C i + 36 °C. Kod temperatura nižih od – 17 °C prikazuje se „LO“, a viših od + 36 °C „HI“.
2. Ako se paljenje grejača ne bi uključilo, termostat treba dodatno da se podesi na veću temperaturu. Ako se grejanje, protivno očekivanju, ipak ne bi uključilo, isključite uređaj i proverite kvar pomoću liste grešaka (poglavlje 12).

8.3 Isključivanje

1. Stavite prekidač za uključivanje/isključivanje (sl. 3 / poz. 13) u položaj OFF (0) – uređaj se isključuje.
2. Izvucite mrežni utikač.

8.4 Ponovno uključivanje

1. Sačekajte najmanje 10 sekundi da se uređaj ponovno uključi.
2. Ponovno uključite uređaj kao što je opisano pod tačkom 8.2 i poštujujte sve prethodno navedene napomene.

9. Zamena mrežnog kabla

Ako bi se mrežni kabl ovog uređaja oštetio, mora ga zameniti proizvođač ili njegov servis ili slično kvalifikovano lice, kako bi se izbegle opasnosti.

10. Čišćenje, održavanje i porudžbina rezervnih delova

Pre svih radova čišćenja izvucite mrežni utikač.

10.1 Čišćenje

- Zaštitne naprave, ventilacione otvore i kućište motora uvek što bolje očistite od prašine i prljavštine. Istrljajte uređaj čistom krpom ili ga izduvajte komprimovanim vazduhom pod niskim pritiskom.
- Preporučamo da uređaj očistite odmah nakon svakog korišćenja.
- Uređaj redovno čistite vlažnom krpom i s malo mekog sapuna. Nemojte koristiti rastvore i sredstva za čišćenje; oni bi mogli oštetiti plastične delove uređaja. Pripazite na to da u unutrašnjost uređaja ne dospe voda.

10.2 Na kraju sezone i kod dužih pauzi u radu (sl. 4)

Ispraznite rezervoar s gorivom preko čepa za pražnjenje (9) na donjoj strani rezervoara tako da izvučete poklopac iz čepa prema dole.

Ako bi se čep za pražnjenje oštetio, odmah ga zamenite. Umetnite novi čep u otvor rezervoara i zatvorite poklopcem (v. sl. 5).

Uređaj i njegov pribor spremite na tamno i suvo mesto zaštićeno od smrzavanja, kojem deca nemaju pristup. Optimalna temperatura skladištenja je između 5 i 30 °C.

10.3 Održavanje

Održavanje uređaja sme da provodi samo za to specijalno školovan personal. U tom slučaju obratite se za pomoć našem servisu.

10.4 Porudžbina rezervnih delova:

Kod porudžbine rezervnih delova trebali biste da navedete sledeće podatke:

- Tip uređaja
- Kataloški broj uređaja
- Identifikacioni broj uređaja
- Broj potrebnog rezervnog dela

Aktuelne cene i informacije naći ćete na webu www.isc-gmbh.info

RS

11. Zbrinjavanje u otpad i reciklovanje

Uređaj je zapakovan tako da se tokom transporta spreče oštećenja. Ova ambalaža je sirovina i može ponovo da se upotrebi ili preda na reciklažu.

Uređaj i njegov pribor sastavljeni su od raznih materijala, kao npr. metala i plastike. Neispravne sklopove odlažite u specijalan otpad. Raspitajte se u specijalizovanoj prodavnici ili opštinskoj upravi!

12. Uputstva za uklanjanje grešaka

Ako se uređaj pravilno koristi, ne bi se smele pojavljivati smetnje u radu. U slučaju smetnji proverite sledeće mogućnosti, pre nego pozovete servisnu službu.

Smetnja

Motor ventilatora ne radi, LED ne svetli.

Mogući uzrok

- Prekid struje.
- Oštećen mrežni kabl ili utikač.
- Uključuje se sigurnosni ograničivač temperature.
- Neispravan mikroosigurač.

Pomoć

- Proverite napon, eventualno sačekajte ponovo uključivanje.
- Mora da popravi stručnjak.
- Utvrditi uzrok pregrevavanja. Putevi za ulaz i izlaz vazduha ne smeju biti pokriveni. Sačekati najmanje 10 minuta da se uređaj ohladi i ponovno ga uključiti. Po potrebi se obratite za pomoć servisu.
- Zameniti mikroosigurač.

Smetnja

Motor ventilatora ne radi, LED svetli ili trepti, na ekranu se pojavljuje "E1" ili "E2".

Uzrok

Termostat je podešen na prenisku temperaturu.

Pomoć

Termostat treba da se podesi na višu temperaturu.

Smetnja

Motor ventilatora radi, plamen se ne pali, uređaj se nakon nekoliko sekundi isključuje i LED trepti. Na ekranu se pojavljuje "E1".

Mogući uzrok

- Premalo goriva u rezervoaru, pogrešno ili zaprljano gorivo.
- Prevelik viskozitet zbog preniskih temperatura.

Pomoć

- Proverite sadržaj rezervoara; polako puniti uređaj čistim lož uljem EL ili dizel gorivom.
- Koristite zimski dizel.

13. Plan razvoda (sl. 6)

14. Održavanje putem servisa

Sledeće radove održavanja sme provoditi samo specijalno školovan personal.

- Pre svih radova čišćenja i održavanja izvucite mrežni utikač.
- Pre nego počnete održavanje, uređaj se mora u potpunosti ohladiti.
- Obratite pažnju na oštre ivice.
- Iz bezbednosnih razloga koristite samo originalne rezervne delove.
- Nedostatak održavanja može da dovede do povećanih vrednosti izduvnih gasova, čađe i pogrešnog funkcionisanja, kao i oštećenja uređaja.

Preporučujemo da održavanje uređaja sprovedete u navedenim intervalima:

Rezervoar za gorivo

Rezervoar za gorivo treba isprati čistim gorivom svakih 200 časova rada ili po potrebi.

Nikada nemojte da upotrebljavate vodu!

Filter za vazduh (sl. 7)

Filter usisanog vazduha (A) treba da se nakon 500 časova rada, a po potrebi i pre, zameni ili opere sapunicom. Nakon čišćenja filter usisanog vazduha ostavite da se osuši.

Oba filtera usisanog vazduha (B / C) treba zameniti nakon 500 časova rada ili po potrebi. U tu svrhu skinite poklopac s filtera (D).

Lopaticice ventilatora (sl. 8)

Lopaticice ventilatora (E) treba čistiti najmanje jedanput u sezoni grejanja ili po potrebi i češće. Mekom krpom uklonite prašinu i ostalu prljavštinu. Pripazite na to da se lopaticice ventilatora ne savinu. Ako treba da zamenite lopaticice, odvrnite zavrtanj (F) i skinite lopaticice s osovine motora (G).

Mlaznica za gorivo (sl. 9a/9b)

Mlaznicu za gorivo (H) treba očistiti ili zameniti najmanje jedanput u sezoni grejanja ili po potrebi i češće.

Mlaznicu za gorivo čistite spreda komprimovanim vazduhom. Da biste skinuli nakupljenu prljavštinu, mlaznicu možete da natopite u čistom gorivu i isperete. Pazite da slučajno ne zamenite creva (K / L).

Naziv pozicija na slici 9a/9b:

Poz. K = crevo (priključak) za vazduh

Poz. L = crevo (priključak) za gorivo

Poz. M = kabl svećice

Poz. N = elektroda za paljenje

Poz. P = glava plamenika

Elektroda za paljenje (sl. 10)

Elektrodu za paljenje (N) treba očistiti ili zameniti nakon svakih 600 časova rada ili po potrebi. Kontakte za paljenje (Q) pažljivo očistite žičanom četkom. Proverite razmak kontakata za paljenje (Q). Mora iznositi 3,5 mm.

Fotočelija (sl. 11)

Fotočeliju (R) treba očistiti ili zameniti najmanje jedanput u sezoni grejanja ili po potrebi i češće. Prednju stranu fotočelije očistite pamučnom krpom nakvašenom alkoholom. Prilikom ponovnog umetanja fotočelije pripazite na njen pravilan položaj.

Filter za gorivo (sl. 12)

Filter za gorivo (S) očistite ili zamenite najmanje dvaput u sezoni grejanja, a po potrebi i češće. Filter za gorivo treba isprati čistim gorivom.

Napomena: Da biste skinuli filter za gorivo, okrenite ga u smeru kazaljke na časovniku za 90°.

Podešavanje pritiska pumpe (sl. 13)

Optimalan pritisak u pumpi naveden je u tehničkim podacima. Dok uređaj radi, obrćite izvijačem zavrtanj za podešavanje (T) tako dugo dok manometar (poz. 8) ne pokaže optimalan pritisak pumpe. Obrtanje u smeru kazaljke na časovniku = veći pritisak, u smeru suprotnom od kazaljke na časovniku = manji pritisak.

15. Uklanjanje grešaka – napomene stručnjaku**Problem**

Plamen se pali, ali grejač se nakon kratkog vremena isključuje, LED trepti, na ekranu se prikazuje „E1“.

Mogući uzrok

1. Neodgovarajući pritisak u pumpi.
2. Zaprljan filter za vazduh.
3. Zaprljan filter za gorivo.
4. Zaprljana mlaznica za gorivo.
5. Zaprljana fotočelija.
6. Fotočelija nije propisno montirana.
7. Defektna fotočelija.
8. Nezadovoljavajući električni spoj između elektronske štampane pločice i fotočelije.

Pomoć

1. Podesiti pritisak u pumpi.
2. Očistiti ili zameniti filter za vazduh.
3. Očistiti ili zameniti filter za gorivo.
4. Očistiti ili zameniti mlaznicu za gorivo.
5. Očistite ili zamenite fotočeliju.
6. Propisno staviti fotočeliju.
7. Zameniti fotočeliju.
8. Proveriti električni spoj između elektronske štampane pločice i fotočelije.

Problem

Grejač ne funkcioniše uopšte ili motor ventilatora radi još samo kratko vreme. LED trepti, na ekranu se pojavljuje „E1“.

Mogući uzrok

1. Nema goriva u rezervoaru.
2. Neodgovarajući pritisak u pumpi.
3. Korodirana elektroda za paljenje ili pogrešan razmak između kontakta za paljenje.
4. Zaprljan filter za gorivo.
5. Zaprljana mlaznica za gorivo.
6. Vlažnost/voda u gorivu ili rezervoaru za gorivo.
7. Nezadovoljavajući električni spoj između transformatora i elektronske štampane pločice.
8. Provodnik svećice za paljenje nije spojen s elektrodom za paljenje.
9. Defektna elektroda za paljenje.

Pomoć

1. Sipati gorivo.
2. Podesiti pritisak u pumpi.
3. Očistiti ili zameniti elektrodu za paljenje.
4. Očistiti ili zameniti filter za gorivo.
5. Očistiti ili zameniti mlaznicu za gorivo.
6. Očistiti rezervoar, napuniti ga svežim gorivom.
7. Proveriti sve električne spojeve.
8. Spojiti provodnik svećice za paljenje s elektrodom za paljenje.
9. Zameniti elektrodu za paljenje.

RS

Problem

Motor ventilatora se ne uključuje. Napon mreže postoji, prekidač za uključivanje/isključivanje nalazi se u položaju ON (I).
LED stalno svetli ili trepti, na ekranu se prikazuje "E1" ili "E2".

- uključivanje/isključivanje u položaj ON (I).
- 2. Proverite utičnicu, mrežni i produžni kabl.
- 3. Proverite mikroosigurač i po potrebi ga zamenite.
- 4. Proverite sve električne spojeve.

Mogući uzrok

- 1. Termostat je podešen na prenisku temperaturu.
- 2. Prekinut je spoj između elektronske štampane pločice i motora.

Pomoć

- 1. Dugmetom na termostatu treba da se podesi viša temperatura.
- 2. Proverite sve električne spojeve.

Problem

LED trepti, na ekranu se pojavljuje "E3".

Mogući uzrok

Defekt na termostatskom prekidaču.

Pomoć

Zameniti termostatski prekidač.

Problem

Neodgovarajuće sagorevanje i/ili čađa.

Mogući uzrok

- 1. Plamen se pojavljuje sredi iz kućišta.
- 2. Premala snaga grejača.
- 3. Loš kvalitet goriva.
- 4. Opšte nedovoljno održavanje.

Pomoć

- 1. Smanjiti pritisak u pumpi.
- 2. Povećati pritisak u pumpi.
- 3. Proveriti da li se koristi staro ili zaprljano gorivo.
- 4. Uređaj dajte stručnjaku na održavanje.

Problem

Grejač se ne uključuje i LED ne svetli.

Mogući uzrok

- 1. Uređaj je pregrejan i stoga se aktivirao sigurnosni ograničivač temperature.
- 2. Nema napona na strujnoj mreži.
- 3. Neispravan mikroosigurač.
- 4. Prekinut spoj između termoosigurača i elektronske štampane pločice.

Pomoć

- 1. Stavite prekidač za uključivanje/isključivanje u položaj OFF (0) i ostavite grejač da se hladi najmanje 10 minuta.
Zatim stavite prekidač za

Sadržaj:

1. Sigurnosne napomene
2. Opis uređaja
3. Sadržaj isporuke
4. Namjenska uporaba
5. Način funkcioniranja
6. Tehnički podaci
7. Prije puštanja u rad
8. Rukovanje
9. Zamjena mrežnog kabela
10. Čišćenje, održavanje i naručivanje rezervnih dijelova
11. Zbrinjavanje u otpad i recikliranje
12. Upute za uklanjanje grešaka
13. El. shema
14. Održavanje putem servisne službe
15. Uklanjanje grešaka – napomene za stručnjaka

⚠ Pozor!

Tijekom uporabe uređaja morate se pridržavati sigurnosnih propisa kako biste spriječili nastanak ozljeda i šteta. Zato pažljivo pročitajte ove upute za uporabu.

Dobro ih sačuvajte tako da Vam informacije u svako doba budu na raspolaganju. Ako biste ovaj uređaj trebali predati drugim osobama, molimo da im prosljedite i ove upute za uporabu. Ne preuzimamo odgovornost za nezgode ili štete koje bi nastale zbog nepridržavanja ovih uputa i sigurnosnih napomena.

1. Sigurnosne napomene

- Na generatoru vrućeg zraka ne smiju se provoditi nikakve izmjene.
 - Za održavanje i pribor smiju se koristiti samo originalni dijelovi.
 - Djecu držite podalje od generatora vrućeg zraka.
 - Pozor: Opasnost od požara, grijaći uređaj nemojte dodirivati dok radi.
 - Generator vrućeg zraka nikad ne koristite u neprozračenim prostorijama.
 - Opasnost od eksplozije: Generator vrućeg zraka nikad nemojte koristiti u prostorijama s lako zapaljivim tvarima.
 - Tlak u pumpi koji je podesio proizvođač ne smije se mijenjati. Generator vrućeg zraka može se oštetiti pa može doći do požara.
 - Tijekom transporta generator treba osigurati od klizanja i prevrtanja.
 - Postavite ga na sigurno i ravno mjesto. Zabranjeno je okretanje, prevrtanje ili promjena lokacije tijekom rada uređaja.
 - Tijekom transporta i punjenja uvijek isključite generator i ostavite da se ohladi.
 - Pripazite da prilikom punjenja ne prolijete gorivo.
 - Generator vrućeg zraka ne rabite kad kiši ili sniježi.
 - Nikad ne dodirujte generator mokrim rukama.
 - Zaštitite se od opasnosti od električne struje.
 - Na otvorenom koristite samo za to dopuštene i na odgovarajući način označene produžne kabele.
 - Ukupna duljina korištenih produžnih kabela ne smije biti veća od 50 m za 1,5 mm² i 100 m za 2,5 mm².
 - Popravke i podešavanja smije provesti samo ovlašteno, kvalificirano osoblje.
 - Tank nemojte puniti odnosno prazniti u blizini vatre ili stvaranja iskre.
 - Nemojte pušiti!
 - Nemojte dodirivati vruće dijelove. Nemojte ukloniti zaštitne poklopce.
 - Uređaji se ne smiju izlagati vlazi ni prašini.
- Dopuštena temperatura okoline -10 do +40°, maks. nadmorska visina 1000 m, rel.vlaga zraka: 90 % (nema kondenziranja).
- Pozor! Dizelsko gorivo ili loživo ulje EL je opasno za zdravlje. Prilikom rukovanja s dizelskim gorivom ili loživim uljem EL nosite zaštitne rukavice. Pobrinite se za zbrinjavanje pogonskih materijala (ručnici, krpe) u otpad koji su natopljeni dizelskim gorivom ili loživim uljem EL.
 - Generator vrućeg zraka nikad nemojte priključiti na vanjski tank s gorivom.
 - Koristite samo u potpunosti montiran uređaj.
 - U slučaju nekorištenja izvucite mrežni utikač.
 - Nikad ne prekrivajte otvore za ulaz ili izlaz zraka – opasnost od požara.
 - Nikad ne transportirajte uređaj kad je tank puni.
 - Obratite pažnju na to da najmanji razmak uređaja od predmeta mora biti 3 m sprijeda, 1,25 m straga, bočno i gore.
 - Uređaj postavite samo na otvorenom ili dobro prozračenim prostorijama. Prostorija treba imati otvore za ulaz zraka veličine 0,02 m² po kW snage grijanja. Kod snage grijanja od 20 kW ovi otvori imaju ukupnu veličinu 0,4 m². U tu svrhu otvorite npr. vrata i prozore prema van.
 - Upozorenje! Kod sagorijevanja nastaju male količine otrovnog ugljičnog monoksida.
 - Iz tog razloga potrebno je stalno prozračivanje i odzračivanje kako bi se izbjeglo trovanje ugljičnim monoksidom koje može dovesti do smrti. Znakovi početka trovanja ugljičnim monoksidom su glavobolja, pečenje u nosu i očima, mučnina, vrtoglavica, suhoća usta i grlobolja.
 - Ako bi unatoč dostatnom prozračivanju i odzračivanju nastupili navedeni simptomi, uređaj treba odmah isključiti i otvoriti sve prozore i vrata. Uređaj više ne koristite i predajte ga na kontrolu servisnoj službi.
 - Bolesnici koji imaju bronhijalne, plućne, srčane bolesti i ostale teške bolesti kao i trudnice, prije korištenja uređaj trebaju se posavjetovati s liječnikom.
- Ovaj uređaj ne smiju koristiti osobe (uključujući djecu) s ograničenim fizičkim, osjetilnim ili psihičkim sposobnostima ili osobe bez iskustva i/ili znanja, osim ako su pod nadzorom osobe nadležne za njihovu sigurnost ili od nje primaju upute za uporabu uređaja. Djeca trebaju biti pod nadzorom kako bi se osiguralo da se ne igraju uređajem.

Pozor: Kao gorivo koristite isključivo dizel ili loživo ulje EL.

Kao gorivo ni u kojem slučaju ne koristite benzin, špirit, otapala ili ostale jako zapaljive tvari.

Pakiranje:

Uređaj je zapakiran kako bi se tijekom transporta spriječila oštećenja. Spremite pakovinu za kasnije skladištenje uređaja. Ako biste pakovinu ipak htjeli ukloniti, imajte na umu da je ona sirovina koja se može ponovno upotrijebiti ili predati na reciklažu.

⚠ UPOZORENJE**Pročitajte sve sigurnosne napomene i upute.**

Posljedica nepridržavanja sigurnosnih napomena i uputa može biti električni udar, požar i/ili teške ozljede.

Sačuvajte sve sigurnosne napomene i upute za ubuduće.

2. Opis uređaja (sl. 1)

1. Otvor za izlaz zraka
2. Drška sprijeda
3. Držač za produžni kabel
4. Gornja polovica kućišta
5. Zaslon s prikazom temperature
6. Drška straga
7. Poklopac ventilatora
8. Indikator tlaka
9. Pretinac za čuvanje
10. Tank za gorivo
11. Čep na otvoru za pražnjenje
12. Mrežni kabel
13. Sklopka za uključivanje/isključivanje
14. Gumb za podešavanje termostata
15. LED
16. Bočni poklopac
17. Poklopac tanka
18. Pokazivač na tanku
19. Donja polovica kućišta

3. Sadržaj isporuke

- Otvorite pakovinu i pažljivo izvadite uređaj.
- Uklonite materijal za pakiranje kao i osigurače pakovine/transporta (ako postoje).
- Provjerite je li sadržaj isporuke potpun.
- Provjerite ima li na uređaju i dijelovima pribora transportnih oštećenja.
- Po mogućnosti sačuvajte pakovinu do isteka jamstvenog roka.

POZOR

Uređaj i materijal za pakiranje nisu igračke! Djeca se ne smiju igrati s plastičnim vrećicama, folijama i sitnim dijelovima! Postoji opasnost od gutanja i gušenja!

- Dizelski generator vrućeg zraka
- Kotači
- Osovina kotača (nalijepljeno na karton)
- Cijevni okvir (3-dijelni)
- Držač za produžni kabel s montažnim materijalom
- Zamjenski osigurači
- Vrećica s montažnim materijalom
- Upute za rukovanje

4. Namjenska uporaba

Prenosivi generator vrućeg zraka kojeg pogoni loživo ulje EL ili dizelsko gorivo idealan je za grijanje i sušenje dobro prozračenih prostorija u industriji, poljoprivredi i u slobodno vrijeme (kampiranje).

Ne smije se koristiti za grijanje stanova ili rekreacijskih vozila (npr. karavan ili kamp-prikolice).

Stroj se smije koristiti samo namjenski. Svaka drugačija uporaba nije namjenska. Za štete ili ozljede svih vrsta nastale zbog nenamjenskog korištenja odgovoran je korisnik/rukovatelj a nikako proizvođač.

Molimo da obratite pozornost na to da naši uređaji nisu pogodni za korištenje u komercijalne, obrtničke ili industrijske svrhe. Ne preuzimamo jamstvo ako se uređaj koristi u komercijalne i industrijske svrhe kao i u sličnim djelatnostima.

5. Način funkcioniranja

Generator vrućeg zraka ima kompresor koji stvara podtlak za usisavanje goriva iz tanka. Usisano gorivo dospjeva do mlaznice plamenika.

Na mlaznici nastaje smjesa zraka i goriva.

Smjesa zraka i goriva električki se pali u komori za sagorijevanje. Ventilator puše u komoru zrak koji se zagrijan ispuhava prema naprijed. Gumbom termostata može se podesiti željena temperatura. Kad se ta temperatura postigne, uređaj se automatski isključi a kad padne ispod željene, ponovno se uključi.

Fotočelija stalno nadzire sagorijevanje i u slučaju nepravilnosti isključuje uređaj.

HR/
BIH

Ako dođe do pregrijavanja, uređaj se također isključuje.

U tom slučaju kontaktirajte servisnu službu.

Električne komponente zaštićene su osjetljivim (rastalnim) osiguračem.

6. Tehnički podaci

Mrežni priključak:	230 V ~ 50 Hz / 2,3 A
Snaga grijanja (Hi):	36 kW
Stupnjevi grijanja:	1
Gorivo:	loživo ulje ili dizel
Tlak u pumpi (+/- 10%):	0,31 bar (4,2 PSI)
Potrošnja goriva:	3,6 l/h
Sadržaj tanka:	38 l
Snaga motora:	150 W
Snaga maks.:	530 W
Protok zraka:	900 m ³ /h
Temperatura zraka maks.:	404 °C
Dimenzija uređaja oko:	99 x 58 x 66 cm
Težina uređaja oko:	24 kg

7. Prije puštanja u rad

- Prije priključivanja provjerite odgovaraju li podaci na tipskoj pločici podacima o mreži.
- Prijenosni uređaj uvijek postavite na stabilnu, horizontalnu podlogu.
- Uređaj mora uvijek biti u vodoravnom položaju.
- Obratite pažnju na to da najmanji razmak uređaja od predmeta mora biti 3 m sprijeda, 1,25 m straga, bočno i gore.
- Uređaj postavite samo na otvorenom ili dobro prozračenim prostorijama. Prostorija treba imati otvore za ulaz zraka veličine 0,02 m² po kW snage grijanja. Kod snage grijanja od 36 kW ovi otvori imaju ukupnu veličinu 0,72 m². U tu svrhu otvorite npr. vrata i prozore prema van.

7.1 Montaža (sl. 2)

1. Priloženim vijcima (N) i maticama (M) pritegnite držač produžnog kabela (3) bočno na objema drškama (2/6).
Napomena: Sitni dijelovi navedeni za montažu nalaze se u posebnoj vrećici s montažnim materijalom.
2. Učvrstite vijcima dizelski generator za vrući zrak (A) s objema drškama (2/6) i osnovnim okvirom (I). Za to koristite kratke vijke (K), duge vijke (L) i matice (M).

3. Gurnite osovinu kotača (C) kroz prihvatnik osnovnog okvira (I).
4. Gurnite distančnu čahuru (D) i male podložne pločice (E) a osovinu kotača (I).
5. Gurnite kotače (B) na osovinu.
Pazite na to da ventil bude okrenut prema van.
6. Gurnite veće podložne pločice (F) na osovinu kotača i osigurajte kotače rascjepkom (G).
7. Gurnite poklopce osovinu (H) n velike podložne pločice (F) dok ne ulegnu.

Napomena:

Uređaj ima ladicu (sl. 1 / poz.9) u kojoj možete čuvati isporučene rezervne osigurače i rezervnim čep za otvor za pražnjenje.

8. Rukovanje

8.1 Punjenje goriva

Napomena:

- Potrebno loživo ulje EL ili dizelsko gorivo obavezno treba skladištiti u prikladnom kanistru za gorivo s jasnom oznakom „Lož ulje EL“ odnosno „Dizel“.
 - Pridržavajte se propisa za skladištenje loživog ulja EL i dizela koji vrijede u vašoj zemlji.
 - Ni u kojem slučaju ne koristite „biodizel“.
 - Da biste izbjegli probleme s usisavanjem goriva, preporučujemo da kod temperatura nižih od 5 °C koristite zimski dizel.
 - Loživo ulje i dizel stare. Zbog toga se preostalo gorivo mora potrošiti u roku od 6 mjeseci.
 - Gorivo dopunite samo na otvorenom i kad je uređaj ohlađen.
 - Pridržavajte se sigurnosnih napomena (poglavlje 1).
1. Skinite poklopac s tanka (sl. 1 / poz. 17).
 2. Polako točite loživo ulje EL ili dizel do oznake (sl. 1 / poz. 18) „F“ na tanku. (Maks. sadržaj tanka vidi u Tehnički podacima).
 3. Ponovno stavite poklopac na tank.

8.2 Uključivanje (sl. 3)

Napomena:

- Generator vrućeg zraka može se priključiti na svaku utičnicu sa zaštitnim kontaktom od 230 volta izmjenične struje, za čije osiguranje treba predvidjeti zaštitnu sklopku voda za 10 A. Preporučujemo da uređaj priključite na napajanje strujom samo putem zaštitne strujne naprave (RCD) sa strujom isklapanja od maks 30 mA.

- Molimo da koristite samo priključne kablove koji nisu oštećeni. Duljina kabela za priključak uređaja ne smije biti odabrana po volji (maks. 50m). Presjek priključnog kabela uređaja mora biti 3 x 1,5 mm².
 - Preporučujemo da prvo puštanje u rad (oko 10 minuta) provedete na otvorenom a ostatke ulja koji nastaju prilikom proizvodnje spalite na limenim dijelovima.
1. Spojite mrežni utikač s produžnim kabelom.
 2. Gumbom termostata (poz. 14) podesite željenu temperaturu (područje + 5 °C - + 45 °C)
 3. Stavite sklopku za uključivanje/isključivanje (poz. 13) u položaj ON (I) – uređaj se pokreće, svijetli žaruljica LED (poz. 15), prikazuje se sobna temperatura (poz. 5).

Napomena:

- Prikaz temperature funkcionira u području od – 17 °C i + 36 °C. Kod temperatura nižih od – 17°C prikazuje se „LO“ a iznad + 36 °C „HI“.
- Ako se paljenje grijača ne bi uključilo, termostat treba dodatno podesiti na veću temperaturu. Ako se grijanje, suprotno očekivanju, ipak ne bi uključilo, isključite uređaj i provjerite kvar pomoću liste grešaka (poglavlje 12).

8.3 Isključivanje

1. Stavite sklopku za uključivanje/isključivanje (sl. 3 / poz. 13) u položaj OFF (0) – uređaj se isključuje.
2. Izvucite mrežni utikač.

8.4 Ponovno uključivanje

1. Pričekajte najmanje 10 sekundi da se uređaj ponovno uljuči.
2. Ponovno uključite uređaj kao što je opisano pod točkom 8.2 i pridržavajte se svih prethodno navedenih napomena.

9. Zamjena mrežnog kabela

Ako se kabel za priključivanje ovog uređaja na strujnu mrežu ošteti, mora ga zamijeniti proizvođač ili njegova servisna služba ili slično kvalificirana osoba kako bi se izbjegle opasnosti.

10. Čišćenje, održavanje i naručivanje rezervnih dijelova

Prije svih radova čišćenja izvucite mrežni utikač.

10.1 Čišćenje

- Zaštitne naprave, prolaze za zrak i kućište motora treba uvijek očistiti od prašine i nečistoća. Istrljajte uređaj čistom krpom ili ga ispušite komprimiranim zrakom pod niskim tlakom.
- Preporučujemo da očistite uređaj odmah nakon svake uporabe.
- Redovito čistite uređaj mokrom krpom i s malo kalijevog sapuna. Ne koristite otapala ili sredstva za čišćenje; ona bi mogli oštetiti plastične dijelove uređaja. Pripazite na to da u unutrašnjost uređaja ne dospije voda.

10.2 Po završetku sezone i kod dužih stnaki u radu (sl. 4)

Ispraznite tank s gorivom preko čepa za pražnjenje (9) na donjoj strani tanka tako da izvucete poklopac iz čepa prema dolje.

Ako bi se čep za pražnjenje ošteti, odmah ga zamijenite. Utisnite novi čep u otvor tanka i zatvorite poklopcem (v. sl. 5).

Čuvajte uređaj i njegov pribor na tamnom i suhom mjestu bez mogućnosti smrzavanja kao i na djeci nepristupačnom mjestu. Optimalna temperatura za čuvanje je između 5 i 30 °C.

10.3 Održavanje

Održavanje uređaja smije provesti samo specijalno za to školovano osoblje. Obratite se za pomoć servisnoj službi.

10.4 Naručivanje rezervnih dijelova:

Kod naručivanja rezervnih dijelova trebali biste navesti sljedeće podatke:

- Tip uređaja
- Broj artikla uređaja
- Identifikacijski broj uređaja
- Broj potrebnog rezervnog dijela

Aktualne cijene nalaze se na web stranici www.isc-gmbh.info

HR/
BIH

11. Zbrinjavanje u otpad i recikliranje

Uređaj je zapakiran kako bi se tijekom transporta spriječila oštećenja. Ova pakovina je sirovina i može se ponovno upotrijebiti ili predati na reciklažu. Uređaj i njegov pribor sastavljeni su od raznih materijala, kao npr. metal i plastika. Neispravne sklopove odlažite u specijalni otpad. Raspitajte se u specijaliziranoj trgovini ili općinskoj upravi!

12. Upute za uklanjanje grešaka

Ako se uređaj pravilno koristi, ne bi se smjele pojavljivati smetnje u radu. U slučaju smetnji, prije nego pozovete servisnu službu, provjerite sljedeće mogućnosti.

Smetnja

Motor ventilatora ne radi, LED ne svijetli.

Mogući uzroci

- Prekid struje.
- Oštećeni mrežni kabel ili utikač.
- Uključio se sigurnosni temperaturni graničnik.
- Neispravan rastalni osigurač.

Pomoć

- Provjeriti napon, po potrebi pričekati ponovno uključivanje.
- Popravlak neka izvrši stručna služba.
- Utvrditi uzrok pregrijavanja. Putevi za ulaz i izlaz zraka ne smiju biti pokriveni. Pričekati najmanje 10 minuta da se uređaj ohladi i ponovno ga uključiti. Po potrebi se obratite se za pomoć servisnoj službi.
- Zamijeniti fini osigurač.

Smetnja

Motor ventilatora ne radi, LED svijetli ili treperi, na zaslonu se pojavljuje "E1" ili "E2".

Uzrok

Termostat je podešen na prenisku temperaturu.

Pomoć

Podesite termostat na višu temperaturu.

Smetnja

Motor ventilatora radi, plamen se ne pali, uređaj se nakon nekoliko sekundi isključuje i LED treperi. Na zaslonu se prikazuje "E1".

Mogući uzroci

- Premalo goriva u tanku, pogrešno ili zaprljano gorivo.
- Prevelika viskoznost zbog preniskih temperatura.

Pomoć

- Provjerite sadržaj tanka, polako punite uređaj čistim loživim uljem EL ili dizelom.
- Koristite zimski dizel.

13. El. shema (sl. 6)

14. Održavanje putem servisne službe

Sljedeće radove održavanja smije provoditi samo specijalno školovano osoblje.

- Prije svih radova čišćenja i održavanja izvucite mrežni utikač.
- Prije nego počnete održavanje, uređaj se mora u potpunosti ohladiti.
- Pazite na oštre rubove.
- Zbog sigurnosnih razloga koristite samo originalne rezervne dijelove.
- Nedostatak održavanja može dovesti do povećanih vrijednosti ispušnih plinova, čađe i pogrešnog funkcioniranja, kao i oštećenja uređaja.

Preporučujemo da provodite održavanje uređaja u navedenim intervalima:

Tank za gorivo

Tank za gorivo treba isprati čistim gorivom svakih 200 sati rada ili po potrebi. Nikada nemojte koristiti vodu!

Filter za zrak (sl. 7)

Filter usisanog zraka (A) treba nakon 500 sati rada ili po potrebi i prije zamijeniti ili oprati sapunicom. Nakon čišćenja filtra usisanog zraka, ostavite ga da se osuši.

Oba filtra usisanog zraka (B / C) treba zamijeniti nakon 500 sati rada ili po potrebi. U tu svrhu skinite poklopac s filtra (D).

Krilca ventilatora (sl. 8)

Krilca ventilatora (E) treba čistiti najmanje jedanput u sezoni grijanja ili po potrebi i češće. Mekom krpom uklonite prašinu i ostalu prljavštinu. Pripazite na to da se krilca ventilatora ne savinu. Ako ćete mijenjati krilca, odvrnite vijak (F) i skinite krilca s osovine motora (G).

Mlaznica za gorivo (sl. 9a/9b)

Mlaznicu za gorivo (H) treba čistiti ili zamijeniti najmanje jedanput u sezoni grijanja ili po potrebi i češće.

Mlaznicu za gorivo čistite sprijeda komprimiranim zrakom. Da biste skinuli nakupljenu prljavštinu, možete uroniti mlaznicu u čisto gorivo i isprati. Pripazite da omaškom ne zamijenite crijeva (K / L).

Naziv pozicija na slici 9a/9b:

Poz. K = crijevo (priključak) za zrak

Poz. L = crijevo (priključak) za gorivo

Poz. M = kabel za paljenje

Poz. N = elektroda za paljenje

Poz. P = glava plamenika

Elektroda za paljenje (sl. 10)

Elektrodu za paljenje (N) treba očistiti ili zamijeniti nakon svakih 600 sati rada ili po potrebi. Kontakte za paljenje (Q) oprezno očistite žičanom četkom. Provjerite razmak kontakata za paljenje (Q). Mora iznositi 3,5 mm.

Fotočelija (sl. 11)

Fotočelije (R) treba očistiti ili zamijeniti najmanje jedanput u sezoni grijanja ili po potrebi i češće. Prednju stranu fotočelija očistite pamučnom krpom namočenom alkoholom. Prilikom ponovnog umetanja fotočelije pripazite ne njezin pravilan položaj.

Filtar za gorivo (sl. 12)

Filtar za gorivo (S) očistite ili zamijenite najmanje dvaput u sezoni grijanja a po potrebi i češće. Filtar za gorivo treba oprati čistim gorivom.

Napomena: Da biste skinuli filtara za gorivo, okrenite ga u smjeru kazaljke na satu za 90°.

Podešavanje tlaka pumpe (sl. 13)

Optimalni tlak pumpe naveden je u tehničkim podacima. Dok uređaj radi, okrećite odvijačem vijak za podešavanje (T) tako dugo dok manometar (poz. 8) ne pokaže optimalni tlak. Okretanje u smjeru kazaljke na satu = veći tlak, u smjeru suprotnom od kazaljke na satu = manji tlak.

15. Uklanjanje grešaka – napomene za stručnjaka**Problem**

Plamen se pali, ali grijač se nakon kratkog vremena isključuje, LED treperi, na zaslonu se prikazuje „E1“.

Mogući uzroci

1. Tlak u pumpi nije u redu.
2. Zaprljan filtara za zrak.
3. Zaprljan filtara za gorivo.
4. Zaprljana mlaznica za gorivo.
5. Zaprljana fotočelija.
6. Fotočelija nije propisno montirana.
7. Neispravna fotočelija.
8. Nezadovoljavajući električni spoj između elektroničke tiskane pločice i fotočelije.

Pomoć

1. Podesiti tlak u pumpi.
2. Očistiti ili zamijeniti filtara za zrak.
3. Očistiti ili zamijeniti filtara za gorivo.
4. Očistiti ili zamijeniti mlaznicu za gorivo.
5. Očistiti ili zamijeniti fotočeliju.
6. Propisno staviti fotočeliju.
7. Zamijeniti fotočeliju.
8. Provjeriti električni spoj između elektroničke tiskane pločice i fotočelije.

Problem

Grijač ne funkcionira uopće ili motor ventilatora rado još samo kratko vrijeme. LED treperi, na zaslonu se prikazuje „E1“.

Mogući uzroci

1. U tanku nema goriva.
2. Tlak u pumpi nije u redu.
3. Korodirana elektroda za paljenje ili pogrešan razmak između kontakata za paljenje.
4. Zaprljan filtara za gorivo
5. Zaprljana mlaznica za gorivo.
6. Vлага/voda u gorivu ili tanku za gorivo.
7. Nezadovoljavajući električni spoj između transformatora i elektroničke tiskane pločice.
8. Kabel za paljenje nije spojen s elektrodom za paljenje.
9. Neispravna elektroda za paljenje.

Pomoć

1. Napuniti gorivo.
2. Podesiti tlak u pumpi.
3. Očistiti ili zamijeniti elektrodu za paljenje.
4. Očistiti ili zamijeniti filtara za gorivo.
5. Očistiti ili zamijeniti mlaznicu za gorivo.
6. Očistiti tank i napuniti ga svježim gorivom.

**HR/
BIH**

7. Provjeriti sve električne spojeve.
8. Priključiti kabel na elektrodu za paljenje.
9. Zamijeniti elektrodu za paljenje.

Problem

Motor ventilatora se ne uključuje. Napon mreže postoji, sklopka za uključivanje/isključivanje nalazi se u položaju ON (I).

LED stalno svijetli ili treperi, na zaslonu se prikazuje "E1" ili "E2".

Mogući uzroci

1. Termostat je podešen na prenisku temperaturu.
2. Prekinut je spoj između elektroničke tiskane pločice i motora.

Pomoć

1. Gumbom termostata podesite na višu temperaturu.
2. Provjeriti sve električne spojeve

Problem

LED treperi, na zaslonu se prikazuje "E3".

Mogući uzroci

Sklopka termostata je u kvaru.

Pomoć

Zamijeniti sklopku termostata.

Problem

Neodgovarajuće sagorijevanje i/ili čađa.

Mogući uzroci

1. Plamen se pojavljuje sprijeda iz kućišta.
2. Premala snaga grijanja.
3. Loša kvaliteta goriva.
4. Općenito nedostatno održavanje.

Pomoć

1. Smanjiti tlak u pumpi.
2. Povećati tlak u pumpi.
3. Provjeriti koristi li se staro ili zaprljano gorivo.
4. Uređaj predajte stručnjaku na održavanje.

Problem

Grijač se ne uključuje i LED ne svijetli.

Mogući uzroci

1. Uređaj je pregrijan i zbog toga se aktivirao sigurnosni temperaturni graničnik.
2. Nema mrežnog napona.
3. Neispravan rastalni osigurač.
4. Prekinut spoj između termoosigurača i elektroničke tiskane pločice.

İçindekiler:

1. Güvenlik Uyarıları
2. Alet Açıklaması
3. Sevkiyatın içeriği
4. Kullanım Amacına Uygun Kullanım
5. Fonksiyonu
6. Teknik Özellikler
7. Çalıştırmadan Önce
8. Kullanım
9. Elektrik Kablosunun Değiştirilmesi
10. Temizleme, Bakım ve Yedek Parça Siparişi
11. Bertaraf Etme ve Geri Kazanım
12. Arıza giderme bilgileri
13. Devre planı
14. Müşteri hizmetleri tarafından yapılacak bakım
15. Arıza giderme – Uzman personel için bilgiler

TR**⚠ Dikkat!**

Yaralanmaları ve hasarları önlemek için elektrikli aletlerin kullanımında bazı iş güvenliği önlemlerinin alınması gereklidir. Bu nedenle Kullanma Talimatını / Güvenlik Uyarılarını dikkatlice okuyun. İçerdiği bilgilere her zaman ulaşabilmek için kullanma talimatını iyi bir yerde saklayın. Aleti kullanmak için başka kişilere verdiğinizde bu Kullanma Talimatını da birlikte verin.

Firmamız, kullanma talimatı ve güvenlik uyarılarına riayet etmemekten kaynaklanan iş kazaları ve hasarlardan herhangi bir sorumluluk üstlenmez.

1. Güvenlik uyarıları

- Dizel yakıtlı ısıtıcı üzerinde herhangi bir değişiklik yapılması yasaktır.
 - Bakım ve aksesuar parçalarının takılmasında sadece orijinal parça kullanılacaktır.
 - Çocukları dizel yakıtlı ısıtıcıdan uzak tutunuz
 - Dikkat: Yanma tehlikesi, ısıtıcı çalışırken ısıtıcıya dokunmayın
 - Dizel yakıtlı ısıtıcıyı kesinlikle havalandırması bulunmayan, içinde sürekli olarak insan ve hayvanların bulunduğu mekanlarda çalıştırmayın.
 - İnfilak tehlikesi: Dizel yakıtlı ısıtıcı kesinlikle yanıcı maddelerin bulunduğu mekanlar içinde çalıştırmayın.
 - Üretici firma tarafından yapılan pompa ayarının değiştirilmesi yasaktır. Aksi takdirde dizel yakıtlı ısıtıcı hasar görebilir, yangın çıkabilir.
 - Transport esnasında dizel yakıtlı ısıtıcı kaymaya ve devrilmeye karşı emniyet altına alınmalıdır.
 - Dizel yakıtlı ısıtıcı güvenli ve düz bir zemin üzerine koyulacaktır. Dizel yakıtlı ısıtıcıyı çalışırken döndürmek, devirmek veya yer değiştirmek yasaktır.
 - Transport ve yakıt doldurma işlemi esnasında dizel yakıtlı ısıtıcıyı daima durdurun.
 - Yakıt doldurma işleminde yakıt dökülmemesine dikkat edin.
 - Dizel yakıtlı ısıtıcıyı kesinlikle yağmurda veya kar yağışı altında çalıştırmayın.
 - Dizel yakıtlı ısıtıcıya kesinlikle ıslak ellerinizle dokunmayın
 - Elektrik çarpmasına karşı kendinizi koruyun. Açık havada çalışırken yalnızca uygun ve ilgili şekilde işaretlenmiş olan uzatma kablosu kullanın.
 - Uzatma kablosu kullanıldığında kablo kesiti 1,5 mm² olduğunda toplam kablo uzunluğu 50 metreyi ve kablo kesiti 2,5 mm² olduğunda ise toplam kablo uzunluğu 100 metreyi aşmamalıdır.
- Tamir ve ayar çalışmaları yalnızca uzman personel tarafından yapılacaktır.
- Açık ışık, ateş veya kıvılcım oluşan yerlerde yakıt dolumu veya yakıt deposunun boşatılması yasaktır. Yakıt dolumu esnasında sigara içmek yasaktır!
 - Aletin kızgın parçalarına dokunmayın. Koruma kapaklarını sökmeyin.
 - Cihazların rutubet veya toza maruz bırakılması yasaktır. Azami ortam sıcaklığı -10 ile +40° arası, max. rakım 1000 m, bağıl hava nemi: % 90 (yoğuşmayan)
 - Dikkat! Kalorifer yakıtı veya dizel yakıtı sağlığa zararlıdır. Kalorifer yakıtı veya dizel yakıtı ile çalışırken daima iş eldiveni takın. Kalorifer yakıtı veya dizel yakıtı bulaşmış malzemelerin (bez, üstüğü gibi) uygun şekilde bertaraf edilmesini dikkate alın.
 - Dizel yakıtlı ısıtıcıyı kesinlikle harici yakıt deposuna bağlamayınız.
 - ısıtıcıyı sadece komple monte edilmiş şekilde kullanın.
 - ısıtıcıyı kullanmadığınızda fişi prizden çıkarın.
 - Kesinlikle hava giriş ve delikleri tıkamayın – Yangın tehlikesi.
 - ısıtıcıyı kesinlikle yakıt deposu dolu durumdayken taşımayın.
 - Aletin önündeki cisimler ile arasında 3 m, arkasındaki, yanındaki ve üzerindeki cisimler ile de 1,25 m aralık olmasına dikkat edin.
 - Aleti sadece açık havada veya iyi havalandırılmış mekanlarda kullanın. Alet mekan içinde kullanıldığında bir kW ısıtma kapasitesi başına mekan içine hava giriş deliğinin 0,02 m² olması gerekir. ısıtma kapasitesi 20kW olduğunda bu deliğin toplam 0,4 m² olması gerekir. Bunu sağlamak için örneğin kapıları ve pencereleri açın.
 - İkaz! Yanma esnasında az miktarda zehirli bir gaz olan karbon monoksit oluşur. Ölüme yol açabilen karbon monoksit gazının tahliye edilmesi için mekanın sürekli havalandırılması ve temiz hava ile doldurulması gereklidir. Karbon monoksit gazının sebep olduğu zehirlenmenin belirtileri baş ağrısı, burun ve gözlerde yanma, bulantı, ağız kuruluğu ve boyun ağrısı gibi şikayetlerdir.
 - Mekanın yeterli derecede havalandırılmasına rağmen yukarıda açıklanan şikayetler meydana geldiğinde ısıtıcıyı derhal kapatın ve hemen kapıları ve pencereleri açın. Bundan sonra ısıtıcıyı kullanmayın ve aleti kontrol edilmesi için müşteri hizmetlerine teslim edin.
 - Bronşit ve akciğer hastaları, kalp hastaları, hamile ve diğer ağır hastalığı olan hastaların bu ısıtıcıyı kullanmadan önce doktorlarına danışmaları gerekmektedir.

Bu aletin kısıtlı fiziksel, sensörük veya zihinsel özelliklere kişiler veya tecrübesiz ve/veya gerekli bilgiye sahip olmayan kişiler (çocuklar dahil) tarafından kullanılması yasaktır. Bu kişilerin ancak, kendi güvenlikleri için tayin edilmiş görevliler tarafından gözetim altında tutulduğunda veya bu kişiler tarafından cihazı nasıl kullanacaklarına dair bilgi verildiğinde aleti kullanmalarına izin verilmiştir. Alet ile oynamalarını önlemek için çocuklar, aleti kullanırken gözetim altında tutulmalıdır.

Dikkat: Yakıt olarak sadece kalorifer yakıtı veya dizel kullanın.

Yakıt olarak kesinlikle benzin, alkol, solvent veya diğer yüksek derecede alev alabilen madde kullanmayın.

Ambalaj:

Transport hasarlarını önlemek için alet bir ambalaj içinde sevk edilir. Aletin saklanması için bu ambalaj kullanılabilir. Ambalaj malzemesini yine de bertaraf etmek istediğinizde hammadde olduğundan geri kazanılabilir veya geri kazanım sistemine iade edilebilir.

⚠ UYARI

Açıklanan bütün güvenlik uyarıları ve talimatları okuyun. Güvenlik uyarıları ve talimatlara riayet edilmemesi durumunda elektrik çarpması, yangın ve/veya ağır yaralanmalar meydana gelebilir. **Güvenlik uyarıları ve talimatları gelecekte kullanmak için saklayın.**

2. Alet açıklaması (Şekil 1)

1. Hava çıkışı
2. Ön tutma sapı
3. Uzatma kablosu tutma elemanı
4. Üst gövde bölümü
5. Sıcaklık göstergesi ekranı
6. Arka tutma sapı
7. Vantilatör kapağı
8. Basınç göstergesi
9. Eşya saklama çekmecesi
10. Yakıt deposu
11. Boşaltma tapası
12. Elektrik kablosu
13. Açık Kapalı şalteri
14. Termostat ayar düğmesi
15. LED
16. Yan kapak
17. Yakıt kapağı
18. Yakıt göstergesi
19. Alt gövde bölümü

3. Sevkiyatın içeriği

- Ambalajı açın ve aleti dikkatlice ambalajın içinden çıkarın.
- Ambalaj malzemelerini ve ambalaj ve transport emniyetlerini sökün (bulunması halinde).
- Ambalaj içindeki parçaların eksik olup olmadığını kontrol edin.
- Alet ve aksesuar parçalarının transport esnasında hasar görüp görmediğini kontrol edin.
- Garanti süresi doluncaya kadar mümkün olduğunda ambalaj malzemelerini saklayın.

DİKKAT

Alet ve ambalaj malzemeleri oyuncak değildir! Çocukların plastik poşet, folyo ve küçük parçalar ile oynaması yasaktır! Çocukların küçük parçaları yutma ve poşetler nedeniyle boğulma tehlikesi vardır!

- Dizel Yakıtlı Doğrudan Ateşlemeli Isıtıcı
- Tekerlekler
- Tekerlek dingili (koli iç malzemesi üzerine yapılandırılmıştır)
- Boru çerçeve (3 parçalı)
- Montaj malzemeli uzatma kablosu tutma elemanı
- Yedek sigortalar
- Montaj malzeme torbası
- Kullanma talimatı

4. Kullanım amacına uygun kullanım

Kalorifer yakıtı veya dizel yakıtlı portatif ısıtıcı, endüstriyel binalarda, hobi faaliyetleri (kamping), tarım ve inşaat çalışmalarının yapıldığı yerlerdeki iyi havalandırılmış mekanların ısıtılması veya kurutulması için ideal bir alettir.

Isıtıcının konutlar veya seyahat araçlarında (örneğin motokaravan veya çekme karavan gibi) ısıtma amaçlı olarak kullanılması yasaktır.

Makine yalnızca kullanım amacına göre kullanılacaktır. Kullanım amacının dışındaki tüm kullanımlar makinenin kullanılması için uygun değildir. Bu tür kullanım amacı dışındaki kullanımlardan kaynaklanan hasar ve yaralanmalarda, yalnızca kullanıcı/işletici sorumlu olup üretici firma sorumlu tutulamaz.

Lütfen cihazlarımızın ticari, zanaatkarlar veya endüstriyel kullanım için uygun olmadığını ve bu kullanımlar için tasarlanmadığını dikkate alın. Aletin ticari, zanaatkarlar veya endüstriyel veya benzer

TR

kullanımlarda kullanılmasından kaynaklanan hasarlar garanti kapsamına dahil değildir.

5. Fonksiyonu

Dizel yakıtlı ısıtıcı, yakıtı yakıt deposundan emerek alçak basınç oluşturan bir kompresör ile donatılmıştır. Yakıt deposundan emilen yakıt brülör enjektörüne ulaşır. Enjektörde bir hava yakıt karışımı oluşturulur. Burada oluşan hava yakıt karışımı elektrik düzeneği ile ateşlenir. Yanma odasına vantilatör tarafından hava üflenir, yanma odasında ısınan hava öne doğru üflenir. İstenilen hava sıcaklığı termostat düğmesi ile ayarlanabilir. Bu sıcaklığa erişildiğinde alet otomatik olarak kapanır ve sıcaklık değeri düştüğünde ise alet tekrar devreye girer.

Alet üzerinde bağlı olan bir fotosel yanma işlemini sürekli olarak kontrol eder ve herhangi bir düzensizlik oluştuğunda aleti kapatır. Aşırı ısınma durumunda da alet otomatik olarak kapatılır.

Bu durumda müşteri hizmetlerine başvurunuz. Alet içindeki elektrikli elemanlar hassas sigorta ile (eriyen sigorta) ile korunmuştur.

6. Teknik özellikler

Şebeke gerilimi:	230 V ~ 50Hz / 2,3A
Isıtma kapasitesi (Hi):	36 kW
Isıtma kademesi:	1
Yakıt türü:	Kalorifer yakıtı veya dizel
Pompa basıncı (+/- %10):	0,31 bar (4,2 PSI)
Yakıt tüketimi:	3,6 litre/saat
Yakıt deposu kapasitesi:	38 litre
Motor gücü:	150W
Güç sarfiyatı max.:	530 W
Hava debisi:	900m ³ /h
Hava sıcaklığı max.:	404 °C
Alet ölçüleri yakl.:	99 x 58 x 66 cm
Alet ağırlığı yakl.:	24 kg

7. Çalıştırmadan önce

- Makineyi çalıştırmadan önce mevcut şebeke gerilimi ile tip etiketi üzerinde belirtilen gerilim değerinin aynı olup olmadığını kontrol edin.
- Taşınabilir aleti daima düz ve sağlam bir zemin üzerine koyun.
- Alet daima yatay pozisyonda durmalıdır.

92

- Aletin önündeki cisimler ile arasında 3 m, arkasındaki, yanındaki ve üzerindeki cisimler ile de 1,25 m aralık olmasına dikkat edin.
- Aleti sadece açık havada veya iyi havalandırılmış mekanlarda kullanın. Alet mekan içinde kullanıldığında bir kW ısıtma kapasitesi başına mekan içine hava giriş deliğinin 0,02 m² olması gerekir. Isıtma kapasitesi 36kW olduğunda bu deliğin toplam 0,72 m² olması gerekir. Bunu sağlamak için örneğin kapıları ve pencereleri açın.

7.1 Montaj (Şekil 2)

1. Uzatma kablosu tutma elemanını (3) ektteki civatalar (N) ve somunlar (M) ile yanda her sapa (2/6) sabitleyin.
Uyarı: Aşağıda açıklanan ve montaj için gerekli olan parçalar montaj malzemesinin bulunduğu torba içinde bulunur.
2. Dizel yakıtlı ısıtıcıyı (A) her iki tutma sapı (2/6) ve temel çerçeve (I) ile sabitleyin. Bu işlem için kısa civataları (K), uzun civataları (L) ve somunları (M) kullanın.
3. Tekerlek aksını (C) temel çerçevenin (I) aks yuvası içinden geçirin.
4. Aralık bileziklerini (D) ve küçük rondelaları (E) tekerlek aksı (I) üzerine itin.
5. Tekerlekleri (B) tekerlek yuvası üzerine takın. Valfin dışı bakmasına dikkat edin.
6. Büyük rondelaları (F) tekerlek aksı üzerine takın ve tekerlekleri kopilya (G) ile emniyetleyin.
7. Aks kapaklarını (H) sabitleninceye kadar büyük rondelalar (F) üzerine itin.

Uyarı:

Alette bulunan çekmece (Şekil 1 / Poz. 9) içine yedek sigortaları ve yedek boşaltma tapalarını koyabilirsiniz.

8. Kullanım

8.1 Yakıt doldurma

Uyarılar:

- Aletin çalıştırılması için gerekli olan kalorifer yakıtı veya dizel yakıtını, üzerinde açık ve okunabilir şekilde „Kalorifer yakıtı“ veya „Dizel“ etiketi yazılı olan bidonlar içinde saklayın.
- Aleti kullandığınız ülkede kalorifer yakıtı veya dizel yakıtı için geçerli olan yönetmeliklere riayet ediniz.
- Kesinlikle „biyodizel“ kullanmayın.
- Yakıt deposundan yakıt emilmesinde sorun yaşamamanız için hava sıcaklığı 5°C altında olduğunda kış dizelini kullanmanızı tavsiye ederiz.
- Kalorifer yakıtı veya dizel yakıtı zamanla

eskiyebilir. Bu nedenle 6 aydan fazla yakıt depolamayın.

- Yakıt doldurma işlemini sadece açık havada ve alet soğukken yapınız.
- Güvenlik uyarılarını (Bölüm 1) dikkate alın.

1. Yakıt deposunun kapağını (Şekil 1 / Poz. 17) çıkarın.
2. Yakıt göstergesindeki (Şekil 1 / Poz. 18) ibre „F“ işaretinin üzerine gelinceye kadar kalorifer yakıtı veya dizel yakıtını yavaşça depoya doldurun. (Max. Yakıt deposu kapasite için bkz. Teknik özellikler)
3. Yakıt deposunun kapağını tekrar takın.

8.2 Çalıştırma (Şekil 3)

Uyarı:

- Dizel yakıtlı ısıtıcı, 10A sigortalı her 230 Volt alternatif akım prizine bağlanabilir. Aletin sadece, azami 30 mA devreye girme akımlı hata akım koruma şalteri (RCD) ile donatılmış bir prize bağlanması tavsiye edilir.
 - Daima hasarlı olmayan elektrik kablosu kullanın. Makinenin çalıştırılması için gerekli olan elektrikli kablo fazla uzun olmamalıdır (max. 50m). Kullanılacak elektrik kablosunun kesiti 3 x 1,5mm² olmalıdır.
 - Üretim esnasında sac parçaları üzerinde oluşan yağ artıklarının yanmasını sağlamak için oluşan aletin ilk çalıştırılmasının (yakl. 10 dakika) açık havada yapılmasını tavsiye ederiz.
1. Elektrik kablosunun fişini uzatma kablosunun prizine takın.
 2. Termostat düğmesi (Poz. 14) ile istenilen hava sıcaklığını ayarlayın (ayar aralığı + 5 °C - + 45 °C)
 3. Açık Kapalı şalterini (Poz. 13) ON (I) pozisyonuna getirin, alet çalışmaya başlar, LED (Poz. 15) lambası yanar (Poz. 5).

Uyarı:

- Sıcaklık göstergesi sadece - 17 °C ve + 36 °C sıcaklık aralığında çalışır. -17°C altında „LO“ ve + 36 °C üzerinde „HI“ yazısı gösterilir.
- Isıtıcı ateşlemesi gerçekleşmediğinde termostat ayarını daha yüksek bir sıcaklığa getirin. Alet bu ayarlama değişikliğinden sonra yine de çalışmadığında aleti kapatın ve arıza listesine (Bölüm 12) göre gerekli kontrolleri yapın.

8.3 Kapatma

1. Açık Kapalı şalterini (Şekil 3 / Poz. 13) OFF (0) pozisyonuna getirin, alet kapanır.
2. Elektrik kablosunun fişini uzatma kablosunun prizinden çıkarın.

8.4 Tekrar çalıştırma

1. Aleti tekrar çalıştırmaya başlamadan önce en az 10 saniye bekleyin.
2. Aleti 8.2 nolu bölümde açıklandığı şekilde tekrar çalıştırın ve önceden açıklanmış olan uyarıları dikkate alın.

9. Elektrik Kablosunun Değiştirilmesi

Bu aletin elektrik kablosu hasar gördüğünde oluşabilecek herhangi bir tehlikenin önlenmesi için kablo, üretici firma veya yetkili servis veya uzman bir personel tarafından değiştirilecektir.

10. Temizleme, Bakım ve Yedek Parça Siparişi

Temizleme çalışmalarından önce daima elektrik kablosunun fişini prizden çıkarın.

10.1 Temizleme

- Koruma tertibatı, havalandırma delikleri ve motor gövdesini mümkün olduğunca toz ve kirden temiz tutun. Aleti temiz bir bez ile silin veya düşük basınçlı hava ile üfleterek temizleyin.
- Aleti kullandıktan hemen sonra temizlemenizi tavsiye ederiz.
- Aleti düzenli olarak nemli bir bezle ve sıvı sabunla temizleyin. Temizleme deterjanı veya solvent malzemesi kullanmayınız, bu malzemeler aletin plastik parçalarına zarar verebilir. Ayrıca aletin içine su girmemesine de dikkat edin.

10.2 Sezon sonunda ve ısıtıcı uzun süre kullanılmayacağında (Şekil 4)

Yakıt deposu içindeki yakıtı deponun altında buluna boşaltma tapasının (9) kapağını aşağıya doğru çekerek boşaltın. Boşaltma tapası hasarlı olduğunda mutlaka yerine yenisini takın. Tapayı değiştirmek için yeni tapayı yakıt deposu boşaltma deliğinin içine bastırın ve tapayı kapak ile kapatın (bkz. Sayfa 5). Aleti ve aksesuarlarını karanlık, kuru, don etkisi olmayan ve çocukların erişmeyeceği bir yerde saklayın. Optimal depolama sıcaklığı 5 ve 30 °C arasındadır.

10.3 Bakım

Bakım çalışmaları sadece özel olarak eğitilmiş uzman personel tarafından yapılacaktır. Lütfen Müşteri Hizmetlerine başvurunuz.

TR**10.4 Yedek Parça Siparişi:**

Yedek parça siparişi yapılırken şu bilgiler verilmelidir;

- Cihaz tipi
 - Cihazın ürün numarası
 - Cihazın kod numarası
 - İstenilen yedek parçanın yedek parça numarası
- Güncel bilgiler ve fiyatlar internette www.isc-gmbh.info sayfasında açıklanmıştır.

11. Bertaraf etme ve geri kazanım

Transport hasarlarını önlemek için aksesuar bir ambalaj içinde sevk edilir. Bu ambalaj hammaddedir ve böylece geri kazanılabilir veya geri kazanım sistemine iade edilebilir.

Aksesuar örneğin metal ve plastik gibi çeşitli malzemelerden meydana gelir.

Arızalı parçaları özel atık bertaraf etme sistemine verin. Bu sistemin nerede olduğunu bayinizden veya yerel yönetimlerden öğrenebilirsiniz!

12. Arıza giderme bilgileri

Alet doğru şekilde kullanıldığında ve çalıştırıldığında herhangi bir arıza meydana gelmez. Arıza durumunda Müşteri Hizmetlerini çağırmadan önce aşağıda açıklanan kontrolleri yapınız.

Arıza

Vantilatör motoru çalışmıyor, LED lambası yanmıyor

Olası sebebi

- a) Cereyan kesintisi
- b) Elektrik kablosu veya kablo fişi hasarlı
- c) Emniyet sıcaklık sınırlayıcısı devreye giriyor
- d) Hassas sigorta arızalı

Giderilmesi

- a) Elektrik gerilimini kontrol edin, gerektiğinde tekrar çalıştırma süresini bekleyin
- b) Yetkili bir servis tarafından bakımını yaptırın
- c) Aşırı ısınma sebebini tespit edin. Hava giriş / çıkış kanalları kapalı olmamalıdır. Aletin soğuması ve yeniden çalıştırmaya hazır olması için en az 10 dakika bekleyin. Gerek duyulması durumunda Müşteri Hizmetlerine başvurun.
- d) Hassas sigortayı değiştirin

Arıza

Vantilatör motoru çalışmıyor, LED lambası yanıyor veya yanıp sönüyor, ekranda "E1" veya "E2" gösteriliyor.

Sebebi

Termostat çok düşük bir sıcaklık değerine ayarlanmıştır

Giderilmesi

Termostatı daha yüksek bir sıcaklık değerine ayarlayın

Arıza

Vantilatör motoru çalışıyor, ateşleme gerçekleşmiyor, alet birkaç saniye sonra kapanıyor ve LED lambası yanıp sönüyor. Ekranda "E1" gösteriliyor.

Olası sebebi

- a) Yakıt deposu içinde çok az yakıt var, depo içindeki yakıt türü yanlış veya yakıt kirli
- b) Çok düşük hava sıcaklığı nedeniyle yakıt viskozitesi çok yüksek

Giderilmesi

- a) Yakıt deposu içindeki yakıtı kontrol edin; aletin içine yavaşça temiz kalorifer yakıtı veya dizel doldurun.
- b) Kış dizeli kullanın

13. Devre planı (Şekil 6)**14. Müşteri hizmetleri tarafından yapılacak bakım**

Aşağıda açıklanan bakım çalışmaları sadece özel olarak eğitilmiş uzman personel tarafından yapılacaktır.

- Temizleme ve bakım çalışmalarına başlamadan önce elektrik kablosunun fişin prizden çıkarın.
- Bakım çalışmalarına başlamadan önce aletin tamamen soğumasını bekleyin.
- Aletin keskin kenarlarına dikkat edin.
- İşletme güvenliği nedeniyle sadece orijinal yedek parça kullanın.
- Yanlış veya yetersiz bakım çalışmaları yüksek atık gaz ve is oluşması, fonksiyon arızası ve aletin tahrip olmasına sebep olur.

Bakım çalışmalarının belirtilen aralıklar ile yapılmasını tavsiye ederiz:

Yakıt deposu

Yakıt deposu her 200 işletme saatinde bir veya gerek duyulması durumunda temiz yakıt ile temizlenmelidir. Temizleme işleminde kesinlikle su kullanmayınız!

Hava filtresi (Şekil 7)

Hava filtresi (A) her 500 işletme saatinde bir veya gerek duyulması durumunda değiştirilecek veya sabunlu su ile yıkanacaktır. Temizleme işleminden sonra hava filtresinin kurumasını sağlayın.

Her iki hava filtresi (B / C) her 500 işletme saatinde bir veya gerek duyulması durumunda daha erken değiştirilecektir. Bunun için filtre kapağını (D) sökün.

Fan kanadı (Şekil 8)

Fan kanatları (E) ısıtma sezonu başına en az bir kez veya gerek duyulması durumunda daha sık olarak temizlenecektir. Kanatlar üzerindeki tozu ve diğer kirleri yumuşak bir bez ile temizleyin. Fan kanatlarının bükülmemiş olmasına dikkat edin. Fan kanatlarını değiştirmek için civatayı (F) açın ve fan kanadını motor milinden (G) sökün.

Yakıt enjektörü (Şekil 9a/9b)

Yakıt enjektörü (H) ısıtma sezonu başına en az bir kez veya gerek duyulması durumunda daha sık olarak temizlenecek veya değiştirilecektir.

Yakıt enjektörünü ön taraftan basınçlı hava ile temizleyin. Enjektör üzerindeki kalıntıları temizlemek için enjektörü temiz yakıt içine koyarak yıkamak yararlı olabilir. Sökme ve takma işleminde iki yakıt hortumunun (K / L) karıştırılmamasına dikkat edilecektir.

Şekil 9a/9b'deki pozisyonların tanımları:

Poz. K = Hava hortumu (hava bağlantısı)

Poz. L = Yakıt hortumu (yakıt bağlantısı)

Poz. M = Ateşleme kablosu

Poz. N = Pilotbek

Poz. P = Brülör kafası

Pilotbek (Şekil 10)

Pilotbek (N) her 600 işletme saatinde bir veya gerek duyulması durumunda daha erken temizlenecek veya değiştirilecektir. Pilotbekleri (Q) dikkatlice tel fırça ile temizleyin. Pilotbeklerin (Q) aralıklarını kontrol edin. Pilotbek aralığı 3,5 mm olmalıdır.

Fotosel (Şekil 11)

Fotosel (R) ısıtma sezonu başına en az bir kez veya gerek duyulması durumunda daha sık olarak temizlenecek veya değiştirilecektir. Fotoselin ön bölümünü alkole batırılmış pamuklu bez ile temizleyin. Fotoseli takarken fotoselin doğru pozisyonda takılmasına dikkat edin.

Yakıt filtresi (Şekil 12)

Yakıt filtresi (S) ısıtma sezonu başına en az iki kez veya gerek duyulması durumunda daha sık olarak temizlenecek veya değiştirilecektir. Yakıt filtresi temiz

yaakıt içinde yıkanacaktır.

Uyarı: Yakıt filtresini sökmek için filtreyi saat yönünde 90° döndürün.

Pompa basıncının ayarlanması (Şekil 13)

Optimal pompa basıncı teknik özellikler bölümünde açıklanmıştır. Pompa basıncını bu değere ayarlamak için ayar civatasını (T), ısıtıcı çalışırken tornavida ile manometrede (Poz. 8) optimal basınç değeri gösterilinceye kadar döndürün. Ayar civatası saat yönünde döndürüldüğünde = basınç yükselir, ayar civatası saat yönü tersine döndürüldüğün = basınç azalır.

15. Arıza giderme – Uzman personel için bilgiler**Problem**

Ateşleme gerçekleşiyor fakat ısıtıcı kısa bir süre sonra kapanıyor, LED lambası yanıp sönüyor, ekranda "E1" gösteriliyor.

Olası sebebi

1. Pompa basıncı yanlış
2. Hava filtresi kirli
3. Yakıt filtresi kirli
4. Yakıt enjektörü kirli
5. Fotosel kirli
6. Fotosel doğru şekilde monte edilmemiştir
7. Fotosel arızalı
8. Elektronik empirmesi ve fotosel arasındaki elektrik bağlantısı arızalı

Giderilmesi

1. Pompa basıncını doğru değere ayarlayın
2. Hava filtresini temizleyin veya değiştirin
3. Yakıt filtresini temizleyin veya değiştirin
4. Yakıt enjektörünü temizleyin veya değiştirin
5. Fotoseli temizleyin veya değiştirin
6. Fotoseli doğru şekilde monte edin
7. Fotoseli değiştirin
8. Elektronik empirmesi ve fotosel arasındaki elektrik bağlantısını kontrol edin

Problem

Isıtıcı çalışmıyor veya vantilatör motoru sadece kısa bir süre çalışıyor. LED lambası yanıp sönüyor, ekranda "E1" gösteriliyor.

Olası sebebi

1. Yakıt deposunda yakıt yok
2. Pompa basıncı yanlış
3. Pilotbek korozyonlu veya pilotbek aralıkları yanlış ayarlanmış

TR

4. Yakıt filtresi kirli
5. Yakıt enjektörü kirli
6. Yakıt içinde veya yakıt deposunda rutubet veya su bulunuyor
7. Transformatör ve elektronik empirmesi arasındaki elektrik bağlantısı arızalı
8. Ateşleme kablosu pilotbeke bağlı değil
9. Pilotbek arızalı

Giderilmesi

1. Yakıt doldurun
2. Pompa basıncını doğru değere ayarlayın
3. Pilotbeki temizleyin veya değiştirin
4. Yakıt filtresini temizleyin veya değiştirin
5. yakıt enjektörünü temizleyin veya değiştirin
6. Depoyu temizleyin, temiz yakıt doldurun
7. Tüm elektrik bağlantılarını kontrol edin
8. Ateşleme kablosunu pilotbeke bağlayın
9. Pilotbek değiştirin

Problem

Vantilatör motoru devreye girmiyor. Elektrik gerilimi mevcut, Açık Kapalı şalteri ON (I) pozisyonunda. LED lambası sürekli yanıyor veya yanıp sönüyor, ekranda "E1" veya "E2" gösteriliyor.

Olası sebebi

1. Termostat çok düşük bir sıcaklık değerine ayarlanmıştır
2. Motor ve elektronik empirmesi arasındaki elektrik bağlantısı kesilmiştir

Giderilmesi

1. Termostat ayar düğmesini daha yüksek bir sıcaklık değerine ayarlayın
2. Tüm elektrik bağlantılarını kontrol edin

Problem

LED lambası yanıp sönüyor, ekranda "E3" gösteriliyor.

Olası sebebi

Termostat şalteri arızalı

Giderilmesi

Termostat şalterini değiştirin

Problem

Yanma düzgün değil ve/veya is oluşuyor

Olası sebebi

1. Alevler ön tarafta gövdeden dışarı çıkıyor
1. Isıtma kapasitesi çok düşük
3. Yakıt kalitesi kötü
4. Bakım çalışmaları genel olarak kötü yapılmıştır

Giderilmesi

1. Pompa basıncını azaltın
2. Pompa basıncını yükseltin
3. Eski veya kirli yakıt kullanılıp kullanılmadığını kontrol edin
4. Aletin uzman personel tarafından kontrol edilmesini sağlayın

Problem

Isıtıcı devreye girmiyor ve LED lambası yanmıyor

Olası sebebi

1. Alet aşırı ısınmıştır ve bu nedenle emniyet sıcaklık sınırlayıcısı devreye girmiştir
2. Gerilim beslemesi yok
3. Hassas sigorta arızalı
4. Termo denetleyici ve elektronik empirmesi arasındaki elektrik bağlantısı kesilmiştir

Giderilmesi

1. Açık Kapalı şalterini OFF (0) pozisyonuna getirin ve ısıtıcının en az 10 dakika soğumasını sağlayın. Sonra Açık Kapalı şalterini tekrar ON (I) pozisyonuna ayarlayın.
2. Priz, elektrik kablosu ve uzatma kablosunu kontrol edin
3. Hassas sigortayı kontrol edin ve gerektiğinde değiştirin
4. Tüm elektrik bağlantılarını kontrol edin

فهرست:

۱. تذکرات ایمنی
۲. توصیف دستگاه
۳. موجودی بسته ارسال
۴. موارد معین استفاده از دستگاه
۵. شرح چگونگی عملکرد دستگاه
۶. مشخصات فنی
۷. پیش از راه اندازی
۸. کار با دستگاه
۹. تعویض سیم اتصال برق
۱۰. نظافت، سرویس و سفارش لوازم یدکی
۱۱. دفع و بازیافت
۱۲. تذکراتی برای رفع نواقص
۱۳. نقشه مدار
۱۴. انجام کارهای سرویس بوسیله واحد خدمات مشتریان
۱۵. رفع نواقص – تذکراتی برای پرسنل متخصص

توجه!

هنگام کار با دستگاه ها لازم است برخی نکات ایمنی رعایت شوند تا از بروز صدمات و جراحات جلوگیری شود. از اینرو این راهنمای کاربرد را بدقت بخوانید.
این راهنما را خوب حفظ کنید تا در هر زمان به اطلاعات لازم دسترسی داشته باشید. اگر دستگاه را در اختیار شخص دیگری قرار می‌دهید، لطفاً این راهنما را نیز ضمیمه کنید. ما در قبال بروز صدمات و سوانح که در نتیجه عدم توجه به این راهنما و دستورات ایمنی آن بوجود آمده باشند، هیچگونه مسئولیتی نمی‌پذیریم.

۱. تذکرات ایمنی.

- انجام هر گونه تغییری در این ژنراتور هوای گرم ممنوع است.
- جهت انجام کارهای سرویس و تهیه تجهیزات الحاقی فقط استفاده از لوازم یدکی اصل مجاز است.
- بچه ها را از ژنراتور هوای گرم دور نگاه دارید.
- توجه: خطر سوختگی، به دستگاه هوای گرم در حین کار دست نزنید.
- هرگز ژنراتور هوای گرم را در محیطی که در آن تهویه صورت نمی‌گیرد، بکار نگیرید.
- خطر انفجار: ژنراتور هوای گرم را هیچگاه در محیط‌هایی که در آن مواد قابل اشتعال قرار دارند، بکار نگیرید.
- تغییر فشار پمپ که از پیش توسط تولیدکننده تعیین و تنظیم شده، مجاز نیست. این امر ممکن است موجب تخریب ژنراتور هوای گرم شده یا منجر به آتش سوزی شود.
- ژنراتور هوای گرم را در حین حمل و نقل طوری محکم کنید که حرکت نکرده و به پهلو نیفتد.

- ژنراتور هوای گرم را در محل مسطح و ایمن قرار دهید. چرخاندن، کج کردن یا جابجا کردن دستگاه در حین کار ممنوع است.
 - همیشه قبل از حمل یا سوختگیری، دستگاه را خاموش نموده و بگذارید سرد شود.
 - بهنگام سوختگیری توجه کنید که سوخت به کنار باک نریزد.
 - ژنراتور هوای گرم را هیچگاه در زیر باران یا برف بکار نگیرید.
 - هرگز با دست خیس به ژنراتور هوای گرم دست نزنید.
 - خود را در مقابل خطر برق گرفتگی حفظ کنید.
 - در فضای باز فقط از سیم رابطی استفاده کنید که دارای پروانه بهره برداری برای این منظور و همچنین دارای اتیکت مربوطه باشد.
 - در صورت استفاده از سیمهای رابط، طول آنها برای سطح مقطع ۱.۵ میلیمتر مربع نباید از ۵۰ متر تجاوز کند.
 - برای سطح مقطع ۲.۵ میلیمتر مربع حداکثر طول مجاز سیم، ۱۰۰ متر است.
 - کارهای تعمیر و تنظیم دستگاه فقط باید توسط پرسنل متخصص و مجاز انجام شود.
 - کارهای سوختگیری یا تخلیه باک را نباید در نزدیکی آتش، نور بی حفاظ یا در محل پرش جرقه انجام داد.
 - از مصرف دخانیات پرهیز کنید!
 - به اجزاء داغ دستگاه دست نزنید، پوششهای حفاظتی قطعات دستگاه را باز نکنید.
 - این دستگاهها را نباید در معرض رطوبت و گرد و غبار قرار داد. حرارت مجاز محیط بین ۱۰- تا ۱۴۰+ سانتیگراد میباشد. حداکثر ارتفاع مجاز از سطح دریا ۱۰۰۰ متر و حداکثر رطوبت نسبی هوا ۹۰% (بدون تقطیر) است.
 - توجه! گازوئیل یا نفت فوق سبک برای سلامت شما مضرند. بهنگام کار با گازوئیل یا نفت فوق سبک دستکش ایمنی به دست کنید. زمانی که دست افزارهایی مانند پارچه و کهنه را که آغشته به گازوئیل یا نفت فوق سبک هستند، به زباله تحویل میدهند، به این مسئله توجه داشته باشید که این مواد آغشته به سوخت اند.
 - هیچگاه ژنراتور هوای گرم را به مخازن سوخت خارجی متصل نکنید.
 - دستگاه را تنها زمانی بکار بگیرید که بطور کامل مونتاژ شده باشد.
 - زمانی که از دستگاه استفاده نمی کنید، دوشاخه آنرا از پریز برق بکشید.
 - هرگز دریچه های ورود و خروج هوا را مسدود نکنید – خطر آتش سوزی.
 - هرگز دستگاه را در حالتی که باک سوخت پر باشد، حمل نکنید.
 - توجه داشته باشید که فاصله دستگاه با قطعات دیگر از ۳ متر به جلو و ۱.۲۵ متر به پشت، پهلو و بالا کمتر نشود.
 - دستگاه را فقط در هوای آزاد و یا در محیط هایی که دارای تهویه خوبی باشند قرار دهید. فضاهای بسته باید دارای دریچه های ورودی هوا باندازه دست کم ۰.۰۲ متر مربع بازای هر کیلووات توان حرارتی دستگاه باشند. برای توان حرارتی ۲۰ کیلووات باید این دریچه ها وسعتی معادل ۰.۴ مترمربع داشته باشند. برای این منظور بطور مثال میتوان درها و پنجره ها را بسوی خارج باز نمود.
 - هشدار! بهنگام اشتعال سوخت مقادیر کمی منواکسیدکربن تولید میشود که سمی است. از اینرو لازم است که هوا دائماً تهویه شود تا بتوان از مسمومیت منواکسیدکربن جلوگیری نمود که میتواند منجر به مرگ شود. علائم مسمومیت با منواکسیدکربن سردرد، سوزش بینی و چشمها، تهوع، سرگیجه، خشکی دهان و گلودرد میباشد.
 - چنانچه علیرغم تهویه کافی علائم فوق دیده شوند، باید دستگاه را فوراً خاموش نموده و همه درها و پنجره ها را گشود. دستگاه را دیگر بکار نگیرید و آنرا فوراً جهت معاینه به واحد سرویس تحویل دهید.
 - افراد مبتلا به بیماریهای ریه و مجراهای تنفسی، بیماران قلبی و همچنین افراد مبتلا به سایر بیماریهای سخت و یا خانمهای باردار بهتر است پیش از استفاده از این دستگاه با پزشک مشورت کنند.
- این دستگاه برای استفاده توسط افرادی (و بچه هایی) که دارای نقائص روانی، فیزیکی یا سنسوری باشند و یا افرادی که دارای اطلاعات و تجربه کافی نباشند، در نظر گرفته نشده است، مگر آنکه این افراد تحت نظارت شخص دیگری کار کنند که مسئول ایمنی ایشان باشد و یا توسط این شخص تعلیمات لازمه جهت بکارگیری این دستگاه را گرفته باشند.
- بچه ها باید تحت نظارت باشند تا باین ترتیب اطمینان حاصل شود که با دستگاه بازی نکنند.
- توجه: فقط از گازوئیل یا نفت فوق سبک بعنوان سوخت استفاده کنید.** بهیچوجه از بنزین، اتانول، مواد شیمیایی حلال یا از هرگونه ماده دیگری که دارای درجه اشتعال بالا باشد بعنوان سوخت استفاده نکنید.

بسته بندی:

دستگاه بمنظور جلوگیری از صدمات حمل و نقل در یک بسته بندی قرار داده شده است. این بسته بندی را نگاه دارید تا بتوانید بعدها برای انبار کردن دستگاه از آن استفاده کنید. اگر بخواهید مع الوصف بسته بندی را دور بیندازید، توجه داشته باشید که این بسته بندی از جنس مواد خام و قابل استفاده مجدد بوده و میتواند وارد دور بازیافت مواد شود.

هشدار

همه تذکرات ایمنی و دستورات را بخوانید. اهمال در رعایت تذکرات ایمنی و دستورات میتواند موجب برق گرفتگی، سوختگی و جراحات سنگین شود.

همه تذکرات ایمنی و دستورات را حفظ کنید تا بتوانید در آینده به آن رجوع کنید.

۲. توصیف دستگاه (شکل ۱)

۱. دریچه خروجی هوا
۲. دستگیره جلو
۳. محل آویزان کردن سیم رابط
۴. قسمت بالایی بدنه
۵. صفحه نمایش درجه حرارت
۶. دستگیره عقب
۷. صفحه پوشش پنکه
۸. صفحه نمایش فشار
۹. کشوی نگهداری لوازم
۱۰. باک سوخت
۱۱. مجرای تخلیه سوخت
۱۲. سیم اتصال برق
۱۳. کلید قطع و وصل
۱۴. ترموستات - دگمه تنظیم
۱۵. لامپ ال ای دی
۱۶. صفحه پوشش پهلوی
۱۷. درب باک سوخت
۱۸. نمایش میزان سوخت داخل باک
۱۹. قسمت پائینی بدنه

۳. موجودی بسته ارسالی

- بسته بندی را باز نموده و دستگاه را با احتیاط خارج کنید.
- مواد بسته بندی و تجهیزات ایمنی مخصوص بسته بندی یا حمل و نقل را (چنانچه چنین تجهیزاتی در بسته بندی موجود باشند) خارج کنید.
- کنترل کنید که موجودی بسته ارسالی کامل باشد.
- کنترل کنید که دستگاه و تجهیزات الحاقی آن در نتیجه حمل و نقل صدمه ای ندیده باشند.
- در صورت امکان از بسته بندی تا پایان مدت ضمانت نگهداری کنید.

توجه

هم دستگاه و هم مواد بسته بندی آن اسباب بازی بچه ها نیستند! بچه ها نباید با کیسه‌های پلاستیکی، فویل و قطعات کوچک بازی کنند! ممکن است این قطعات را فوراً داده و خفه شوند.

- ژنراتور دیزلی هوای گرم

- چرخ ها
- محور چرخ (به پوشش داخلی کارتن چسبانده شده است)
- چارچوب لوله ای (۳ بخش)
- گیره آویزان کردن سیم رابط با لوازم مونتاژ
- فیوزهای یدکی
- کیسه محتوی لوازم مونتاژ
- دفترچه راهنمای کاربرد

۴. موارد معین استفاده از دستگاه

این ژنراتور قابل حمل هوای گرم که با گاز و نیل با نفت فوق سبک کار میکند، برای گرم و خشک کردن فضاهای بسته و دارای تهویه خوب در حوزه های صنعتی، کشاورزی، ساختمانی و همچنین تفریحاتی (کمپینگ) ایده آل است.

این ژنراتور نباید برای گرم کردن آپارتمان ها یا خودروهای تفریحی (کاراوان) مورد استفاده قرار گیرد.

این دستگاه را فقط میتوان برای موارد استفاده ای که در اینجا تعیین شده است، بکار گرفت. هر استفاده دیگر خارج از موارد تعیین شده، با تعریف دستگاه تناقض دارد. در این صورت مسئولیت هرگونه آسیب به دستگاه یا جراحت افراد بعهدہ کاربر میباشد و نه تولیدکننده.

لطفاً توجه داشته باشید که دستگاه های ما طبق تعریف برای کاربردهای حرفه ای، فنی و صنعتی طراحی نشده اند. در صورت کاربرد دستگاه در واحدهای فنی، حرفه ای یا صنعتی یا استفاده های مشابه، ما هیچگونه ضمانتی بعهدہ نمی گیریم.

۵. شرح چگونگی عملکرد دستگاه

ژنراتور هوای گرم مجهز به یک کمپرسور است که برای مکش سوخت از باک، فشار منفی تولید میکند. سوخت مکیده شده بسوی یک مشعل رانده میشود. در اینجا یک مخلوط هوا و سوخت ایجاد میشود. این مخلوط در محفظه احتراق بطریق الکتریکی مشتعل میشود. پنبه هوا را به داخل محفظه میراند که در آنجا گرم شده و بسوی جلو خارج میشود. بوسیله دگمه ترموستات میتوان درجه حرارت دلخواه را تنظیم نمود. دستگاه پس از رسیدن به حرارت مورد نظر بطور خودکار خاموش میشود و با پایین رفتن حرارت از این حد مجدداً روشن میشود.

یک فتوسل بطور دائم شعله را کنترل نموده و در صورت بروز اختلال دستگاه را خاموش میکند. دستگاه در صورت داغ شدن نیز خاموش میشود.

در این حالت موضوع را به واحد سرویس اطلاع دهید. اجزاء الکتریکی بوسیله یک فیوز الکتریکی حفاظت میشوند.

۶. مشخصات فنی

اتصال برق:	۲۳۰ ولت - ۵۰ هرتس / ۲.۳ آمپر
توان حرارتی (Hi):	۳۶ کیلووات
درجات گرمایی:	یک
سوخت:	نفت فوق سبک یا گاز و نیل
فشار پمپ (+/- ۱۰٪):	۰.۳۱ بار (۴.۲ PSI)
مصرف سوخت:	۳.۶ لیتر در ساعت
حجم باک سوخت:	۳۸ لیتر
توان موتور:	۱۵۰ وات
توان ورودی (حداکثر):	۵۳۰ وات
جریان هوا:	۹۰۰ متر مکعب در ساعت

حداکثر دمای هوا: ۴۰۴ درجه سانتیگراد
 ابعاد دستگاه: ۹۹ x ۵۸ x ۶۶ سانتیمتر
 وزن دستگاه: ۲۴ کیلوگرم

۷. پیش از راه اندازی

۱. پیش از اتصال دستگاه اطمینان حاصل کنید که داده های روی برچسب دستگاه با مشخصات شبکه خوانائی دارند.
۲. دستگاه قابل حمل را همیشه روی یک سطح محکم و افقی قرار دهید.
۳. دستگاه باید همیشه در حالت افقی قرار داشته باشد.
۴. توجه داشته باشید که حداقل فاصله دستگاه از قطعات دیگر از ۳ متر به جلو و ۱.۲۵ متر به پشت، پهلو و بالا کمتر نشود.
۵. دستگاه را فقط در هوای آزاد و یا در محیطهایی که دارای تهویه خوبی باشند قرار دهید. فضاهای بسته باید دارای دریچه های ورودی هوا با اندازه دست کم ۰.۰۲ متر مربع برای هر کیلووات توان حرارتی دستگاه باشند. برای توان حرارتی ۳۶ کیلووات باید این دریچه ها مساحتی معادل ۰.۷۲ متر مربع داشته باشند. برای این منظور بطور مثال میتوان درها و پنجره ها را بسوی خارج باز نمود.

۷.۱ مونتاز (شکل ۲)

۱. محل اویزان کردن سیم رابط (۳) را بوسیله پیچها (N) و مهره های (M) ضمیمه از پهلو روی دو دستگیره (۶/۲) پیچ کنید.
- تذکر:** قطعات کوچکی که برای مونتاز در زیر نام برده میشوند، در کیسه جداگانه لوازم مونتاز قرار دارند.
۲. ژنراتور هوای گرم دیزلی (A) را با دو دستگیره (۶/۲) و چارچوب پایه (I) پیچ کنید. برای این منظور از پیچهای کوتاه (K)، پیچهای بلند (L) و مهره های (M) استفاده کنید.
۳. محور چرخ (C) را از درون سوراخهای چارچوب پایه (I) بگذرانید.
۴. غلافهای فاصلهگذار (D) و واشرهای کوچک (E) را بر دو سر محور چرخ (C) قرار دهید.
۵. چرخها (B) را روی محور چرخها (C) قرار دهید.
- توجه داشته باشید که سر فنتیل بسوی بیرون باشد.
۶. واشرهای بزرگ (F) را روی محور قرار داده و سپس چرخها را بوسیله گیره (G) محکم کنید.
۷. کلاهکهای سر محور (H) را روی واشرهای بزرگ (F) را فشار دهید تا جا بیفتند.

تذکر:

این دستگاه دارای یک کشو (شکل ۱، شماره ۹) میباشد که میتوانید در آن فیوزهای یدکی و درپوش یدکی مجرای تخلیه سوخت را در آن نگهداری کنید.

۸. کار با دستگاه

۸.۱ سوختگیری

تذکرات:

- نفت فوق سبک یا گازوئیل مورد نیاز را حتماً در یک بشکه مناسب نگهداری کنید که روی آن بطور واضح عبارت «نفت فوق سبک» یا عبارت «گازوئیل» نوشته شده باشد.
- به مقررات کشور خود در مورد نگهداری نفت فوق سبک یا گازوئیل توجه داشته باشید.
- بهیچوجه از بیو دیزل استفاده نکنید.
- توصیه میشود در دمای زیر ۵ درجه سانتیگراد گازوئیل زمستانی بکار ببرید تا از مشکلات احتمالی بهنگام مکش سوخت اجتناب شود.
- نفت فوق سبک و گازوئیل دارای طول عمر محدودی میباشد، از اینرو لازم است موجودی سوخت ظرف ۶ ماه مصرف شود.
- کار سوختگیری را فقط در فضای آزاد و در حالتی که دستگاه خنک شده باشد، انجام دهید.
- به تذکرات ایمنی (فصل اول) توجه کنید.

۱. درب باک را باز کنید. (شکل ۱ / شماره ۱۷)
۲. فت فوق سبک یا گازونیل بآرامی به داخل باک بریزید تا نمایشگر میزان سوخت (شکل ۱ / شماره ۱۸) علامت «F» را نشان دهد. (جهت اطلاع از حداکثر ظرفیت باک سوخت به فصل مشخصات فنی مراجعه کنید).
۳. درب باک را مجدداً ببندید.

۸.۲ روشن کردن دستگاه (شکل ۳)

تذکرات:

- ژنراتور هوای گرم را میتوان به هر پریز ۲۳۰ ولت برق متناوب وصل نمود که دارای اتصال زمین باشد و برای ایمن ساختن آن یک کلید حفاظتی ۱۰ آمپری در نظر گرفته شده باشد. توصیه میشود دستگاه را فقط به آن نوع از منابع برق وصل کنید که مجهز به مدارشکن RCD با جریان محرک حداکثر ۳۰ میلی آمپر باشند.
- فقط از سیم برقی استفاده کنید که بی نقص باشد. سیم برق نباید هر طول دلخواهی داشته باشد (حداکثر ۵۰ متر). سیم برق باید دارای سطح مقطع ۳ x ۱.۵ میلیمتر مربع باشد.
- توصیه میکنیم برای اولین بار دستگاه را در فضای آزاد (بمدت ۱۰ دقیقه) بکار ببندازید تا باقیمانده های روغن که در پروسه تولید روی قطعات فلزی مینشینند، بسوزند.

۱. دوشاخه را به یک سیم رابط وصل کنید.
۲. بوسیله دگمه ترموستات (شماره ۱۴) حرارت مورد نظر (از ۵+ تا ۴۵+ درجه سانتیگراد) را تنظیم کنید.
۳. کلید قطع و وصل (شماره ۱۳) را روی وضعیت ON (روشن) قرار دهید. دستگاه روشن میشود، لامپ ال. ای. دی. (شماره ۱۵) روشن میشود، دمای محل نشان داده میشود (شماره ۵).

- نمایشگر حرارت فقط در محدوده بین ۱۷- تا ۳۶+ درجه سانتیگراد عمل میکند. حرارت زیر ۱۷- درجه با علامت «LO» و حرارت بالای ۳۶ درجه با علامت «HI» نشان داده میشود.
- اگر مشعل هیتر روشن نشود، باید ترموستات را روی درجه حرارت بالاتری تنظیم کرد. اگر دستگاه بر خلاف انتظار باز هم روشن نشد، آنرا خاموش نموده و طبق لیست نقائص (فصل ۱۲) معاینه کنید.

۸.۳ خاموش کردن

۱. کلید قطع و وصل (شکل ۳ / شماره ۱۳) را روی وضعیت OFF (0) قرار دهید - دستگاه خاموش میشود.
۲. دوشاخه را از پریز بکشید.

۸.۴ روشن کردن مجدد

۱. برای روشن کردن مجدد حد اقل ۱۰ ثانیه صبر کنید.
۲. دستگاه را مجدداً بشکلی که در بند ۸.۲ توضیح داده شد، روشن کنید و به تذکرات مذکور در آن بند نیز توجه داشته باشید.

۹. تعویض سیم اتصال برق

چنانچه سیم اتصال برق این دستگاه دچار ایرادی شود، باید آنرا توسط تولیدکننده یا واحد سرویس او و یا فرد دیگری که دارای تخصصی مشابه آن باشد، تعویض نمود تا باین ترتیب از بروز خطرات احتمالی جلوگیری شود.

۱۰. نظافت، سرویس و سفارش لوازم یدکی

همیشه پیش از شروع کار نظافت، دوشاخه را از پریز برق بکشید.

۱۰.۱ نظافت

- تجهیزات حفاظتی، مجراهای ورود هوا و بدنه موتور را تا آنجا که ممکن است در مقابل آلودگی و گرد و غبار حفظ کنید. دستگاه را با یک پارچه تمیز نموده و همچنین بوسیله باد یک کمپرسور تحت فشار پائین تمیز کنید.
- ما توصیه میکنیم دستگاه را پس از هر بار استفاده تمیز کنید.
- دستگاه را در فواصل منظم به کمک یک پارچه مرطوب و کمی صابون تمیز کنید.
- از مواد پاک کننده و مواد حلال استفاده نکنید. این مواد ممکن است به قسمتهای پلاستیکی دستگاه صدمه بزنند. توجه داشته باشید که آب وارد قسمتهای داخلی دستگاه نشود.

۱۰.۲ در پایان فصل و زمانی که برای مدت طولانی از دستگاه استفاده نخواهید کرد (شکل ۴)

با پائین کشیدن درپوش مجرای تخلیه باک (۹) سوخت درون آنرا تخلیه کنید. چنانچه این درپوش مجرای تخلیه نقصی داشته باشد، حتماً آنرا تعویض کنید. برای این منظور مجرای تخلیه جدید را به درون دهانه خروجی فشار داده و سپس درپوش آنرا ببندید (رجوع شود به شکل ۵).

دستگاه و ابزارهای آن را در محلی تاریک و خشک و بدون خطر یخزدگی و دور از دسترس کودکان نگهداری کنید. دمای بهینه برای انبار کردن دستگاه بین ۵ تا ۳۰ درجه است.

۱۰.۳ سرویس

کارهای سرویس را فقط افرادی مجازند انجام دهند که بطور خاص برای این منظور تعلیم دیده باشند. لطفاً به واحد خدمات مراجعه کنید.

۱۰.۴ سفارش لوازم یدکی

بهنگام سفارش لوازم یدکی باید موارد زیر قید شوند:

- مدل دستگاه
- شماره کالا برای این دستگاه
- شماره شناسایی دستگاه
- شماره لوازم یدکی برای قطعه یدکی مورد نظر

جهت کسب اطلاع از قیمت روز لوازم یدکی به این سایت اینترنتی مراجعه کنید: www.isc-gmbh.info

۱۱. دفع و بازیافت

دستگاه بمنظور جلوگیری از صدمات حمل و نقل در یک بسته بندی قرار داده شده است. این بسته بندی از جنس مواد خام و قابل استفاده مجدد بوده و میتواند وارد دور بازیافت مواد شود.

دستگاه و اجزاء آن از مواد گوناگونی نظیر فلزات و مواد پلاستیکی ساخته شده اند. قطعات دورریختنی را به واحدهای دفع زباله ویژه تحویل دهید. جهت کسب اطلاعات در این موارد به فروشگاههای تخصصی یا به شهرداری محل مراجعه کنید.

۱۲. تذکراتی برای رفع نواقص

در صورت استفاده صحیح از دستگاه، قاعدتاً نباید اختلالی پیش آید. اگر اختلالی پیش آمد، پیش از مراجعه به واحد سرویس، خودتان امکانات زیر را بررسی کنید.

اختلال

موتور پنکه براه نمی افتد، لامپ ال. ای. دی. خاموش است

علت ممکن

- (الف) قطع جریان برق
- (ب) سیم برق یا دوشاخه خراب است.
- (ج) واحد کنترل حرارت فعال میشود.
- (د) فیوز موئی خراب است.

راه حل

- (الف) برق را کنترل کنید و در صورت لزوم صبر کنید تا دستگاه مجدداً روشن شود.
- (ب) تعمیر توسط تعمیرگاه تخصصی
- (ج) علت داغ شدن دستگاه را پیدا کنید. راههای ورودی و خروجی هوا نباید مسدود شوند. حداقل ۱۰ دقیقه صبر کنید تا دستگاه خنک شود سپس دستگاه را مجدداً روشن کنید. در صورت لزوم به واحد سرویس مراجعه کنید.
- (د) فیوز را تعویض کنید.

اختلال

موتور پنکه برآه نمی افتد، لامپ ال. ای. دی. روشن و یا در حالت چشمک زن است. در صفحه نمایشگر علامت "E1" یا "E2" دیده میشوند.

علت

ترموستات روی درجه کمی تنظیم شده است.

راه حل

ترموستات را روی درجه بالاتری تنظیم کنید.

اختلال

موتور پنکه کار میکند، شعله روشن نمی شود، دستگاه پس از چند ثانیه خاموش شده و لامپ ال. ای. دی. به حالت چشمک زن در میآید. در صفحه نمایشگر علامت "E1" دیده میشود.

علت ممکن

(الف) سوخت درون باک کم یا آلوده بوده یا نوع سوخت مورد استفاده نادرست است

(ب) گرانوری (ویسکوسیته) سوخت بدلیل پائین بودن حرارت زیاد است.

راه حل

(الف) سوخت درون باک را معاینه کنید. با احتیاط نفت فوق سبک یا گازوئیل تمیز به داخل باک بریزید.

(ب) از گازوئیل زمستانی استفاده کنید.

۱۳. نقشه مدار (شکل ۶)**۱۴. انجام کارهای سرویس بوسیله واحد خدمات مشتریان**

- فقط افرادی که بطور خاص تعلیم دیده اند مجازند کارهای سرویس زیر را انجام دهند.
- همیشه پیش از شروع بکار نظافت یا سرویس، دوشاخه را از برق بکشید.
 - پیش از شروع بکار صبر کنید تا دستگاه کاملاً خنک شود.
 - به لبه های تیز توجه داشته باشید.
 - بنا به دلایل ایمنی فقط از قطعات یدکی اصل استفاده کنید.
 - سرویس ناقص میتواند موجب افزایش آلودگی گازهای خروجی، تولید دوده، نقص عملکرد و خرابی دستگاه شود.

ما توصیه میکنیم کارهای سرویس زیر در فواصل قید شده انجام دهید:

باک سوخت

پس از ۲۰۰ ساعت کار دستگاه و یا در مواقع لزوم بوسیله گازوئیل یا نفت تمیز شستشو دهید.
هرگز برای اینکار از آب استفاده نکنید!

فیلتر هوا (شکل ۷)

فیلتر مکش هوا (A) باید پس از ۵۰۰ ساعت کار دستگاه و یا در صورت نیاز در فواصل کوتاه تر تعویض شده و یا با مخلوط آب و صابون تمیز شود. پس از شستشو فیلتر مکش هوا را بگذارید خشک شود.
دو فیلتر مکش هوا (B/C) باید پس از ۵۰۰ ساعت کار دستگاه و یا در صورت نیاز در فواصل کوتاه تر تعویض شوند. برای این منظور صفحه پوشش فیلتر (D) را با باز کردن پیچهای آن پیاده کنید.

پره های پنکه (شکل ۸)

پره های پنکه (E) را باید حداقل یکبار در هر فصل گرمائی و در صورت لزوم بیش از یکبار پاک کرد. گرد و غبار و آلودگی های دیگر را با یک پارچه نرم پاک کنید. توجه داشته باشید که پره های پنکه خم نشوند. جهت تعویض پره های پنکه پیچ (F) را باز نموده و پره را از محور موتور (G) بیرون بکشید.

انژکتور سوخت (شکل A۹ / B۹)

انژکتور (H) را باید حداقل یکبار در هر فصل گرمائی و در صورت لزوم بیش از یکبار پاک کرده و یا تعویض نمود. انژکتور را از جلو با فشار هوا تمیز کنید. اگر ذرات آشغال در داخل انژکتور چسبیده باشند، میتوان برای جدا کردن آشغال، انژکتور را درون گازوئیل یا نفت تمیز قرار داده و آنرا شستشو داد. توجه داشته باشید که دو شلنگ K و L را به جای هم وصل نکنید.

نامهای اجزاء شکلهای A۹ و B۹:

K = شلنگ (اتصال) هوا
L = شلنگ (اتصال) سوخت
M = سیم استارت
N = الکتروود استارت
P = سر مشعل

الکتروود استارت (شکل ۱۰)

الکتروود استارت (N) را باید حداقل یکبار در هر فصل گرمائی و در صورت لزوم بیش از یکبار پاک کرده و یا تعویض نمود. اتصالات سر الکتروود (Q) را با احتیاط بوسیله یک برس سیمی تمیز کنید. فاصله بین اتصالات (Q) را کنترل کنید. این فاصله باید برابر ۳.۵ میلیمتر باشد.

فتوسل (شکل ۱۱)

فتوسل (R) را باید حداقل یکبار در هر فصل گرمائی و در صورت لزوم بیش از یکبار پاک یا تعویض کرد. طرف جلوی فتوسل را با یک پارچه نخی آغشته به الکل پاک کنید. بهنگام نصب فتوسل توجه داشته باشید که در وضعیت درست قرار داشته باشد.

فیلتر سوخت (شکل ۱۲)

فیلتر سوخت (S) را حداقل دو بار (و در صورت لزوم بیشتر) در هر فصل گرمائی پاک و یا تعویض کنید. فیلتر سوخت را در ظرفی از گازوئیل یا نفت تمیز شستشو دهید.
تذکر: برای باز کردن فیلتر سوخت، آنرا باندازه ۹۰ درجه در خلاف جهت عقربه ساعت بگردانید.

تنظیم فشار پمپ (شکل ۱۳)

فشار بهینه پمپ در مشخصات فنی قید شده است. پیچ تنظیم (T) را در حالتی که دستگاه روشن است و کار میکند با یک آچار پیچ گوشتی آنقدر بگردانید تا مانومتر (شکل ۸) به حد فشار بهینه پمپ را نشان دهد. گردش در جهت عقربه ساعت = افزایش فشار، گردش در خلاف جهت عقربه ساعت = کاهش فشار

۱۵. رفع نواقص – تذکراتی برای پرسنل متخصص

مشکل

شعله روشن میشود، اما هیتر پس از مدت کوتاهی خاموش میشود. لامپ ال. ای. دی. چشمک میزند، صفحه نمایشگر علامت "E1" را نشان میدهد.

علت ممکن

۱. فشار پمپ درست نیست.
۲. فیلتر هوا کثیف شده است.
۳. فیلتر سوخت کثیف شده است.
۴. انژکتور سوخت کثیف شده است.
۵. فتوسل کثیف شده است.
۶. فتوسل درست نصب نشده است.
۷. فتوسل خراب است.
۸. اتصال بین پلاتین الکترونیکی با فتوسل کافی نیست.

راه حل

۱. فشار پمپ را تنظیم کنید.
۲. فیلتر هوا را تمیز نموده یا تعویض کنید.
۳. فیلتر سوخت را تمیز نموده یا تعویض کنید.
۴. انژکتور سوخت را تمیز نموده یا تعویض کنید.
۵. فتوسل را تمیز نموده یا تعویض کنید.
۶. وضعیت فتوسل را تصحیح کنید.
۷. فتوسل را تعویض کنید.
۸. اتصال بین پلاتین الکترونیکی با فتوسل را کنترل کنید.

مشکل

هیتر اصلاً کار نمیکند یا موتور پنکه فقط مدت کوتاهی کار میکند. لامپ ال. ای. دی. چشمک میزند، صفحه نمایشگر علامت "E1" را نشان میدهد.

علت ممکن

۱. سوخت در باک تمام شده است.
۲. فشار پمپ درست نیست.
۳. سر الکترودها خورده شده یا فاصله بین الکترودهای استارت درست نیست.
۴. فیلتر سوخت کثیف است.
۵. انژکتور کثیف است.
۶. آب یا رطوبت وارد سوخت یا باک سوخت شده است.
۷. اتصال الکتریکی بین ترانسفورماتور و پلاتین الکترونیکی بحد کافی نیست.
۸. سیم استارت به الکترودها استارت متصل نیست.
۹. الکترودها استارت خراب است.

راه حل

۱. سوختگیری کنید.
۲. فشار پمپ را تنظیم کنید.
۳. الکترودها استارت را پاک نموده یا تعویض کنید.
۴. فیلتر سوخت را تمیز نموده یا تعویض کنید.
۵. انژکتور را تمیز نموده یا تعویض کنید.
۶. باک را تمیز کنید، سوخت تازه وارد کنید.
۷. همه اتصالات الکتریکی را کنترل کنید.
۸. سیم استارت را به الکترودها استارت متصل کنید.

۹. الکتروود استارت را تعویض کنید.

مشکل

موتور پنکه روشن نمی شود. برق میرسد و کلید قطع و وصل روی وضعیت ON (I) قرار دارد. لامپ ال. ای. دی. یا بطور دائم روشن و یا در حالت چشمک زن است. در صفحه نمایشگر علامت "E1" یا "E2" دیده میشوند.

علت ممکن

۱. حرارت تنظیم شده در ترموستات پائین تر از حد لازم است.
۲. اتصال الکتریکی بین پلاتین الکترونیکی و موتور قطع شده است.

راه حل

۱. دگمه ترموستات را روی حرارت بالاتری تنظیم کنید.
۲. همه اتصالات الکتریکی را کنترل کنید.

مشکل

لامپ ال. ای. دی. در حالت چشمک زن است. صفحه نمایشگر علامت "E3" را نشان میدهد.

علت ممکن

کلید قطع و وصل ترموستات خراب است.

راه حل

کلید قطع و وصل ترموستات را تعویض کنید.

مشکل

سوخت ناقص و/یا تولید دوده

علت ممکن

۱. شعله در قسمت جلو از بدنه خارج میشود.
۲. توان حرارتی پائین تر از حد لازم است.
۳. کیفیت پائین سوخت
۴. سرویس ناکافی

راه حل

۱. فشار پمپ را کاهش دهید.
۲. فشار پمپ را افزایش دهید.
۳. کنترل کنید که سوخت کهنه یا آلوده استفاده نشده باشد.
۴. یک فرد متخصص دستگاه را سرویس کند.

مشکل

هیتر روشن نمیشود. لامپ ال. ای. دی. روشن نمیشود.

علت ممکن

۱. در اثر داغ شدن دستگاه، واحد کنترل حرارت فعال شده است.
۲. برق به دستگاه نمیرسد.
۳. فیوز موئی خراب است.
۴. اتصال بین ترموستات و پلاتین الکترونیکی قطع شده است.



راه حل

۱. کلید قطع و وصل را روی وضعیت OFF (0) قرار دهید و هیتر را بگذارید حد اقل بمدت ۱۰ دقیقه خنک شود.
سپس کلید قطع و وصل را روی وضعیت ON (I) قرار دهید
۲. پریز، سیم برق و سیم رابط را معاینه کنید.
۳. فیوز موئی را کنترل و در صورت نیاز تعویض کنید.
۴. همه اتصالات برقی را کنترل کنید.

ISC GmbH · Eschenstraße 6 · D-94405 Landau/Isar



Konformitätserklärung

- erklart folgende Konformitat gema EU-Richtlinie und Normen fur Artikel
 explains the following conformity according to EU directives and norms for the following product
 dclare la conformite suivante selon la directive CE et les normes concernant l'article
 dichiara la seguente conformita secondo la direttiva UE e le norme per l'articolo
 verklaart de volgende overeenstemming conform EU richtlijn en normen voor het product
 declara la siguiente conformidad a tenor de la directiva y normas de la UE para el artculo
 declara a seguinte conformidade, de acordo com a directiva CE e normas para o artigo
 attesterer flgende overensstemmelse i medfr af EU-direktiv samt standarder for artikel
 frklarar fljande verensstammelse enl. EU-direktiv och standarder fr artikeln
 vakuuttaa, ett tuote tytta EU-direktiivin ja standardien vaatimukset
 tendab toote vastavust EL direktiivile ja standarditele
 vydav nsledujc prohlaen o shod podle smrnice EU a norem pro vrobek
 potrjuje sledeo skladnost s smernico EU in standardi za izdelak
 vydava nasledujce prehlasenie o zhode podl'a smernice EU a noriem pre vrobok
 a cikkhez az EU-irnyvonal s Normk szerint a kvetkez konformitast jelenti ki
 deklaruje zgodnoc wymienionego poniej artykuu z nastpujcymi normami na podstawie dyrektywy WE.
 декларира сответното сответствие сгласно Директива на ЕС и норми за артикул
 paskaidro adu atbilstbu ES direktvai un standartiem
 apibdina j atitikim EU reikalavimams ir preks normoms
 declar urmtoarea conformitate conform directivei UE i normelor pentru articolul
 dlwnei την ακλουθη συμfρωση σύμφωνα με την Οδηγa EK και τα πρτυπα για το προϊον
 potvruje sljedeu uskladenost prema smjernicama EU i normama za artikl
 potvruje sljedeu uskladenost prema smjernicama EU i normama za artikl
 potvruje sledeu uskladenost prema smernicama EZ i normama za artikl
 слeдующим удостоверяется, что следующие продукты соответствуют директивам и нормам ЕС
 проголошує про зазначену нижче вдповднсть виробу директивам та стандартам ЄС на вирб
 ja izjavuva slednata soobrznost soglasno EU-direktivata i normite za artikli
 rn ile ilgili AB direktifleri ve normlari gereince aaıda aıklanan uygunluu belirtir
 erklerer flgende samsvar i henhold til EU-direktivet og standarder for artikkel
 Lysir uppfyllingu EU-reglna og annarra stala vru

Diesel - Heiluftgenerator DHG 360 (Einhell)

- | | |
|---|--|
| <input type="checkbox"/> 87/404/EC_2009/105/EC | <input checked="" type="checkbox"/> 2006/42/EC |
| <input type="checkbox"/> 2005/32/EC_2009/125/EC | <input type="checkbox"/> Annex IV
Notified Body:
Notified Body No.:
Reg. No.: |
| <input type="checkbox"/> 2006/95/EC | |
| <input type="checkbox"/> 2006/28/EC | |
| <input checked="" type="checkbox"/> 2004/108/EC | <input type="checkbox"/> 2000/14/EC_2005/88/EC |
| <input type="checkbox"/> 2004/22/EC | <input type="checkbox"/> Annex V |
| <input type="checkbox"/> 1999/5/EC | <input type="checkbox"/> Annex VI
Noise: measured L_{WA} = dB (A); guaranteed L_{WA} = dB (A)
P = kW; L/D = cm
Notified Body: |
| <input type="checkbox"/> 97/23/EC | |
| <input type="checkbox"/> 90/396/EC_2009/142/EC | <input type="checkbox"/> 2004/26/EC
Emission No.: |
| <input type="checkbox"/> 89/686/EC_96/58/EC | |

Standard references:
EN 13842; EN 61000-6-4; EN 61000-6-2; EN 61000-3-2; EN 61000-3-3

Landau/Isar, den 26.01.2011

Brunhlzl/Leiter Produkt-Management

Landauer/Produkt-Management

First CE: 2010
Art.-No.: 23.364.06 I.-No.: 11011
Subject to change without notice

Archive-File/Record: NAPR003523
Documents registrar: Landauer Josef
Wiesenweg 22, D-94405 Landau/Isar

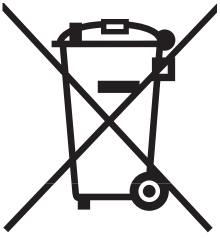

Ⓧ Nur für EU-Länder

Werfen Sie Elektrowerkzeuge nicht in den Hausmüll!

Gemäß europäischer Richtlinie 2002/96/EG über Elektro- und Elektronik-Altgeräte und Umsetzung in nationales Recht müssen verbrauchte Elektrowerkzeuge getrennt gesammelt werden und einer umweltgerechten Wiederverwertung zugeführt werden.

Recycling-Alternative zur Rücksendeaufforderung:

Der Eigentümer des Elektrogerätes ist alternativ anstelle Rücksendung zur Mitwirkung bei der sachgerechten Verwertung im Falle der Eigentumsaufgabe verpflichtet. Das Altgerät kann hierfür auch einer Rücknahmestelle überlassen werden, die eine Beseitigung im Sinne der nationalen Kreislaufwirtschafts- und Abfallgesetze durchführt. Nicht betroffen sind den Altgeräten beigefügte Zubehörteile und Hilfsmittel ohne Elektrobestandteile.

Ⓤ For EU countries only

Never place any electric tools in your household refuse.

To comply with European Directive 2002/96/EC concerning old electric and electronic equipment and its implementation in national laws, old electric tools have to be separated from other waste and disposed of in an environment-friendly fashion, e.g. by taking to a recycling depot.

Recycling alternative to the demand to return electrical devices:

As an alternative to returning the electrical device, the owner is obliged to cooperate in ensuring that the device is properly recycled if ownership is relinquished. This can also be done by handing over the used device to a returns center, which will dispose of it in accordance with national commercial and industrial waste management legislation. This does not apply to the accessories and auxiliary equipment without any electrical components which are included with the used device.

Ⓣ Uniquement pour les pays de l'Union Européenne

Ne jetez pas les outils électriques dans les ordures ménagères.

Selon la norme européenne 2002/96/CE relative aux appareils électriques et systèmes électroniques usés et selon son application dans le droit national, les outils électriques usés doivent être récoltés à part et apportés à un recyclage respectueux de l'environnement.

Possibilité de recyclage en alternative à la demande de renvoi :

Le propriétaire de l'appareil électrique est obligé, en guise d'alternative à un envoi en retour, à contribuer à un recyclage effectué dans les règles de l'art en cas de cessation de la propriété. L'ancien appareil peut être remis à un point de collecte dans ce but. Cet organisme devra éliminer dans le sens de la Loi sur le cycle des matières et les déchets. Ne sont pas concernés les accessoires et ressources fournies sans composants électroniques.

① Solo per paesi membri dell'UE

Non gettate gli utensili elettrici nei rifiuti domestici.

Secondo la Direttiva europea 2002/96/CE sui rifiuti di apparecchiature elettriche ed elettroniche e l'applicazione nel diritto nazionale gli elettrodomestici usati devono venire raccolti separatamente e smaltiti in modo ecologico.

Alternativa di riciclaggio alla richiesta di restituzione

Il proprietario dell'apparecchio elettrico è tenuto in alternativa, invece della restituzione, a collaborare in modo che lo smaltimento venga eseguito correttamente in caso ceda l'apparecchio. L'apparecchio vecchio può anche venire consegnato ad un centro di raccolta che provvede poi allo smaltimento secondo le norme nazionali sul riciclaggio e sui rifiuti. Non ne sono interessati gli accessori e i mezzi ausiliari senza elementi elettrici forniti insieme ai vecchi apparecchi.

Ⓝ Enkel voor EU-landen

Elektrisch gereedschap hoort niet bij het huisvuil thuis.

Volgens de Europese richtlijn 2002/96/EG op afgedankte elektrische en elektronische toestellen en omzetting in nationaal recht dienen afgedankte elektrische gereedschappen afzonderlijk te worden verzameld en milieuvriendelijk te worden gerecycleerd.

Recyclagealternatief i.p.v. het verzoek het toestel terug te sturen:

In plaats van het elektrische toestel terug te sturen is alternatief de eigenaar van het toestel gehouden mee te werken aan de adequate recyclage als het eigendom wordt opgegeven. Hiervoor kan het afgedankte toestel eveneens bij een inzamelplaats worden afgegeven waar het toestel wordt verwijderd als bedoeld in de wetgeving in zake afvalverwerking en recyclage. Dit geldt niet voor toebehoorstukken en hulpmiddelen zonder elektrische componenten die bij de afgedankte toestellen zijn bijgevoegd.

⑤ Endast för EU-länder

Kasta inte elverktyg i hushållssoporna.

Enligt det europeiska direktivet 2002/96/EG om avfall som utgörs av eller innehåller elektriska eller elektroniska produkter och dess tillämpning i den nationella lagstiftningen, måste förbrukade elverktyg källsorteras och lämnas

Återvinnings-alternativ till begäran om återsändning:

Som ett alternativ till återsändning är ägaren av utrustningen skyldig att bidra till ändamålsenlig avfallshantering för det fall att utrustningen ska skrotas. Efter att den förbrukade utrustningen har lämnats in till en avfallsstation kan den omhändertas i enlighet med gällande nationella lagstiftning om återvinning och avfallshantering. Detta gäller inte för tillbehörsdelar och hjälpmedel utan elektriska komponenter vars syfte har varit att komplettera den förbrukade utrustningen.

Ⓝ Samo za dežele članice EU:

Ne mečite električnega orodja med hišne odpadke.

V skladu z evropsko smernico 2002/96/EG o starih električnih in elektronskih aparatih in uporabo državnih zakonov je potrebno električna orodja zbirati ločeno in odstranjevati v namen reciklaže v skladu s predpisi o varovanju okolja.

Reciklažna alternativa za poziv za vračanje:

Lastnik električnega aparata je namesto vračanja aparata dolžan sodelovati pri pravilnem recikliranju v primeru odpovedi lastništvu aparata. Stari aparat se lahko v ta namen preda tudi na prevzemnem mestu, katero izvajajo odstranjevanje v smislu državnega zakona o ravnanju z odpadki. To se ne nanaša na starim aparatom priloženih delov pribora in pripomočkov brez električnih sestavnih delov.

🇺🇪 Tylko dla krajów UE

Zabrania się wyrzucania elektronarzędzi na śmieci.

Zgodnie z Europejską Dyrektywą 2002/96/WE o przeznaczonych na złomowanie elektronarzędziach i sprzęcie elektronicznym oraz jej konwersji na prawo krajowe, elektronarzędzia należy zbierać osobno i oddać do punktu zbiórki surowców wtórnych.

Recykling jako alternatywa wobec obowiązku zwrotu urządzenia:

Alternatywnie do obowiązku zwrotu urządzenia elektrycznego po zakończeniu jego użytkowania, właściciel jest zobowiązany do współuczestnictwa w jego prawidłowej utylizacji. Wycofane z eksploatacji urządzenie można oddać również do punktu zbiórki surowców wtórnych, który przeprowadzi utylizację zgodnie z krajowymi przepisami o odpadach i wykorzystaniu surowców wtórnych. Nie dotyczy to osprzętu należącego do wyposażenia urządzenia i środków pomocniczych nie zawierających elementów elektrycznych.

🇸🇮 Samo za zemlje EU

Ne bacajte elektro-alate u kućno smeće!

Shodno evropskoj smernici 2002/96/EG o starim električnim i elektronskim uredjajima i primeni državnog prava, istrošeni elektro-alati mora da se odvojeno sakupe i eliminišu na ekološki primeren način u stanici za recikliranje.

Alternativa recikliranju prema zahtevima za povrat uredjaja:

Vlasnik elektro-uredjaja alternativno je obavezan da umesto povrata robe u slučaju predaje vlasništva učestvuje u stručnom eliminisanju elektro-uredjaja. Stari uredjaj može da se u tu svrhu prepusti i stanici za preuzimanje rabljenih uredjaja koja će provesti odstranjivanje u smislu državnog zakona o reciklaži i otpadu. Zakonom nisu obuhvaćeni delovi pribora ugradjeni u stare uredjaje i pomoćni materijali bez električnih elemenata.

🇪🇺 Samo za zemlje Europske zajednice

Elektroalate ne bacajte u kućno smeće.

U skladu s europskom odredbom 2002/96/EG o starim električnim i elektroničkim uredjajima i njezinom primjenom u okviru državnog prava, istrošeni elektroalati moraju se odvojeno sakupiti i zbrinuti na ekološki način u svrhu recikliranja.

Alternativa s recikliranjem u odnosu na zahtjev za povrat uredjaja:

Vlasnik elektrouredjaja alternativno je obavezan da umjesto povrata robe u slučaju odricanja vlasništva sudjeluje u stručnom zbrinjavanju elektrouredjaja. Stari uredjaj može se u tu svrhu prepustiti i stanici za preuzimanje rabljenih uredjaja koja će provesti uklanjanje u smislu državnog zakona o recikliranju i otpadu. Zakonom nisu obuhvaćeni dijelovi pribora ugradjeni u stare uredjaje i pomoćni materijali bez električnih elemenata.

🇹🇷 Sadece AB Ülkeleri İçin Geçerlidir

Elektrikli cihazları çöpe atmayınız.

Elektrikli ve elektronik aletler ile ilgili 2002/96/AB nolu Avrupa Yönetmeliğince ve ilgili yönetmeliğin ulusal normalara uyarlanması sonucunda kullanılmış elektrikli aletler ayrıştırılmış olarak toplanacak ve çevreye zarar vermeyecek şekilde geri kazanım sistemlerine teslim edilecektir.

Kullanılmış Cihazların İadesi Yerine Uygulanacak Geri Dönüşüm Alternatifi:

Kullanılmış elektrikli alet ve cihaz sahipleri bu eşyalarını iade etme yerine alternatif olarak, yönetmeliklere uygun olarak çalışan geri dönüşüm merkezlerine vermekle yükümlüdür. Bunun için kullanılmış cihaz, ulusal dönüşüm ekonomisi ve atık kanununa göre atıkların artırılmasını sağlayan kullanılmış cihaz teslim alma yerine teslim edilecektir. Kullanılmış alet ve cihazlara eklenen ve elektrikli sistemi bulunmayan aksesuar ile yardımcı malzemeler bu düzenlemeden muaf tutulur.

Ⓓ

Der Nachdruck oder sonstige Vervielfältigung von Dokumentation und Begleitpapieren der Produkte, auch auszugsweise ist nur mit ausdrücklicher Zustimmung der ISC GmbH zulässig.

Ⓒ

The reprinting or reproduction by any other means, in whole or in part, of documentation and papers accompanying products is permitted only with the express consent of ISC GmbH.

Ⓔ

La réimpression ou une autre reproduction de la documentation et des documents d'accompagnement des produits, même incomplète, n'est autorisée qu'avec l'agrément exprès de l'entreprise ISC GmbH.

Ⓘ

La ristampa o l'ulteriore riproduzione, anche parziale, della documentazione o dei documenti d'accompagnamento dei prodotti è consentita solo con l'esplicita autorizzazione da parte della ISC GmbH.

Ⓝ

Nadruk of andere reproductie van documentatie en geleidepapieren van de producten, geheel of gedeeltelijk, enkel toegestaan mits uitdrukkelijke toestemming van ISC GmbH.

Ⓢ

Eftertryck eller annan duplicering av dokumentation och medföljande underlag för produkter, även utdrag, är endast tillåtet med uttryckligt tillstånd från ISC GmbH.

Ⓛ

Ponatis ali druge vrste razmnoževanje dokumentacije in spremljajočih dokumentov proizvodov proizvajalca, tudi v izvlečkih, je dovoljeno samo z izrecnim soglasjem firme ISC GmbH.

Ⓟ

Przedruk lub innego rodzaju powielanie dokumentacji wyrobów oraz dokumentów towarzyszących, nawet we fragmentach dopuszczalne jest tylko za wyraźną zgodą firmy ISC GmbH.

Ⓡ

Potpuno ili delimično štampanje ili umnožavanje dokumentacije i službenih papira koji su priloženi proizvodu dozvoljeno je samo uz izričitu saglasnost firme ISC GmbH.

Ⓜ

Naknadno tiskanje ili slična umnožavanja dokumentacije i pratećih papira ovih proizvoda, čak i djelomično kopiranje, moguće je samo uz izričito dopuštenje tvrtke ISC GmbH.

Ⓣ

Ürünlerinin dokümantasyonu ve evraklarının kısmen olsa dahi kopyalanması veya başka şekilde çoğaltılması, yalnızca ISC GmbH firmasının özel onayı alınmak şartıyla serbesttir.

Ⓡ

تجدید چاپ یا هرگونه تکثیر تمام یا بخشی از اسناد و دفترچه های
راهنمای این کالا منوط به مجوز صریح شرکت
ISC GmbH میباشد.

- ① Technische Änderungen vorbehalten
- ② Technical changes subject to change
- ③ Sous réserve de modifications
- ④ Con riserva di apportare modifiche tecniche
- ⑤ Technische wijzigingen voorbehouden
- ⑥ Förbehåll för tekniska förändringar
- ⑦ Tehnične spremembe pridržane.
- ⑧ Zastrzega się wprowadzanie zmian technicznych
- ⑨ Zadržavamo pravo na tehničke promene
- ⑩ Zadržavamo pravo na tehnične izmjene.
- ⑪ Teknik değişiklikler olabilir
- ⑫ حق هرگونه تغییر فنی محفوظ است.

GUARANTEE CERTIFICATE

Dear Customer,

All of our products undergo strict quality checks to ensure that they reach you in perfect condition. In the unlikely event that your device develops a fault, please contact our service department at the address shown on this guarantee card. Of course, if you would prefer to call us then we are also happy to offer our assistance under the service number printed below. Please note the following terms under which guarantee claims can be made:

1. These guarantee terms cover additional guarantee rights and do not affect your statutory warranty rights. We do not charge you for this guarantee.
2. Our guarantee only covers problems caused by material or manufacturing defects, and it is restricted to the rectification of these defects or replacement of the device. Please note that our devices have not been designed for use in commercial, trade or industrial applications. Consequently, the guarantee is invalidated if the equipment is used in commercial, trade or industrial applications or for other equivalent activities. The following are also excluded from our guarantee: compensation for transport damage, damage caused by failure to comply with the installation/assembly instructions or damage caused by unprofessional installation, failure to comply with the operating instructions (e.g. connection to the wrong mains voltage or current type), misuse or inappropriate use (such as overloading of the device or use of non-approved tools or accessories), failure to comply with the maintenance and safety regulations, ingress of foreign bodies into the device (e.g. sand, stones or dust), effects of force or external influences (e.g. damage caused by the device being dropped) and normal wear resulting from proper operation of the device. This applies in particular to rechargeable batteries for which we nevertheless issue a guarantee period of 12 months.

The guarantee is rendered null and void if any attempt is made to tamper with the device.

3. The guarantee is valid for a period of 2 years starting from the purchase date of the device. Guarantee claims should be submitted before the end of the guarantee period within two weeks of the defect being noticed. No guarantee claims will be accepted after the end of the guarantee period. The original guarantee period remains applicable to the device even if repairs are carried out or parts are replaced. In such cases, the work performed or parts fitted will not result in an extension of the guarantee period, and no new guarantee will become active for the work performed or parts fitted. This also applies when an on-site service is used.
4. In order to assert your guarantee claim, please send your defective device postage-free to the address shown below. Please enclose either the original or a copy of your sales receipt or another dated proof of purchase. Please keep your sales receipt in a safe place, as it is your proof of purchase. It would help us if you could describe the nature of the problem in as much detail as possible. If the defect is covered by our guarantee then your device will either be repaired immediately and returned to you, or we will send you a new device.

Of course, we are also happy offer a chargeable repair service for any defects which are not covered by the scope of this guarantee or for units which are no longer covered. To take advantage of this service, please send the device to our service address.

F BULLETIN DE GARANTIE

Chère Cliente, Cher Client,

Nos produits sont soumis à un contrôle de qualité très strict. Si cet appareil devait toutefois ne pas fonctionner impeccablement, nous en serions désolés. Dans un tel cas, nous vous prions de bien vouloir prendre contact avec notre service après-vente à l'adresse indiquée sur le bulletin de garantie. Nous restons également volontiers à votre disposition au numéro de téléphone de service indiqué plus bas. Pour faire valoir une demande de garantie, ce qui suit est valable :

1. Les conditions de garantie règlent les prestations de garantie supplémentaires. Vos droits de garantie légaux ne sont en rien altérés par la garantie présente. Notre prestation de garantie est gratuite.
2. La prestation de garantie s'applique exclusivement aux défauts occasionnés par des vices de fabrication ou de matériau et est limitée à l'élimination de ces défauts ou encore au remplacement de l'appareil. Veillez au fait que nos appareils, conformément à leur affectation, n'ont pas été construits pour être utilisés dans un environnement professionnel, industriel ou artisanal. Un contrat de garantie ne peut avoir lieu dès lors que l'appareil est utilisé à des activités dans des entreprises professionnelles, artisanales ou industrielles ou toute autre activité du même genre. Sont également exclus de notre garantie : les prestations de substitution de dommages dus aux transports, les dommages occasionnés par le non-respect des instructions de montage ou en raison d'une installation non conforme, du non-respect du mode d'emploi (comme par exemple le raccordement à une mauvaise tension réseau ou à un mauvais type de courant), les applications abusives ou non conformes (comme par exemple une surcharge de l'appareil ou encore l'emploi d'accessoires non homologués), le non-respect des prescriptions de maintenance et de sécurité, l'infiltration de corps étrangers dans l'appareil (comme par exemple du sable, des pierres ou de la poussière), l'emploi de la force ou l'influence extérieure (comme par exemple les dommages dus à une chute), ainsi que l'usure normale conforme à l'utilisation. Ceci est particulièrement valable pour les accumulateurs pour lesquels nous offrons toutefois une période de garantie de 12 mois.

Le droit à la garantie disparaît dès lors que des interventions ont lieu sur l'appareil.

3. Le délai de garantie s'élève à 2 ans et commence à la date de l'achat de l'appareil. Les demandes de garanties doivent être présentées avant écoulement du délai de garantie, dans les deux semaines suivant le moment auquel le défaut a été reconnu. Toute reconnaissance de demande de garantie après écoulement du délai de garantie est exclue. La réparation ou l'échange de l'appareil n'entraîne nullement une prolongation de la durée de garantie. Elle ne fait pas non plus commencer un nouveau délai de garantie, en raison de cette prestation, pour l'appareil ou pour toute autre pièce de rechange intégrée. Ceci est également valable lorsqu'un service après-vente sur place a été consulté.
4. Pour faire reconnaître votre demande de garantie, veuillez nous envoyer l'appareil défectueux franco de port à l'adresse indiquée ci-dessous. Ajoutez à l'envoi l'original du bon d'achat ou de tout autre preuve de l'achat datée. Veuillez donc toujours bien conserver le bon d'achat en guise de preuve ! Décrivez la raison de la réclamation le plus précisément possible. Si le défaut de l'appareil est compris dans notre prestation de garantie, nous vous retournerons sans délai un appareil réparé ou encore un nouveau.

Bien entendu, nous sommes prêts également à réparer les appareils défectueux contre remboursement des frais, dès lors que l'appareil n'est plus ou pas garanti. Pour ce faire, veuillez envoyer l'appareil à notre adresse de service après-vente.

CERTIFICATO DI GARANZIA

Gentili clienti,

I nostri prodotti sono soggetti ad un rigido controllo di qualità. Se l'apparecchio non dovesse tuttavia funzionare correttamente, ci scusiamo e vi preghiamo di rivolgervi al nostro servizio di assistenza clienti all'indirizzo indicato in questa scheda di garanzia. Siamo a vostra disposizione anche telefonicamente al numero del servizio assistenza sotto indicato. Per la rivendicazione dei diritti di garanzia vale quanto segue:

1. Queste condizioni di garanzia regolano ulteriori prestazioni di garanzia. La presente garanzia non tocca i vostri diritti al ricorso di garanzia previsti dalla legge. Le nostre prestazioni di garanzia sono per voi gratuite.
2. La prestazione di garanzia riguarda esclusivamente le anomalie riconducibili a difetti del materiale o di produzione ed è limitata all'eliminazione di queste anomalie o alla sostituzione dell'apparecchio. Tenete presente che i nostri apparecchi non sono stati costruiti per l'impiego professionale, artigianale o industriale. Un contratto di garanzia non viene concluso quando l'apparecchio viene usato in imprese commerciali, artigianali o industriali, o con attività equivalenti. Dalla nostra garanzia sono escluse inoltre le prestazioni di risarcimento per danni dovuti al trasporto o danni causati dalla mancata osservanza delle istruzioni per il montaggio o per installazione non corretta, dalla mancata osservanza delle istruzioni per l'uso (come per es. collegamento a tensione di rete o tipo di corrente non corretto), dall'uso improprio o illecito (come per es. sovraccarico dell'apparecchio o utilizzo di utensili o accessori non consentiti), dalla mancata osservanza delle norme di sicurezza e di manutenzione, dalla penetrazione di corpi estranei nell'apparecchio (come per es. sabbia, pietre o polvere), dall'impiego della forza o dall'influsso esterno (come per es. danni dovuti a caduta) e dall'usura normale e dovuta all'impiego. Ciò vale particolarmente per batterie, per esse concediamo tuttavia 12 mesi di garanzia

Il diritti di garanzia decadono quando sono già effettuati interventi sull'apparecchio.

3. Il periodo di garanzia è 2 anni e inizia alla data d'acquisto dell'apparecchio. I diritti di garanzia devono essere fatti valere prima della scadenza del periodo di garanzia, entro due settimane dopo avere accertato il difetto. È esclusa la rivendicazione di diritti di garanzia dopo la scadenza del relativo periodo. La riparazione o la sostituzione dell'apparecchio non comporta una proroga del periodo di garanzia e con questa prestazione per l'apparecchio o per pezzi di ricambio eventualmente installati non inizia un nuovo periodo di garanzia. Questo vale anche nel caso si ricorra ad un servizio sul posto.
4. Per la rivendicazione dei vostri diritti di garanzia inviate l'apparecchio difettoso franco di porto all'indirizzo sotto indicato. Allegate lo scontrino di cassa in originale o un'altra prova d'acquisto che riporti la data. Conservate bene perciò lo scontrino di cassa come prova! Indicate il motivo di reclamo nel modo più dettagliato possibile. Se il difetto dell'apparecchio rientra nella nostra prestazione di garanzia, ricevete l'apparecchio riparato o un apparecchio nuovo a stretto giro di posta.

Naturalmente effettuiamo a pagamento anche riparazioni sull'apparecchio che non rientrano o non rientrano più nella garanzia. A tale scopo inviate l'apparecchio all'indirizzo del servizio assistenza.

GARANTIEBEWIJS

Geachte klant,

onze producten zijn aan een strenge kwaliteitscontrole onderhevig. Mocht dit apparaat echter ooit niet naar behoren functioneren, spijt het ons ten zeerste en vragen u zich tot onze servicedienst onder het adres vermeld op dit garantiebewijs te wenden. Wij staan ook graag telefonisch tot uw dienst via het hieronder vermelde servicetelefoonnummer. Voor vorderingen in verband met garantie geldt het volgende:

1. Deze garantievoorwaarden regelen bijkomende garantieprestaties. Uw wettelijke garantieclaims blijven onaangetast door deze garantie. Onze garantieprestatie is voor uw gratis.
2. De garantieprestatie heeft uitsluitend betrekking op gebreken die te wijten zijn aan materiaal- of fabricagefouten en is beperkt tot het verhelpen van deze gebreken of het vervangen van het apparaat. Wij wijzen erop dat onze apparaten overeenkomstig hun bestemming niet geconstrueerd zijn voor commercieel, ambachtelijk of industrieel gebruik. Een garantieovereenkomst komt daarom niet tot stand als het apparaat in ambachtelijke of industriële bedrijven alsmede bij gelijk te stellen activiteiten wordt gebruikt. Uitgesloten van onze garantie zijn verder schadeloosstellingen voor transportschade, schade door niet-naleving van de montage-instructies of op grond van ondeskundige installatie, niet-naleving van de handleiding (zoals door b.v. aansluiting op een verkeerde netspanning of stroomsoort), oneigenlijke of onoordeelkundige toepassingen (zoals b.v. overbelasting van het apparaat of gebruik van niet toegestane inzetgereedschappen of toebehoren), niet-naleving van de onderhouds- en veiligheidsbepalingen, binnendringen van vreemde voorwerpen in het apparaat (zoals b.v. zand, stenen of stof), gebruikmaking van geweld of invloeden van buitenaf (zoals b.v. schade door neervallen) alsmede door normale slijtage die zich bij het doelmatig gebruik van het apparaat voordoet. Dit geldt vooral voor accu's waarop wij 12 maanden garantie geven.

Er kan geen aanspraak op garantie worden gemaakt als op het apparaat reeds ingrepen werden uitgevoerd.

3. De garantieperiode bedraagt 2 jaar en gaat in op de datum van aankoop van het apparaat. Garantieclaims dienen voor het verloop van de garantieperiode binnen de twee weken na het vaststellen van het defect geldend te worden gemaakt. Het geldend maken van garantieclaims na verloop van de garantieperiode is uitgesloten. De herstelling of vervanging van het apparaat leidt noch tot een verlenging van de garantieperiode noch wordt door deze prestatie een nieuwe garantieperiode voor het apparaat of voor eventueel ingebouwde wisselstukken op gang gebracht. Dit geldt ook bij het ter plaatse uitvoeren van een serviceactiviteit.
4. Om een garantieclaim geldend te maken dient u het defecte apparaat franco op te sturen aan het hieronder vermelde adres. Voeg het originele verkoopbewijs of een ander gedateerd bewijs van aankoop bij. Gelieve daarom de kassabon als bewijs goed te bewaren! Wij verzoeken u de reden van de klacht zo nauwkeurig mogelijk te beschrijven. Valt het defect van het apparaat binnen onze garantieprestatie bezorgen wij u per omgaande een hersteld of nieuw apparaat terug.

Uiteraard staan wij ook tot u dienst om mits betaling van de kosten defecten van het apparaat te verhelpen die buiten de garantieomvang vallen. Te dien einde stuurt u het apparaat aan ons serviceadres op.

S GARANTIBEVIS

Bästa kund,

Våra produkter genomgår en sträng kvalitetskontroll. Om denna produkt mot förmodan inte fungerar på rätt sätt, beklagar vi detta och ber dig att kontakta vår serviceavdelning under adressen som anges på garantikortet. Vi står även gärna till tjänst på telefon under servicenumret som anges nedan. Följande punkter gäller för att du ska kunna göra anspråk på garantin:

1. I dessa garantivillkor regleras extra garantitjänster. Garantianspråk som regleras enligt lag påverkas inte av denna garanti. Våra garantitjänster är gratis för dig.
2. Garantitjänsterna täcker endast in sådana brister som kan härledas till material- eller fabrikationsfel och är begränsade till arbetsuppgifter som syftar till att åtgärda dessa brister eller byta ut produkten. Tänk på att våra produkter endast får användas till ändamålsenligt syfte och inte har konstruerats för yrkesmässig, hantverksmässig eller industriell användning. Ett garantiavtal sluts därför ej om produkten ska användas inom yrkesmässiga, hantverksmässiga eller industriella verksamheter eller vid liknande aktiviteter. Vår garanti omfattar dessutom inte ersättning för transportskador, skador som kan härledas till missaktade monteringsanvisningar eller ej föreskriven installation, åsidosatt bruksanvisning (t ex anslutning till felaktig nätspänning eller strömart), missbruk eller ej ändamålsenliga användningar (t ex överbelastning av produkten eller användning av ej godkända insatsverktyg eller tillbehör), åsidosatta underhålls- och säkerhetsbestämmelser, främmande partiklar som har trängt in i produkten (t ex sand, sten eller damm), yttre våld eller yttre påverkan (t ex skador om produkten har fallit ned) samt normalt och användningsbundet slitage. Detta gäller särskilt för batterier som täcks av en 12 månaders garanti.

Anspråk på garanti upphör att gälla om ingrepp redan har gjorts i produkten.

3. Garantitiden uppgår till 2 år och gäller från datumet när produkten köptes. Medan garantitiden fortfarande gäller ska anspråk på garanti ställas inom två veckor efter att defekten fastställdes. Det är inte möjligt att ställa anspråk på garanti efter att garantitiden har löpt ut. Garantitiden förlängs inte när produkten repareras eller byts ut, dessutom medför sådana arbeten inte att en ny garantitid börjar gälla för produkten eller för ev. reservdelar som har monterats in. Detta gäller även vid hembesök.
4. För att du ska kunna ställa anspråk på garantin ska den defekta produkten skickas in i tillräckligt frankerat skick till adressen som anges nedan. Bifoga kvittot i original eller ett annat daterat köpebevis. Förvara därför kassakvittot på en säker plats! Beskriv orsaken till reklamationen så noggrant som möjligt. Om defekten i produkten täcks av våra garantitjänster, får du genast en reparerad eller ny apparat av oss.

Givetvis kan vi även, mot debitering, åtgärda skador som antingen inte täcks av garantin eller som har uppstått efter garantitidens slut. Skicka in produkten till nedanstående serviceadress.

(SLO) GARANCIJSKI LIST

Spoštovana stranka!

Naši proizvodi podležejo strogi kontroli kakovosti. Če ta naprava kljub temu ne bi delovala brezhibno, to zelo obžalujemo in Vas prosimo, da se obrnete na našo servisno službo na naslov, ki je naveden spodaj na tem garancijskem listu. Z veseljem smo Vam na voljo tudi telefonsko na navedeno servisno klicno številko. Za uveljavljanje garancijskih zahtevkov velja sledeče:

1. Le-ti garancijski pogoji urejajo dodatne garancijske storitve. Vaši zakonski garancijski zahtevki ostanejo s to garancijo nespremenjeni. Naše garancijske storitve so za Vas brezplačne.
2. Garancijske storitve obsegajo izključno samo pomanjkljivosti zaradi napak v materialih in izdelavi in so omejene na odpravo takšnih pomanjkljivosti oziroma na zamenjavo naprave. Prosimo, da upoštevate, da naše naprave niso konstruirane za uporabo v obrtništvu ali industriji. Garancijska pogodba zato ne pride v poštev, če se naprava uporablja v obrtništvu ali v industrijskih obratih ali v podobnih dejavnostih. Poleg tega ne obsega naša garancija nadomestil za transportne poškodbe, škodo zaradi neupoštevanja navodil za montažo ali zaradi nestrokovne inštalacije, neupoštevanja navodil za uporabo (kot n. pr. priklop na napačno omrežno napetost ali vrsto toka), pretirana ali nepravilna uporaba (wkot n.pr. preobremenitev naprave ali uporaba nedovoljenih orodij ali pribora), neupoštevanje predpisov za vzdrževanje in varnostnih predpisov, vstop tujih predmetov v napravo (kot n.pr. pesek, kamenje ali prah), uporaba sile ali tuji vplivi (kot n.pr. poškodbe zaradi padca naprave) ter običajna obraba naprave zaradi uporabe. To velja še posebej za akumulatorje, za katere vendarle dajemo garancijski rok 12 mesecev.

Veljavnost garancijskih zahtevkov ugasne, če so bili na npravi že izvajani posegi.

3. Garancijska doba znaša 2 leti in začne teči z dnevom nakupa naprave. Garancijske zahtevke morate uveljavljati pred potekom garancijske dobe v sveh tednih potem ko ste ugotovili napako. Uveljavljanje garancijskih zahtevkov po poteku garancijske dobe je izključeno. Popravilo ali zamenjava naprave ne privede do podaljšanja garancijske dobe, niti se ne postavi nova garancijska doba zaradi takšnih storitev ali zaradi eventualno vgrajenih nadomestnih delov. To velja tudi za servisne storitve na licu mesta.
4. Za uveljavljanje Vašega garancijskega zahtevka nam pošljite pokvarjeno napravo brez poštnine na spodaj navedeni naslov. Priložite original računa ob nakupu ali drugo potrdilo kot dokazilo o nakupu z datumom nakupa. Zato prosimo, da dobro shranite račun kot dokazilo o nakupu! Prosimo, da nam po možnosti natančno opišete vzroke reklamacije. Če napaka izpolnjuje naše garancijske pogoje, boste nemudoma dobili nazaj popravljeno ali novo napravo.

Seveda bomo proti plačilu stroškov odpravili tudi napake na napravi, katere ne spadajo v obseg garancije ali jih garancija več ne zajema. V takšnem primeru prosimo, da pošljete napravo na naslov naše servisne službe.

PL CERTYFIKAT GWARANCJI

Na opisywane w instrukcji obsługi urządzenie udzielamy 2-letniej gwarancji, na wypadek wadliwości naszego produktu. 2-letni okres gwarancyjny zaczyna obowiązywać w momencie przejścia ryzyka lub przejęcia urządzenia przez klienta.

Warunkiem skorzystania z uprawnień gwarancyjnych jest prawidłowa konserwacja urządzenia, zgodnie z instrukcją obsługi oraz użytkowanie zgodne z przeznaczeniem. Odnosi się to szczególnie do akumulatorów, na które udzielamy jednak 12-miesięcznej gwarancji.

Oczywiście w okresie tych 2 lat przysługują Państwu również uprawnienia gwarancyjne w ramach ustawowej rękojmi.

Gwarancja obowiązuje na terenie Republiki Federalnej Niemiec lub w kraju generalnego przedstawiciela handlowego, jako uzupełnienie obowiązujących lokalnie przepisów ustawowych. Prosimy zwrócić się do odpowiedzialnego pracownika w regionalnym dziale obsługi klienta lub pod podany poniżej adres serwisu technicznego.

RS GARANCIJSKI LIST

Poštovani kupče,

naši proizvodi podvrgavaju se strogoj kontroli kvalitete. Žao nam je ako bi se ipak desilo da uređaj ne funkcioniše besprekorno i zamolili bismo Vas da se u tom slučaju obratite na adresu naše servisne službe navedenu ispod ove garancije. Takođe smo Vam na raspolaganju na dole navedenom telefonskom broju servisne službe. Kod zahteva za realizovanje garancije vredi sledeće:

1. Ovi garantni uslovi regulišu dodatne garancije. Ova garancija ne dotiče Vaše zakonsko pravo zahteva za ostvarenje garancije. Realizacija garancije je besplatna.
2. Garancija obuhvata isključivo nedostatke koji nastanu zbog pogreške na materijalu ili tokom proizvodnje i ograničen je na odstranjivanje tih nedostataka odnosno zamenu uređaja. Molimo da obratite pažnju na to da naši uređaji nisu konstruisani za korišćenje u komercijalne svrhe, niti u obrtu i industriji. Prema tome ugovor o garanciji ne može da se ostvari, ako se uređaj koristi u obrtničkim ili fabričkim pogonima, kao i u sličnim delatnostima. Nadalje su iz garancije isključene usluge zamene proizvoda u slučaju transportnih oštećenja, šteta zbog nepridržavanja uputstava za montažu ili zbog nestručne instalacije, nepridržavanja uputstava za upotrebu (kao npr. zbog priključka na pogrešan mrežni napon ili vrstu struje), zbog zloupotreba ili nestručnih primena (kao npr. preopterećenje uređaja ili korišćenje nedozvoljenih alata ili pribora), u slučaju nepridržavanja uputstava za održavanje i bezbednosnih odredaba, zbog prodiranja stranih tela u uređaj (npr. peska, kamenja ili prašine), nasilne primene ili spoljnih uticaja (kao npr. oštećenja zbog pada) kao i zbog uobičajenog habanja tokom korišćenja. To naročito vredi za baterije za koje ipak dajemo garanciju od 12 meseci.

Zahtev za garanciju prestaje važiti ako su na uređaju već izvršeni neki zahvati.

3. Garantni rok iznosi 2 godine a počinje sa datumom kupnje uređaja. Garantni zahtjevi ostvaruju se pre isteka garantnog roka unutar dve godine nakon što ste uočili kvar. Realizacija garantnog zahteva nakon isteka garantnog roka je isključeno. Popravkom ili zamenom uređaja ne produžava se garantni rok niti se tom uslugom realizuje novi jamstveni rok za uređaj ili ostale ugrađene rezervne delove. To također važi i kod korišćenja servisa na licu mesta.
4. Da biste ostvarili svoj garantni zahtev, molimo Vas da nam pošaljete neispravan uređaj bez plaćanja poštarine na dole navedenu adresu. Priložite original računa za kupnju uređaja ili neki drugi dokaz o kupnji s datumom. Molimo Vas da iz tog razloga dobro sačuvate račun kao dokaz! Što tačnije opišite razlog reklamacije. Ako naša garancija obuhvata kvar koji je nastao na Vašem uređaju, odmah ćemo Vam vratiti popravljen ili novi uređaj.

Podrazumeva se da ćemo za nadoknadu troškova ukloniti i one kvarove koje garancija ne obuhvata. U tom slučaju pošaljite uređaj na adresu našeg servisa.



JAMSTVENI LIST

Poštovani kupče,

naši proizvodi podliježu strogoj kontroli kvalitete. Žao nam je ako bi ipak došlo do toga da uređaj ne funkcionira besprijekorno i zamolili bismo Vas da se u tom slučaju obratite na adresu naše servisne službe navedenu ispod ovog jamstva. Također smo Vam na raspolaganju na dolje navedenom telefonskom broju servisne službe. Za traženje jamstvenog zahtjeva vrijedi sljedeće:

1. Ovi jamstveni uvjeti reguliraju dodatne jamstvene usluge. Ovo jamstvo ne zadire u Vaše zakonsko pravo zahtjeva za ostvarenje jamstvenih usluga. Realizacija jamstvenih usluga je besplatna.
2. Jamstvena usluga obuhvaća isključivo nedostatke nastale zbog greške na materijalu ili tijekom proizvodnje i ograničen je na uklanjanje tih nedostataka odnosno zamjenu uređaja. Molimo da obratite pažnju na to da naši uređaji nisu konstruirani za korištenje u komercijalne svrhe niti u obrtu i industriji. Prema tome, ugovor o jamstvu ne može se ostvariti ako se uređaj koristi u obrtničkim ili industrijskim pogonima kao i u sličnim djelatnostima. Nadalje su iz jamstva isključene usluge zamjene proizvoda u slučaju transportnih oštećenja, šteta zbog nepridržavanja uputa za montažu ili zbog nestručne instalacije, nepridržavanja uputa za uporabu (kao npr. zbog priključka na pogrešni mrežni napon ili vrstu struje), zbog zlorababa ili nestručnih primjena (kao npr. preopterećenje uređaja ili korištenje nedopuštenih alata ili pribora), u slučaju nepridržavanja uputa za održavanje i sigurnosnih odredbi, zbog prodiranja stranih tijela u uređaj (npr. pijeska, kamenja ili prašine), nasilne primjene ili vanjskih utjecaja (kao npr. oštećenja zbog pada) kao i zbog uobičajenog trošenja tijekom korištenja. To naročito vrijedi za baterije za koje ipak dajemo jamstvo od 12 mjeseci.

Zahtjev za jamstvo prestaje biti valjan ako su na uređaju već izvršeni neki zahvati.

3. Jamstveni rok iznosi 2 godine a započinje s datumom kupnje uređaja. Jamstveni zahtjevi ostvaruju se prije isteka jamstvenog roka unutar dvije godine nakon što ste uočili kvar. Ostvarenje jamstvenog zahtjeva nakon isteka jamstvenog roka je isključeno. Popravkom ili zamjenom uređaja ne produljuje se jamstveni rok niti se tom uslugom ostvaruju novi jamstveni rok za uređaj ili ostale ugrađene rezervne dijelove. To također vrijedi i kod korištenja servisa na licu mjesta.
4. Da biste ostvarili svoj jamstveni zahtjev, molimo Vas da nam pošaljete neispravan uređaj bez plaćanja poštarine na dolje navedenu adresu. Priložite originalni račun za kupnju uređaja ili neki drugi dokaz o kupnji s datumom. Molimo Vas da zbog tog razloga dobro sačuvate račun kao dokaz! Što točnije opišite razlog reklamacije. Ako naša jamstvena usluga obuhvaća kvar nastao na Vašem uređaju, odmah ćemo Vam vratiti popravljeni ili novi uređaj.

Razumljivo je da ćemo za naknadu troškova ukloniti i kvarove koje jamstvena usluga ne obuhvaća. U tom slučaju pošaljite uređaj na adresu našeg servisa.

TR GARANTİ BELGESİ

Sayın Müşterimiz,

Ürünlerimiz üretim esnasında sıkı bir kalite kontrolden geçirilir. Buna rağmen alet veya cihazınız tam doğru şekilde çalışmadığında ve bozulduğunda bu durumdan çok üzgün olduğumuzu belirtir ve bozuk olan aleti/cihazı Garanti Belgesinin alt bölümünde açıklanan Servis Hizmetlerine göndermenizi rica ederiz. Bize ayrıca aşağıda açıklanan Servis telefon numarasından da her zaman ulaşabilirsiniz. Size her konuda memnuniyetle bilgi veririz. Garanti haklarından faydalanmak için aşağıdaki kurallar geçerlidir:

1. Bu Garanti koşulları ek Garanti Hizmetlerini düzenler. Kanuni Garanti Haklarınız bu Garanti düzenlemesinden etkilenmez ve saklı kalır. Garanti kapsamında sunduğumuz hizmetler ücretsizdir.
2. Garanti kapsamına sadece malzeme ve üretim hatasından kaynaklanan eksiklik ve ayıplar dahildir. Bu durumlarda garanti hizmetleri sadece arızanın onarımı veya aletin/cihazın değiştirilmesi ile sınırlıdır. Aletlerimizin ve cihazlarımızın ticari ve endüstriyel kullanım amacı için tasarlanmadığını lütfen dikkate alınız. Bu nedenle aletin/cihazın ticari ve endüstriyel işletmelerde kullanılması veya benzer çalışmalarda çalıştırılması durumunda Garanti Sözleşmesi geçerli değildir. Ayrıca transport hasarları, montaj talimatına veya yönetmeliklere aykırı yapılan montajlardan ve tesisatlardan kaynaklanan hasarlar, kullanma talimatına riayet etmeme nedeniyle oluşan hasarlar (örneğin yanlış bir şebeke gerilimine veya akım türüne bağlama gibi), kullanım amacına veya talimatlara aykırı kullanımdan kaynaklanan hasarlar (örneğin alete/cihaza aşırı yüklenme veya kullanımına izin verilmeyen alet veya aksesuar), bakım ve güvenlik talimatlarına riayet edilmemesinden kaynaklanan hasarlar, aletin/cihazın içine yabancı maddenin girmesi (örneğin kum, taş veya toz), zor kullanma veya harici zorlamalardan kaynaklanan hasarlar (örneğin aşağı düşme nedeniyle oluşan hasar) ve kullanıma bağlı oluşan aşınma gibi durumlar garanti kapsamına dahil değildir. Bu durum özellikle halen 12 ay garantisi olan aküler için geçerlidir

Alet/cihaz üzerinde herhangi bir çalışma yapıldığında veya müdahalede bulunulduğunda garanti hakkı sona erer.

3. Garanti süresi 2 yıldır ve garanti süresi aletin/cihazın satın alındığı tarihte başlar. Arızayı tespit ettiğinizde garanti hakkından faydalanma talebi, garanti süresi dolmadan iki hafta önce bildirilmelidir. Garanti süresi dolduktan sonra garanti hakkından faydalanma talebinde bulunulamaz. Aletin/cihazın onarılması veya değiştirilmesi garanti süresinin uzamasına yol açmaz ayrıca onarılan alet veya takılan parçalar için yeni bir garanti süresi oluşmaz. Bu aynı zamanda yerinde verilen Servis Hizmetleri için de geçerlidir.
4. Garanti hakkından faydalanmak için arızalı aleti, gönderi ücreti göndericiye ait olmak üzere aşağıda belirtilen adrese postalayın. Satın aldığınız tarihi belirten orijinal fişi veya başka bir belgeyi de alet ile birlikte gönderin. Bu nedenle kasa fişini belgelemek için daima iyice saklayın! Arıza ve şikayet sebebinin mümkün olduğunca doğru şekilde açıklayın. Aletin arızası garanti kapsamına dahil olduğunda size en kısa zamanda onarılmış veya yeni bir alet/cihaz gönderilecektir.

Ayrıca garanti kapsamına dahil olmayan veya garant isüresi dolan arızaları ücreti karşılığında memnuniyetle onarırız. Bunun için aleti/cihazı lütfen Servis adresimize gönderin.

(IR)

سند ضمانت

برای دستگاه مشروح در دفترچه راهنما مدت ۲ سال ضمانت در رابطه با نواقص احتمالی داده می شود. مدت زمان ۲ ساله ضمانت از لحظه تحویل خطر یا از لحظه تحویل کالا به مشتری آغاز می شود. این ضمانت منوط است به اینکه دستگاه فقط برای مصارف تعیین شده بکار گرفته شده و طبق دستورات مقرر در دفترچه راهنما سرویس شود.

مسلماً حقوق ناشی از مقررات قانونی ضمانت در این مدت ۲ ساله برای شما محفوظ باقی خواهد ماند. این ضمانت در محدوده جمهوری فدرال آلمان یا در محل کشورهای شبکه های اصلی توزیع اعتبار داشته و مکمل مقررات قانونی محلی می باشد.

لطفاً به مسؤل مربوطه در بخش خدمات ذیربط در محل شما یا به آدرس سرویس زیر مراجعه فرمائید.

D GARANTIEURKUNDE

Sehr geehrte Kundin, sehr geehrter Kunde,

unsere Produkte unterliegen einer strengen Qualitätskontrolle. Sollte dieses Gerät dennoch einmal nicht einwandfrei funktionieren, bedauern wir dies sehr und bitten Sie, sich an unseren Servicedienst unter der auf dieser Garantiekarte angegebenen Adresse zu wenden. Gern stehen wir Ihnen auch telefonisch über die unten angegebene Servicrufnummer zur Verfügung. Für die Geltendmachung von Garantieansprüchen gilt Folgendes:

1. Diese Garantiebedingungen regeln zusätzliche Garantieleistungen. Ihre gesetzlichen Gewährleistungsansprüche werden von dieser Garantie nicht berührt. Unsere Garantieleistung ist für Sie kostenlos.
2. Die Garantieleistung erstreckt sich ausschließlich auf Mängel, die auf Material- oder Herstellungsfehler zurückzuführen sind und ist auf die Behebung dieser Mängel bzw. den Austausch des Gerätes beschränkt. Bitte beachten Sie, dass unsere Geräte bestimmungsgemäß nicht für den gewerblichen, handwerklichen oder industriellen Einsatz konstruiert wurden. Ein Garantievertrag kommt daher nicht zustande, wenn das Gerät in Gewerbe-, Handwerks- oder Industriebetrieben sowie bei gleichzusetzenden Tätigkeiten eingesetzt wird.
Von unserer Garantie sind ferner Ersatzleistungen für Transportschäden, Schäden durch Nichtbeachtung der Montageanleitung oder aufgrund nicht fachgerechter Installation, Nichtbeachtung der Gebrauchsanleitung (wie durch z.B. Anschluss an eine falsche Netzspannung oder Stromart), missbräuchliche oder unsachgemäße Anwendungen (wie z.B. Überlastung des Gerätes oder Verwendung von nicht zugelassenen Einsatzwerkzeugen oder Zubehör), Nichtbeachtung der Wartungs- und Sicherheitsbestimmungen, Eindringen von Fremdkörpern in das Gerät (wie z.B. Sand, Steine oder Staub), Gewaltanwendung oder Fremdeinwirkungen (wie z. B. Schäden durch Herunterfallen) sowie durch verwendungsgemäßen, üblichen Verschleiß ausgeschlossen. Dies gilt insbesondere für Akkus, auf die wir dennoch eine Garantiezeit von 12 Monaten gewähren

Der Garantieanspruch erlischt, wenn an dem Gerät bereits Eingriffe vorgenommen wurden.

3. Die Garantiezeit beträgt 2 Jahre und beginnt mit dem Kaufdatum des Gerätes. Garantieansprüche sind vor Ablauf der Garantiezeit innerhalb von zwei Wochen, nachdem Sie den Defekt erkannt haben, geltend zu machen. Die Geltendmachung von Garantieansprüchen nach Ablauf der Garantiezeit ist ausgeschlossen. Die Reparatur oder der Austausch des Gerätes führt weder zu einer Verlängerung der Garantiezeit noch wird eine neue Garantiezeit durch diese Leistung für das Gerät oder für etwaige eingebaute Ersatzteile in Gang gesetzt. Dies gilt auch bei Einsatz eines Vor-Ort-Services.
4. Für die Geltendmachung Ihres Garantieanspruches übersenden Sie bitte das defekte Gerät portofrei an die unten angegebene Adresse. Fügen Sie den Verkaufsbeleg im Original oder einen sonstigen datierten Kaufnachweis bei. Bitte bewahren Sie deshalb den Kassenbon als Nachweis gut auf! Beschreiben Sie uns bitte den Reklamationsgrund möglichst genau. Ist der Defekt des Gerätes von unserer Garantieleistung erfasst, erhalten Sie umgehend ein repariertes oder neues Gerät zurück.

Selbstverständlich beheben wir gegen Erstattung der Kosten auch gerne Defekte am Gerät, die vom Garantiefumfang nicht oder nicht mehr erfasst sind. Dazu senden Sie das Gerät bitte an unsere Serviceadresse.

ISC GmbH • Eschenstraße 6 • 94405 Landau/Isar (Deutschland)

Telefon: +49 [0] 180 5 120 509 • Telefax +49 [0] 180 5 835 830 (Festnetzpreis: 14 ct/min, Mobilfunkpreise maximal: 42 ct/min)
Außerhalb Deutschlands fallen stattdessen Gebühren für ein reguläres Gespräch ins dt. Festnetz an.

E-Mail: info@isc-gmbh.info • Internet: www.isc-gmbh.info

1 Service Hotline: 01 805 120 509 · www.isc-gmbh.info · Mo-Fr. 8:00-20:00 Uhr
(Festnetzpreis: 14 ct/min, Mobilfunkpreise maximal: 42 ct/min; Außerhalb Deutschlands fallen stattdessen Gebühren für ein reguläres Gespräch ins dt. Festnetz an.)

2 Name: **Retouren-Nr. iSC:**

Straße / Nr.: **Telefon:**

PLZ Ort **Mobil:**

3 Welcher Fehler ist aufgetreten (genaue Angabe): **Art.-Nr.:**

I.-Nr.:

Sehr geehrte Kundin, sehr geehrter Kunde,
 bitte beschreiben Sie uns die von Ihnen festgestellte Fehlfunktion Ihres Gerätes als Grund Ihrer Beanstandung möglichst genau. Dadurch können wir für Sie Ihre Reklamation schneller bearbeiten und Ihnen schneller helfen. Eine zu ungenaue Beschreibung mit Begriffen wie „Gerät funktioniert nicht“ oder „Gerät defekt“ verzögert hingegen die Bearbeitung erheblich.

4 Garantie: JA NEIN **Kaufbeleg-Nr. / Datum:**

1 Service Hotline kontaktieren oder bei iSC-Webadresse anmelden - es wird Ihnen eine Retourennummer zugeteilt | **2** Ihre Anschrift eintragen | **3** Fehlerbeschreibung und Art.-Nr. und I.-Nr. angeben | **4** Garantiefall JA/NEIN ankreuzen sowie Kaufbeleg-Nr. und Datum angeben und eine Kopie des Kaufbeleges belegen