

- Ⓓ **Bedienungsanleitung  
Handkreissäge**
- Ⓒ🇵🇷 **Návod k použití  
Ruční okružní pila**
- Ⓒ🇸🇰 **Návod na obsluhu  
laserovej ručnej kotúčovej píly**
- Ⓒ🇸🇯 **Navodila za uporabo  
ročne krožne žage**
- Ⓒ🇭🇷 **Naputak za uporabu  
Ručna kružna pila**

**Einhell**®

4



Art.-Nr.: 43.308.54

I.-Nr.: 01015



LE-HS **1200**

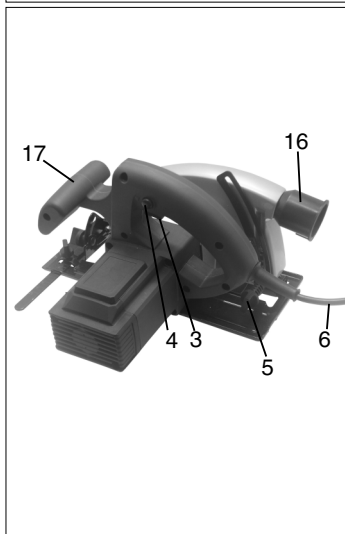
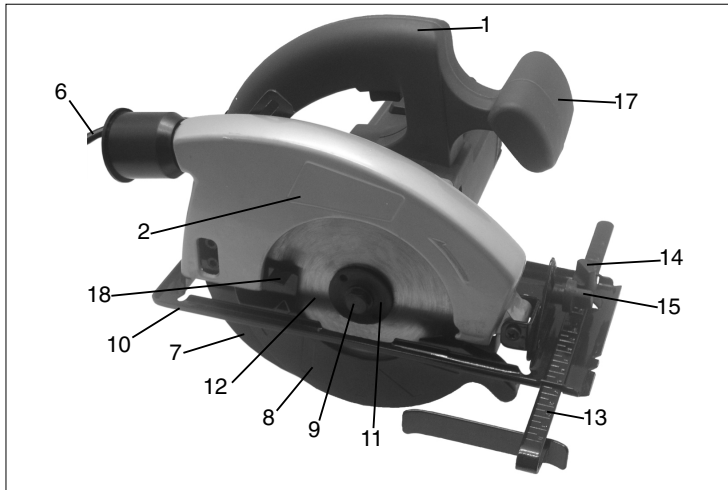

Gehörschutz tragen  
Ochrana sluchu  
Ochrana sluchu  
Glušniki  
Zaštitnik za uši



Augenschutz tragen  
Ochrana zraku  
Ochrana zraku  
Zaščitna očala  
Zaštitne naočale



Atemschutz  
Ochrana dýchacích cest  
Ochrana dýchania  
Maska proti prahu  
Maska za disanje

**1. Beschreibung:**

1. Handgriff
2. Typenschild
3. Ein-Ausschalter
4. Sperrtaste für Ein-Ausschalter
5. Feststellschraube für Schnittiefeeneinstellung
6. Netzkabel
7. Spaltkeil
8. Pendelschutzhaube
9. Schraube
10. Sägeschuh
11. Flansch
12. Sägeblatt
13. Parallelanschlag
14. Feststellschraube für Parallelanschlag
15. Feststellschrauben für Gehrungseinstellung
16. Anschluß für Staubabsaugung
17. Zusatzhandgriff
18. Betätigungsbügel für Pendelschutzhaube

Bitte lesen Sie die Gebrauchsanweisung genau durch und achten Sie besonders auf die Sicherheitshinweise. Bewahren Sie die Gebrauchsanweisung zusammen mit der Handkreissäge auf.

**2. Technische Daten:**

Netzspannung:	230 V ~ 50 Hz
Leistungsaufnahme:	1200 Watt
Leerlaufdrehzahl:	4500 min <sup>-1</sup>
Schnittiefe bei 0°:	55 mm
Schnittiefe bei 45°:	38 mm
Sägeblatt	160 mm Ø
Sägeblattaufnahme:	20 mm Ø
Sägeblattdicke	2,4 mm
Schalldruckpegel	LPA 96 dB(A)
Schalleistungspegel	LWA 107 dB(A)
Vibration a <sub>w</sub>	< 2,5 m/s <sup>2</sup>
Gewicht	3,6 Kg
Schutzisoliert	II/□

**3. Anwendungsgebiet**

Die Handkreissäge ist geeignet zum Sägen von geradlinigen Schnitten in Holz, holzähnlichen Werkstoffen und Kunststoffen.

**4. Sicherheitshinweise:**

Die entsprechenden Sicherheitshinweise entnehmen Sie bitte den beiliegenden Heftchen.

**5. Arbeiten mit der Handkreissäge**

- Kreissäge stets mit festem Griff halten.
- Die Pendelschutzhaube wird vom Werkstück automatisch zurückgeschoben.
- Keine Gewalt anwenden!  
Mit der Kreissäge leicht und gleichmäßig vorrücken.
- Das Abfallstück sollte sich auf der rechten Seite der Kreissäge befinden, damit der breite Teil des Auflagetisches auf seiner ganzen Fläche aufliegt.
- Wenn nach vorgezeichneter Linie gesägt wird, Kreissäge an der entsprechenden Kerbe entlangführen.
- Kleine Holzteile vor der Bearbeitung fest einspannen. Nie mit der Hand festhalten.
- Sicherheitsvorschriften unbedingt beachten! Schutzbrille tragen!
- Verwenden Sie keine defekten Sägeblätter oder solche, welche Risse und Sprünge aufweisen.
- Verwenden Sie keine Flansche/Flanschmuttern, deren Bohrung größer oder kleiner ist als diejenige des Sägeblattes.
- Das Sägeblatt darf nicht von Hand oder durch seitlichen Druck auf das Sägeblatt gebremst werden.
- Der Pendelschutz darf nicht verklemmen und muß sich nach abgeschlossenem Arbeitsgang wieder in der Ausgangsposition befinden.
- Vor der Verwendung der Kreissäge bei herausgezogenem Netzstecker die Funktion des Pendelschutzes prüfen.
- Vergewissern Sie sich vor jedem Einsatz der Maschine, daß die Sicherheitseinrichtungen wie Pendelschutz, Spaltkeil, Flansche und Verstell-einrichtungen funktionieren bzw. richtig eingestellt und festgestellt sind.
- An der Schutzhaube können Sie eine geeignete Staubabsaugung anschließen. Stellen Sie sicher, daß die Staubabsaugung sicher und ordnungsgemäß angeschlossen ist.
- Die bewegliche Pendelschutzhaube darf zum Sägen nicht in der zurückgezogenen Schutzhaube festgeklemmt werden.
- Sägeblätter, deren Grundkörper dicker oder deren Schränkung kleiner als die Dicke des Spaltkeiles ist, dürfen nicht verwendet werden.

**D**

**6. Wartung**

- Die Lüftungsschlitze am Motorgehäuse frei und sauber halten. Von Zeit zu Zeit Schlitzte ausblasen.
- Bei übermäßiger Funkenbildung lassen Sie die Kohlebürsten durch eine Fachwerkstätte überprüfen.
- Abgenützte Kohlebürsten dürfen nur von einer Fachwerkstätte oder unserem Kundendienst ausgetauscht werden.
- Halten Sie Ihr Gerät immer sauber.
- Benutzen Sie zur Reinigung des Kunststoffes keine ätzenden Mittel.

**7. Ersatzteilbestellung**

Bei der Ersatzteilbestellung sollten folgende Angaben gemacht werden:

- Typ des Gerätes
- Artikelnummer des Gerätes
- Ident- Nummer des Gerätes
- Ersatzteil- Nummer des erforderlichen Ersatzteils

Aktuelle Preise und Infos finden Sie unter [www.isc-gmbh.info](http://www.isc-gmbh.info)

**Schnittiefe einstellen**

1. Feststellschraube 1 lösen
2. Sägeschuh nach unten schwenken
3. Schnittiefe nach Skala einstellen.  
Zahnspitze muß ca. 2 mm aus dem Holz herausragen.
4. Feststellschraube anziehen

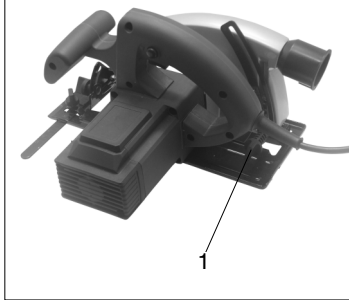

**Achtung!**  
Gehörschutz und Schutzbrille tragen.

**Parallelschnitt**

1. Feststellschraube 1 lösen
2. Bei 90° Schnitt, Parallelanschlag 2 lt. Skala auf Kerbe A einstellen, bei 45° Schnitt, Parallelanschlag 2 lt. Skala auf Kerbe B einstellen, auf Sägeblattbreite achten.
3. Feststellschraube anziehen

**Achtung!**  
Probeschnitt mit einem Abfallholz durchführen

**Sägeschuh verstellen (Schrägschnitt)**

1. Die Feststellschraube 1 lösen
2. Sägeschuh auf gewünschte Gradzahl einstellen 0-45°
3. Feststellschraube 1 fest anziehen

**Achtung!**

**Vor allen Arbeiten an der Kreissäge Netzstecker ziehen!**

**Einschalten**

Bevor Sie den Ein-Ausschalter betätigen, vergewissern Sie sich ob, das Sägeblatt richtig montiert, bewegliche Teile leichtgängig und Klemmschrauben fest angezogen sind.



**Sägeblatt wechseln**

1. Pendelschutzhaube (1) öffnen und festhalten
2. Mit Stirnlochschlüssel (2) das Sägeblatt gegenhalten
3. Schraube lösen
4. Flansch (4) und Sägeblatt nach unten entnehmen
5. Flansch reinigen, neues Sägeblatt einsetzen.  
Auf Laufrichtung achten (siehe Pfeil auf der Schutzhaube)
6. Schraube anziehen, auf Rundlauf achten

**Ein-Ausschalten**

Einschalten: Sperrknopf 3 und Taste 4 gleichzeitig drücken  
Ausschalten: Sperrknopf und Taste loslassen

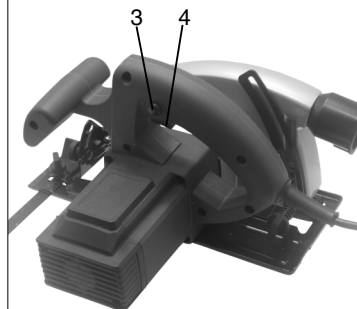

**CZ****1. Popis:**

1. Držadlo
2. Typový štítek
3. Za-/vypínač
4. Blokovací tlačítko za-/vypínače
5. Zajišťovací šroub pro nastavení hloubky řezu
6. Síťový kabel
7. Roztahovací klín
8. Výkyvný ochranný kryt šroub
9. Kluzná deska pily
11. Příruba
12. Pilový kotouč
13. Paralelní pravítko
14. Zajišťovací šroub pro nastavení paralelního pravítka
15. Zajišťovací šrouby pro nastavení úkosu
16. Připojka pro odsávání prachu
17. Přídavné držadlo
18. Ovládací třmen pro výkyvný ochranný kryt

Prosím přečtěte si podrobně návod k použití a dbejte obzvlášť bezpečnostních pokynů. Návod k použití uschovejte společně s ruční okružní pilou.

**2. Technická data:**

Jmenovité napětí:	230 V ~ 50 Hz
Příkon:	1200 Watt
Počet otáček naprázdno:	4500 min <sup>-1</sup>
Hloubka řezu při 0°:	55 mm
Hloubka řezu při 45°:	38 mm
Pilový kotouč:	160 mm ø
Upnutí pilového kotouče:	20 mm ø
Síla pilového kotouče:	2,4 mm
Hladina akustického tlaku	LPA 96 db (A)
Hladina akustického výkonu	LWA 107 db (A)
Vibrace aw	< 2,5 m/s <sup>2</sup>
Hmotnost	3,6 kg
Ochranná izolace	II/□

**3. Oblast použití**

Ruční okružní pila je vhodná pro provádění řezání rovných řezů ve dřevě, dřevu podobných materiálech a umělých hmotách.

6

**4. Bezpečnostní pokyny:**

Příslušné bezpečnostní pokyny naleznete v příložené brožurce.

**5. Práce s ruční okružní pilou**

- Okružní pilu stále pevně držet.
- Výkyvný ochranný kryt je obrobkem automaticky odsouván.
- Nepoužívat násilí!  
Okružní pilu posouvat vpřed lehce a rovnoměrně.
- Odpadní kus by se měl nacházet na pravé straně okružní pily, aby široká část opěrného stolu byla opřena o celou svou plochu.
- Pokud je řezáno podle předkreslené čáry, okružní pilu vést podél odpovídající rýhy.
- Malé dřevěné části před opracováním pevně upnout. Nikdy je nedržet rukou.
- Bezpodmínečně dbát bezpečnostních pokynů! Nosit ochranné brýle!
- Nepoužívejte defektní pilové kotouče, nebo takové, které mají trhliny a praskliny.
- Nepoužívejte žádné příruby/přírubové matky, jejichž otvor je větší nebo menší než ten pilového kotouče.
- Pilový kotouč nesmí být bržděn rukou nebo postranním tlakem na pilový kotouč.
- Výkyvná ochrana se nesmí zasekávat a po ukončeném pracovním chodu se musí opět nacházet ve výchozí pozici.
- Před použitím okružní pily při vytažené síťové zástrčce překontrolovat funkci výkyvné ochrany.
- Před každým použitím se ujistěte, zda bezpečnostní zařízení, jako výkyvná ochrana, roztahovací klín, příruba a nastavovací zařízení fungují, popř. jestli jsou správně nasazena a upevněna.
- Na ochranném krytu můžete připojit vhodné odsávací zařízení prachu. Zkontrolujte, jestli je odsávací zařízení prachu bezpečně a podle předpisů připojeno.
- Pohyblivý výkyvný ochranný kryt nesmí být při řezání sevřen v zataženém ochranném krytu.

## 6. Údržba

- Větrací otvory krytu motoru udržovat volné a čisté. Čas od času otvory profouknout.
- Při nepravidelné tvorbě jisker nechte uhlíkové kartáčky překontrolovat odborným servisem.
- Opořezované uhlíkové kartáčky smí být vyměněny pouze odborným servisem nebo naším zákaznickým servisem.
- Přístroj udržujte vždy čistý.
- K čištění umělých hmot nepoužívejte žíravé prostředky.

## 7. Objednání náhradních dílů

Při objednávce náhradních dílů je třeba uvést následující údaje:

- Typ přístroje
- Číslo výrobku přístroje
- Identifikační číslo přístroje
- Číslo náhradního dílu požadovaného náhradního dílu

Aktuální ceny a informace naleznete na [www.isc-gmbh.info](http://www.isc-gmbh.info)

### BHloubku řezu nastavit

1. Zajišťovací šroub 1 povolit.
2. Kluznou desku pily vykynout dolů.
3. Hloubku řezu nastavit podle stupnice. Špička zubu musí vyčnívat cca 2 mm ze dřeva.
4. Zajišťovací šroub utáhnout.



**Pozor!**  
Nosit ochranu sluchu a ochranné brýle.

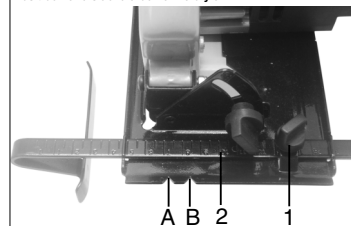

### Paralelní řez

1. Zajišťovací šroub 1 povolit.
2. Při 90° řezu nastavit paralelní pravítko 2 podle stupnice na zářez A, u 45° řezu nastavit paralelní pravítko 2 podle stupnice na zářez B, dbát na šířku pilového kotouče.
3. Zajišťovací šroub utáhnout.

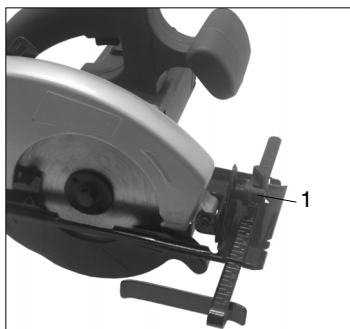

### Kluznou desku pily přestavit (šikmý řez)

1. Zajišťovací šrouby 1 povolit.
2. Kluznou desku pily nastavit na požadovaný počet stupňů 0-45°.
3. Zajišťovací šrouby 1 pevně utáhnout.

**CZ**

**Pozor!**  
Před všemi pracemi na okružní pílě vytáhnout síťovou zástrčku!

**Zapnout**  
Než zapnete za-/vypínač přesvědčte se, jestli je pilový kotouč správně namontován, pohyblivé části lehce pohybovatelné a svěrací šrouby pevně utaženy.

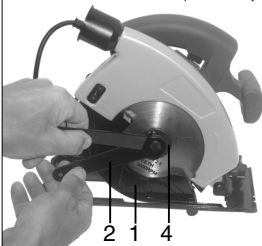

**Vyměnit pilový kotouč**

1. Vykývný ochranný kryt 1 otevřít a držet.
2. Klíčem s čelním otvorem 2 přidržovat pilový kotouč.
3. uvolnit šroub
4. Přírubu 4 a pilový kotouč směrem dolů odebrat.
5. Přírubu vyčistit, nasadit nový pilový kotouč.  
Dělat na směr chodu (viz šipka na ochranném krytu).
6. Šroub utáhnout, dbát na vystředěný běh.

**Za-/vypnout**

**Zapnout:** Blokovací knoflík 3 a tlačítko 4 současně zmáčknout.  
**Vypnout:** Blokovací knoflík a tlačítko pustit.

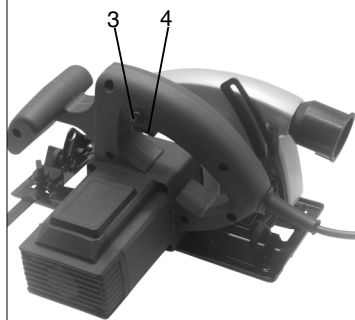



**1. Popis:**

1. Rukoväť
2. Typový štítok
3. Vypínač zap/vyp
4. Aretačné tlačidlo pre vypínač zap/vyp
5. Aretačná skrutka pre nastavenie hĺbky rezu
6. Sieťový kábel
7. Rozovierací klin
8. Výkyvný ochranný kryt
9. skrutka
10. Pilová päťka
11. Príruba
12. Pilový list
13. Paralelný doraz
14. Aretačná skrutka pre paralelný doraz
15. Aretačná skrutka pre nastavenie šikmého rezu
16. Pripojenie pre odsávanie prachu
17. Prídavná rukoväť
18. Ovládaci strmeň pre výkyvný ochranný kryt

Prosím podrobne si prečítajte tento návod na obsluhu a dodržiavajte predovšetkým bezpečnostné pokyny. Návod na obsluhu uschovajte spolu s ručnou kotúčovou pilou.

**2. Technické údaje:**

Sieťové napätie:	230 V ~ 50 Hz
Príkon:	1200 Watt
Otáčky pri voľnobehu:	4500 min <sup>-1</sup>
Hĺbka rezu pri 0°:	55 mm
Hĺbka rezu pri 45°:	38 mm
Pilový list	160 mm ø
Uloženie pilového listu:	20 mm ø
Hrúbka pilového listu:	2,4 mm
Hladina akustického tlaku	LPA 96 dB(A)
Hladina akustického výkonu	LWA 107 dB(A)
Vibrácia a <sub>w</sub>	< 2,5 m/s <sup>2</sup>
Hmotnosť	3,6 kg
S ochrannou izoláciou	II / □

**3. Oblasť použitia**

Ručná kotúčová píla je vhodná na pílenie priamočiarych rezov v dreve, drevu podobných materiáloch a umelých hmotách.

**4. Bezpečnostné pokyny:**

Príslušné bezpečnostné pokyny nájdete v priloženej brožúrke.

**5. Práca s ručnou kotúčovou pilou**

- Držte kotúčovú pílu v rukách vždy pevne.
- Výkyvný ochranný kryt sa obrábaným materiálom automaticky posunie dozadu.
- Nepracujte násilím!  
Pri pílení posúvajte pílu zľahka a rovnomerne vpred.
- Kus materiálu určený na odpadnutie by sa mal nachádzať na pravej strane kotúčovej pily, aby širšia časť pilového stolu ležala na celej svojej ploche.
- Keď pilíte podľa predkreslenej čiary, ved'te kotúčovú pílu pozdĺž príslušnej ryhy.
- Malé kusy dreva je potrebné pred spracovaním pevne upnúť. Nikdy nepriďžajte rukou.
- Bezpodmienečne dodržiavajte bezpečnostné predpisy!  
Používajte ochranné okuliare!
- Nepoužívajte žiadne defektné pilové listy alebo také pilové listy, ktoré majú trhliny a skoky.
- Nepoužívajte žiadne príruby/prírubové matice, ktorých otvor je väčší alebo menší ako otvor na príslušnom pilovom liste.
- Roztočený pilový list nesmie byť zabrzdzený rukou alebo postranným tlakom na list.
- Výkyvná ochrana sa nesmie zaseknúť a musí sa po ukončení pracovnom chode nachádzať opäť vo východiskovej polohe.
- Pred použitím kotúčovej pily skontrolujte funkčnosť výkyvnej ochrany pričom musí byť zástrčka vytiahnutá zo siete.
- Pred použitím prístroja sa presvedčite o tom, že všetky bezpečnostné ústrojenstvá ako výkyvné ochrana, rozovierací klin, príruby a nastavovacie zariadenia správne fungujú, resp. že sú správne nastavené a zaaretované.
- Na ochranný kryt môžete pripojiť vhodné odsávanie prachu. Postarajte sa o to, aby bolo odsávanie prachu bezpečne a správne zapojené.
- Pohyblivý výkyvný ochranný kryt nesmie byť počas pílenia zablokovaná v stiahnutom ochrannom kryte.
- Nesmú sa používať také pilové listy, ktorých základné teleso je hrubšie ako rozovierací klin resp. ktorých sklon je menší ako na rozovieracom klíne.

**SK**

## 6. Údržba

- Vetracie otvory na kryte motora udržiavajte vždy voľné a čisté. Z času na čas tieto otvory prečistite.
- Pri nadmernej tvorbe iskiek nechajte uhlíkové kefy na pile skontrolovať v odbornom servise.
- Opotrebované uhlíkové kefy smú byť vymieňané len odborným servisom alebo našim zákazníckym servisom.
- Udržujte vašu kotúčovú pilu vždy v čistom stave.
- Nepoužívajte k čisteniu plastových dielov na výrobku žiadne žieraviny.

## 7. Objednávání náhradných dielov

Pri objednávaní náhradných dielov je potrebné uviesť nasledovné údaje:

- Typ prístroja
- Výrobné číslo prístroja
- Identifikačné číslo prístroja
- Číslo potrebného náhradného dielu

Aktuálne ceny a informácie nájdete na [www.isc-gmbh.info](http://www.isc-gmbh.info)

### Nastaviť hĺbku rezu

1. Uvoľnite aretačnú skrutku 1
2. Pilovú pátku otočte nadol.
3. Nastavte hĺbku rezu podľa stupnice. Špička zubu musí vyčnievať cca 2 mm von z dreva.
4. Dotiahnuť aretačnú skrutku



**Pozor!**  
Používajte ochranu sluchu a ochranné okuliare.

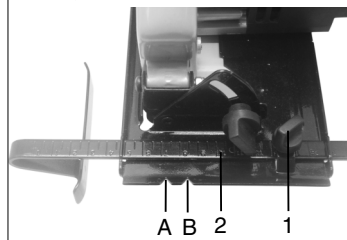

### Paralelný rez

1. Uvoľnite aretačnú skrutku 1
2. Pri 90° reze, nastavte paralelný doraz 2 podľa stupnice na ryhu A, pri 45° reze, nastavte paralelný doraz 2 podľa stupnice na ryhu B, dbajte na šírku pilového listu.
3. Dotiahnuť aretačnú skrutku

**Pozor!**  
Vyskúšajte skúšobný rez na odpadovom dreve

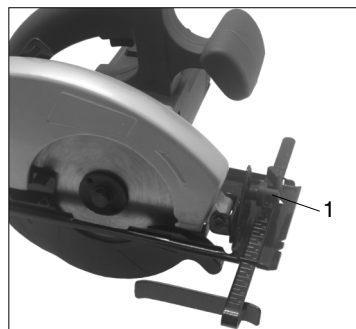

### Nastavenie pilovej pätky (priechy rezy)

1. Uvoľnite aretačnú skrutku 1
2. Nastavte pilovú pátku na želaný uholový stupeň 0-45°
3. Pevne utiahnite aretačnú skrutku 1

Pozor!  
Pred všetkými úpravami na  
kotúčovej pile musíte  
vytiahnuť kábel zo siete.

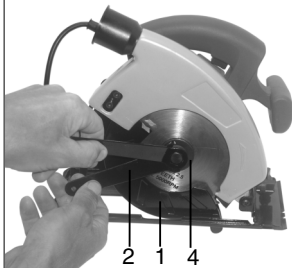

Ýmena pilového listu

1. Otvorí výkyvný ochranný kryt 1 a podržá ho otvorený
2. Pomocou čelného dierového kľúča 2 podržať pilový list
3. uvoľní skrutku
4. Očobráť prírubu 4 a pilový list smerom nadol
5. Vyčistí prírubu, založí nový pilový list.
6. Dbať na smer otáčania (pozri smer šípky na ochrannom kryte)
7. Dotiahnuť skrutku, dbať na vystreďenosť

Vypínač zap/vyp

- Zapnutie: Súčasne stlačíť aretačný gombík 3 a tlačidlo 4  
Vypnutie: Pustiť aretačný gombík a tlačidlo

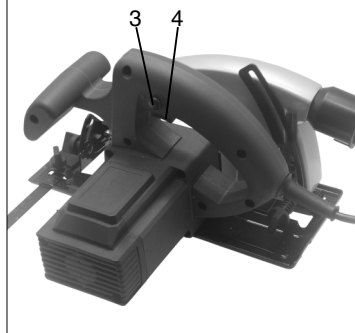

**SLO****1. Opis**

1. ročaj
2. tipska tablica
3. stikalo za vklop in izklop
4. fiksirna tipka za stikalo za vklop in izklop
5. naravnlalni vijak za nastavitve globine reza
6. električni kabel
7. ločevalna zagozda
8. premični zaščitni pokrov
9. vijak
10. vodilna plošča
11. prirobnica
12. list žage
13. paralelni prislon
14. naravnlalni vijak za paralelni prislon
15. naravnlalni vijaki za nastavitve zajere
16. priključek za odsesavanje prahu
17. dodatni ročaj
18. ročica za aktiviranje zaščitnega pokrova

Prosimo, da navodilo za uporabo pazljivo preberete; posebej bodite pozorni na varnostna navodila. Navodilo za uporabo shranite skupaj z žago.

**2. TEHNIČNI PODATKI**

Nazivna napetost	230 V ~ 50 Hz
Poraba el. toka:	1200 vatov
Št. vrtljajev v prostem teku:	4500 min <sup>-1</sup>
Globina reza pri 0°:	55 mm
Globina reza pri 45°:	38 mm
List žage	160 mm Ø
Nastavek za žagin list:	20 mm Ø
Debelina žaginega lista	2,4 mm
Nivo hrupa:	LPA 96 dB(A)
Moč hrupa:	LWA 107 dB(A)
Vibracije aW:	< 2,5 m/s <sup>2</sup>
Teža	3,6 kg
Zaščitna izolacija	II/II

**3. Področje uporabe:**

Ročna krožna žaga je primerna za žaganje ravnih rezov v les, lesu podobnih materialov in plastike.

**4. Splošna navodila glede varnosti:**

Odgovarjajoči varnostni napotki se nahajajo v priloženem zvezku.

**5. Delo z ročno krožno žago**

- žago vedno držite s trdnim prijemom.
- obdelovanec premični zaščitni pokrov avtomatsko potisne nazaj.
- pri delu ne uporabljajte sile! Žago narahlo in enakomerno potiskajte naprej.
- kos, ki bo odpadel, naj bo na desni strani žage, tako da bo širši kos naslonske plošče ležal na svoji celotni površini.
- če žagate po predhodno označeni liniji, žago vodite po ustrezni zarezi.
- majhne dele lesa pred obdelavo trdno vpnite. Nikoli jih ne držite z roko.
- obvezno upoštevajte varnostne predpise! Nadenite si zaščitna očala!
- ne uporabljajte defektnih žaginih listov ali listov z razpokami ali preskoki.
- ne uporabljajte nobenih prirobnic/prirobničnih matic, katerih luknja je večja ali manjša kot luknja (izvrtina) žaginega lista.
- žaginega lista ni dovoljeno zavirati (ustavljati) z roko ali s pritiskanjem od strani na list.
- premična zaščita se ne sme zataktniti in mora biti po zaključku dela znova v izhodiščnem položaju.
- pred uporabo žage preverite delovanje premičnega zaščitnega pokrova, vendar prej izklopite vtič iz električne vtičnice.
- pred vsako uporabo stroja se prepričajte, da delujejo oz. da so pravilno nastavljene oz. pritrjene varnostne in zaščitne naprave, kot so premični zaščitni pokrov, ločevalna zagozda, prirobnica in nastavitvene naprave.
- na zaščitni pokrov lahko priključite odsesovalnik za prah. Zagotovite, da je odsesovalna cev priključena varno in pravilno.
- premični zaščitni pokrov se pri žaganju ne sme zataktniti v zadnjem položaju.

## 6. Vzdrževanje

- reže za prezračevanje na ohišju motorja naj bodo prehodne in čiste. Občasno jih izpihajte.
- pri prekomernem iskrenju naj strokovnjak pregleda grafitne ščetke.
- obrabljene grafitne ščetke sme zamenjati le strokovnjak ali naša servisna služba.
- orodje naj bo vedno čisto.
- pri čiščenju plastike ne uporabljajte nobenih jedkih sredstev.

## 7. Naročilo rezervnih delov

Pri naročilu rezervnih delov navedite naslednje podatke:

- Tip stroja
- Številka artikla/stroja
- Identifikacijska številka stroja
- Številka rezervnega dela, ki ga naročate

Aktualne cene in informacije najdete na spletni strani [www.isc-gmbh.info](http://www.isc-gmbh.info)

### Nastavitev globine reza

1. odvijte fiksni vijak 1
2. osnovno ploščo potisnite navzdol po skali nastavite globino reza
3. Vrh zobcev mora segati pribl. 2 mm iz lesa.
4. fiksni vijak ponovno privijte.

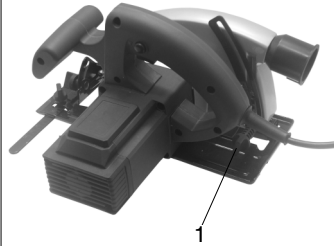

**Pozor!**  
Nadenite si glušnike in zaščitna očala!

**Vzporedni rez**  
1. odvijte fiksni vijak 1  
2. pri 90°-rezu paralelni prilon 2 po skali nastavite na zarezo A, pri 45°-rezu pa na zarezo B, pazite na širino žaginega lista.  
3. fiksni vijak ponovno privijte.

**Pozor!**  
Poskusno rezanje izvedite z odpadnim kosom lesa.

**Nastavitev osnovne plošče (poševni rez)**  
1. odvijte fiksne vijake 1  
2. ploščo nastavite na željeno število stopinj (0 - 45°)  
3. fiksne vijake 1 trdno privijte

**SLO**

**Pozor!**  
Pred vsakim delom na  
krožni žagi izklopite el.  
kabel!

**Vklop**  
Preden žago vklopite, se  
prepričajte, če je list žage  
pravilno montiran, če se premični  
deli ne zatikajo in je njihovo  
premikanje gladko ter če  
soprivojni trdno pritegnjeni.

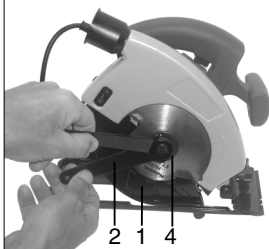

**Zamenjava žaginega lista**

1. odprite in pridržite premični zaščitni pokrov
  2. s ključem 2 držite žagin list nasproti
  3. odvitvi vijak
  4. navzdol snamite prirobnico 4 in žagin list
  5. očistite prirobnico, vstavite nov žagin list
- Pazite na smer (glejte puščico na zaščitnem pokrovu)
6. privijte vijak, pazite na krožni tek.

**Vklop / Izklop**  
Vklop: hkrati pritisnite blokirni gumb 3 in tipko 4  
Izklop: blokirni gumb in tipko spustite.

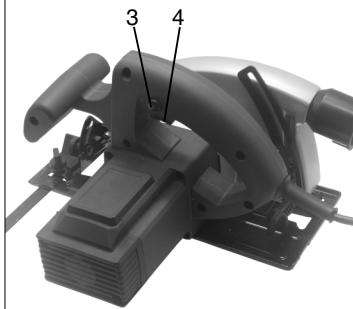

**1. Opis:**

1. ručka
2. označna pločica
3. prekidač
4. tipka za blokiranje prekidača
5. vijak za fiksiranje namještene dubine rezanja
6. priključni kabel
7. razdvojniki
8. preklopni zaštitni poklopac
9. vijak
10. podnožje pile
11. prirubnica
12. lista pile
13. paralelni graničnik
14. vijak za fiksiranje paralelnog graničnika
15. vijci za fiksiranje za rezanje pod kutom
16. priključak za usisavanje prašine
17. dodatna ručka
18. stremen za pokretanje pokretnog zaštitnog poklopca

Molimo da pažljivo pročitate naputak za upotrebu i da osobito uvažite sigurnosne upute. Čuvajte naputak za upotrebu zajedno s kružnom pilom.

**2. Tehnički podaci:**

Napajanje:	230 V ~ 50 Hz
Primljena snaga:	1200 Watt
Broj okretaja pri praznom hodu:	4500 min-1
Dubina rezanja pri 0°:	55 mm
Dubina rezanja pri 45°:	38 mm
Lista pile	160 mm Ø
Prihvata lista pile:	20 mm Ø
Debljina lista pile	2,4 mm
Razina tlaka zvuka	LPA 96 dB(A)
Razina snage zvuka	LWA 107 dB(A)
Vibracija a w	< 2,5 m/s <sup>2</sup>
Težina	3,6 Kg
Zaštitno izolirana	II/III

**3. Područje primjene**

Ručna kružna pila je prikladna za rezanje ravnih rezova u drvu, materijalu sličnom drvu i plastici.

**4. Sigurnosne upute:**

Odgovarajuće sigurnosne upute pronaći ćete u priloženoj knjižici.

**5. Rad s ručnom kružnom pilom**

- Uvijek čvrsto držite kružnu pilu.
- Obradjeni predmet automatski otvara pokretni zaštitni poklopac.
- Ne upotrebljavajte silu! Pomičite kružnu pilu lagano i ravnomjerno.
- Otpadni komad treba da se nalazi s desne strane kružne pile da široki dio postolja s cijelom svojom plohom može nalijegati.
- Ako se reže po nacrtanoj crti, kružnu pilu vodite duž odgovarajućeg ureza.
- Male drvene komade prije obrade pričvrstite stegom. Nikada ih ne držite u ruci.
- Obvezno uvažavajte sigurnosne upute! Nosite zaštitne naočale!
- Ne koristite neispravne ili napuknute listove pile.
- Ne koristite prirubnice/prirubničke matice, otvor kojih je manji ili veći od otvora lista pile.
- Lista pile se ne smije kočiti rukom ili pritiskajući ga sa strane.
- Pokretni zaštitni poklopac ne smije zaglaviti, a nakon završenog postupka rada se ponovo mora nalaziti u početnoj poziciji.
- Prije uporabe kružne pile, a dok ista nije priključena na struju, provjerite funkciju pokretnog zaštitnog poklopca.
- Prije svake primjene stroja uvjerite se da sigurnosne naprave, kao što su pokretni zaštitni poklopac, razdvojnici, prirubnice i naprave za podešavanje funkcioniraju odn. da su ispravno namještene i fiksirane.
- Na zaštitni poklopac možete priključiti prikladnu napravu za usisavanje prašine.
- Pokretni zaštitni poklopac se za piljenje ne smije uglaviti u vraćeni zaštitni poklopac.

**HR****6. Održavanje**

- Ventilacijski otvori na kućištu motora uvijek moraju biti nepokriveni i čisti. S vremena na vrijeme ispuhajte ventilacijske otvore.
- U slučaju prevelikog iskrenja dajte da stručna radionica provjeri ugljene četkice.
- Istrošene ugljene četkice smije zamijeniti samo stručna radionica ili naša servisna služba za potrošače.
- Uvijek održite uređaj u čistom stanju.
- Za čišćenje plastike ne rabite nagrizajuća sredstva.

**7. Naručivanje rezervnih dijelova**

Prilikom naručivanja rezervnih dijelova su potrebni slijedeći podaci:

- Tip uređaja
- Broj artikla uređaja
- Ident. broj uređaja
- Broj potrebnog rezervnog dijela

Aktualne cijene i informacije potražite na web-adresi [www.isc-gmbh.info](http://www.isc-gmbh.info)

**Namjestiti dubinu reza**

1. Popustite vijak za fiksiranje 1
2. Zakrenite podnožje pile prema dole
3. Namjestite dubinu reza prema ljestvici. Vrh zupca mora viriti iz drvca cca. 2 mm.
4. Zategnite vijak za fiksiranje

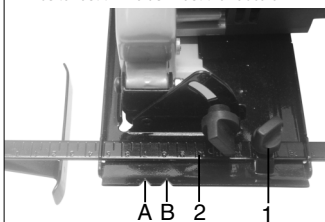

**Pažnja!**  
Nosite zaštitnik za uši i zaštitne naočale.

**Paralelni rez**

1. Popustite vijak za fiksiranje 1
2. Za rez od 90°, namjestite paralelni graničnik 2 prema ljestvici na urez A, za rez od 45°, namjestite paralelni graničnik 2 prema ljestvici na urez B, uzmite u obzir širinu lista pile.
3. Zategnite vijak za fiksiranje

**Pažnja!**  
Izvodite probni rez s otpadnim drvom

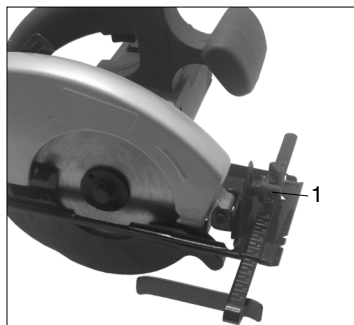
**Namjestiti podnožje pile (kosi rez)**

1. Popustite vijke za fiksiranje 1
2. Namjestite podnožje pile na željeni kut 0-45°
3. Čvrsto zategnite vijke za fiksiranje 1



**Pažnja!**  
Prije svih radova na kružnoj pili izvadite utikač iz utičnice!

**Uključivanje**  
Prije pritisakanja prekidača uvjerite se da je list pile ispravno montiran, da su pokretni dijelovi lakohodni, a stezni vijci čvrsto zategnuti.

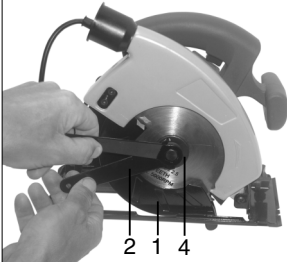

**Zamijeniti list pile**

1. Otvorite pokretni zaštitni poklopac 1 i držite ga
2. Pomoću vilastog klučka 2 držite list pile s druge strane
3. otpustiti vijak
4. Skinite prirubnicu 4 i list pile prema dole
5. Očistite prirubnicu, ugradite novi list pile.
6. Pazite na smjer vrttje (vidi strelicu na zaštitnom poklopcu)
6. Zategnite vijak, pazite na koncentričnost vrttje

**Uključivanje-isključivanje**

**Uključivanje:** Pritisnite gumb za blokiranje 3 i tipku 4 istodobno  
**Isključivanje:** Pustite gumb za blokiranje i tipku

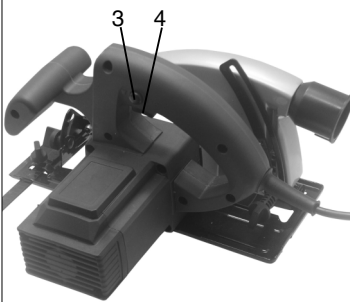

ISC GmbH  
Eschenstraße 6  
D-94405 Landau/Isar

## Konformitätserklärung



- D** erklårt folgende Konformität gemäß EU-Richtlinie und Normen für Artikel
- GB** declares conformity with the EU Directive and standards marked below for the article
- F** déclare la conformité suivante selon la directive CE et les normes concernant l'article
- NL** verklaart de volgende conformiteit in overeenstemming met de EU-richtlijn en normen voor het artikel
- E** declara la siguiente conformidad a tenor de la directiva y normas de la UE para el artículo
- P** declara a seguinte conformidade de acordo com a directiva CE e normas para o artigo
- S** förklarar följande överensstämmelse enl. EU-direktiv och standarder för artikeln
- FIN** ilmoittaa seuraavaa Euroopan unionin direktiivien ja normien mukaista yhdenmukaista tuotteelle
- DK** erklærer herved følgende samsvar med EU-direktiv og standarder for artikkel
- RUS** заявляет о соответствии товара следующим директивам и нормам ЕС
- HR** izjavljuje sljedeću usklađenost s odredbama i normama EU za artikl.
- RO** declară următoarea conformitate cu linia directoare CE și normele valabile pentru articolul.
- TR** ürün ile ilgili olarak AB Yönetmelikleri ve Normları gereğince aşağıdaki uygunluk açığa masını sunar.
- GR** δηλώνει την ακόλουθη συμφωνία σύμφωνα με την Οδηγία ΕΕ και τα πρότυπα για το προϊόν
- I** dichiara la seguente conformità secondo la direttiva UE e le norme per l'articolo
- CX** atesterer følgende overensstemmelse i henhold til EU-direktiv og standarder for produkt
- CZ** prohlašuje následující shodu podle směrnice EU a norem pro výrobek.
- H** a következő konformitást jelenti ki a termékek-re vonatkozó EU-irányvonalak és normák szerint
- SK** pojasňuje sledečo skladnost po smernici EU in normah za artikel.
- PL** deklaruje zgodność wymiennego poniżej artykułu z następującymi normami na podstawie dyrektywy WE.
- SK** vydváa nasledujúce prehlásenie o zhode podľa smernice EÚ a noriem pre výrobok.
- RO** deklara următoarea conformitate cu linia directoare CE și normele valabile pentru articolul.

### Handkreissäge LE-HS 1200

- |  |   |
|--|---|
| <input checked="" type="checkbox"/> 98/37/EG             | <input type="checkbox"/> 87/404/EWG   |
| <input checked="" type="checkbox"/> 73/23/EWG_93/68/EEC  | <input type="checkbox"/> R&TTD 1999/5/EG  |
| <input type="checkbox"/> 97/23/EG                        | <input type="checkbox"/> 2000/14/EG: L <sub>WM</sub> = dB; L <sub>WA</sub> = dB |
| <input checked="" type="checkbox"/> 89/336/EWG_93/68/EEC | <input type="checkbox"/> 95/54/EG:  |
| <input type="checkbox"/> 90/396/EWG                      | <input type="checkbox"/> 2002/88/EG:  |
| <input type="checkbox"/> 89/686/EWG                      |   |

EN 60745-1; EN 60745-2-5; EN 61000-3-2; EN 61000-3-3;  
EN 55014-1; EN 55014-2

Landau/Isar, den 02.06.2005

*Brunhölzl*  
Brunhölzl  
Leiter Produkt-Management

*Kapp*  
Kapp  
Produkt-Management

Art.-Nr.: 43.308.54 I.-Nr.: 01015

Archivierung: 4257000-11-4141800

## GARANTIEURKUNDE

Auf das in der Anleitung bezeichnete Gerät geben wir 2 Jahre Garantie, für den Fall, dass unser Produkt mangelhaft sein sollte. Die 2-Jahres-Frist beginnt mit dem Gefahrenübergang oder der Übernahme des Gerätes durch den Kunden. Voraussetzung für die Geltendmachung der Garantie ist eine ordnungsgemäße Wartung entsprechend der Bedienungsanleitung sowie die bestimmungsgemäße Benutzung unseres Gerätes.

**Selbstverständlich bleiben Ihnen die gesetzlichen Gewährleistungsrechte innerhalb dieser 2 Jahre erhalten.** Die Garantie gilt für den Bereich der Bundesrepublik Deutschland oder der jeweiligen Länder des regionalen Hauptvertriebspartners als Ergänzung der lokal gültigen gesetzlichen Vorschriften. Bitte beachten Sie Ihren Ansprechpartner des regional zuständigen Kundendienstes oder die unten aufgeführte Serviceadresse.

ISC GmbH · International Service Center  
Eschenstraße 6 · D-94405 Landau/Isar (Germany)  
Info-Tel. 0180-5 120 509 • Telefax 0180-5 835 830  
Service- und Infoserver: <http://www.isc-gmbh.info>

**☺ ZÁRUČNÍ LIST**

Na přístroj označený v návodu poskytujeme záruku 2 let, pro ten případ, že by byl náš výrobek vadný. Tato záruka začíná přechodem rizika nebo převzetím přístroje zákazníkem.

Předpokladem pro uplatnění záruky je řádná údržba příslušně podle návodu k obsluze a používání našeho přístroje k určenému účelu.

**Samozřejmě Vám během těchto 2 let zůstanou zachována zákonná záruční práva.**

Záruka platí na území Spolkové republiky Německo nebo příslušné země regionálního hlavního distribučního partnera jako doplněk lokálně platných zákonných předpisů. V případě potřeby se prosím obraťte na Vašeho kontaktního partnera regionálního příslušného zákaznického servisu nebo na dole uvedenou servisní adresu.

**☹ GARANCIJSKI LIST**

Za uređjaj opisan u uputama dajemo 2 godine jamstva u slučaju eventualnog nedostatka na našem proizvodu. Rok od 2 godine započinje s prijelazom rizika ili s preuzimanjem uređjaja od strane kupca.

Pretpostavka za ostvarivanje prava jamstva je pravilno održavanje u skladu s uputama za uporabu, kao i svrhishodno korištenje našeg uređjaja.

**Razumljivo je da zadržavate zakonsko pravo jamstva unutar te 2 godine.**

Jamstvo važi za područje Savezne Republike Njemačke ili dotičnih zemalja regionalnog glavnog trgovačkog partnera kao dopuna lokalno važećih zakonskih propisa. Molimo Vas da obratite pažnju na Vašu kontaktnu osobu nadležne servisne službe u regiji ili na dolje navedenu adresu servisa.

**☹ GARANCIJSKI LIST**

Za napravo, ki je navedena v navodilih, dajemo 2 leti garancije v primeru, če bi bil naš proizvod pomanjkljiv. 2-letni rok začne teči s prenosom jamstva ali s prevzemom naprave s strani kupca. Predpogoj za uveljavljanje garancije je redno pravilno vzdrževanje v skladu z navodili za uporabo ter namenska predpisana uporaba naše naprave.

**Samoumevno je, da v roku teh 2 let ostanejo za Vas v veljavi Vaše zakonite pravice glede jamstva za proizvod.**

Garancija velja za območje Zvezne Republike Nemčije ali posameznih dežel regionalnega glavnega prodajnega partnerja kot dopolnilo k lokalnim veljavim zakonskim predpisom. Prosim, če upoštevate Vašo kontaktno osebo v pristojni servisni službi ali na spodaj navedenem naslovu servisne službe.

**☹ Zaručný list**

Na přístroj popsaný v návodu na obsluhu poskytujeme záruku 2 roky, která sa vzťahuje na prípad, keby bol výrobok chybný. Záručná 2-ročná lehota sa začína prechodom rizika alebo prevzatím prístroja zákazníkom.

Předpokladom pre uplatnenie nárokov zo záruky je správna údržba prístroja podľa návodu na obsluhu ako aj používanie prístroja výlučne len na tie účely, na ktoré bol určený.

**Samozrejme Vám ostávajú zachované zákonom predpísané práva na záruku vpo dobu trvania týchto 2 rokov.**

Záruka platí pre oblasť Spolkovej republiky Nemecko alebo príslušných krajín regionálneho hlavného distribučního partnera ako doplnenie k lokálne platným zákonným predpisom. Prosim informujte sa u Vašeho kontaktného partnera príslušného regionálneho zákaznického servisu alebo na dole uvedenej servisnej adrese.

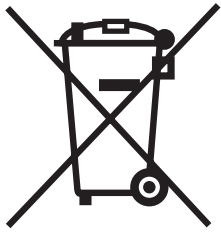

⑤ Nur für EU-Länder

Werfen Sie Elektrowerkzeuge nicht in den Hausmüll!

Gemäß europäischer Richtlinie 2002/96/EG über Elektro- und Elektronik-Altgeräte und Umsetzung in nationales Recht müssen verbrauchte Elektrowerkzeuge getrennt gesammelt werden und einer umweltgerechten Wiederverwertung zugeführt werden.

Recycling-Alternative zur Rücksendeaufforderung:

Der Eigentümer des Elektrogerätes ist alternativ anstelle Rücksendung zur Mitwirkung bei der sachgerechten Verwertung im Falle der Eigentumsaufgabe verpflichtet. Das Altgerät kann hierfür auch einer Rücknahmestelle überlassen werden, die eine Beseitigung im Sinne der nationalen Kreislaufwirtschafts- und Abfallgesetzes durchführt. Nicht betroffen sind den Altgeräten beigelegte Zubehörteile und Hilfsmittel ohne Elektrobestandteile.

⑤ Pouze pro členské země EU

Nedávejte elektrické nářadí do domácího odpadu.

Podle Evropské směrnice 2002/96/EG o starých elektrických a elektronických přístrojích (WEEE) a podle národního práva musí být použité elektrické nářadí odděleně skladováno a odevzdáno k ekologické recyklaci.

Alternativa recyklace k zaslání zpět:

Vlastník elektrického přístroje je alternativně namísto zaslání zpět povinen ke spolupráci při odborné recyklaci v případě, že se rozhodne přístroj zlikvidovat. Starý přístroj může být v tomto případě také odevzdán do sběrný, která provede likvidaci ve smyslu národního zákona o hospodářském koloběhu a zákona o odpadech. Toto neplatí pro ke starým přístrojům přiložené části příslušenství a pomocné prostředky bez elektrických součástí.

☞ Len pre krajiny EÚ

Neodstraňujte elektrické prístroje ako domový odpad.

Podľa Európskej smernice 2002/96/ES o odpade z elektrických a elektronických zariadení (OEEZ) a v súlade s národnými právnymi predpismi sa musia použité elektronické prístroje odovzdať do triedeného zberu a musí sa zabezpečiť špecifické spracovanie a recyklácia.

Recyklačná alternatíva k výzve na spätný odber výrobku:

Vlastník elektrického prístroja je alternatívne namiesto spätnej zásielky povinný spolupracovať pri riadnej recyklácii prístroja voj môže byť za týmto účelom taktiež prenechaný zbernému miestu, ktoré vykoná odstránenie v zmysle národného zákona o recyklácii a cýkych komponentov.

☞ Samo za dežele članice EU:

Ne mečite električnega orodja med hišne odpadke.

V skladu z evropsko smernico 2002/96/EG o starih električnih in elektronskih aparatih in uporabo državnih zakonov je potrebno električna orodja zbirati ločeno in odstranjevati v namen reciklaže v skladu s predpisi o varovanju okolja.

Reciklačna alternatíva za poziv za vračanje:

Lastnik električnega aparata je namesto vračanja aparata dolžan sodelovati pri pravilnem recikliranju v primeru odpovedi lastništvu aparata. Stari aparat se lahko v ta namen preda tudi na prevzemnem mestu, katero izvaja odstranjevanje v smislu državnega zakona o ravnanju z odpadki. To se ne nanaša na starim aparatom priloženih delov pribora in pripomočkov brez električnih sestavnih delov.

☞ Samo za zemlje Evropske zajednice

Elektroalate ne bacajte u kučno smeće.

U skladu s evropskom odredbom 2002/96/EG o starim električnim i elektroničkim uređajima i njezinom primjenom u okviru državnog prava, istrošeni elektroalati moraju se odvojeno sakupiti i zbrinuti na ekološki način u svrhu recikliranja.

Alternativa s recikliranjem u odnosu na zahtjev za povrat uređaja:

Vlasnik elektrouređaja alternativno je obvezan da umjesto povrata robe u slučaju odricanja vlasništva sudjeluje u stručnom zbrinjavanju elektrouređaja. Stari uređaj može se u tu svrhu prepustiti i stanici za preuzimanje rabljenih uređaja koja će provesti uklanjanje u smislu državnog zakona o recikliranju i otpadu. Zakonom nisu obuhvaćeni dijelovi pribora ugrađeni u stare uređaje i pomoćni materijali bez električnih elemenata.

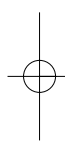
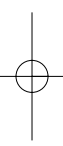

- Ⓢ Technische Änderungen vorbehalten
- Ⓢ Technické změny vyhrazeny
- Ⓢ Tehnične spremembe pridržane.
- Ⓢ Zadržavamo pravo na tehnične izmjene.
- Ⓢ Technické změny vyhradené

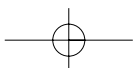

**(D)**

Der Nachdruck oder sonstige Vervielfältigung von Dokumentation und Begleitpapieren der Produkte, auch auszugsweise ist nur mit ausdrücklicher Zustimmung der ISC GmbH zulässig.

**(CZ)**

Dotisk nebo jiné rozmnožování dokumentace a průvodních dokumentů výrobků, také pouze vyňatků, je přípustné výhradně se souhlasem firmy ISC GmbH.

**(SL)**

Ponatis ali druge vrste razmnoževanje dokumentacije in spremljajočih dokumentov proizvodov proizvajalca, tudi v izvlečkih, je dovoljeno samo z izrecnim soglasjem firme ISC GmbH.

**(HR)**

Naknadno tiskanje ili slična umnožavanja dokumentacije i pratećih papira ovih proizvoda, čak i djelomično kopiranje, moguće je samo uz izričito dopuštenje tvrtke ISC GmbH.

**(SK)**

Kopirovanie alebo iné rozmnožovanie dokumentácie a sprievodných podkladov produktov, a to aj čiastočné, je prípustné len s výslovným povolením spoločnosti ISC GmbH.