

- Ⓟ Manual de operação  
Serra circular de mão
- Ⓔ Manual de instrucciones  
Sierra circular de mano

**PRO**  <sup>®</sup>  
**WORK**

2

**CE**

Art.-Nr.: 43.308.50

I.-Nr.: 01014

**PHS 1200**

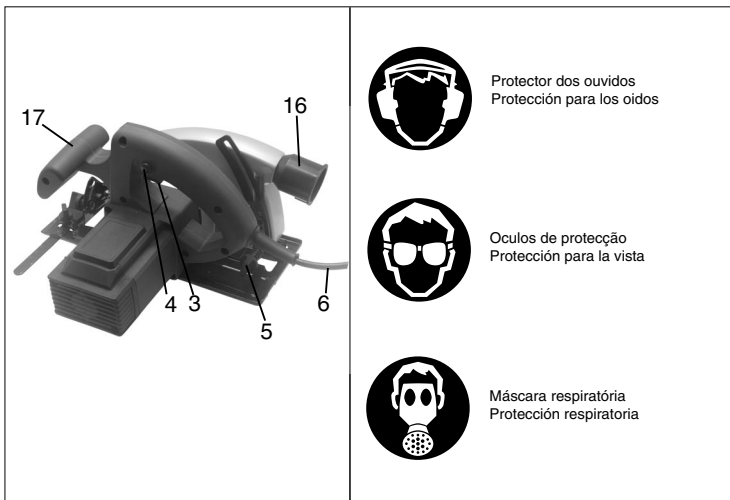
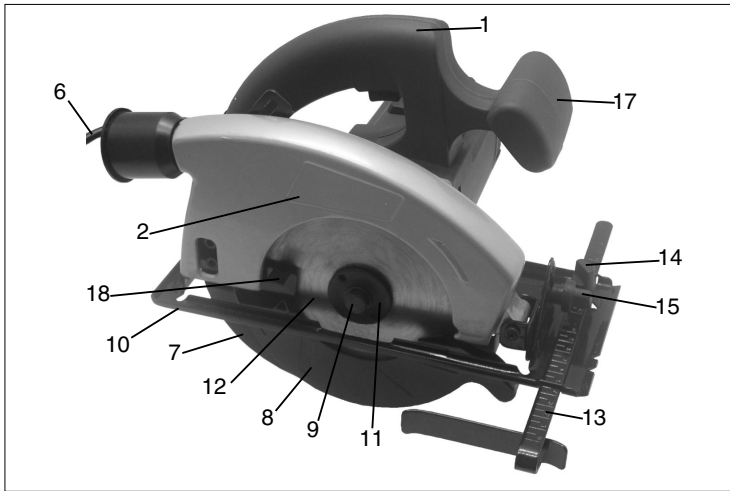

**1. Descrição:**

- 1 Punho
- 2 Placa de características
- 3 Interruptor
- 4 Tecla de bloqueio do interruptor
- 5 Parafuso de fixação para ajuste da profundidade de corte
- 6 Cabo de ligação à rede
- 7 Cunha abridora
- 8 Cobertura de protecção móvel
- 9 Parafuso
- 10 Sapata
- 11 Flange
- 12 Disco de serra
- 13 Esbarro paralelo
- 14 Parafuso de fixação do esbarro paralelo
- 15 Parafusos de fixação para ajuste do corte enviesado
- 16 Conexão ao equipamento de aspiração de pó
- 17 Punho suplementar
- 18 Manipulo da cobertura de protecção móvel

Leia o manual de operação com atenção e observe especialmente as instruções de segurança. Conserve o manual de operação junto com a serra circular.

**2. Dados técnicos:**

Tensão da rede:	230 V c.a. 50 Hz
Potência:	1200 watts
Número de rotações em vazio:	4500 r.p.m.
Profundidade de corte em 0°	55 mm
Profundidade de corte em 45°	38 mm
Disco de serra:	Ø 160 mm
Assento do disco de serra:	Ø 20 mm
Espessura do disco de serra:	2,4 mm
Nível da pressão acústica:	LPA 96 dB(A)
Nível de ruído:	LWA 107 dB(A)
Vibração a <sub>w</sub>	< 2,5 m/s <sup>2</sup>
Peso	3,6 kg
Com isolamento de protecção	II/III

**3. Campo de aplicação:**

A serra circular de mão é adequada para fazer cortes rectos em madeira, materiais semelhantes à madeira e plásticos.

**4. Instruções de segurança:**

Pode encontrar as respectivas instruções de segurança no pequeno caderno fornecido junto.

**5. Trabalho com a serra circular de mão**

- Segure sempre firmemente a serra circular.
- A peça a cortar empurra automaticamente a cobertura móvel para trás.
- Não exerça força. Avance de modo suave e uniforme com a serra circular.
- Os desperdícios devem ficar à direita da serra, para que a parte larga da base da máquina assente com toda a sua superfície.
- Ao cortar seguindo uma linha desenhada, guie a serra ao longo do entalhe correspondente.
- Antes de cortar peças de madeira pequenas, fixe-as bem. Nunca segure-as com a mão.
- Observe sem falta as instruções de segurança! Use óculos de protecção!
- Não use discos de serra defeituosos ou que apresentam gretas e rachas.
- Não use flanges/porcas de flanges com furo maior ou menor que o do disco de serra.
- Não pare o disco de serra com a mão ou fazendo pressão lateralmente sobre o disco de serra.
- A cobertura móvel não deve emperrar e depois da operação deve estar outra vez na sua posição inicial.
- Antes de usar a serra, tire a ficha da tomada e controle o funcionamento da cobertura móvel.
- Cada vez, antes de usar a máquina, verifique se os dispositivos de protecção, como a cobertura móvel, a cunha abridora, os flanges e os dispositivos de ajuste funcionam, estão ajustados correctamente e fixos.
- Pode-se ligar um equipamento adequado de aspiração de pó à cobertura de protecção. Certifique-se de que o equipamento de aspiração de pó está ligado de modo seguro e regulamentar.
- Antes de serrar, não é permitido imobilizar a cobertura de protecção móvel na cobertura de protecção puxada para trás.

**P**

**6. Manutenção:**

- Mantenha limpas e desimpedidas as fendas de ventilação da carcaça do motor. Limpe as fendas de vez em quando com ar comprimido.
- Se houver formação excessiva de faíscas, mande examinar as escovas de carvão numa oficina especializada.
- As escovas de carvão desgastadas só devem ser substituídas numa oficina especializada ou pelo nosso serviço de assistência técnica.
- Mantenha a sua máquina sempre limpa.
- Não use produtos cáusticos para limpar as peças de plástico.
- Se observar danos, veja o desenho detalhado anexo e a lista de peças, para definir exactamente e pedir as peças sobressalentes ao nosso serviço de assistência técnica.

**7. Pedido de peças sobressalentes**

Ao pedir peças sobressalentes, indique sem falta o seguinte:

- Tipo de aparelho (modelo)
- Número de artigo do aparelho
- Número de ident. do aparelho
- Número da peça sobressalente necessária

Escovas sobressalentes 43.308.51.01.002  
 Interruptor 43.308.51.01.001

**Atenção!**  
 Use um protector dos ouvidos e óculos de protecção.

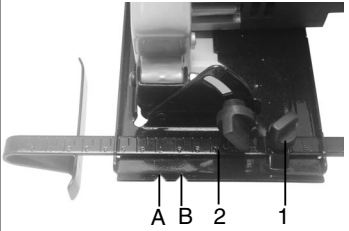

**Corte paralelo**  
 1. Solte o parafuso de fixação 1.  
 2. Para corte em 90°, ajuste o esbarro paralelo 2 cf. a escala ao entalhe A. Para corte em 45°, ajuste o esbarro paralelo 2 cf. a escala ao entalhe B. Observe a espessura do disco de serra.  
 3. Aperte o parafuso de fixação.

**Atenção!**  
 Faça um corte de ensaio com um resto de madeira

**Ajuste da profundidade de corte**

1. Solte o parafuso de fixação 1.
2. Gire a sapata para baixo.
3. Ajuste a profundidade de corte conforme a escala. A ponta do dente deve sobressair aprox. 2 mm da madeira.
4. Aperte o parafuso de fixação.



**Ajuste da sapata (corte enviesado)**

1. Solte os parafusos de fixação 1.
2. Ajuste a sapata à graduação desejada, entre 0-45°.
3. Aperte bem os parafusos de fixação 1.

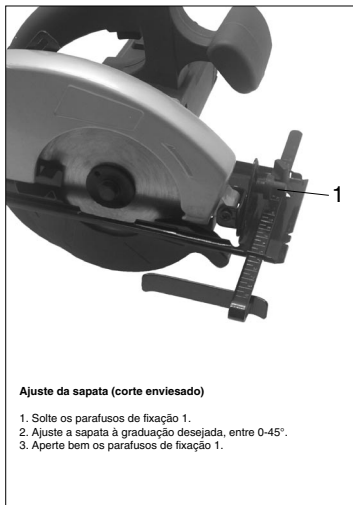

**Atenção!**  
Antes de fazer qualquer trabalho na máquina, tire a ficha da tomada!

**Ligação**

Antes de accionar o interruptor, verifique se o disco de serra está montado correctamente, se as peças móveis se deslocam facilmente e se os parafusos de fixação estão bem apertados.

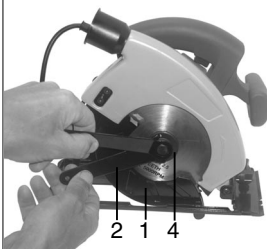

**Troca do disco de serra**

1. Abra a cobertura de protecção móvel 1 e segure-a.
2. Segure o disco de serra com a chave de espigas 2.
3. Desapertar o parafuso
4. Tire o flange 4 e o disco de serra para baixo.
5. Limpe o flange e monte o novo disco de serra. Observe o sentido de rotação (veja a flecha na cobertura de protecção).
6. Aperte o parafuso e controle a rotação concêntrica.

**Ligação e desligação**

**Ligação:** Aperte simultaneamente o botão fixador 3 e a tecla 4.

**Desligação:** Solte o botão fixador e a tecla.

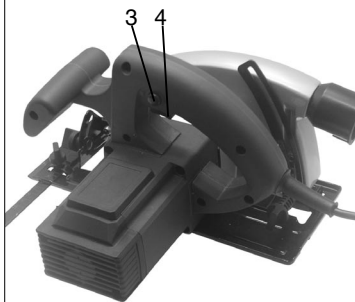

**E****1. Descripción**

1. Empuñadura
2. Placa de características
3. Interruptor conexión/desconexión
4. Botón de bloqueo para conexión/desconexión
5. Tornillo de bloqueo para ajuste profundidad de corte
6. Cable de conexión a la red
7. Cuña abridora
8. Cubierta protectora oscilable
9. Tornillo
10. Zapata
11. Brida
12. Disco de la sierra
13. Tope paralelo
14. Tornillo de bloqueo para tope paralelo
15. Tornillos de bloqueo para corte sesgado
16. Conexión para la aspiración de polvo
17. Empuñadura adicional
18. Arco de accionamiento para la cubierta protectora

Por favor lea las instrucciones de uso detalladamente y ponga especial atención a las advertencias de seguridad. Guarde el manual de instrucciones junto con la sierra.

**2. Características técnicas**

Tensión de red:	230 V - 50 Hz
Consumo:	1200 W
Revoluciones en vacío:	4500 min. <sup>-1</sup>
Profundidad de corte a 0°:	55 mm
Profundidad de corte a 45°:	38 mm
Disco	160 mm Ø
SopORTE del disco	20 mm
Grosor del disco	2,4 mm
Nivel de presión acústica:	LPA 96 dB(A)
Nivel de potencia sónica:	LWA 107 dB(A)
Vibración a <sub>w</sub>	< 2,5 m/s <sup>2</sup>
Peso	3,6 kg
Aislamiento protector	II/III

**3. Campo de aplicación**

La sierra circular de mano se usará para efectuar cortes rectilíneos en madera o materiales de consistencia similar a la madera y en plásticos.

**4. Advertencias de seguridad:**

Encontrará las instrucciones de seguridad correspondientes en el prospecto adjunto.

**5. Instrucciones de trabajo**

- Sujete firmemente la sierra circular.
- La cubierta protectora se retira automáticamente a medida que avanza la pieza.  
No trabaje nunca de forma violenta.  
Avance con la sierra de forma suave y ligera.
- Los desperdicios deberían caer siempre por el lado derecho, de forma que la parte más ancha de la mesa de soporte descansa sobre toda la superficie.
- Si corta siguiendo una línea ya dibujada haga uso de la ranura para guiar la sierra.
- Si trabaja con piezas pequeñas es imprescindible sujetarlas correctamente antes de empezar el trabajo. No use nunca la mano para sujetarlas.
- Es imprescindible atenerse a las instrucciones de seguridad. ¡Protéjase con las gafas adecuadas!
- No trabaje nunca con discos dañados o que presenten fisuras o roturas.
- No use nunca bridas o tuercas bridadas cuya perforación sea mayor o menor a la del disco.
- No pare nunca la sierra con la mano, presionando frontalmente o lateralmente sobre el disco.
- La protección oscilante no deberá bloquearse y debe volver a su posición original al acabar el trabajo.
- Antes de empezar un trabajo es preciso comprobar si la cubierta oscilante funciona, habiendo desenchufado primero la sierra.
- Asimismo antes de empezar un trabajo es imprescindible comprobar el funcionamiento, sujeción y ajuste correcto del equipo de seguridad, como por ej. la cubierta oscilante, la cuña, las bridas y dispositivos de ajuste.
- La cubierta protectora permite la conexión de una captación de polvo adecuada. Compruebe siempre que el equipo aspirador esté bien conectado y funcione correctamente.
- Para cortar no deberá fijar la cubierta protectora oscilable a la cubierta fija retirable.

### 6. Mantenimiento

- Las ranuras de ventilación en la carcasa del motor deben estar siempre libres de suciedad. Dichas ranuras deberán limpiarse regularmente soplando.
- Siempre que las escobillas produzcan un exceso de chispas deberán ser controladas por un taller especializado.
- Sólo un taller especializado o nuestro servicio postventa está autorizado a cambiar las escobillas desgastadas.
- Mantenga siempre limpio su aparato
- No utilice detergentes agresivos para limpiar la superficie de plástico.
- Si observa algún deterioro utilice el plano en expansión para localizar la pieza dañada. La lista de piezas de recambio le permite definir la pieza necesaria para solicitarla a nuestro servicio postventa.

### 7. Pedido de las piezas de repuesto

Al realizar el pedido de las piezas de repuesto se deberá indicar lo siguiente:

- Tipo del aparato
- Número de artículo del aparato
- Número de identificación del aparato
- Número de pieza de repuesto de la pieza necesaria

Carbón recambio 43.308.51.01.002  
 Interruptor 43.308.51.01.001

#### Ajuste de la profundidad de corte

1. Afloje el tornillo de sujeción 1
2. Desplace la zapata hacia abajo.
3. Ajuste la profundidad de corte según la escala. La punta de un diente del disco deberá sobresalir unos 2 mm de la madera.
4. Apriete de nuevo el tornillo de ajuste.

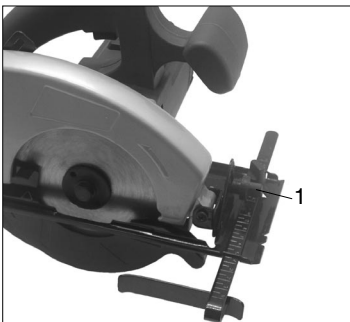

#### Reajuste de la zapata de apoyo (corte sesgado)

1. Afloje los tornillos de sujeción 1
2. Ajuste la zapata al grado de inclinación deseado, entre 0 y 45°.
3. Apriete de nuevo los tornillos 1

**¡Atención!**  
 Use los protectores de oído y las gafas.

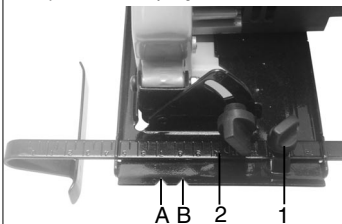

#### Corte en paralelo

1. Afloje el tornillo de sujeción 1
2. Para el corte a 90°, ajuste el tope paralelo 2, según la escala, a la ranura A. Para el corte a 45°, ajuste el tope paralelo 2, según la escala, a la ranura B.
3. Apriete de nuevo el tornillo de sujeción.

**¡Atención!**  
 Haga primero un corte de prueba con un trozo de madera de deshecho.

**E**

**¡Atención!**  
**¡No olvide desenchufar la sierra antes de hacer cualquier manipulación en ella!**

**Conexión**  
Antes de pulsar el botón de conexión/desconexión compruebe que el disco esté bien montado, que todas las piezas desplazables se muevan con facilidad y que los tornillos estén bien apretados.



**Cambio de disco**

1. Retire la cubierta oscilante 1 y manténgala en dicha posición.
2. Use la llave de espiga 2 para apoyarla contra el disco.
3. Sacar tornillo
4. Retire hacia abajo la brida 4 y el disco
5. Limpie la brida y coloque un disco nuevo. Compruebe el sentido de rotación (véase flecha en la cubierta protectora).
6. Apriete el tornillo y compruebe que el disco gira correctamente.

**Conexión/Desconexión**

**Conexión:** Presione al mismo tiempo el botón de bloqueo 3 y el interruptor 4.

**Desconexión:** Suelte el botón y el interruptor a la vez.

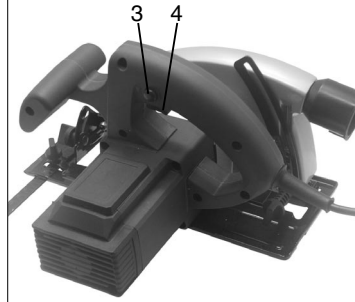



- D** EG Konformitätserklärung
- GB** EC Declaration of Conformity
- F** Déclaration de Conformité CE
- NL** EC Conformiteitsverklaring
- E** Declaracion CE de Conformidad
- P** Declaração de conformidade CE
- S** EC Konformitetsförklaring
- FIN** EC Yhdenmukaisuusilmoitus
- N** EC Konfirmitetserklæring
- RUS** EC Заявление о соответствии
- HR** Dichiarazione di conformità CE
- RO** Declarație de conformitate CE
- TR** AT Uygunluk Deklarasyonu

**PRO**  
**WORK**

- GR** EC Δήλωση περί της ανταπόκρισης
- I** Dichiarazione di conformità CE
- DK** EC Overensstemmelseserklæring
- CZ** EU prohlášení o konformitě
- H** EU Konformkijelentés
- SLU** EU Izjava o skladnosti
- PL** Oświadczenie o zgodności z normami Europejskiej Wspólnoty
- SK** Vyhásenie EU o konformite
- BG** Декларация за съответствие на ЕО



**Handkreissäge PHS 1200**

Der Unterzeichnende erklärt in Namen der Firma die Übereinstimmung des Produktes.  
The undersigned declares in the name of the company that the product is in compliance with the following guidelines and standards.

Le soussigné déclare au nom de l'entreprise la conformité du produit avec les directives et normes suivantes.

De ondertekenaar verklaart in naam van de firma dat het product overeenstemt met de volgende richtlijnen en normen.

El abajo firmante declara, en el nombre de la empresa, la conformidad del producto con las directrices y normas siguientes.

O signatário declara em nome da firma a conformidade do produto com as seguintes directivas e normas.

Undertecknad förklarar i firmans namn att produkten överensstämmer med följande direktiv och standarder.

Alekkirjoittanut ilmoittaa liikkeen nimissä, että tuote vastaa seuraavia direktiivejä ja standardeja:

Undertegnede erklærer på vegne av firmaet at produktet samsvarer med følgende direktiver og normer.

Подписавшийся подтверждает от имени фирмы что настоящее изделие соответствует требованиям следующих нормативных документов.

Az aláíró kijelenti, a cég nevében a termék megegyezését a

következő irányvonalakkal és normákkal.  
Subsemnatul declară în numele firmei că produsul core-spunde următoarelor directive și standarde.

Imzalayan kisi, firma adına ürünüň aşagýda anılan ýönetme-liklere we normalara uýgun oňlujgünü beýan eder.

Εν ονόματι της εταιρίας δηλώνει ο υπογραφεύμενος την συμμόρφωση του προϊόντος προς τους ακόλουθους κανονισμούς και τα ακόλουθα πρότυπα.

Il sottoscritto dichiara a nome della ditta la conformità del prodotto con le direttive e le norme seguenti.

På firmaets vegne erklærer undertegnede, at produktet imø-dekkommer kravene i følgende direktiver og normer.

Niže podepsany jmenem firmy prohlašuje, že výrobek odpov-íá následujícím směrnicím a normám.

Az aláíró kijelenti, a cég nevében a termék megegyezését a

következő irányvonalakkal és normákkal.

Podpisani izjavjam v imenu podjetja, da je proizvod v sklad-nosti s sledečimi smernicami in standardi.

Niżej podpisany oświadcza w imieniu firmy, że produkt jest zgodny z następującymi wytycznymi i normami.

Podpisujući zâvázne prehlasuje v mene firme, že tento výrobok je v súlade s nasledovnými smernicami a normami.

Долгоподписаният декларира от името на фирмата съответствието на продукта.

<input checked="" type="checkbox"/>	<b>98/37/EG</b>	<input type="checkbox"/>	<b>89/686/EWG</b>	<b>ISC GmbH</b>
<input checked="" type="checkbox"/>	<b>73/23/EWG</b>	<input type="checkbox"/>	<b>87/404/EWG</b>	<b>Eschenstraße 6</b>
<input type="checkbox"/>	<b>97/23/EG</b>	<input type="checkbox"/>	<b>R&amp;TTED 1999/5/EG</b>	<b>D-94405 Landau/lsar</b>
<input checked="" type="checkbox"/>	<b>89/336/EWG</b>	<input type="checkbox"/>	<b>2000/14/EG:</b>	<b>L<sub>WM</sub>.....dB(A); L<sub>WA</sub>.....dB(A)</b>
<input type="checkbox"/>	<b>90/396/EWG</b>			

EN 60745-1; EN 60745-2-5; EN 61000-3-2; EN 61000-3-3; EN 55014-1; EN 55014-2

Landau/lsar, den 19.08.2004

*Brunhölzl*

Brunhölzl  
Leiter Produkt-Management

*Kasper*

Kasper  
Produkt-Management

Archivierung / For archives: **4330850-04-4141800-E**

**Ⓢ CERTIFICADO DE GARANTIA**

Damos 2 años de garantía para el aparato referido en el manual, no caso de no ser producto estar defectuoso. O prazo de 2 anos inicia-se com a transferência do risco ou com a aceitação do aparelho por parte do cliente.

A validade da garantia do nosso aparelho está dependente de uma manutenção conforme com o manual de instruções e de uma utilização adequada.

**Naturalmente, os direitos de garantia constantes nesta declaração aplicam-se durante 2 anos.**

A garantia é válida para a República Federal da Alemanha ou os respectivos países do distribuidor principal regional como complemento às disposições em vigor localmente. Certifique-se relativamente ao contacto do respectivo serviço de assistência técnica regional ou veja, em baixo, o endereço do serviço de assistência técnica.

**Ⓢ CERTIFICADO DE GARANTIA**

Ofrecemos 2 años de garantía sobre el aparato referido en el manual, en el caso de que nuestro producto presentara defectos. El plazo de 2 años comienza con la cesión de riesgos o la entrega del aparato al cliente.

Requisito necesario para reclamar la garantía es un mantenimiento correcto de acuerdo con el manual de instrucciones, así como el uso adecuado de nuestro aparato.

**Naturalmente prevalecen los derechos de garantía concedidos por la ley dentro del plazo mencionado de 2 años.**

Esta garantía es válida para el ámbito de la República Federal de Alemania o de los respectivos países del distribuidor principal regional como complemento de las disposiciones legales válidas a nivel local. Le rogamos tenga en cuenta quién es el encargado de su servicio regional de asistencia técnica o diríjase a la dirección de servicio técnico indicada más abajo.

## GARANTIEURKUNDE

Auf das in der Anleitung bezeichnete Gerät geben wir 2 Jahre Garantie, für den Fall, dass unser Produkt mangelhaft sein sollte. Die 2-Jahres-Frist beginnt mit dem Gefahrenübergang oder der Übernahme des Gerätes durch den Kunden. Voraussetzung für die Geltendmachung der Garantie ist eine ordnungsgemäße Wartung entsprechend der Bedienungsanleitung sowie die bestimmungsgemäße Benutzung unseres Gerätes.

**Selbstverständlich bleiben Ihnen die gesetzlichen Gewährleistungsrechte innerhalb dieser 2 Jahre erhalten.** Die Garantie gilt für den Bereich der Bundesrepublik Deutschland oder der jeweiligen Länder des regionalen Hauptvertriebspartners als Ergänzung der lokal gültigen gesetzlichen Vorschriften. Bitte beachten Sie Ihren Ansprechpartner des regional zuständigen Kundendienstes oder die unten aufgeführte Serviceadresse.

ISC GmbH - International Service Center  
Eschenstraße 6 · D-94405 Landau/Isar (Germany)  
Info-Tel. 0180-5 120 509 • Telefax 0180-5 835 830  
Service- und Infoserver: <http://www.isc-gmbh.info>

Ⓢ Salvo modificaciones técnicas

Ⓢ Salvaguardem-se alterações técnicas

**(E)**

La reimpresión o cualquier otra reproducción de documentos e información adjunta a productos, incluida cualquier copia, sólo se permite con la autorización expresa de ISC GmbH.

**(P)**

A reprodução ou duplicação, mesmo que parcial, da documentação e dos anexos dos produtos, carece da autorização expressa da ISC GmbH.

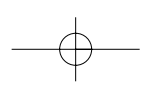
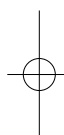
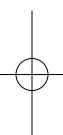

- D** ISC GmbH  
 Eschenstraße 6  
**D-84405 Landau/Isar**  
 Tel. (0180) 5 120 509 (12 Ct/min), Fax (0180) 5 835 830 (12 Ct/min)
- A** Hans Einhell Österreich Gesellschaft m.b.H.  
 Mühlgasse 1  
**A-2353 Guntramsdorf**  
 Tel. (02236) 53516, Fax (02236) 52369
- CH** Fubag International  
 St. Gallerstraße 182  
**CH-8404 Winterthur**  
 Tel. (052) 2358787, Fax (052) 2358700
- GB** Einhell UK Ltd  
 Unit 5 Morpeth Wharf  
 Twelve Quays  
 Birkenhead, Wirral  
**CH 41 11NG**  
 Tel. 0151 6491500, Fax 0151 6491501
- F** Pour toutes informations ou service après  
 vente, merci de prendre contact avec votre  
 revendeur.
- NL** Einhell Benelux  
**B** Veldsteen 44  
**NL-4615 PK Breda**  
 Tel. 076 5986470, Fax 076 5986478
- E** Comercial Einhell, S.A.  
 Travessia Villa Ester, 9 B  
 Poligono Industrial El Nogal  
**E-28119 Algete-Madrid**
- P** Einhell Portugal Lda.  
 Apartado 2100  
 Rua da Aldéia, 225 Apartado 2100  
**P-4405-017 Arcoselo VNG**  
 Tel. 022 0917500 Fax 022 0917529
- I** Einhell Italia s.r.l.  
 Via Marconi, 16  
**I-22070 Beregazzo (Co)**  
 Tel. 031 992080, Fax 031 992084
- DK** Einhell Skandinavien  
 Bergsøvevej 36  
**DK-8600 Silkeborg**  
 Tel. 087 201200, Fax 087 201203
- S** Hasse Haraldson  
 Barlastgatan 3  
**S-41463 Goteborg**
- N** Einhell Norge A/S  
 Sophus Buggevej 48  
 Postboks 2005  
**N-3255 Larvik**
- FIN** Sähkötalo Harju OY  
 Korjaamontkatu 2  
 FIN-33840 Tampere  
 Tel. 03 2345000, Fax 03 2345040
- PL** Einhell Polska sp. Z.o.o.  
 Ul. Medzyleska 2-6  
**PL-50-514 Wrocław**  
 Tel. 071 3346508, Fax 071 3346503
- H** Einhell Hungaria Ltd.  
 Vajda Péter u. 12  
**H-1089 Budapest**  
 Tel. 01 3039401, Fax 01 2101179
- TR** Semak  
 makina ticaret ve sanayi ltd. sti.  
 Altay Casme mah. Yasemin Sok. No: 19  
**TR 34843 Maltepe - Istanbul**  
 Tel. 0216 4594865, Fax 0216 4429325
- SK** Vobler s.r.o.  
 Zupná 4  
**SK-95301 Zlate Moravce**  
 Tel. 37 6426255, Fax 37 26256
- CZ** Turkestan  
 Investitions- Baugesellschaft  
 Christofor Stelariadi  
 Belinskij-102  
**KZ-4860008 st. Chimkent**  
 Tel./Fax 03252 242414
- RO** Novatech S.r.l.  
 Bd. Lasar Catargiu 24-26  
 Sc. A, AP 9 Sector 1  
**RO-75121 Bucuresti**  
 Tel. 021 4104800, Fax 021 4103558
- CZ** Poker Plus S.R.O.  
 Areal vu Bechovice  
 Budava 10 B  
**CZ-19011 Praha - Bechovice 911**
- BG** Slav GmbH  
 Mihail Koltovi str. 18 W  
**BG-9000 Varna**  
 Tel. 052 605254
- HR** Einhell Croatia d.o.o.  
 Velika Ves 2  
**HR-49224 Lepajci**  
 Tel. 049 342 444, Fax 049 342 392
- SI** GMA-Elektromechanika d.o.o  
 Cesta Andreja Bilenca 115  
**SLO 1000 Ljubljana**  
 Tel. 01/5838304, Fax 01/5183803
- GR** An. Mavrofidopoulos S.A.  
 Technical & Commercial Company  
 12, Papastratou & Asklipiou Str.  
**GR 18545 Piraeus**  
 Tel. 0210 4136155, Fax 0210 4137692
- RU** Bermas  
 Altufyevskoe shosse, 2A  
**RU-S-127273 Moscow**  
 Tel. 095 7870179, Fax 095 5401750
- LT** Dirbita  
 Metalo str. 23  
**LT-02190 Vilnius**  
 Tel. 05 2395769, Fax 05 2395770
- EST** AS Baltoil  
 Roiu alev  
 Haaslava vald  
**EE-62102 Tartu**  
 Tel. 07 301 700, Fax 07 301 701
- UA** Halsei Trading Co. LLC  
 POB 9282, Nakheel Rd. Deira, Shop No. 15  
**UAE-Dubai**  
 Tel. 04 2279554, Fax 04 2217686
- IR** Alborz Abzar Co. Ltd.  
 No. 111, Bastan Passage, Imam Khomeini Ave.  
 IR-11146 Teheran  
 Tel. 021 6716072, Fax 021 6727177
- BA** FIS d.o.o  
 Poslovni Centar 96  
**BA-87000 Vitez**  
 Tel. 030 715 267, Fax 030 715 320
- CS** MANIMEX d.o.o  
 Uzice republike 93  
**SCG-31000 Uzice**  
 Tel. 031 551 983, Fax 031 601 539
- ZA** Eurasia Industrial and Automotive Supply  
 Bessemer Str.  
 Duncanville  
**ZA-Vereeniging 1930**  
 Tel. 16 455 571 2, Fax 16 455 571 6