

- ⓓ **Bedienungsanleitung
Druckspritze**
- Ⓒⓑ **Operating Instructions
Pressure Sprayer**
- Ⓕ **Mode d'emploi
du pulvérisateur à pression**
- Ⓜ **Istruzioni per l'uso
Spruzzatore a pressione**
- ⒹⓀ **Betjeningsvejledning
tryksprøjte**
- Ⓕ **Használati utasítás
nyomófecskendező**
- ⒻⓇ **Upute za
štrcaljku**
- ⒻⓈ **Uputstva za rukovanje
Pritisna prskalica**
- ⒸⓏ **Návod k použití
Tlaková stříkačka**
- ⒻⓀ **Návod na obsluhu
tlakovej striekačky**

1

Einhell®

Art.-Nr.: 34.251.64

I.-Nr.: 01018

BG-PS 5

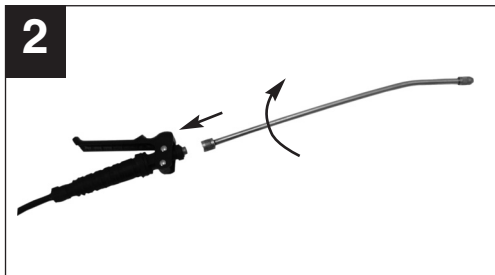

2

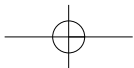

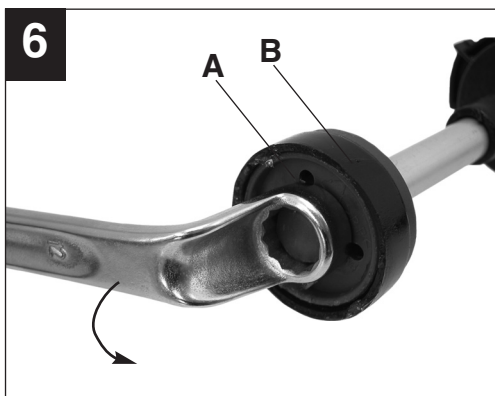
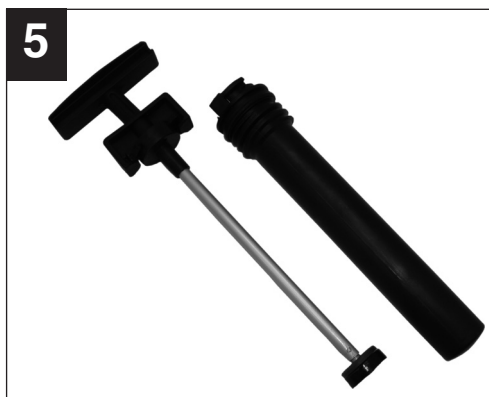
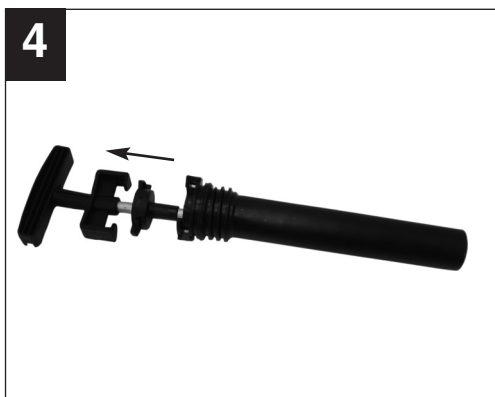

D

Inhaltsverzeichnis

1. Anwendungsbereich
2. Sicherheitshinweise
3. Gerätebeschreibung
4. Lieferumfang
5. Montage
6. Sprühmittelmengen
7. Pflanzenschutzmittel ansetzen
8. Befüllen
9. Spritzen
10. Technische Daten
11. Reinigung
12. Wartung der Pumpenmembrane
13. Ersatzteilbestellung
14. Entsorgung und Wiederverwertung

Erklärung der Symbole auf dem Gerät:



Pumpenhebel herausziehen auf Anschlag und nach links herausdrehen.



Bedienungsanleitung vor Gebrauch lesen.



Sprühlanze festhalten und Sprühstrahl nicht auf Personen halten!



Flachstrahlwinkel 60°



Mit Druck beaufschlagten Behälter nicht dauernder Sonnenbestrahlung aussetzen!



Mit Sprühmittel befüllten Behälter keinen Minustemperaturen aussetzen!



Keine nicht zugelassene oder ätzende Sprühmittel in den Druckbehälter füllen und versprühen!



Vor jeden Reinigungs- und Wartungsarbeiten den Behälter drucklos machen! Überdruckventil nach Oben ziehen und Druck ablassen!

Verpackung:

Das Gerät befindet sich in einer Verpackung um Transportschäden zu verhindern. Diese Verpackung ist Rohstoff und ist somit wiederverwendbar oder kann dem Rohstoffkreislauf zurückgeführt werden.

Beim Benutzen von Geräten müssen einige Sicherheitsvorkehrungen eingehalten werden, um Verletzungen und Schäden zu verhindern:

- Lesen Sie die Bedienungsanleitung sorgfältig durch und beachten sie deren Hinweise. Machen Sie sich anhand dieser Gebrauchsanweisung mit dem Gerät, dem richtigen Gebrauch sowie den Sicherheitsvorschriften vertraut.
- Bewahren Sie diese gut auf, damit Ihnen die Informationen jederzeit zur Verfügung stehen.
- Falls Sie das Gerät an andere Personen übergeben sollten, händigen Sie diese Bedienungsanleitung bitte mit aus.

Wir übernehmen keine Haftung für Unfälle oder Schäden, die durch Nichtbeachten dieser Anleitung entstehen.**1. Anwendungsbereich**

Die Druckspritze ist zum Sprühen von Sprühmitteln die in Haus und Garten gebräuchlich sind geeignet. Dies betrifft im Verwendungsland zugelassene Pflanzenschutzmittel und zusätzlich Unkrautvernichtungsmittel sowie flüssige Düngermittel. Diese Mittel sind uneingeschränkt verträglich mit den verwendeten Gerätewerkstoffen.

Bitte beachten Sie, dass unsere Geräte bestimmungsgemäß nicht für den gewerblichen, handwerklichen oder industriellen Einsatz konstruiert wurden. Wir übernehmen keine Gewährleistung, wenn das Gerät in Gewerbe-, Handwerks- oder Industriebetrieben sowie bei gleichzusetzenden Tätigkeiten eingesetzt wird.

2. Sicherheitshinweise:

- Pflanzenschutzmittel dürfen auf Freilandflächen nur angewandt werden, soweit diese landwirtschaftlich, forstwirtschaftlich oder gärtnerisch genutzt werden. Sie dürfen jedoch nicht in oder unmittelbar an oberirdischen Gewässern und Küstengewässern angewandt werden.
- Der Zugriff von Kindern ist durch geeignete

Maßnahmen zu verhindern.

- Die Druckspritze ist nicht geeignet zum Versprühen von Sprühflüssigkeiten über der zulässigen Betriebstemperatur von 40°C sowie von säurehaltigen, ätzenden und brennbaren Flüssigkeiten mit einem Flammpunkt unter 55°C. Ebenso dürfen keine Imprägniermittel versprüht werden.
- **Achtung!** Zerstäubte brennbare Flüssigkeiten sind auch bei Flammpunkt über 55°C leicht entzündlich.
- Verstopfte Düsen oder Kleinteile nicht mit dem Mund ausblasen.
- Verstopfte Düsen nur mit geeignetem Düsen-draht oder geeignetem Reinigungsmittel reinigen.
- Sprühmittel immer nach den Anweisungen des Herstellers mischen und verarbeiten.
- Nur soviel Spritzflüssigkeit ansetzen, wie benötigt wird.
- So befüllen, das nichts vorbeiläuft und nichts zurückspritzt.
- Sprühen Sie nicht auf Menschen, Tiere oder in Gewässer.
- Beim Sprühen von Pflanzenschutzmitteln und Schädlingsbekämpfungsmitteln immer Schutzkleidung tragen, da beim Versprühen feine Tröpfchen entstehen.
- Während der Arbeit mit Pflanzenschutzmitteln nicht essen, rauchen und trinken.
- Beim Befüllen aus dem Leitungsnetz den Füllschlauch nicht ohne Sicherheitsvorkehrungen in die Spritzflüssigkeit eintauchen lassen.
- Entnahme aus Oberflächengewässern nur nach amtlicher Genehmigung und bei Vermeidung aller Verunreinigungen.
- Beachten Sie die Windrichtung und sprühen Sie niemals gegen den Wind. Vermeiden Sie den Abtrieb der Sprühflüssigkeit auf nicht zu behandelnde Flächen.
- Nach Abschluss der Arbeit Hände und Gesicht gründlich reinigen.
- Nach jeder längeren Außerbetriebnahme und erneuter Inbetriebnahme soll das Sprühgerät auf eventuelle Beschädigungen untersucht werden.
- Defekte Teile bitte sofort austauschen.
- Verwenden Sie nur Original-Ersatzteile.
- Das Gerät im befüllten und ungefüllten Zustand nicht in der prallen Sonneneinstrahlung stehen lassen.
- Im Winter das Gerät komplett säubern und trocken halten damit keine Frostbeschädigungen auftreten können.
- Für Schäden, die durch unsachgemäße Reparaturen und unsachgemäße Handhabung bzw. Verfremdung der Anwendungsbereiche hervorgerufen werden, können wir keine Haftung

D

übernehmen.

- Das Öffnen des Gerätes und das Durchführen von Wartungsarbeiten am Gerät ist nur erlaubt, wenn der Behälter drucklos ist.
- Zum Druckablassen den trichterförmigen Knopf vom Überdruckventil herausziehen.
- Bitte beachten Sie die Sicherheitsdatenblätter für chemische Stoffe und Zubereitungen gemäß DIN 52 900 „DIN-Sicherheitsdatenblatt für chemische Stoffe und Zubereitungen“ und das AID Merkblatt 2079 „Befüllen von Pflanzenschutzgeräten“
Zu den Pflanzenschutzmitteln gehören z.B. Herbizide, Insektizide, Fungizide und Wachstumsregler sowie Stoffe, die dazu bestimmt sind, diesen Mitteln bei ihrer Anwendung zugesetzt zu werden, um ihre Eigenschaften oder ihre Wirkungsweise zu verändern.
- Nach jeder Außerbetriebnahme oder vor jeder Wartung am Gerät immer erst über das Überdruckventil den Druck durch Anheben des Überdruckventils ablassen.
- Zu Beginn jeder Saison und bei regelmäßigem Gebrauch mindestens monatlich einmal das Gerät auf Dichtigkeit und Funktionstauglichkeit aller Teile bei 2,5 bar Betriebsüberdruck in Betrieb und Ruhestellung prüfen.
- **Wichtiger Hinweis:** Starke Beanspruchung aufgrund der Betriebsweise (einschl. des Transports zum Einsatzort und der Aufbewahrung bei Nichtbenutzung), Umgebungseinflüsse (des Einsatzortes und des Aufbewahrungsortes bei Nichtbenutzung), mangelhafte Wartung und Pflege können zu vorzeitigem Verschleiß des Gerätes führen. Es sollte daher vor jeder Benutzung auf sicheren und betriebsfähigen Zustand, zumindest jedoch auf äußerlich erkennbare Schäden geprüft werden.
Insbesondere bei Auftreten sicherheitsbedenklicher Mängel, jedoch mindestens alle 5 Jahre haben Sachkundige, am besten ein Wartungsdienst zu prüfen, ob ein gefahrloser Betrieb weiterhin möglich ist.

3. Gerätebeschreibung (Abb. 1)

1. Pumpen-/ Tragegriff
2. Sprühlanze
3. Auslösehebel
4. Behälter
5. Trageriemen
6. Sicherheits-Überdruckventil
7. Integrierter Einfülltrichter
8. Einstellbarer Sprühkopf

6

4. Lieferumfang

- Druckspritze
- Sprühlanze
- Trageriemen

5. Montage

- Sprührohr an den Pistolengriff anschrauben (Abb. 2).
- Das Überdruckventil (Abb. 1/6) nicht herausdrehen!
- Überprüfen Sie ob die Verschraubungen für den Schlauch am Pistolengriff und am Behälter fest sitzen!

6. Sprühmittelmengen

Hinweis: Sprühmittel immer nach den Anweisungen des Mittelherstellers herstellen.
Die Menge ist nach dem tatsächlichen Bedarf zu wählen.

Anhaltswerte für den Pflanzenschutz

Bodenkulturen	0,3 – 0,5 ltr. für 10 m ²
Niedrige Sträucher	1,0 – 1,5 ltr. für 10m ²
Spalierbäume, Spindelbüsche	0,5 – 1,0 ltr. proStck.
Größere Buschbäume	2,0 ltr. pro Stck.
Ältere, freistehende Bäume	3,0 – 5,0 ltr. pro Stck

7. Pflanzenschutzmittel ansetzen

- Pflanzenschutzmittel niemals in Wohnräumen, Stallungen oder Lagerräumen für Lebens- und Futtermittel sondern ausschließlich im Freien ansetzen.
- Pflanzenschutzmittel in einem separaten Behälter ansetzen und gut vormischen. Erst dann in die Druckspritze füllen.
- Bei der Anwendung von Spritzmitteln, die aus pflanzlichen Präparaten angesetzt sind, müssen diese Flüssigkeiten vor dem Einfüllen gefiltert werden.

8. Befüllen

- Heben Sie vor dem Herausdrehen der Pumpe das Überdruckventil (Abb. 1/6) an und lassen Sie evtl. vorhandenen Überdruck ab.

- Drücken Sie den Pumpengriff ganz nach unten und drehen Sie (Linksdrehung) die Pumpe langsam heraus.
- Füllen Sie den Behälter maximal bis zur 5 Ltr. Markierung mit Spritzmittel auf. Anweisungen des Spritzmittelherstellers beachten.
- Setzen Sie die Pumpe ein, drücken Sie den Pumpengriff nach unten und drehen Sie die Pumpe (Rechtsdrehung) wieder fest ein. Der Pumpengriff rastet dabei in die Bajonettsicherung ein. **Hinweis:** Transportieren Sie die Druckspritze nur mit eingerasteter Bajonettsicherung.

9. Spritzen

- Pumpengriff durch leichte Linksdrehung aus der Bajonettsicherung lösen.
- Durch Pumpenbewegungen (auf+ab) des Pumpengriffes wird Druck im Behälter aufgebaut. Der maximale Behälterdruck (Betriebsüberdruck) darf 2,5 bar nicht übersteigen. Das Überdruckventil spricht bei mehr als 2,7 bar Überdruck an und lässt den Überdruck ab.
- Zum Sprühen den Auslösehebel (Abb. 1/3) am Pistolengriff drücken.
- Nach Loslassen des Auslösehebels stoppt der Sprühstrahl sofort.
- Nach jedem Gebrauch ist das Gerät zu reinigen und im geöffneten Zustand trocknen zu lassen.
- Die Lebensdauer des Gerätes wird erheblich verlängert wenn ab und zu die Dichtungsringe und Manschetten mit harz- und säurefreiem Fett geschmiert werden (Vaseline).
- **Wichtiger Hinweis:** Starke Beanspruchung aufgrund der Betriebsweise (einschl. des Transports zum Einsatzort und der Aufbewahrung bei Nichtbenutzung), Umgebungseinflüsse (des Einsatzortes und des Aufbewahrungsortes bei Nichtbenutzung), mangelhafte Wartung und Pflege können zu vorzeitigem Verschleiß des Gerätes führen. Es sollte daher vor jeder Benutzung auf sicheren und betriebsfähigen Zustand, zumindest jedoch auf äußerlich erkennbare Schäden geprüft werden. Insbesondere bei Auftreten sicherheitsbedenklicher Mängel, jedoch mindestens alle 5 Jahre haben Sachkundige, am besten ein Wartungsdienst zu prüfen, ob ein gefahrloser Betrieb weiterhin möglich ist.

10. Technische Daten

max. Einfüllmenge	5 l
Gesamt-Einfüllmenge	6,5 l
Volumenstrom V_{\max} =	1,07 l/min
zul. Betriebsüberdruck	2,5 bar
Sprühdruk	1,5 - 2,5 bar
optimaler Sprühabstand	0,6 m
zul. Betriebstemperatur	+ 40°C
Sicherheitsventil/ Entlüftungsventil	1
Düse	Hohlkegel 1 mm
Düsensprühwinkel	max. 60°
Rückstoßwinkel an der Düse	kleiner als 5N
Leergewicht	1,1 kg

11. Reinigung

Nach jedem Gebrauch ist das Gerät zu reinigen und der Behälter im geöffneten Zustand trocknen zu lassen. Beachten Sie dazu die Reinigungshinweise der Gebrauchsanleitung des verwendeten Spritzmittels und auch diese Anleitung.

Im Gerät verbleibende Restmengen sind über die Einfüllöffnung aus dem Behälter zu entfernen und für spätere Anwendungen zwischen zulagern oder nach den geltenden Vorschriften zu entsorgen.

Zur Reinigung gehen Sie wie folgt vor.

- Füllen Sie den leer gespritzten oder wie zuvor beschrieben entleerten Behälter mit der 10 fachen Menge der verbliebenen Restmenge klarem Wasser auf.
- Verschließen Sie den Behälter und schütteln Sie die Druckspritze mehrmals kräftig.
- Verspritzen Sie anschließend den Inhalt der Druckspritze auf die zuvor behandelte oder ausgesparte Restfläche.
- Wiederholen Sie diesen Vorgang.
- Der Behälter kann jetzt über die Einfüllöffnung restlos entleert werden.

12. Wartung der Pumpenmembrane (Abb. 3-7)

Achtung: Vor jeder Wartung am Gerät immer erst über das Überdruckventil (Abb. 1/6) den Druck durch einfaches Anheben des trichterförmigen Knopfes

D

vom Sicherheitsventil ablassen.

1. Pumpeneinsatz mit Hilfe eines Schraubendrehers aus dem Pumpengehäuse (Abb. 3-5) entfernen.
2. Membrane-Gegenplatte (Abb. 6/A) entfernen
3. Membrane (Abb. 6/B) herausnehmen und reinigen.
4. Gereinigte oder ggf. neue Membrane mit säurefreiem Fett (z. B. Vaseline) ein schmieren.
5. Der Zusammenbau erfolgt in umgekehrter Reihenfolge.

13. Ersatzteilbestellung

Bei der Ersatzteilbestellung sollten folgende Angaben gemacht werden:

- Typ des Gerätes
- Artikelnummer des Gerätes
- Ident- Nummer des Gerätes
- Ersatzteil- Nummer des erforderlichen Ersatzteils

Aktuelle Preise und Infos finden Sie unter www.isc-gmbh.info

14. Entsorgung und Wiederverwertung

Das Gerät befindet sich in einer Verpackung um Transportschäden zu verhindern. Diese Verpackung ist Rohstoff und ist somit wieder verwendbar oder kann dem Rohstoffkreislauf zurückgeführt werden.

Das Gerät und dessen Zubehör bestehen aus verschiedenen Materialien, wie z.B. Metall und Kunststoffe. Führen Sie defekte Bauteile der Sondermüllentsorgung zu. Fragen Sie im Fachgeschäft oder in der Gemeindeverwaltung nach!

Table of contents

1. Scope of use
2. Safety information
3. Layout
4. Items supplied
5. Assembly
6. Spray quantities
7. Preparing pesticides for use
8. Filling
9. Spraying
10. Technical data
11. Cleaning
12. Pump diaphragm maintenance
13. Ordering replacement parts
14. Disposal and recycling

Explanation of the symbols on the machine

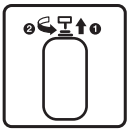

Pull out the pump lever as far as possible and unscrew it counter-clockwise.



Read the operating instructions before use.



Hold the spray lance and do not direct the jet at other people.



Flat jet angle 60°



Do not expose pressurized tanks to constant sunlight.



Do not expose tanks filled with spray solution to temperatures below zero.



Do not place any prohibited or caustic substances in the pressurized tank or spray them.



Depressurize the tank before starting any cleaning and maintenance work. Pull the pressure valve upwards and release the pressure.

GB**Packaging**

The unit is supplied in packaging to prevent it from being damaged in transit. The raw materials in this packaging can be reused or recycled.

When using the equipment, a few safety precautions must be observed to avoid injuries and damage.

- Read the operating instructions carefully and comply with them at all times. It is important to consult these instructions in order to acquaint yourself with the unit, its proper use and the important safety regulations.
- Keep this manual in a safe place, so that the information is available at all times.
- If you give the equipment to any other person, make sure that you pass on these operating instructions as well.

We can accept no liability for damage or accidents which arise due to non-compliance with these instructions.

1. Scope of use

The pressure sprayer is designed for spraying common home and garden products. These include pesticides, weed killers, and liquid fertilizers that have been approved for use in the country of purchase and are thus fully compatible with the sprayer.

Please note that our equipment has not been designed for use in commercial, trade or industrial applications. Our warranty will be voided if the equipment is used in commercial, trade or industrial businesses or for equivalent purposes.

2. Safety information:

- Pesticides may only be sprayed in outdoor areas that are used for agricultural, forestry, or horticultural purposes. Never spray pesticides in or in the direct vicinity of open bodies of water (including coastal waters).
- Suitable measures must be taken to keep the pressure sprayer out of the reach of children.
- The pressure sprayer is not designed to spray liquids that exceed the maximum permitted operating temperature of 40 °C. Acidic, caustic, and flammable liquids whose flash point is below 55 °C and impregnating agents may also not be used.

Important! Atomized flammable liquids with a flash point in excess of 55 °C are also highly combustible.

- Do not use your mouth to blow out plugged nozzles or other small parts.
- Only use a suitable nozzle wire or cleaning agent to clean plugged nozzles.
- Always follow the chemical manufacturer's instructions when mixing and working with spray solutions.
- Only fill the tank with as much liquid as required.
- Do not allow the liquid to escape the tank or splash back when filling.
- Never spray persons, animals, or into bodies of water!
- Always wear protective clothing when spraying pesticides and insecticides to avoid direct contact with the tiny droplets that form.
- Do not eat, smoke, or drink while working with pesticides.
- When filling the tank from a building water supply system, exercise caution if you submerge the hose into the spray solution.
- Only fill the tank with water from a lake or pond if you are legally authorized to do so and if all associated contamination can be avoided.
- Note the direction of the wind and never spray against it. Avoid accidentally spraying areas you do not want to treat (overspray).
- Thoroughly clean your hands and face after spraying.
- If you have not used the pressure sprayer for an extended period of time, check it for possible damage prior to reusing it.
- Immediately replace defective parts.
- Use only original replacement parts.
- Do not leave the unit (filled or empty) in direct sunlight.
- Before placing the unit in winter storage, thoroughly clean and dry it out so that it is not damaged by frost.
- We will not be liable for any damage that results from improper repairs and/or improper handling of the unit (e.g. using the unit in ways for which it was not intended).
- Opening the unit and performing maintenance work on it is only permitted when the tank is depressurized.
- To relieve the pressure, pull up the funnel-shaped knob connected to the overpressure valve.
- Please observe the safety data sheets for chemical materials and preparations as per DIN 52 900, "DIN Safety Data Sheet for Chemical Materials and Preparations" and AID leaflet 2079, "Befüllen von Pflanzenschutzgeräten"

(filling plant protection implements).

- Pesticides include - but are not limited to - herbicides, insecticides, fungicides and growth regulators as well as materials that are intended to be used in conjunction with these agents in order to modify their properties or effects.
- Each time after using the unit and prior to performing any maintenance work on it, release the pressure by raising the pressure valve.
- At the beginning of each season and at least once a month during regular use, check the unit for proper sealing and functionality of all parts at an operating pressure of 3 bar (in operation and at rest).
- **Important note:** Heavy stresses caused by the way in which the unit is used (including transport to the place of use and storage during non-use), ambient influences (at the place of use and the storage place when it is not in use), poor maintenance and care may cause it to suffer premature wear. You should therefore check that the unit is in safe and working order or that there at least no obvious signs of damage before use. An expert, ideally a service outlet, should check whether the unit is still safe to use particularly after any faults have occurred that may adversely affect its safety, or every five years at the latest.

3. Layout (Fig. 1)

1. Pump / carry handle
2. Spray lance
3. Release lever
4. Tank
5. Strap
6. Safety pressure valve
7. Integral filler neck
8. Adjustable spray head

4. Items supplied

- Pressure sprayer
- Spray lance
- Strap

5. Assembly

- Screw the spray tube to the pistol grip (Fig. 2).
- Do not unscrew the overpressure valve (Fig. 1/6)
- Check to ensure that the screw connections for

the hose at the spray gun handle and on the tank are tight!

6. Spray quantities

Note: Always follow the manufacturer's instructions when mixing spray solutions.

Fill the tank only with the amount of solution you intend to use.

Reference information for plant protection

Soil cultures	0.3 - 0.5 liters per 10 m ²
Small bushes	1.0 - 1.5 liters per 10 m ²
Espalier trees and spindle bushes	
	0.5 - 1.0 liters per tree/bush
Larger shrub trees	2.0 liters per tree
Older, free-standing trees	3.0 - 5.0 liters per tree

7. Preparing pesticides for use

- Pesticides must be used outdoors only and never in living quarters, stables, or storage rooms for food and animal feed.
- Fill a separate container with pesticide and thoroughly premix. Now fill the pressure sprayer.
- If you intend to use organic spray solutions, they must be filtered prior to filling the sprayer.

8. Filling

- Before you unscrew the pump, raise the pressure valve (Fig. 1/6) and release any pressure that may be in the unit.
- Press down the pump handle as far it will go and slowly unscrew the pump (counter-clockwise).
- Fill the tank up to a maximum of the 5 liter mark with the spray solution. Follow the instructions provided by the spray product manufacturer.
- Insert the pump, press down the pump handle as far it will go and screw in the pump (clockwise) until it is tight again. The pump handle will engage in the bayonet lock. **Note:** The bayonet lock must be properly latched whenever you transport the pressure sprayer.

9. Spraying

- Release the pump handle from the bayonet lock by turning it counter-clockwise slightly.
- Pressure is built up in the tank by pumping the pump handle (up and down).

GB

The maximum tank pressure (operating pressure) must not exceed 2.5 bar. The pressure valve trips at a pressure of 2.7 bar and releases any pressure above this level.

- To spray, press the trigger (Fig. 1/3) on the spray gun handle.
- The spray jet will stop immediately you let go of the trigger.
- After use, clean the unit and leave it open to dry.
- The service life of the unit will be increased dramatically if you lubricate the sealing rings and sleeves with resin and acid-free grease (Vaseline).
- **Important note:** Heavy stresses caused by the way in which it is used (including transport to the place of use and storage during non-use), ambient influences (at the place of use and the storage place when it is not in use), poor maintenance and care may cause the unit to suffer premature wear. You should therefore check that it is in safe and working order, but at least for obvious signs of damage before use. An expert, ideally a service outlet should check whether the unit is still safe to use, particularly after any faults have occurred that may adversely affect its safety but at least every five years.

10. Technical data

Max. filling capacity	5 l
Total filling capacity	6,5 l
Volumetric flow rate, $V_{max} =$	1.07 liters/min.
Permissible operating pressure	2.5 bar
Optimal spray pressure	1.5 - 2.5 bar
Optimal spray distance	0.6 m
Permissible operating temperature	+ 40°C
Safety valve / vent valve	1
Nozzle	hollow cone 1 mm
Nozzle spraying angle	max. 60°
Repulsion angle at the nozzle	less than 5N
Net weight	1.1 kg

11. Cleaning

After use, clean the unit and leave the sprayer tank open to dry. Note the cleaning instructions in the directions for use that came with the chemical in

addition to these cleaning instructions.

Remove any remaining liquid from the tank through the tank's filler opening and store the liquid properly for subsequent use or dispose of it in accordance with the applicable regulations.

Perform the following steps to clean the pressure sprayer:

- After the tank has been sprayed empty or after completely emptying the tank as previously described, fill the tank with clear water to a level that amounts to ten times the residual liquid.
- Close the tank and forcefully shake the pressure sprayer several times.
- Now spray the contents of the pressure sprayer on the area you just treated or on an area that you reserved for this purpose.
- Repeat the cleaning process.
- The tank can now be drained through the filler opening.

12. Maintenance of the pump diaphragms (Fig. 3-7)

Important: Before carrying out any maintenance on the unit, always release the pressure by simply pulling up on the funnel-shaped knob on the safety valve (Fig. 1/6).

1. Remove the pump insert from the pump casing using a screwdriver (Fig. 3-5).
2. Remove the diaphragm counter plate (Fig. 6/A).
3. Remove the diaphragms (Fig. 6/B) and clean them.
4. Lubricate the cleaned or new diaphragms with acid-free grease (for example Vaseline).
5. Assemble in reverse order.

13. Ordering replacement parts

Please quote the following data when ordering replacement parts:

- Type of machine
- Article number of the machine
- Identification number of the machine
- Replacement part number of the part required

For our latest prices and information please go to www.isc-gmbh.info



14. Disposal and recycling

The unit is supplied in packaging to prevent its being damaged in transit. This packaging is raw material and can therefore be reused or can be returned to the raw material system.

The unit and its accessories are made of various types of material, such as metal and plastic. Defective components must be disposed of as special waste. Ask your dealer or your local council.

F**Table des matières :**

1. Domaine d'utilisation
2. Consignes de sécurité
3. Description de l'appareil
4. Volume de livraison
5. Montage
6. Quantités de liquide à pulvériser
7. Utilisation de produits phytosanitaires
8. Remplissage
9. Pulvérisation
10. Caractéristiques techniques
11. Nettoyage
12. Nettoyage/remplacement de la membrane de la pompe
13. Commande de pièces de rechange
14. Mise au rebut et recyclage

Explication des symboles sur l'appareil

Tirez le levier de la pompe jusqu'à la butée et tournez vers la gauche.



Lisez le mode d'emploi avant usage.



Maintenir la lance de vaporisation et ne pas viser de personnes avec le jet !



Angle de vaporisation plat 60°



Ne pas exposer les réservoirs sous pression à l'ensoleillement sur une longue durée !



Ne pas exposer les réservoirs remplis de produit à vaporiser à des températures au-dessous de zéro !



Ne pas remplir dans les récipients ni vaporiser de produit à vaporiser non autorisé ou caustique !



Avant tous travaux de nettoyage et de maintenance, dégager complètement la pression du récipient ! Tirer la soupape de surpression vers le haut et faire sortir la pression !

Emballage :

L'appareil se trouve dans un emballage permettant d'éviter les dommages dus au transport. Cet emballage est en matière naturelle et recyclable et peut donc être réutilisé ultérieurement ou réintroduit dans le circuit des matières premières.

En cas d'utilisation des appareils certaines mesures de sécurité doivent impérativement être respectées pour éviter tous dommages et blessures :

- Veuillez lire attentivement la totalité de ce mode d'emploi et en respecter les consignes. Apprenez à vous servir correctement de l'appareil à l'aide de ce mode d'emploi et familiarisez-vous avec les consignes de sécurité.
- Veillez à le conserver en bon état pour pouvoir accéder aux informations à tout moment.
- Si l'appareil doit être remis à d'autres personnes, veillez à leur remettre aussi ce mode d'emploi.

Nous déclinons toute responsabilité pour les accidents ou dommages consécutifs au non-respect de ce mode d'emploi.

1. Domaine d'utilisation

Le pulvérisateur sert à pulvériser des produits convenant à l'emploi en maison et dans les jardins. Cela concerne les produits phytosanitaires, autorisés dans le pays d'utilisation, ceux destinés à détruire les mauvaises herbes ainsi que les engrais liquides. Ces produits sont compatibles sans limites avec les matériaux utilisés pour fabriquer l'appareil.

Veillez au fait que nos appareils, conformément au règlement, n'ont pas été conçus pour être utilisés dans un environnement professionnel, industriel ou artisanal. Nous déclinons toute responsabilité si l'appareil venait à être utilisé professionnellement, artisanalement ou par des sociétés industrielles, tout comme pour toute activité équivalente.

2. Consignes de sécurité :

- Les produits phytosanitaires doivent uniquement être utilisés sur des surfaces de pleine terre, dès lors qu'on les utilise dans l'agriculture, la sylviculture et pour le jardinage. Mais ils ne doivent pas être utilisés dans ni à proximité immédiate des eaux de surfaces et des eaux côtières.
- Il faut interdire l'accès aux enfants par des

mesures adéquates.

- Le pulvérisateur à pression ne convient pas à la pulvérisation de liquide à une température de service admissible supérieure à 40°C ni à la pulvérisation de liquides contenant de l'acide, de liquides corrosifs et inflammables ayant un point d'inflammation inférieur à 55°C. De la même manière, aucun agent hydrofuge ne doit être pulvérisé.
- **Attention !** Les liquides inflammables pulvérisés sont également très inflammables à un point d'inflammation supérieur à 55°C .
- Ne nettoyez pas les buses bouchées ou de petites pièces en soufflant dedans avec la bouche.
- Les buses bouchées ne doivent être nettoyées qu'avec un fil à buse approprié ou à l'aide d'un produit de nettoyage convenant.
- Mélangez et traitez les liquides à pulvériser toujours conformément aux instructions du fabricant.
- Appliquez uniquement la quantité de liquide à pulvériser nécessaire.
- Remplissez de telle sorte que rien ne va à côté et n'éclabousse.
- N'arrosez ni les personnes ni les animaux, et ne vaporisez pas les eaux.
- En pulvérisant des produits phytosanitaires et des insecticides, portez toujours des vêtements de protection, puisque la pulvérisation peut générer de fines gouttelettes.
- Ne mangez pas, ne fumez pas et ne buvez pas pendant que vous travaillez avec des produits phytosanitaires.
- Pendant le remplissage à partir du réseau de conduite, ne trempez pas le tuyau de remplissage dans le liquide à pulvériser sans prendre des mesures de sécurité.
- Prélèvement des eaux de surface uniquement après autorisation officielle et en évitant toute pollution.
- Faites attention à la direction du vent et ne pulvériser jamais contre le vent. Evitez que du liquide de pulvérisation ne se répande sur les surfaces qui ne sont pas à traiter.
- Lorsque vous avez terminé, nettoyez à fond les mains et le visage.
- Après chaque arrêt prolongé et remise en service, le pulvérisateur doit être contrôlé quant à d'éventuels endommagements.
- Remplacez immédiatement les pièces défectueuses.
- Utilisez exclusivement des pièces d'origine.
- Ne laissez pas l'appareil exposé directement au soleil, qu'il soit rempli ou vide.
- En hiver, nettoyez complètement l'appareil et

F

maintenez-le au sec pour qu'il ne soit pas endommagé par le gel.

- Nous déclinons toute responsabilité pour tous les dommages occasionnés par des réparations n'ayant pas été effectuées dans les règles de l'art, par un maniement incorrect et/ou pour toute transformation des domaines d'application.
- L'ouverture de l'appareil ou tous travaux de maintenance réalisés sur l'appareil sont exclusivement autorisés lorsque le récipient est sans pression.
- Pour faire descendre la pression, retirez le bouton en forme d'entonnoir de la soupape de surpression.
- Respectez les fiches techniques de sécurité relatives aux substances et préparations chimiques conformément à la norme DIN 52 900 « Fiche technique de sécurité DIN relative aux produits chimiques et à leurs préparations » et la fiche technique AID 2079 « Remplissage d'appareils phytosanitaires ». Font partie des produits phytosanitaires par ex. les herbicides, insecticides, fongicides et régulateurs de croissance ainsi que les produits destinés à être ajoutés à ces derniers pour leur application afin de modifier leur effet ou leurs caractéristiques.
- Après chaque mise hors service ou avant chaque maintenance de l'appareil, faites toujours évacuer la pression via la soupape de surpression en la relevant.
- Contrôlez l'appareil au début de chaque saison et en cas d'utilisation régulière, au moins une fois par mois, quant à son étanchéité et le bon fonctionnement de toutes les pièces à une surpression de service de 2,5 bars en service et en position de repos.
- **Remarque importante** : une grande sollicitation due à la façon dont l'appareil est utilisé (y compris le transport sur le lieu d'application et le stockage lorsqu'il n'est pas utilisé), les influences de l'environnement (du site d'exploitation et du lieu de stockage), un manque de maintenance et d'entretien peuvent entraîner une usure prématurée de l'appareil. Il faut par conséquent contrôler avant chaque utilisation s'il est en état de marche fiable et sûr, ou du moins si des dommages peuvent être détectés extérieurement. En particulier, lorsque des vices faisant douter de la sécurité du fonctionnement apparaissent, il est indispensable de faire contrôler l'appareil par des spécialistes ou, de préférence, par un service de maintenance pour savoir s'il est

possible de continuer à l'employer sans danger. Ce contrôle doit cependant être effectué au moins tous les 5 ans.

3. Description de l'appareil(fig. 1)

1. poignée de la pompe/poignée
2. lance de vaporisation
3. levier de déclenchement
4. réservoir
5. bandoulière
6. soupape de surpression de sécurité
7. trémie d'alimentation intégrée
8. tête de pulvérisation réglable

4. Volume de livraison

- pulvérisateur à pression
- lance de vaporisation
- bandoulière

5. Montage

- Vissez le tube de pulvérisation sur la poignée pistolet (fig. 2).
- La soupape de surpression (6, figure 1) ne doit pas être retirée en la tournant!
- Contrôlez si les vissages du tuyau à poignée de pistolet et sur le récipient sont bien fixés!

6. Quantités de liquide à pulvériser

Remarque : fabriquez toujours la substance de pulvérisation selon les instructions du fabricant du produit. Il faut choisir la quantité en fonction de votre besoin réel.

Valeurs de références pour la protection des plantes

Cultures au sol	0,3 – 0,5 l. pour 10 m ²
Arbustes bas	1,0 – 1,5 l. pour 10 m ²
Arbres en espaliers, basse-tiges	0,5 – 1,0 l. par pce
Buissons plus grands	2,0 l. par pce
Arbres isolés plus anciens	3,0 – 5,0 l. par pce

7. Utilisation de produits phytosanitaires

- N'utilisez jamais de produit phytosanitaire dans les pièces d'habitation, dans les écuries ou dans les dépôts d'aliments et de fourrage, mais employez-le uniquement à l'air libre.
- Placez le produit phytosanitaire dans un récipient séparé et mélangez bien. Ce n'est qu'après que vous pourrez le remplir dans le pulvérisateur à pression.
- Lorsque vous utilisez des liquides à pulvériser à base de préparations végétales, il faut filtrer ces liquides avant de les remplir.

8. Remplissage

- Avant de sortir la pompe en la tournant, soulevez le clapet de surpression (fig. 1/pos. 6) et dégagez l'évtl. surpression présente.
- Appuyez sur la poignée de la pompe/poignée complètement vers le bas et tournez la pompe lentement (à gauche) pour la sortir.
- Remplissez le récipient au maximum jusqu'au repère 5 l. avec le liquide de pulvérisation en suivant les instructions du fabricant du produit.
- Mettez la pompe en place, appuyez sur la poignée de la pompe/poignée vers le bas et tournez la pompe (à droite) pour la fixer à nouveau. La poignée de la pompe/poignée s'enclenche dans le cran de sûreté à baïonnette.
Remarque : transportez le pulvérisateur à pression uniquement lorsque le cran de sûreté à baïonnette est enclenché.

9. Pulvérisation

- Dégagez la poignée de la pompe du cran de sûreté à baïonnette en la tournant légèrement vers la gauche.
- La pression s'établit dans le réservoir à pression en pompant (haut + bas)
Il ne faut pas dépasser une pression maximale du réservoir de 2,5 bars (surpression de service). Le clapet de surpression se déclenche lorsque les 2,7 bars de surpression sont dépassés et dégage de la surpression.
- Appuyez sur le levier de déclenchement (fig. 1/3) sur la poignée du pistolet pour vaporiser.
- Le jet de vaporisation s'arrête dès que l'on relâche le levier de déclenchement.
- Après chaque emploi, nettoyez l'appareil et faites-le sécher en état ouvert.
- La durabilité de l'appareil sera nettement plus

grande si vous graissez de temps en temps les bagues d'étanchéité et les manchettes avec une graisse exempte de résine et d'acide (vaseline).

- **Remarque importante :** Une grande sollicitation due à la façon dont l'appareil est utilisé (y compris le transport sur le lieu d'application et le stockage lorsqu'il n'est pas utilisé), les influences de l'environnement (du site d'exploitation et du lieu de stockage), un manque de maintenance et d'entretien peuvent entraîner une usure prématurée de l'appareil. Il faut par conséquent contrôler avant chaque utilisation s'il est en état de marche fiable et sûr, ou du moins si des dommages peuvent être détectés extérieurement.

En particulier, lorsque des vices faisant douter de la sécurité du fonctionnement apparaissent, il est indispensable de faire contrôler l'appareil par des spécialistes ou, de préférence, par un service de maintenance pour savoir s'il est possible de continuer à l'employer sans danger. Ce contrôle doit cependant être effectué au moins tous les 5 ans.

10. Caractéristiques techniques

Quantité de remplissage maxi.	5 l
Volume total	6,5 l
Flux volumétrique V_{max} =	1,07 l /min
Surpression de service admise	2,5 bars
Pression de vaporisation	1,5 à 2,5 bars
Distance de vaporisation optimale	0,6 m
Température de service admise	+ 40°C
Soupape de sûreté/ soupape de purge d'air	1
Buse	Cône creux 1 mm
Angle de pulvérisation des buses	maxi. 60°
Force de réaction au niveau de la buse	inférieure à 5N
Poids à vide	1,1 kg

11. Nettoyage

Après chaque emploi, nettoyez l'appareil et faites sécher le récipient en état ouvert. Respectez pour ce faire les instructions de nettoyage de la notice d'instructions du produit de pulvérisation utilisé ainsi que ce mode d'emploi.

Les quantités résiduelles restant dans l'appareil doivent être enlevées du récipient via l'orifice d'introduction et être entreposées pour une application ultérieure ou être éliminées selon les prescriptions en vigueur.

F

Pour le nettoyage, procédez de la manière suivante.

- Remplissez le récipient vidé par pulvérisation ou vidangé comme décrit précédemment avec 10 fois la quantité technique résiduelle (voir données techniques) d'eau claire.
- Verrouillez le récipient et secouez vigoureusement le pulvérisateur à pression.
- Pulvérisez ensuite le contenu du pulvérisateur à pression sur la surface restante ou traitée auparavant.
- Répétez cette procédure.
- Le récipient peut maintenant être vidé entièrement via l'orifice d'introduction.

divers, comme par ex. des métaux et matières plastiques. Éliminez les composants défectueux dans les systèmes d'élimination des déchets spéciaux. Renseignez-vous dans un commerce spécialisé ou auprès de l'administration de votre commune !

12. Maintenance de la membran de la pompe (fig. 3-7)

Attention : Avant chaque maintenance de l'appareil, faites toujours dégager tout d'abord la pression via le clapet de surpression (fig. 1/6) en soulevant tout simplement la tête en forme d'entonnoir du clapet de surpression.

1. Retirez la pompe de son carter à l'aide d'un tournevis (fig.3-5).
2. Retirez la contre-plaque de la membrane (fig. 6/A).
3. Retirez la membrane (fig. 6/B) et nettoyez-la.
4. Graissez la membrane nettoyée ou la nouvelle membrane avec de la graisse sans acide (p. ex. vaseline).
5. Le montage s'effectue dans l'ordre inverse.

13. Commande de pièces de rechange

Pour les commandes de pièces de rechange, veuillez indiquer les références suivantes:

- Type de l'appareil
- No. d'article de l'appareil
- No. d'identification de l'appareil
- No. de pièce de rechange de la pièce requise

Vous trouverez les prix et informations actuelles à l'adresse www.isc-gmbh.info

14. Mise au rebut et recyclage

L'appareil se trouve dans un emballage permettant d'éviter les dommages dus au transport. Cet emballage est une matière première et peut donc être réutilisé ultérieurement ou être réintroduit dans le circuit des matières premières.

L'appareil et ses accessoires sont en matériaux



Indice

1. Settore d'impiego
2. Avvertenze di sicurezza
3. Descrizione dell'apparecchio
4. Elementi forniti
5. Montaggio
6. Quantità delle sostanze da spruzzare
7. Preparazione degli anticrittogamici
8. Riempimento
9. Spruzzatura
10. Caratteristiche tecniche
11. Pulizia
12. Manutenzione/cambio della membrana della pompa
13. Commissione dei pezzi di ricambio
14. Smaltimento

Spiegazione dei simboli sull'apparecchio



Estraete la leva della pompa fino alla battuta girandola verso sinistra.



Prima di usare l'apparecchio leggete le istruzioni per l'uso.



Tenete ferma la lancia di spruzzatura e non dirigete il getto verso le persone!



Angolazione getto diffuso 60°



Non esponete al sole per lungo tempo il serbatoio sotto pressione!



Non esponete il serbatoio riempito con la sostanza da spruzzare a temperature inferiori allo zero!



Non mettete nel serbatoio e spruzzate sostanze non consentite o caustiche!



Prima di ogni operazione di pulizia e manutenzione eliminate la pressione dal serbatoio! Tirate la valvola di sovrappressione verso l'alto e scaricate la pressione!

I**Imballaggio:**

L'apparecchio si trova in una confezione per evitare i danni dovuti al trasporto. Questo imballaggio rappresenta una materia prima e può perciò essere riutilizzato o riciclato.

Nell'usare gli apparecchi si devono rispettare diverse avvertenze di sicurezza per evitare lesioni e danni:

- Leggete attentamente le istruzioni per l'uso ed osservatene le avvertenze. Con l'aiuto di queste istruzioni per l'uso, familiarizzate con l'apparecchio, il suo uso corretto e le avvertenze di sicurezza.
- Conservate bene le informazioni per averle a disposizione in qualsiasi momento.
- Se date l'apparecchio ad altre persone consegnate loro queste istruzioni per l'uso insieme all'apparecchio.

Non ci assumiamo alcuna responsabilità per incidenti o danni causati dal mancato rispetto di queste istruzioni.**1. Settore d'impiego**

Lo spruzzatore a pressione è adatto per applicare tutti i liquidi spruzzabili comunemente usati in casa ed in giardino. Ciò riguarda non solo gli anticrittogamici il cui uso è autorizzato nel paese d'utilizzo, ma anche i diserbanti e i concimi liquidi. Tali sostanze sono compatibili senza limitazioni con i materiali dell'apparecchio.

Tenete presente che i nostri apparecchi non sono stati costruiti per l'impiego professionale, artigianale o industriale. Non ci assumiamo alcuna garanzia quando l'apparecchio viene usato in imprese commerciali, artigianali o industriali, o in attività equivalenti.

2. Avvertenze di sicurezza

- Gli anticrittogamici possono essere impiegati su superfici aperte solo se usati a scopi agricoli, forestali o di orticoltura. Tuttavia non devono essere utilizzati in acque superficiali e costiere e neanche nelle loro immediate vicinanze.
- Adottate misure atte a tenere l'apparecchio lontano dalla portata dei bambini.
- Lo spruzzatore a pressione non è adatto a spruzzare liquidi al di sopra della temperatura consentita di 40°C e neanche liquidi contenenti

acidi, corrosivi e infiammabili con un punto di infiammabilità inferiore a 55°C. Inoltre non si devono spruzzare prodotti di impermeabilizzazione.

Attenzione! I liquidi combustibili nebulizzati sono facilmente infiammabili anche con un punto di infiammabilità superiore 55°C.

- Non pulite piccole parti o i nebulizzatori ostruiti soffiando con la bocca.
- Pulite gli ugelli ostruiti solo con filo di ferro apposito oppure con detergente adatto.
- Mescolate e maneggiate le sostanze da spruzzare sempre secondo le istruzioni del produttore.
- Preparate solo la quantità necessaria di liquido da spruzzare.
- Riempitelo in modo tale da non spargere nulla e da non creare spruzzi.
- Non dirigete lo spruzzo verso persone, animali o specchi d'acqua.
- Portate sempre degli indumenti protettivi nello spruzzare antiparassitari e anticrittogamici poiché spruzzando si creano delle piccole goccioline.
- Non mangiate, non fumate e non bevete quando eseguite lavori con gli anticrittogamici.
- Se riempite l'apparecchio direttamente dalla rete idrica non fate immergere il tubo di riempimento nel liquido da spruzzare senza aver preso misure di sicurezza.
- Il prelievo di acque superficiali è consentito solo su autorizzazione ufficiale e evitando ogni forma di inquinamento.
- Fate attenzione alla direzione del vento e non dirigete mai lo spruzzo contro vento. Evitate di spruzzare il liquido su superfici che non devono essere trattate.
- Dopo aver terminato il lavoro lavatevi bene le mani ed il viso.
- In caso di una rimessa in esercizio dopo un lungo periodo di inattività controllare che lo spruzzatore non presenti danni.
- Sostituite subito le parti difettose.
- Usate solamente ricambi originali.
- Non lasciate l'apparecchio, sia pieno che vuoto, esposto ai raggi del sole.
- D'inverno pulite completamente l'apparecchio e tenetelo asciutto in modo che non venga danneggiato dal gelo.
- Non ci assumiamo alcuna responsabilità per danni causati da riparazioni o trattamenti non eseguiti a regola d'arte come anche dall'impiego per scopi diversi da quelli previsti.
- È permesso aprire l'apparecchio ed eseguire operazioni di manutenzione solo se non c'è pressione.

- Per scaricare la pressione tirate il pulsante a forma di imbuto della valvola di limitazione della pressione.
- Osservate le schede tecniche di sicurezza per le sostanze ed i preparati chimici secondo la norma DIN 52 900 "Schede di sicurezza DIN per le sostanze ed i preparati chimici" ed il foglio d'istruzioni AID 2079 "Riempimento di apparecchi per il trattamento delle piante.
- Gli anticrittogamici comprendono per es. erbicidi, insetticidi, fungicidi e regolatori della crescita come anche le sostanze destinate ad essere additate ad esse all'impiego per modificare le loro caratteristiche o i loro effetti.
- Dopo ogni messa fuori esercizio o prima di ogni manutenzione dell'apparecchio scaricate sempre prima la pressione tramite sollevando la valvola di sovrappressione.
- All'inizio di ogni stagione e in caso di uso regolare controllate l'apparecchio almeno una volta al mese verificandone la tenuta e la funzione corretta di tutte le parti sia in posizione di riposo sia in esercizio a 2,5 bar di sovrappressione d'esercizio.
- **Avvertenza importante:** forti sollecitazioni dovute al modo di funzionamento (compresi il trasporto sul luogo d'impiego e la conservazione nel caso di non-utilizzo), influssi ambientali (del luogo d'impiego e del luogo di conservazione nel caso di non-utilizzo), scarsa manutenzione e cura possono comportare un'usura anzitempo dell'utensile. Ogni volta prima dell'uso si deve quindi controllare che l'apparecchio sia in condizioni sicure ed in grado di funzionare o perlomeno che non mostri danni visibili. Tecnici specializzati, meglio ancora un servizio di manutenzione, devono controllare se sia ancora possibile il funzionamento sicuro dell'utensile, soprattutto nel caso si presentino difetti che possono comprometterne la sicurezza e comunque ogni 5 anni.

3. Descrizione dell'apparecchio (Fig. 1)

1. Impugnatura della pompa e manico
2. Lancia di spruzzatura
3. Leva di scatto
4. Serbatoio
5. Tracolla
6. Valvola di sicurezza di sovrappressione
7. Imbuto di riempimento integrato
8. Spruzzatore regolabile

4. Elementi forniti

- Spruzzatore a pressione
- Lancia di spruzzatura
- Tracolla

5. Montaggio

- Avvitare la lancia all'impugnatura della pistola (Fig. 2)
- Non togliere la valvola limitatrice della sovrappressione (Fig. 1/6)!
- Controllate che i collegamenti a vite del tubo all'impugnatura della pistola e al serbatoio siano ben serrati!

6. Quantità delle sostanze da spruzzare

Avvertenza: preparate le sostanze da spruzzare sempre secondo le istruzioni del produttore. Scegliete la quantità a seconda dell'effettiva necessità.

Valori indicativi per il trattamento delle piante

Piante a livello del suolo	0,3 - 0,5 litri per 10 m ²
Cespugli bassi	1,0 - 1,5 litri per 10 m ²
Alberi a spalliera, cespugli rampicanti	0,5 - 1,0 litri per pianta
Alberi piccoli	2,0 litri per pianta
Alberi grandi ed isolati	3,0 - 5,0 litri per pianta

7. Preparazione degli anticrittogamici

- Non preparate mai gli anticrittogamici in casa, nella stalla o in un magazzino per prodotti alimentari o mangimi, bensì solamente all'aperto.
- Preparate gli anticrittogamici in un recipiente separato e mischiateli bene. Solo dopo aver eseguito tali operazioni versateli nello spruzzatore a pressione.
- Se si usano prodotti a base di preparati vegetali, tali liquidi devono venire filtrati prima di essere versati nel serbatoio.

8. Riempimento

- Sollevate la valvola di limitazione della pressione prima di svitare la pompa (Fig. 1/Pos. 6) e scaricate la sovrappressione eventualmente presente.
- Premete l'impugnatura/la maniglia della pompa

I

completamente verso il basso e svitate lentamente la pompa (ruotandola verso sinistra).

- Riempite il serbatoio al massimo fino al segno di 5 litri con il liquido da spruzzare preparato seguendo attentamente le istruzioni del produttore.
 - Inserite la pompa, premete l'impugnatura/la maniglia della pompa verso il basso e riavvitate bene la pompa (girandola verso destra). L'impugnatura/la maniglia della pompa ingrana così nella sicura a baionetta.
- Avvertenza:** trasportate lo spruzzatore a pressione solo con la sicura a baionetta chiusa.

9. Spruzzatura

- Staccate l'impugnatura della pompa dalla sicura a baionetta ruotandola leggermente verso sinistra.
- La pressione nel serbatoio viene creata muovendo (su e giù) l'impugnatura della pompa. La pressione massima del serbatoio (sovrappressione d'esercizio) non deve superare i 2,5 bar. La valvola limitatrice della pressione interviene ad una sovrappressione di 2,7 bar scaricando la pressione in eccesso.
- Per spruzzare premete la leva di scatto (Fig. 1/3) sull'impugnatura della pistola.
- Mollando la leva il getto dello spruzzo si interrompe subito.
- Pulite e fate asciugare l'apparecchio aperto ogni volta dopo averlo usato.
- La durata dell'apparecchio viene prolungata notevolmente se ogni tanto gli anelli di tenuta e le guarnizioni vengono spalmati con grasso neutro e privo di resina (vaselina).
- **Avvertenza importante:** forti sollecitazioni dovute al modo di funzionamento (compresi il trasporto sul luogo d'impiego e la conservazione nel caso di non-utilizzo), influssi ambientali (del luogo d'impiego e del luogo di conservazione nel caso di non-utilizzo), scarsa manutenzione e cura possono comportare un'usura anzitempo dell'utensile. Ogni volta prima dell'uso si deve quindi controllare che l'apparecchio sia in condizioni sicure ed in grado di funzionare o perlomeno che non mostri danni visibili. Tecnici specializzati, meglio ancora un servizio di manutenzione, devono controllare se sia ancora possibile il funzionamento sicuro dell'utensile, soprattutto nel caso si presentino difetti che possono comprometterne la sicurezza e comunque ogni 5 anni.

10. Caratteristiche tecniche

Capacità massima	5 l
Capacità totale	6,5 l
Portata in volume V _{max} =	1,07 l /min
Sovrappressione d'esercizio permessa	2,5 bar
Pressione di spruzzatura	1,5 - 2,5 bar
Distanza ottimale di spruzzatura	0,6 m
Temperatura d'esercizio permessa	+40°C
Valvola di sicurezza/	
Valvola di sfianto	1
Nebulizzatore	foro conico 1 mm
Angolo di spruzzo del nebulizzatore	max. 60°
Angolo del getto al nebulizzatore	inferiore a 5N
Peso a vuoto	1,1 kg

11. Pulizia

Dopo ogni uso pulite l'apparecchio e fate asciugare all'aperto il recipiente. A tal fine tenete presente le avvertenze di pulizia delle istruzioni per l'uso del liquido spruzzato e queste istruzioni.

Le quantità di liquido rimaste nell'apparecchio devono essere vuotate dal recipiente facendole uscire dall'apertura di riempimento e conservate per impieghi successivi o smaltite seguendo le norme vigenti.

Per la pulizia procedete nel modo seguente.

- Riempite il recipiente, vuotato come descritto sopra o dopo aver spruzzato tutto il liquido, con acqua pulita in una quantità corrispondente a 10 volte la quantità restante per motivi tecnici (vedi Caratteristiche tecniche).
- Chiudete il recipiente e agitate bene e con forza per più volte lo spruzzatore a pressione.
- Spruzzate poi il contenuto dello spruzzatore sulle superfici precedentemente trattate o su superfici da trattare rimaste.
- Ripetete questo procedimento.
- Il contenitore può ora venire completamente vuotato tramite l'apertura di riempimento.



12. Manutenzione della membrana della pompa (Fig. 3-7)

Attenzione: prima di ogni lavoro di manutenzione all'apparecchio scaricate sempre la pressione tramite la valvola limitatrice della sovrappressione (Fig. 1/6) semplicemente sollevando il bottone ad imbuto della valvola di sicurezza.

1. Con l'aiuto di un cacciavite togliete l'insert della pompa dalla carcassa della pompa (Fig. 3-5).
2. Togliete la contropiastra della membrana (Fig. 6/A).
3. Estraete la membrana (Fig. 6/B) e pulitela.
4. Applicate del grasso neutro (per es. vaselina) sulla membrana pulita o su quella nuova.
5. L'assemblaggio avviene nell'ordine inverso.

13. Commissione dei pezzi di ricambio

Volendo commissionare dei pezzi di ricambio, si dovrebbe dichiarare quanto segue:

- modello dell'apparecchio
- numero dell'articolo dell'apparecchio
- numero d'ident. dell'apparecchio
- numero del pezzo di ricambio del ricambio necessitato.

Per i prezzi e le informazioni attuali si veda www.isc-gmbh.info

14. Smaltimento e riciclaggio

L'apparecchio si trova in una confezione per evitare i danni dovuti al trasporto. Questo imballaggio rappresenta una materia prima e può perciò essere utilizzato di nuovo o riciclato.

L'apparecchio e i suoi accessori sono fatti di materiali diversi, per es. metallo e plastica.

Consegnate i pezzi difettosi allo smaltimento di rifiuti speciali. Per informazioni rivolgetevi ad un negozio specializzato o all'amministrazione comunale!

DK/N

Indholdsfortegnelse

1. Anvendelsesområde
2. Sikkerhedsanvisninger
3. Beskrivelse af tryksprøjtenes dele
4. Leveringen omfatter
5. Montaage
6. Sprøjtemiddelmængder
7. Tilberedning af plantebeskyttelsesmidler
8. Påfyldning
9. Sprøjtning
10. Tekniske data
11. Rengøring
12. Vedligeholdelse af pumpemembraner
13. Reservedelsbestilling
14. Bortskaffelse og genanvendelse

Forklaring af symboler på tryksprøjten:



Træk pumpearmen ud til anslag, og drej den venstre om og op.



Læs betjeningsvejledningen, før du bruger tryksprøjten første gang.



Hold fast i sprøjtelansen, og ret ikke sprøjtestrålen mod andre personer!



Fladstrålevinkel 60°



Når der er tryk i beholderen, må den ikke udsættes for solstråling i længere tid!



Når beholderen er fyldt op med sprøjtemiddel, må den ikke udsættes for frost!



Fyld aldrig ulovlige eller ætsende sprøjtemidler i trykbeholderen!



Gør altid beholderen trykløs inden ren- og vedligeholdelse! Træk op i overtryksventilen, og udled trykket!

Emballage:

Tryksprøjten er pakket ind for at undgå transportskader. Emballagen består af råmaterialer og kan således genanvendes eller indleveres på genbrugsstation.

Ved brug af arbejdsredskaber er der visse sikkerhedsforanstaltninger, som skal overholdes for at undgå skader på personer og materiel:

- Læs omhyggeligt betjeningsvejledningen igennem, og følg alle anvisninger. Brug betjeningsvejledningen som grundlag til at gøre dig fortrolig med, hvordan tryksprøjten anvendes korrekt og med øje for sikkerheden.
- Opbevar vejledningen et praktisk sted, så du altid kan tage den frem efter behov.
- Husk at lade betjeningsvejledningen følge med tryksprøjten, hvis du overdrager den til andre!

Vi fraskriver os ethvert ansvar for skader på personer eller materiel, som måtte opstå som følge af, at anvisningerne i denne betjeningsvejledning tilsidesættes.**1. Anvendelsesområde**

Tryksprøjten er beregnet til sprøjtning af sprøjtemidler, som anvendes til hus og have. Dette omfatter plantebeskyttelsesmidler samt også ukrudtsbekæmpelsesmidler og flydende gødningsmidler, som er lovlige i anvendelseslandet. Sådanne midler er uden videre forenelige med produktets fabrikationsmaterialer.

Bemærk, at vore produkter ikke er konstrueret til erhvervsmæssig, håndværksmæssig eller industriel brug.

Vi fraskriver os ethvert ansvar, såfremt produktet anvendes i erhvervsmæssigt, håndværksmæssigt, industrielt eller lignende øjemed.

2. Sikkerhedsanvisninger:

- Plantebeskyttelsesmidler må kun anvendes på frilandsarealer, såfremt disse udnyttes til landbrug, skovbrug eller havebrug. Plantebeskyttelsesmidler må dog under ingen omstændigheder anvendes på eller ved overflade- og kystvand.
- Sørg for, at børn ikke kan få adgang til apparaturet.
- Tryksprøjten er ikke beregnet til sprøjtning af sprøjtevæsker over den tilladte driftstemperatur

på 40°C samt af syreholdige, ætsende og brandbare væsker med et flammepunkt under 55°C. Der må heller ikke sprøjtes med imprægneringsmidler. **Vigtigt!** Forstøvede brandbare væsker er ligeledes letantændelige ved et flammepunkt over 55°C.

- Tilstoppede dyser eller smådele må ikke udblæses med munden.
- Tilstoppede dyser må kun rengøres med en egnet dysetråd eller et egnet rengøringsmiddel.
- Sprøjtemidler skal altid blandes og behandles i henhold til producentens anvisninger.
- Tilbered ikke mere sprøjtevæske end nødvendigt.
- Fyld op på en sådan måde, at væske ikke løber ved siden af eller sprøjter tilbage.
- Sprøjt ikke på mennesker, dyr eller i vandløb o.lign.
- Ved sprøjtning af plantebeskyttelsesmidler og skadedyrsbekæmpelsesmidler er brug af beskyttelsestøj påbudt, da der under sprøjtningen dannes fine dråbepartikler.
- Undgå rygning samt indtag af mad og drikke under arbejde med plantebeskyttelsesmidler.
- Ved påfyldning fra ledningsnettet må påfyldningsslangen ikke neddyppes i sprøjtevæsken, uden at der træffes behørig sikkerhedsforanstaltninger.
- Vandindtag fra overfladevand kun efter tilladelse fra myndigheder og kun ved garanti for, at der ikke sker forurening.
- Vær opmærksom på vindretningen - sprøjt aldrig mod vinden. Pas på afdrift – sprøjtevæsken må ikke lande på arealer, der ikke skal behandles.
- Vask hænder og ansigt grundigt efter arbejdets ophør.
- Efter længere tids driftspause og ved ny ibrugtagning skal tryksprøjten kontrolleres for eventuelle skader.
- Defekte dele skal skiftes ud med det samme.
- Brug kun originale reservedele.
- Lad ikke tryksprøjten stå i direkte solskin, hverken i tom eller fuld tilstand.
- Til vinteren skal tryksprøjten rengøres komplet og holdes tør, så der ikke kan opstå frostskaade.
- Vi kan ikke påtage os ansvaret for skader, som måtte opstå som følge af usagkyndig reparation og håndtering eller forkert anvendelse.
- Åbning af tryksprøjten eller vedligeholdelse må kun finde sted, når der ikke er tryk i beholderen.
- Trykket udledes ved at trække ud i den tragtformede knop på overtryksventilen.
- Bemærk sikkerhedsdatablade for kemiske stoffer og tilberedninger i henhold til DIN 52 900 „DIN-sikkerhedsdatablad for kemiske stoffer og tilberedninger“ og AID informationskrivelse

DK/N

2079 „Påfyldning af materiel til plantebeskyttelse”. Til kategorien plantebeskyttelsesmidler hører f.eks. ukrudtsbekæmpelsesmidler, insektbekæmpelsesmidler, svampebekæmpelsesmidler og vækstregulerende midler samt midler, som er beregnet til at tilsættes ovennævnte midler med det formål at ændre deres egenskaber eller virkning.

- Hver gang, efter at tryksprøjten har været i brug og før vedligeholdelse, skal trykket udlædes ved at løfte op i overtryksventilen.
- I begyndelse af hver sæson og ved regelmæssig brug skal apparaturet mindst en gang om måneden undersøges for eventuelle utætheder og nedsat funktionsevne – undersøgelsen omfatter alle dele ved et driftstryk på 2,5 bar, såvel med tryksprøjten i drift som i hvilestilling.
- **Vigtig oplysning:** Kraftig belastning, der følger af brugsforholdene (inkl. transport til anvendelsesstedet og opbevaring, når tryksprøjten ikke benyttes), påvirkning fra omgivelserne (anvendelsesstedet og opbevaringsstedet) samt mangelfuld vedligeholdelse kan fremskynde nedslidningen af tryksprøjten. Det er derfor en god ide, at undersøge tryksprøjten tilstand hver gang før brug, både med henblik på funktionsevne og sikkerhed; tjek i det mindste for umiddelbart synlige skader. Tryksprøjten skal efterses af en fagmand, hvis der opstår mangler, som forringer sikkerheden, og under alle omstændigheder mindst hvert 5. år.

3. Beskrivelse af tryksprøjten dele (fig. 1)

1. Pumpe-/ bæregreb
2. Sprøjtelanse
3. Udløserarm
4. Beholder
5. Bæresele
6. Sikkerheds-overtryksventil
7. Integreret påfyldningstragt
8. Indstilleligt sprøjtehoved

4. Leveringen omfatter:

- Tryksprøjte
- Sprøjtelanse
- Bæresele

5. Montage

- Sprøjterør skrues på pistolgrebet (fig. 2)
- Overtryksventil (fig. 1/6) må ikke drejes ud!
- Prøv efter, om skruesamlinger til slangen på pistolgrebet og på beholderen sidder fast!

6. Sprøjtemiddelmængder

Bemærk: Sprøjtemidler skal håndteres i henhold til anvisningerne fra sprøjtemidlets producent. Mængden bestemmes ud fra det faktiske behov.

Vejledende angivelser for plantebeskyttelse

Agerbrug	0,3 – 0,5 l til 10 m ²
Lav buskvækst	1,0 – 1,5 l til 10m ²
Espaliertræer, spindeltræer	0,5 – 1,0 l pr. enhed
Større busktræer	2,0 l pr. enhed
Ældre, fritstående træer	3,0 – 5,0 l pr. enhed

7. Tilberedning af plantebeskyttelsesmidler

- Plantebeskyttelsesmidler må ikke tilberedes i beboelsesrum, stalde eller lagerrum til levnedsmidler eller foderstoffer – tilberedning skal ske udendørs.
- Plantebeskyttelsesmidlet tilberedes og forblendes grundigt i en separat beholder. Først herefter fyldes midlet i tryksprøjten.
- Ved brug af sprøjtemidler, som er tilberedt af plantepræparater, skal væsken filtreres, før den fyldes i.

8. Påfyldning

- Løft op i overtryksventilen (fig. 1/6), inden du skruer pumpen op, og lad et evt. overtryk slippe ud.
- Pres pumpegrebet helt ned, og drej langsomt pumpen op (venstre om).
- Fyld sprøjtemiddel i beholderen, maks. op til 5 l-mærket. Følg anvisningerne fra producenten af sprøjtemidlet.
- Sæt pumpen i, pres pumpegrebet ned, og drej pumpen ned igen (højre om). Pumpegrebet skal gå i indgreb i bajonetsikringen. **Bemærk:** Bajonetsikringen skal være aktiveret, når tryksprøjten transporteres.

9. Sprøjtning

- Løsn pumpegrebet fra bajonetsikringen ved at dreje det en anelse mod venstre.
- Træk pumpegrebet op og ned for at opbygge et tryk i beholderen. Trykket i beholderen må ikke overstige 2,5 bar (driftsovertryk). Overtryksventilen træder i funktion ved et overtryk på mere end 2,7 bar, hvorved overtrykket udledes.
- Sprøjtning foretages ved at presse ind på udløserarmen (fig. 1/3) på pistolgrebet.
- Når du slipper udløserarmen, standses sprøjtestrålen straks.
- Rengør tryksprøjten hver gang efter brug; lad den tørre adskilt.
- Tryksprøjtens levetid vil forlænges betydeligt, hvis tætningsringene og manchetterne af og til smøres med fedt, som ikke indeholder harpiks eller syre (vaseline).
- **Vigtig oplysning:** Kraftig belastning som følge af brugsbetingelser (inkl. transport til anvendelsesstedet og opbevaring, når tryksprøjten ikke benyttes), påvirkning fra omgivelserne (anvendelsesstedet og opbevaringsstedet), mangelfuld vedligeholdelse kan fremskynde nedslidningen af tryksprøjten. Det er derfor en god ide, at undersøge tryksprøjtens tilstand hver gang før brug, både med henblik på funktionsevne og sikkerhed; tjek i det mindste for umiddelbart synlig skade. Hvis der opstår mangler, som kan forringe sikkerheden, og under alle omstændigheder mindst hvert 5. år skal du lade tryksprøjten undersøge af en fagmand.

10. Tekniske data

Maks. påfyldningsmængde	5 l
Samlet påfyldningsmængde	6,5 l
Volumenstrøm V_{\max} =	1,07 l/min
Tilladt driftstryk	2,5 bar
Sprøjtetryk	1,5 - 2,5 bar
Optimal sprøjteafstand	0,6 m
Tilladt driftstemperatur	+ 40°C
Sikkerhedsventil/ udluftningsventil	1
Dyse	Hulkegle 1 mm
Dysesprøjtevinkel	Maks. 60°
Tilbageslagsvinkel på dysen	Mindre end 5N
Egenvægt	1,1 kg

11. Rengøring

Rengør tryksprøjten hver gang efter brug, og lad beholderen tørre åbnet.

Følg anvisningerne om rengøring i brugsanvisningen til sprøjtemidlet samt denne vejledning.

Restmængder, der bliver tilbage i sprøjten, skal fjernes fra beholderen via påfyldningsåbningen og opbevares for senere brug eller bortskaffes ifølge gældende forskrifter.

Rengøring foretages på følgende måde:

- Når beholderen er sprøjtet tom eller tømt som ovenfor beskrevet, fyldes den med rent vand i en mængde svarende til 10x restmængden.
- Luk beholderen, og ryst tryksprøjten kraftigt flere gange.
- Sprøjt herefter tryksprøjtens indhold ud på det før behandlede restareal.
- Gentag proceduren.
- Nu kan beholderen tømmes helt via påfyldningsåbningen.

12. Vedligeholdelse af pumpe membraner (fig. 3-7)

Vigtigt: Hver gang før vedligeholdelsesarbejde skal trykket udledes via overtryksventilen (fig- 3-5), idet du løfter op i den tragtformede knap på sikkerhedsventilen.

1. Tag pumpeindsatsen ud af pumpehuset (fig. 3-5) med en skruetrækker.
2. Fjern membranens kontraplade (fig. 6/A).
3. Tag membranen (fig. 6/B) ud, og rens den.
4. Smør den rensede eller nye membran ind i syrefri fedt (f.eks. vaseline).
5. Samling sker i modsat rækkefølge.

13. Bestilling af reservedele

Ved bestilling af reservedele skal følgende oplyses:

- Savens type.
- Savens artikelnummer.
- Savens identifikationsnummer.
- Nummeret på den nødvendige reservedel.

Aktuelle priser og øvrige oplysninger finder du på internetadressen www.isc-gmbh.info

DK/N

14. Bortskaffelse og genanvendelse

Maskinen er pakket ind for at undgå transportskader. Emballagen består af råmaterialer og kan således genanvendes eller indleveres på genbrugsstation. Maskinen og dens tilbehør består af forskellige materialer, f.eks. metal og plast. Defekte komponenter skal kasseres ifølge miljøforskrifterne og må ikke smides ud som almindeligt husholdningsaffald. Hvis du er i tvivl: Spørg din forhandler, eller forhør dig hos din kommune!

Tartalomjegyzék

1. Alkalmazási terület
2. Biztonsági utasítások
3. A készülék leírása
4. A szállítás terjedelme
5. Összeszerelés
6. Permetezőszermennyiség
7. Növényvédőszer felhordása
8. Megtölteni
9. Fecskendezni
10. Technikai adatok
11. Tisztítás
12. A szivattyúmembránok karbantartása
13. Pótalkatrészek megrendelése
14. Megsemmisítés és újrahasznosítás

A készüléken levő szimbólumok magyarázata:



Kihúzni a szivattyú emelőkart ütközésig és balra kicsavarni.



Használat előtt elolvasni a használati utasítást.



Tartsa feszesen a permetező szárat és ne irányítsa a permetező sugarat személyek felé!

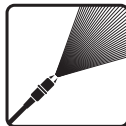

Lapossugárszeglet 60°



Ne tegye ki a beömlési nyomás alatt álló tartályokat állandó napbesugárzásnak!



Ne tegye ki a permetező szerekkel töltött tartályokat mínusz hőmérsékletnek!



A nyomótartályba ne töltsön bele és permetezzen el nem engedélyezett vagy maró hatású permetezőszereket!



A tartályt minden tisztítás – és karbantartási munka előtt nyomásmentesíteni!
A túlnyomás szelepet felhúzni és leengedni a nyomást!

H**Csomagolás:**

A készülék, a szállítási károk megakadályozásához be van csomagolva. Ez a csomagolás nyersanyag és így újrafelhasználható vagy pedig vissza lehet vezetni a nyersanyag körfolyamathoz.

A készülékek használatánál, a sérülések és a károk elkerüléséhez be kell tartani egy pár biztonsági intézkedést:

- Kérjük olvassa a használati utasítást figyelmesen át és vegye figyelembe annak utasításait. Ismerkedjen meg e használati utasítás alapján a készülékkel, annak helyes használatával valamint a biztonsági utasításokkal.
- Őrizze ezt jól meg, azért hogy mindenkor rendelkezésére álljanak az információk.
- Ha más személyeknek átadná a készüléket, akkor kérjük kézbesítse ki vele ezt a használati utasítást is.

Nem vállalunk felelőséget olyan balesetekért vagy károkért, amelyek ennek az utasításnak a figyelmen kívül hagyásából keletkeznek.

1. Alkalmazási terület

A nyomófecskendező a házban és kertben használatos permetezőszereknek a permetezésére alkalmas.

Ez a használt országban engedélyezett növényvédőszerket és kiegészítő gyomirtási szereket valamint a folyékony trágyázószereket illeti. Ezek a szerek korlátolatlanul összeegyeztethetőek a használt készülékananyagokkal.

Kérjük vegye figyelembe, hogy a készülékeink rendeltetésük szerint nem az ipari, kézműipari vagy gyári bevetésre lettek konstruálva. Nem vállalunk szavatosságot, ha a készülék ipari, kézműipari vagy gyári üzemek területén valamint egyenértékű tevékenységek területén van használva.

2. Biztonsági utasítások:

- A növényvédőszerket csak akkor szabad szántóföldi felületre használni, ha ezek földművelésként, erdőgazdaságilag vagy kertészetiileg vannak használva. De nem szabad őket a felszín feletti vízekben és parti vízekben vagy azok közvetlen közelében használni.
- Megfelelő intézkedések által meg kell akadályozni a gyerekek hozzáférését.
- A nyomófecskendező nem alkalmas az engedélyezett 40°C feletti üzemhőmérséklet

feletti permetezőfolyadékok valamint savtartalmú, maró hatású és 55°C alatti gyulladási ponttal rendelkező gyullékony folyadékok szétpermetezésére. Úgyszintén nem szabad impregnáló szereket szétpermetezni.

Figyelem! Az 55°C gyulladási pont feletti szétpermetezett gyullékony folyadékok is könnyen gyullékonyak.

- Ne fújja ki a szályával az eldugult fúvókákat vagy aprórészeket.
- Az eldugult fúvókákat csak a megfelelő fúvókadróttal vagy egy megfelelő tisztítószerral kítisztítani.
- A permetezőszert mindig a gyártó utasításai szerint keverni és megdolgozni.
- Csak annyi permetezőfolyadékot betenni amennyire szükség van.
- Úgy megtölteni, hogy ne folyon semmi sem mellé és ne spriccelődjön semmi sem vissza.
- Ne permetezzen emberekre, állatokra vagy vízbe.
- Növényvédőszerket és rovarirtószereket permetezésénél mindig védőruházatot hordani, mivel a permetezésnél finom cseppek keletkeznek.
- Ne egyen, dohányozzon és igyon a növényvédőszerrel való dolgozásnál.
- A vezetéki hálózatból való feltöltésnél a töltőtömlőt ne merítse be védő intézkedések nélkül a spriccelendő folyadékba.
- A felszín feletti vízektől való kivételnél csak a hivatalos engedély szerint és minden szennyeződés elkerülése mellett.
- Vegye figyelembe a szél irányát és ne permetezzen sohasem a szél ellen. Kerülje el a permetezőfolyadéknak a nem megmunkálandó felületekre való lecsöppenését.
- A munka befejezése után alaposan megtisztítani kezeit és az arcát.
- Minden hosszabb ideig tartó üzemkivüli helyezés és újboli beüzemeltetésnél le kell ellenőrizni a permetező készüléket esetleges károsulásokra.
- Defektes részeket azonnal kicserélni.
- Csak originális pótalkatrészeket használni.
- Ne hagyja a készüléket, se megtöltött állapotban sem üres állapotban a direkt napbesütésben állva.
- Télen a készüléket komplett megtisztítani és szárazon tartani, azért hogy ne tudjanak fagyási károk fellépni.
- Nem vállalung szavatosságot olyan károkért amelyek a szakszerűtlen javítások és a szakszerűtlen kezelés ill. a használati területenek az elidegenítése által lesznek előidézve.
- A készüléknek a kinyitása és a készüléken

történő karbantartási munkák elvégzése csak akkor engedélyezett, ha a tartály nyomásmentes.

- A nyomás leeresztéséhez kihúzni a túlnyomás-szelepből a tölcsérformájú gombot.
- Kérjük vegye figyelembe a kémia anyagokkal és a DIN 52 900 „DIN-biztonsági adatlap a kémia anyagokhoz és előkészítésükhöz” szerinti előkészítésükkel kapcsolatos biztonsági adatlapokat és a „Növényvédőkészülékek megtöltése” AID 2079-es jegyzetlapot. A növényvédőszerreklékhez tartoznak például a herbicidék, rovarölő porok, gombaölők és növésszabályozók valamint anyagok, amelyek arra vannak meghatározva, hogy ezeknek a szereknek a használatánál hozzá legyennek adva, azért hogy megváltoztatják a tulajdonságukat vagy a hatásmódjukat.
- Minden üzemenkívülhelyezés után vagy a készüléken történő minden karbantartási munka előtt mindig először a túlnyomás szelep megemlése által a túlnyomás szelepen keresztül leeresztetni a nyomást.
- A készüléket a szezon kezdetén és rendszeres használatnál legalább havonta egyszer 2,5 bar üzemtúlnyomásnál, üzemben és nyugalmi állapotban tömörségre és funkcióképességre leellenőrizni.
- **Fontos utasítás:** Az üzemmód általi erős igénybevétel (beleértve a bevetési helyhez történő szállítást és nemhasználat esetén a tárolást is), környezeti befolyásolások (a bevetési helyen és a tárolási helyen nemhasználat esetén), hiányos karbantartás és ápolás a készülék idő előtti gyors elkopásához vezethet. Ezért minden használat előtt le kell ellenőrizni biztos és üzemképes állapotára de legalább a kívülről felismerhető károokra. Különösen a biztonságos veszélyes hibáknál, de legalább minden 5 évben szakértőknek, legjobb egy karbantartási szolgálatnak, le kell ellenőriznie, hogy egy veszélymentes üzem továbbra lehetséges e.

3. A készülék leírása (1-es ábra)

1. Szivattyú-/ hordozófogantyú
2. Permetezőszár
3. Kioldókar
4. Tartály
5. Hordozósíj
6. Biztonsági-túlnyomás szelep
7. Integrált betöltő tölcsér
8. Beállítható permetezőfe

4. A szállítás terjedelme

- Nyomófecskenendező
- Permetezőszár
- Hordozósíj

5. Felszerelés

- A permetező csövet rácsavarozni a pisztolyfogantyúra (2-es ábra).
- Ne csavarja ki a túlnyomás-szelepet (1/6-os ábra)!
- Ellenőrizze le, hogy a tömlőhöz tartozó csavarkötések a pisztolyfogantyún és a tartályon feszesen vannak-e rajta!

6. Permetezőszermennyiség

Utasítás: A permetezőszereket mindig a gyártó utasítása szerint előállítani.

A mennyiséget a tényleges szükséglet szerint választani.

Irányértékek a növényvédelemhez

Földművelés	0,3 – 0,5 ltr. 10 m ² -re
Alacsony cserjefélék	1,0 – 1,5 ltr. 10 m ² -re
Spalírfák, csikos kecskerágók	0,5 – 1,0 ltr. darabonként
Nagyobb bokorfák	2,0 ltr. darabonként
Öregebb, szabadon álló fák	3,0 – 5,0 ltr. darabonként

7. Növényvédőszer felhordása

- Ne hordja fel sohasem a növényvédőszeret lakóterekben, istállókban vagy az élelmiszerre és álati eledelre szolgáló raktárhelyiségekben, hanem csak kizárólagosan a szabadban.
- A növényvédőszert egy külön tartályba berakni és jól összekeverni. Csak azután betölteni a nyomófecskenendezőbe.
- Olyan permetezőszereket a használatánál, amelyek növényi preparátumokból lettek előkészítve, meg kell ezeket a folyadékokat betöltésük előtt szűrni.

8. Megtölteni

- A szivattyú kicsavarása előtt emelje meg a túlnyomás szelepet (1/6-os ábra) és engedje le az esetleg fennálló túlnyomást.

H

- Nyomja teljesen le a szivattyúfogantyút és csavarja (balra csavarás) lassan ki a szivattyút.
- Töltse a tartályt maximálisan az 5 liter jelzésig permetezési szerrel fel. Vegye figyelembe a permetezőszer gyártójának az utasításait.
- Tegye be a szivattyút, nyomja le a szivattyú fogantyúját és csavarja (jobbra csavarás) ismét feszesen be. Ennél bereteszelt a szivattyú bajonett biztosítása. **Utasítás:** A nyomófecskendőt csak bereteszelt bajonett biztosítással szállítani.

9. Fecskendezni

- A szivattyúfogantyút egy enyhe balrafordítás által kioldani a bajonett biztosítóból.
- A tartályban a nyomást a szivattyúfogantyú szivattyú mozgatása (fel + le) által lehet felépíteni.
A maximális tartálynomásnak (üzeműlnomás) nem szabad 2,5 bart túllépnie. A túlnyomásszelep 2,7 bar-os túlnyomásnál lép üzembe és engedi le a túlnyomást.
- A permetezéshez megnyomni a kioldókart (1/3-as ábra) a pisztolyfogantyún.
- A pisztolyfogantyú elengedése után rögtön leáll a permetezősugár.
- Minden használat után meg kell tisztítani a készüléket és hagyni kell nyitott állapotban megszáradni.
- A készülék élettartama jelentősen meghosszabbodik, ha néha a tömítőgyűrűket és a manzsettákat gyantával vagy savmentes zsírral bekeni (vazelin).
- **Fontos utasítás:** Az üzemeltetés mód általi erős igénybevétel (beleértve a bevetési helyhez történő szállítást és a nemhasználat eseténél való tárolást is), a környezet befolyása (a bevetés és a tárolás helyén, nemhasználat esetén), a nem megfelelő karbantartás és ápolás, a készülék idő előtti elkopásához vezethet. Ezért minden használat előtt felül kellene vizsgálni a készüléket biztos és üzemképes állapotra, vagy legalább a kívülről felismerhető károokra. Különösen a biztonságot veszélyeztető hibák fellépésekor, de legalább minden 5 évben egy szakértőnek meg kell vizsgálnia, legjobb egy karbantartási szolgálatnál, hogy egy veszélytelen üzemeltetés továbbra is lehetséges-e.

10. Technikai adatok

Max. betöltési mennyiség	5 l
Össz betöltési mennyiség	6,5 l
Volumenáramlat $V_{max} =$	1,07 l/perc
Engedélyezett üzemtűlnomás	2,5 bar
Permetezőnyomás	1,5 - 2,5 bar
Optimális permetező távolság	0,6 m
Engedélyezett üzemhőmérséklet	+ 40°C
Biztonsági szelep/légtelenítő szelep	1
Fúvóka Üreges kúp	1 mm
Fúvóka permetezőszög	max. 60°
Visszaütésszög a fúvókán kisebb	5N-nél
Ürestömög	1,1 kg

11. Tisztítás

Minden használat után meg kell tisztítani a készüléket és hagyni kell a tartályt nyitott állapotban megszáradni. Vegye ehhez figyelembe a használt spriccelőszer használati utasításában levő tisztítási utasításokat valamint ezt az utasítást is.

A készülékben hátramaradó maradékmennyiségeket a betöltőnyíláson keresztül eltávolítani a tartályból és későbbi használatra közbensően tárolni vagy az érvényes előírások szerint megsemmisíteni.

A tisztításhoz járjon a következő képpen el.

- Töltse fel az üresre spriccelt vagy az előzőekben leírtak szerint kiürített tartályt a hátramaradt maradékmennyiség 10 szeresének megfelelő tiszta vízzel.
- Zárja be a tartályt és rázza meg többször erősen a nyomófecskendőt.
- Spriccelje azután szét a nyomófecskendő tartalmát az előzőleg megoldozott vagy kispórolt maradékterületre.
- Ismétlje meg ezt az eljárást.
- A tartályt most a betöltőnyíláson keresztül maradék nélkül ki lehet üríteni.

12. A szivattyúmembránok karbantartása (Ábrák 3-7)

Figyelem: A készüléken történő bármilyen fajta karbantartási munka előtt mindig először a túlnyomás szelepen (1/6-os ábra) keresztül leengedni a nyomást, azáltal hogy egyszerűen megemeli a biztonsági szelepen levő tölcserformájú

gombot.

1. Egy csavarhúzó segítségével eltávolítani a szivattyúházból (ábrák 3-tól – 5-ig) a szivattyúbetétet.
2. Eltávolítani a membrán-ellenlemezt (ábra 6/A)
3. Kivenni és megtisztítani a membránokat (ábra 6/B).
4. Savmentes zsírral (mint például vazelin) bekenni a megtisztított vagy adott esetben új membránokat.
5. Az összeszerelés az ellenkező sorrendben történik.

13. A pótalkatrész megrendelése

A pótalkatrészek megrendelésénél a következő adatokat kellene megadni

- A készülék típusát
- A készülék cikkszámát
- A készülék ident-számát
- A szükséges pótalkatrész pótalkatrész-számát

Aktuális árak és információk a www.isc-gmbh.info alatt található.

14. Megsemmisítés és újrahasznosítás

A szállítási károk megakadályozásához a készülék egy csomagolásban található. Ez a csomagolás nyersanyag és ezáltal ismét felhasználható vagy pedig visszavehető a nyersanyag körforgáshoz. A szállítási és annak a tartozékai különböző anyagokból állnak, mint például fém és műanyagok. A defekt alkatrészeket vigye a különhulladéki megsemmisítéshez. Érdeklődjön utánna a szaküzletben vagy a községi közigazgatásnál!

**HR/
BIH**

Sadržaj

1. Područje primjene
2. Sigurnosne napomene
3. Opis uređaja
4. Opseg isporuke
5. Montaža
6. Količine sredstva za prskanje
7. Stavljanje sredstva za zaštitu bilja
8. Punjenje
9. Prskanje
10. Tehnički podaci
11. Čišćenje
12. Održavanje membrane za pumpu
13. Narudžba rezervnih dijelova
14. Zbrinjavanje i recikliranje

Tumačenje simbola na uređaju:



Izvučite polugu pumpe na
graničnik i izvrnite ulijevo.



Prije uporabe pročitajte upute.



Držite koplje za prskanje i mlaz
ne usmjeravajte prema osobama!



Kut ravnog mlaza 60°



Posudu pod tlakom nikada ne
izlažite dulje vrijeme sunčevom
zračenju!



Posudu napunjenu sredstvom za
prskanje ne izlažite
temperaturama ispod nule!



Nemojte puniti tlačni spremnik
nedopuštenim ili nagrizajućim
sredstvima niti ih nemojte
prskati!



Prije svakog čišćenja i održavanja
rastlačite posudu!
Sigurnosni ventil povucite prema
gore i rastlačite posudu!

Pakovanje:

Uredjaj se nalazi u pakovanju koje ga štiti od oštećenja prilikom transporta. Ovo pakovanje je sirovina i zato se može ponovno upotrijebiti ili predati na reciklažu.

Prilikom korištenja uredjaja treba se pridržavati sigurnosnih mjera opreza kako bi se spriječila ozljedjivanja i štete:

- Molimo da pažljivo pročitate ove upute za uporabu i pridržavate se njihovih napomena. Pomoću ovih uputa za uporabu upoznajte se s uredjajem, njegovom pravilnom uporabom i sa sigurnosnim propisima.
- Dobro ih sačuvajte da bi Vam informacije u svako doba bile na raspolaganju.
- U slučaju da uredjaj trebate predati drugoj osobi, uručite joj s njime i ove upute za uporabu.

Ne preuzimamo jamstvo za nesreće ili štete nastale zbog nepridržavanje ovih uputa.**1. Područje primjene**

Tlačna prskalica namijenjena je za prskanje sredstava koja se koriste u kući i vrtu. To se odnosi na sredstva za zaštitu bilja koja su dopuštena u zemlji korištenja i sredstva za uništavanje korova kao i tekuća gnojiva. Ova sredstva neograničeno su podnošljiva s korištenim materijalima uređaja.

Molimo da obratite pozornost na to da naši uređaji nisu pogodni za korištenje u komercijalne, obrtničke ili industrijske svrhe.

Ne preuzimamo jamstvo ako se uređaj koristi u komercijalne i industrijske svrhe kao i sličnim djelatnostima.

2. Sigurnosne napomene:

- Sredstva za zaštitu bilja smiju se koristiti na otvorenom samo ako se koriste u poljoprivredne, šumarske ili vrtlarske svrhe. Međutim, ne smiju se koristiti u ili direktno na površinskim i obalnim vodama.
- Odgovarajućim mjerama spriječite pristup djece uređaju.
- Tlačna prskalica nije prikladna za prskanje tekućina iznad dopuštene radne temperature od 40 °C kao ni za prskanje zapaljivih, nagrizajućih ili tekućina koje sadrže kiseline s plamištem

nižim od 55 °C. Isto tako se ne smiju prskati impregnacijska sredstva. **Pozor!** Raspršene zapaljive tekućine također su lako zapaljive na temp. iznad 55 °C.

- Začepljene sapnice ili sitne dijelove nemojte ispuhivati ustima.
- Začepljene sapnice očistite samo prikladnom žicom ili sredstvom za čišćenje.
- Sredstva koja prskate uvijek miješajte i obrađujte prema uputama proizvođača.
- Uvijek stavljajte samo potrebnu količinu tekućine.
- Puniti je tako da ništa ne isteče niti ne prska izvan posude.
- Nemojte prskati na ljude, životinje niti u vodu.
- Prilikom prskanja sredstava za zaštitu bilja i uništavanje korova uvijek nosite zaštitnu odjeću jer dolazi do prskanja kapljica.
- Tijekom rada sredstva za zaštitu bilja nemojte jesti, pušiti ni piti.
- Prilikom punjenja iz vodovodne mreže crijevo za punjenje nemojte uranjati u tekućinu koju prskate bez poduzimanja sigurnosnih mjera.
- Uzimanje iz površinskih voda provodite samo uz službeno odobrenje, pri čemu treba izbjegavati sva onečišćenja.
- Obratite pozornost na smjer vjetra i nikad nemojte prskati u pravcu vjetra. Izbjegavajte istjecanje tekućine koju prskate na površine koje ne obrađujete.
- Nakon završetka rada temeljito operite ruke i lice.
- Nakon svakog dužeg nekorištenje uređaja i njegovog ponovnog puštanja u pogon, uređaj za prskanje treba provjeriti na eventualna oštećenja.
- Neispravne dijelove treba odmah zamijeniti.
- Koristite samo originalne rezervne dijelove.
- Uređaj nemojte ostavljati izložen suncu bez obzira je li napunjen ili nije.
- Tijekom zime uređaj kompletno očistite i osušite tako da ne može doći do oštećenja uslijed smrzavanja.
- Ne možemo preuzeti jamstvo za štete koje bi nastale zbog nestručnog popravka ili rukovanja odnosno u slučaju korištenja u područjima za koje nije namijenjen.
- Otvaranje uređaja i provođenje radova održavanja dopušteno je samo kad je uređaj rastlačen.
- Za ispuštanje tlaka izvucite gumb u obliku lijevka na sigurnosnom ventilu.
- Molimo da obratite pozornost na listove sa sigurnosnim podacima za kemijske tvari i pripreme u skladu s DIN 52 900 „DIN sigurnosni list za kemijske tvari i pripreme“ i AID naputak

**HR/
BIH**

2079 „Punjenje uređaja sredstvima za zaštitu bilja” U sredstva za zaštitu bilja spadaju herbicidi, insekticidi, fungicidi i regulatori rasta kao i tvari koje se koriste kao aditivi za spomenuta sredstva u svrhu poboljšanja ili promjene njihovih svojstava.

- Nakon svakog isključenja iz rada ili prije svakog održavanja uređaja uvijek prvo ispustite tlak aktiviranjem sigurnosnog ventila.
- Na početku svake sezone i kod redovite uporabe uređaja provjerite barem jednom mjesečno nepropusnost uređaja u njegovu funkcionalnost svih dijelova na 2,5 bara radnog pretlaka i tijekom pogona i u položaju mirovanja.
- **Važna napomena:** Jaka opterećenja zbog načina rada (uključujući transport do mjesta korištenja i čuvanje u slučaju nekorištenja), utjecaja okoline (mjesta korištenja), nedostatnog održavanja i njege može dovesti do prijevremenog trošenja uređaja. Zbog toga bi prije svake uporabe trebalo provjeriti sigurnost i radnu sposobnost uređaja kao i barem izvana prepoznatljive štete. Kod pojave nedostatka koji mogu ugroziti sigurnost uređaja naročito je potrebno da barem svakih 5 godina stručnjak, a najbolje služba održavanja, provjeri je li moguće bezopasan nastavak rada uređaja.

3. Opis uređaja (sl. 1)

1. Ručka pumpe/ručka za nošenje
2. Koplje za prskanje
3. Poluga za aktiviranje
4. Posuda
5. Remen za nošenje
6. Sigurnosni ventil
7. Integrirani lijevak za punjenje
8. Podesiva glava za prskanje

4. Opseg isporuke

- Štrcaljka
- Koplje za prskanje
- Remen za nošenje

5. Montaža

- Cijev za prskanje navrnite na ručku pištolja (sl. 2).
- Nemojte odvrnuti sigurnosni ventil (sl. 1/6)!
- Provjerite pričvršćenost vijaka za crijevo na ručki pištolja i na posudi!

6. Količine sredstva za prskanje

Napomena: Sredstvo za prskanje uvijek izradite prema uputama proizvođača. Količinu treba odabrati prema stvarnoj potrebi.

Količine sredstva za zaštitu biljaka

Poljoprivredne kulture	0,3 – 0,5 l za 10 m ²
Nisko grmlje	1,0 – 1,5 l za 10 m ²
Drva za drvorede, oblikovano grmlje	0,5 – 1,0 l po komadu
Veće grmoliko drveće	2,0 l po kom.
Starija samostojeća	3,0 – 5,0 l po kom.

7. Stavljanje sredstva za zaštitu bilja

- Sredstva za zaštitu bilja nemojte nikada koristiti u stambenim prostorijama, stajama ili skladištima za živežne namirnice ili hranu, nego isključivo na otvorenom.
- Sredstva za zaštitu bilja stavite u posebnu posudu i dobro promiješajte. Tek tada napunite tlačnu prskalicu.
- Prilikom korištenja sredstava pripremljenih od biljnih preparata, takve tekućine morate prije punjenja dobro profiltrirati.

8. Punjenje

- Prije nego odvrnete pumpu podignite sigurnosni ventil (sl. 1/6) i smanjite event. prevelik tlak.
- Pritisnite ručku pumpe sasvim prema dolje i polako je (okretanjem ulijevo) odvrćite van.
- Napunite posudu sredstvom koje namjeravate prskati maksimalno do oznake od 5 litara. Pridržavajte se uputa proizvođača sredstava za prskanje.
- Umetnite pumpu, ručku pumpe pritisnite prema dolje i ponovno uvrnite pumpu (okretanjem udesno). Ručka pumpe pritom dosjedne u bajunetni osigurač. **Napomena:** Štrcaljku transportirajte samo s dosjelim bajunetnim osiguračem.

9. Prskanje

- Ručku pumpe otpustite laganim okretanjem iz bajunetnog osigurača ulijevo.
- Pokretima ručke (podizanje+spuštanje) pumpe stvara se tlak u posudi. Maksimalni tlak u posudi (radni nadtlak) ne smije biti veći od 2,5 bara. Sigurnosni ventil aktivira se

kod tlaka većeg od 2,7 bara i rastlačuje posudu.

- U cilju prskanja pritisnite polugu za aktiviranje (sl. 1/3) na ručki pištolja.
- Nakon otpuštanja poluge mlaz se odmah zaustavlja.
- Nakon svake uporabe uređaj treba očistiti i ostaviti ga da se osuši u otvorenom stanju.
- Vijek trajanja uređaja znatno se produžuje ako se brtveni prstenovi i manšete ponekad podmažu mazivima koja ne sadrže smole i kiseline (vazelin).
- **Važna napomena:** veliko opterećenje zbog načina rada (uklj. transport do mjesta korištenja i čuvanja u slučaju nekorištenja), utjecaji okoline (mjesta korištenja i čuvanja u slučaju nekorištenja) mogu uzrokovati prijevremeno trošenje uređaja. Zbog toga se prije svake uporabe mora provjeriti sigurnost uređaja spremnog za rad, barem što se tiče izvana vidljivih oštećenja. Kod pojave nedostataka koji bi mogli ugroziti sigurnost uređaja naročito je potrebno da stručnjak, najbolje služba za održavanje, barem svakih 5 godina provjeri je li i nadalje moguć besprijekoran rad uređaja.

10. Tehnički podaci

Maks. količina punjenja	5 l
Ukupna količina punjenja	6,5 l
Volumna struja V_{max} =	1,07 l/min
Dopušten radni pretlak	2,5 bara
Tlak prskanja	1,5 - 2,5 bara
Optimalni razmak prskanja	0,6 m
Dopuš. radna temperatura	+ 40 °C
Sigurnosni ventil/ ventil za odzračivanje	1
Sapnica šuplji konus	1 mm
Kut prskanja sapnice	maks. 60°
Povratni kut na sapnici manji od	5 N
Težina praznog uređaja	1,1 kg

11. Čišćenje

Nakon svake uporabe očistite uređaj i ostavite otvoreni spremnik da se osuši. Pri tome obratite pozornost na napomene u vezi čišćenja u uputama za uporabu korištenog sredstva za prskanje, a također i u ovim uputama.

Ostatke sredstva koji ostanu u uređaju treba ukloniti putem otvora za punjenje i sačuvati za kasniju uporabu ili zbrinuti prema važećim propisima.

Za čišćenje postupite na sljedeći način:

- Napunite praznu ili na prethodno opisan način ispražnjenu posudu s 10-strukom količinom vode.
- Zatvorite posudu i više puta snažno protresite tlačnu prskalicu.
- Zatim prskajte sadržaj tlačne posude na prethodno obrađenu ili slobodnu površinu.
- Ponovite taj postupak
- Spremnik sada možete isprazniti do kraja putem otvora za punjenje.

12. Održavanje membrane pumpe (sl. 3-7)

Pažnja: prije svakog održavanja uređaj se uvijek prvo mora rastlačiti putem sigurnosnog ventila (sl. 1/6) jednostavnim podizanjem ljevkastog gumba iz sigurnosnog ventila.

1. Pomoću izvijača uklonite nastavak za pumpu iz kućišta pumpe (sl. 3-5).
2. Uklonite kontra-ploču membrane (sl. 6/A).
3. Izvadite membranu (sl. 6/B) i očistite je.
4. Očišćenu ili eventualno novu membranu podmažite bezkiselinskim mazivom (npr. vazelinom).
5. Sastavljanje se obavlja obrnutim redoslijedom.

13. Narudžba rezervnih dijelova

Prilikom narudžbe rezervnih dijelova treba navesti sljedeće podatke:

- Tip uređaja
- Broj artikla uređaja
- Identifikacijski broj uređaja
- Broj potrebnog rezervnog dijela

Aktualne cijene i informacije možete pronaći na web stranici www.isc-gmbh.info

**HR/
BIH**

14. Zbrinjavanje i recikliranje

Uredjaj se nalazi u pakovanju koje ga štiti od oštećenja prilikom transporta. Ovo pakovanje je sirovina i zato se može ponovno upotrijebiti ili poslati na reciklažu.

Uredjaj i njegov pribor izradjeni su od različitih materijala kao npr. metala i plastike. Neispravne sastavne dijelove otpremite na mjesta za zbrinjavanje posebnog otpada. Informacije potražite u specijaliziranoj trgovini ili nadležnoj općinskoj upravi.

Sadržaj

1. Područje primene
2. Bezbednosne napomene
3. Opis uređaja
4. Sadržaj isporuke
5. Montaža
6. Količine sredstva za prskanje
7. Stavljanje sredstva za zaštitu biljaka
8. Punjenje
9. Prskanje
10. Tehnički podaci
11. Čišćenje
12. Održavanje membrane pumpe
13. Porudžbina rezervnih delova
14. Zbrinjavanje i reciklovanje

Tumačenje simbola na uređaju:



Izvucite polugu pumpe na graničnik i izvrnite ulijevo.



Prije uporabe pročitajte upute.



Držite koplje za prskanje i mlaz ne usmjeravajte prema osobama!



Kut ravnog mlaza 60°



Posudu pod tlakom nikada ne izlažite dulje vrijeme sunčevom zračenju!



Posudu napunjenu sredstvom za prskanje ne izlažite temperaturama ispod nule!



Nemojte puniti spremnik pod pritiskom nedozvoljenim sredstvima ili takvima koja nagrizaju i nemojte ih prskati!



Prije svakog čišćenja i održavanja rastlačite posudu!
Sigurnosni ventil povucite prema gore i rastlačite posudu!

RS**Pakovanje:**

Uređaj je zapakovan kako bi se tokom transporta sprečila oštećenja. Ova ambalaža je sirovina i može ponovo da se upotrebi ili preda na reciklažu.

Kod korišćenja uređaja morate da se pridržavate bezbednosnih propisa kako biste sprečili povrede i štete:

- Pažljivo pročitajte ova uputstva za upotrebu i obratite pažnju na napomene u njima. Pomoću ovih uputstava za upotrebu upoznajte se s uređajem, njegovom pravilnom upotrebom i bezbednosnim propisima.
- Dobro ih sačuvajte tako da Vam informacije u svako vreme budu na raspolaganju.
- Ako biste ovaj uređaj trebali predati drugim osobama, molimo da im prosledite i ova uputstva za upotrebu.

Za štete koje bi nastale zbog nepridržavanja ovih uputstava ne preuzimamo odgovornost.**1. Područje primene**

Pritisna prskalica namenjena je za prskanje sredstava koja se koriste u domaćinstvu i bašti. To se odnosi na sredstva za zaštitu biljaka koja su dozvoljena u zemlji korisnika i dodatno uz sredstva za uništavanje korova kao i tečna đubriva. Ta sredstva su neograničeno podnošljiva s korišćenim materijalima od kojih je napravljen uređaj.

Molimo da obratite pažnju na to da naši uređaji nisu podesni za korišćenje u komercijalne, obrtničke ili industrijske svrhe. Ne preuzimamo garanciju ako se uređaj koristi u komercijalne i industrijske svrhe kao i sličnim delatnostima.

2. Bezbednosne napomene

- Sredstva za zaštitu biljaka smeju da se primenjuju samo na otvorenim površinama ukoliko se one koriste kao poljoprivredna, šumarska dobra ili bašte. Međutim, ne smeju da se koriste u ili u neposrednoj blizini površinskih voda i na obalnom području.
- Odgovarajućim merama sprečite pristup dece uređaju.
- Pritisna prskalica nije podesna za prskanje tečnosti iznad dozvoljene radne temperature od 40 °C kao i tečnosti koje sadrže kiseline, nagrizaju ili su zapaljive na temperaturi paljenja

nižoj od 55 °C. Isto tako ne smeju da se prskaju sredstva za impregnaciju.

Pažnja! Raspršene zapaljive tečnosti takođe su lako zapaljive na temperaturi iznad 55 °C.

- Začepljene mlaznice ili sitni delovi ne smeju da se izduvavaju ustima.
- Začepljene mlaznice čistite odgovarajućom žicom ili sredstvom za čišćenje.
- Sredstva za prskanje uvek mešajte i obrađujte prema uputstvima proizvođača.
- Sipajte samo onoliko tečnosti, koliko je potrebno.
- Sipajte tečnost tako da ništa ne prospete i ne poprskate.
- Nemojte prskati po ljudima, životinjama ili vodi.
- Kod prskanja sredstava za zaštitu biljaka i protiv štetočina uvek nosite zaštitnu odeću, jer tokom prskanja nastaju sitne kapljice.
- Tokom rada sa sredstvom za zaštitu biljaka nemojte jesti, pušiti ni piti.
- Kod punjenja iz vodovodne mreže nemojte uranjati crevo za punjenje bez da preduzmete mere zaštite od prskanja tečnosti.
- Uzimanje vode iz površinskih voda sme da se vrši samo u skladu sa službenim odobrenjem, pri čemu treba da se spreče bilo kakva onečišćenja.
- Obratite pažnju na smer vetra i nikada nemojte da prskate protiv vetra. Izbegavajte da tečnost koju prskate dospe na površine koje ne obrađujete.
- Nakon svršetka rada temeljito operite ruke i lice.
- Nakon svakog dužeg perioda nekorisćenja i kod novog puštanja u rad, morate da ispitajte uređaj za prskanje na eventualna oštećenja.
- Neispravne delove odmah zamenite.
- Koristite samo originalne rezervne delove.
- Uređaj, bilo pun ili prazan, nemojte da ostavljate na suncu.
- Tokom zime u celosti očistite uređaj i čuvajte ga na suvom mestu tako da ne nastanu oštećenja zbog smrzavanja.
- Ne preuzimamo odgovornost za štete koje bi mogle prouzročiti nestručne popravke i nestručno rukovanje, odnosno koje nastanu u slučaju korišćenja na područjima za koje uređaj nije namenjen.
- Otvaranje uređaja i radovi održavanja dozvoljeni su samo kad spremnik nije pod pritiskom.
- Za ispuštanje pritiska izvucite dugme u obliku levka iz sigurnosnog ventila.
- Molimo da se pridržavate listova sa bezbednosnim podacima za hemijske tvari i pripravke u skladu s normom DIN 52 900 „DIN list sa bezbednosnim podacima za hemijske tvari i pripravke“ kao i AID smernice 2079

„Punjenje uređaja sredstvima za zaštitu biljaka”. U sredstva za zaštitu biljaka spadaju npr. herbicidi, insekticidi, fungicidi, regulatori rasta kao i tvari koje se koriste zajedno sa pomenutim sredstvima kako bi se promenila njihova svojstva ili način dejstvovanja.

- Nakon svakog razdoblja nekorišćenja uređaja ili pre svakog održavanja uvek prvo ispuštite pritisak iz uređaja podizanjem sigurnosnog ventila.
- Na početku svake sezone i kod redovnog korišćenja proverite najmanje jednom mesečno zaptivenost uređaja i ispravno funkcionisanje svih delova na 2,5 bara radnog nadpritiska tokom rada i u položaju mirovanja.
- **Važna napomena:** veliko opterećenje zbog načina rada (uklj. transport do mesta korišćenja i čuvanja u slučaju nekorišćenja), uticaji okoline (mesta korišćenja i čuvanja u slučaju nekorišćenja), nedovoljno održavanje i nega mogu uzrokovati prevremeno trošenje uređaja. Stoga se pre svake upotrebe mora proveriti bezbednost uređaja spremnog za rad, barem šta se tiče spolja vidljivih oštećenja. Kod pojave nedostataka koji bi mogli da ugroze sigurnost uređaja osobito je potrebno da stručnjak, najbolje služba za održavanje, barem svakih 5 godina proverí da li je dalje moguć besprekoran rad uređaja.

3. Opis uređaja (sl. 1)

1. Drška pumpe/za nošenje
2. Koplje za prskanje
3. Poluga za aktiviranje
4. Spremnik
5. Kaiš za nošenje
6. Sigurnosni ventil
7. Integrisan levak za punjenje
8. Podesiva glava za prskanje

4. Sadržaj isporuke

- Pritisna prskalica
- Koplje za prskanje
- Kaiš za nošenje

5. Montaža

- Cev za prskanje navrnite na dršku pištolja (sl. 2).
- Nemojte odvrnuti sigurnosni ventil (sl. 1/6)!
- Proverite pričvršćenost zavrtnja za crevo na

dršci pištolja i na spremniku!

6. Količine sredstva za prskanje

Napomena: Sredstvo za prskanje uvek mešajte prema uputstvima proizvođača sredstava. Količina se izabire prema stvarnoj potrebi.

Količine za zaštitu bilja

Poljoprivredne kulture	0,3 – 0,5 lit. za 10 m ²
Niže žbunje	1,0 – 1,5 lit. za 10 m ²
Drveća za drvorede, čempresi	0,5 – 1,0 lit. po komadu
Veće grmlje	2,0 litr. po komadu
Starija, samostojeća drveća	3,0 – 5,0 lit. po komadu

7. Stavljanje sredstva za zaštitu biljaka

- Sredstvo za zaštitu bilja nikada nemojte koristiti u stambenim prostorijama, stajama ili skladištima životnih namirnica i hrane, nego isključivo na otvorenom prostoru.
- Sredstvo za zaštitu bilja pripremite u posebnoj posudi i prethodno dobro promešajte. Tek tada ga sipajte u pritisnu prskalicu.
- Kod korišćenja sredstava za prskanje koja se sastoje od biljnih preparata, pre sipanja sredstva se takve tečnosti moraju filtrirati.

8. Punjenje

- Pre odvrtnja pumpe podignite sigurnosni ventil (sl. 1/6) i ispuštite eventualno postojeći nadpritisk.
- Pritisnite dršku pumpe prema dole i lagano obrćite (ulevo) pumpu i izvadite je.
- Sipajte u spremnik sredstvo za prskanje maksimalno do oznake 5 litara. Pridržavajte se uputstva proizvođača sredstva.
- Umetnite pumpu, pritisnite njenu dršku prema dole i ponovno uvrnite pumpu (udesno). Drška pumpe se pri tom uglavi u bajunetni osigurač.
Napomena: Prskalicu transportujte samo s uglavljenim bajunetnim osiguračem.

RS

9. Prskanje

- Dršku pumpe oslobodite laganim obrtanjem iz bajunetnog osigurača ulevo.
- Pokretima drške (podizanje+spuštanje) pumpe stvara se pritisak u spremniku. Maksimalni pritisak u spremniku (radni nadpritisak) ne sme da bude veći od 2,5 bara. Sigurnosni ventil reaguje na nadpritisak veći od 2,7 bara i ispušta višak pritiska.
- Za prskanje pritisnite polugu za aktiviranje (sl. 1/3) na dršci pištolja.
- Nakon oslobađanja poluge mlaz se odmah zaustavlja.
- Nakon svake upotrebe uređaj treba očistiti i ostaviti ga da se osuši u otvorenom stanju.
- Vek trajanja uređaja znatno se produžuje ako se zaptivni prstenovi i manšete ponekad podmažu mazivima koja ne sadrže smole i kiseline (vazelin).
- **Važna napomena:** Veliko opterećenje zbog načina rada (uklj. transport do mesta korišćenja i čuvanja u slučaju nekorišćenja), uticaji okoline (mesta korišćenja i čuvanja u slučaju nekorišćenja), nedovoljno održavanje i nega mogu uzrokovati prevremeno trošenje uređaja. Stoga se pre svake upotrebe mora proveriti bezbednost uređaja spremnog za rad, barem šta se tiče spolja vidljivih oštećenja. Kod pojave nedostataka koji bi mogli da ugroze sigurnost uređaja osobito je potrebno da stručnjak, najbolje služba za održavanje, barem svakih 5 godina proveri da li je dalje moguć besprekoran rad uređaja.

10. Tehnički podaci

Maks. količina punjenja	5 l
Ukupna količina punjenja	6,5 l
Volumna struja V_{max} =	1,07 l/min
Dozv. radni nadpritisak	2,5 bara
Pritisak prskanja	1,5 - 2,5 bara
optimalni razmak prskanja	0,6 m
Dozv. radna temperatura	+40 °C
Sigurnosni ventil/ ventil za od vazdušivanje	1
Mlaznica	Mlaznica u obliku šupljeg čunja 1 mm
Ugao prskanja mlaznice	maks. 60°
Ugao trzaja na mlaznici	manji od 5 N
Težina praznog uređaja	1,1 kg

11. Čišćenje

Nakon svake upotrebe uređaj treba očistiti i ostaviti ga da se osuši u otvorenom stanju. Obratite pažnju na napomene za čišćenje u uputstvima za upotrebu korišćenog sredstva za prskanje, a takođe i na ova uputstva.

Ostaci sredstva za prskanje u ovom uređaju treba da se uklone kroz otvor za punjenje na spremniku i sačuvaju za kasniju primenu ili zbrinu u otpad prema važećim propisima.

Za čišćenje postupite na sledeći način:

- Napunite prazan ili na prethodno opisan način ispražnjen spremnik s 10-strukom količinom vode.
- Zatvorite spremnik i snažno više puta protresite pritisnu prskalicu.
- Zatim prskajte sadržaj pritisne prskalice na prethodno obrađen ili prazan ostatak površine.
- Ponovite taj postupak.
- Spremnik se sada može isprazniti putem otvora za punjenje bez ostatka.

12. Održavanje membrane pumpe (sl. 3 - 7)

Pažnja: Pre svakog održavanja uređaja, prvo ispustite pritisak (sl. 1/6) jednostavnim podizanjem dugmeta u obliku levka na sigurnosnom ventilu.

1. Pomoću izvijača uklonite umetak pumpe iz njenog kućišta (sl. 3 - 5).
2. Uklonite kontraploču membrane (sl. 6/A).
3. Izvadite membranu (sl. 6/B) i očistite je.
4. Očišćenu ili eventualno novu membranu podmažite mašću bez kiseline (npr. vazelinom).
5. Montaža sledi obrnutim redom.

13. Porudžbina rezervnih delova

Kod porudžbine rezervnih delova trebali biste da navedete sledeće podatke:

- Tip uređaja
- Broj artikla uređaja
- Identifikacioni broj uređaja
- Broj potrebnog rezervnog dela

Aktuelne cene i informacije naći ćete na webu www.isc-gmbh.info

14. Zbrinjavanje i reciklovanje

Uređaj je zapakovan kako bi se tokom transporta sprečila oštećenja. Ovo pakovanje je sirovina i može se ponovno upotrebiti ili predati na reciklažu. Uređaj i njegov pribor sastavljeni su od raznih materijala, kao npr. metala i plastike. Neispravne sklopove odložite u specijalan otpad. Raspitajte se u specijalizovanoj prodavnici ili opštinskoj upravi!

CZ**Obsah**

1. Oblast použití
2. Bezpečnostní pokyny
3. Popis přístroje
4. Rozsah dodávky
5. Montáž
6. Množství postřikového roztoku
7. Příprava roztoku přípravku na ochranu rostlin
8. Plnění
9. Postřik
10. Technická data
11. Čištění
12. Údržba membrány čerpadla
13. Objednání náhradních dílů
14. Likvidace a recyklace

Objasnění symbolů na přístroji:

Páku čerpadla vytáhnout nadoraz a směrem doleva vyšroubovat.



Před použitím si přečíst návod k obsluze.



Rozprašovací nástavec pevně držet a postřikovací paprsek nesměřovat na osoby!



Úhel plochého paprsku 60°.



Nádobu pod tlakem nevystavovat trvale slunečnímu záření!



Nádobu naplněnou postřikovacím roztokem nevystavovat mrazu!



Do tlakové nádoby neplnit a nerozstříkovat žádné neschválené nebo žíravé postřikové roztoky!



Před všemi čisticími a údržbovými pracemi vypustit z nádoby tlak!
Přetlakový ventil vytáhnout nahoru a tlak vypustit!

Balení:

Přístroj je uložen v balení, aby bylo zabráněno poškození při přepravě. Toto balení je surovina a tím znovu použitelné nebo může být dáno zpět do cirkulace surovin.

Při používání přístrojů musí být dodržována některá bezpečnostní opatření, aby se zabránilo zraněním a škodám:

- Prosím přečtěte si pečlivě návod k použití a dbejte jeho pokynů. Na základě tohoto návodu k použití se seznámte s přístrojem, jeho správným použitím a také s bezpečnostními pokyny.
- Dobře si ho uložte, abyste měli tyto informace kdykoliv po ruce.
- Pokud předáte přístroj jiným osobám, předejte s ním i tento návod k obsluze.

Nepřebíráme žádné ručení za škody a úrazy vzniklé v důsledku nedodržování tohoto návodu k použití.

1. Oblast použití

Tlakový postřikovač je vhodný na rozstřikování postřikových roztoků běžných v domácnostech a na zahradách.

Toto se týká prostředků na ochranu rostlin schválených v zemi použití a dodatečně prostředků k hubení plevelů, jakož také kapalných hnojiv. S těmito prostředky jsou použité materiály přístroje neomezeně slučitelné.

Dbejte prosím na to, že naše přístroje nebyly podle svého účelu určeny konstruovány pro živnostenské, řemeslnické nebo průmyslové použití. Nepřebíráme žádné ručení, pokud je přístroj používán v živnostenských, řemeslných nebo průmyslových podnicích a při srovnatelných činnostech.

2. Bezpečnostní pokyny:

- Prostředky na ochranu rostlin smějí být na volné půdě používány pouze tehdy, pokud je tato zemědělsky, lesnický nebo zahradnický využívána. Nesmí být ovšem používány v povrchových a pobřežních vodách nebo v jejich bezprostřední blízkosti.
- Vhodnými opatřeními je třeba zabránit přístupu dětem.
- Tlakový postřikovač není vhodný na rozstřikování postřikových roztoků nad

přípustnou provozní teplotou 40 °C, jakož také kapalin obsahujících kyseliny, žravých kapalin a hořlavých kapalin s bodem vzplanutí pod 55 °C. Stejně tak nesmí být rozstřikovány impregnační prostředky. **Pozor!** Rozprášené hořlavé kapaliny jsou i v případě bodu vzplanutí nad 55 °C lehce zápalné.

- Ucpané trysky nebo drobné součástky neprofukovat ústy.
- Ucpané trysky čistit pouze vhodným drátem na čištění trysek nebo vhodnými čisticími prostředky.
- Postřikový roztok připravit a zpracovat vždy podle pokynů výrobce.
- Namíchat pouze tolik postřikového roztoku, kolik je potřeba.
- Nádobu plnit tak, aby nic nepřeteklo a nevystříklo.
- Nestříkejte na lidi, zvířata nebo do povrchových vod.
- Při rozstřikování přípravků na ochranu rostlin a přípravků proti škůdcům vždy nosit ochranný oděv, protože při postřiku vznikají jemné kapičky.
- Během práce s prostředky na ochranu rostlin nejíst, nekouřit a nepít.
- Při plnění z potrubní sítě nenechat plnicí hadici ponořit do postřikového roztoku bez bezpečnostních opatření.
- Odběr z povrchových vod pouze s úředním povolením a za vyhnutí se jakéhokoliv znečištění.
- Dbejte na směr větru a nikdy nestříkejte proti větru. Vyhybejte se tomu, aby postřik zasáhl plochy, které nejsou určeny k ošetření.
- Po ukončení práce si důkladně omýt obličej a ruce.
- Po každém delším nepoužívání a opětném uvedení do provozu by měl být postřikovací přístroj prohlédnut, zda není eventuálně poškozen.
- Defektní díly prosím ihned vyměnit.
- Používat pouze originální náhradní díly.
- Přístroj v naplněném i prázdném stavu nenechat stát na přímém slunečním záření.
- V zimě přístroj kompletně vyčistit a udržovat v suchu, aby nedošlo ke škodám způsobeným mrazem.
- Za škody, které vznikly neodbornými opravami a neodborným zacházením, resp. zacházením neodpovídajícím účelu určení a oblasti použití, nemůžeme přebírat žádné ručení.
- Otevření přístroje, nebo údržbové práce na něm, je dovoleno pouze tehdy, když je přístroj beztlaký.
- Na snížení tlaku vytáhnout trychtýřovitý knoflík

přetlakového ventilu.

- Dodržujte prosím listy s bezpečnostními údaji pro chemické látky a přípravky podle DIN 52 900 „DIN List s bezpečnostními údaji pro chemické látky a přípravky“ a list s instrukcemi AID 2079 „Plnění přístrojů na ochranu rostlin“. K přípravkům na ochranu rostlin patří např. herbicidy, insekticidy, fungicidy a regulátory růstu, jakož i látky, které jsou určeny k přidávání k těmto látkám při jejich použití, aby byly změněny jejich vlastnosti nebo účinek.
- Po každém odstavení z provozu nebo před každou údržbou přístroje vždy nejdříve na přetlakovém ventilu jeho nadzvednutím snížit tlak.
- Na začátku každé sezóny a při pravidelném používání minimálně jednou za měsíc zkontrolovat těsnost přístroje a funkčnost všech součástí při provozním tlaku 2,5 baru za provozu a v klidovém stavu.
- **Důležitý pokyn:** Velké namáhání z důvodů způsobu provozu (vč. dopravy na místo použití a uložení při nepoužívání), vlivů okolí (místa použití a místa uložení při nepoužívání), nedostatečné údržby a péče může vést k předčasnému opotřebení přístroje. Proto je třeba před každým použitím zkontrolovat bezpečný a provozuschopný stav, minimálně ovšem přezkontrolovat výskyt na pohled patrných škod. Obzvláště při výskytu bezpečnostně relevantních nedostatků, ovšem minimálně každých 5 let, musí odborníci, nejlépe servisní pracovníci, zkontrolovat, zda je i nadále možný bezpečný provoz.

3. Popis přístroje (obr. 1)

1. Rukojeť čerpadla/na nošení
2. Rozprašovací nástavec
3. Spouštěcí páčka
4. Nádoba
5. Popruh na nošení
6. Bezpečnostní přetlakový ventil
7. Integrovaná plnicí nálevka
8. Nastavitelná rozprašovací hlava

4. Rozsah dodávky

- Tlaková stříkačka
- Rozprašovací nástavec
- Popruh na nošení

5. Montáž

- Rozprašovací trubku našroubovat na pistolovou rukojeť (obr. 2).
- Přetlakový ventil (obr. 1/6) nevyšroubovávat!
- Zkontrolujte, zda šroubení hadice na pistolové rukojeti a na nádobě pevně drží!

6. Množství postřikového roztoku

Pokyn: Postřikový roztok vždy připravit podle pokynů výrobce přípravku.

Množství je třeba zvolit podle skutečně potřebného množství.

Orientační hodnoty pro ochranu rostlin

Pozemní rostliny	0,3 – 0,5 l na 10 m ²
Nízké keře	1,0 – 1,5 l na 10 m ²
Plošně tvarované stromy, vřetenové zákrsky	0,5 – 1,0 l na ks
Větší keřovité zákrsky	2,0 l na ks
Starší, volně stojící stromy	3,0 – 5,0 l na ks

7. Příprava roztoku přípravku na ochranu rostlin

- Roztoky přípravků na ochranu rostlin nikdy nepřipravovat v obytných místnostech, stájích nebo skladištích potravin a krmiv, nýbrž výhradně na volném prostranství.
- Roztoky přípravků na ochranu rostlin připravovat v oddělených nádobách a dobře je promíchat. Teprve poté je naplnit do postřikovače.
- Při použití postřikových roztoků, které jsou připraveny z rostlinných preparátů, musí být tyto roztoky před naplněním přefiltrovány.

8. Plnění

- Před vyšroubováním čerpadla nadzvedněte přetlakový ventil (obr. 1/6) a event. existující přetlak vypustěte.
- Zmáčkněte rukojeť čerpadla zcela dolů a čerpadlo pomalu vyšroubujte (otáčení doleva).
- Nádobu naplňte postřikem maximálně až po značení 5 l. Dodržovat pokyny výrobce postřiku.
- Nasad'te čerpadlo, zmáčkněte rukojeť čerpadla dolů a čerpadlo opět pevně utáhněte (otáčení doprava). Rukojeť čerpadla přitom zaskočí do

bajonetové pojistky. **Pokyn:** Přepравujte tlakovou stříkačku pouze se zaskočenou bajonetovou pojistkou.

Úhel zpětného odrazu na trysce menší než 5N
Vlastní hmotnost 1,1 kg

9. Postřík

- Rukojeť čerpadla lehkým otáčením doleva z bajonetové pojistky uvolnit.
- Čerpacími pohyby (nahoru + dolů) je v nádobě vytvořen tlak. Maximální tlak nádoby (pracovní přetlak) nesmí překročit 2,5 bary. Přetlakový ventil při přetlaku větším než 2,7 baru zareaguje a přetlak vypustí.
- Na rozprašování zmáčknout spouštěcí páčku (obr. 1/3) na pistolové rukojeti.
- Po uvolnění spouštěcí páčky se postříkovač paprsek okamžitě zastaví.
- Po každém použití přístroj vyčistit a v otevřeném stavu nechat vyschnout.
- Životnost přístroje se podstatně zvýší, pokud jsou čas od času těsnicí kroužky a manžety namazány tukem neobsahujícím pryskyřice a kyseliny (vazelína).
- **Důležitý pokyn:** Velké namáhání z důvodů způsobu provozu (vč. dopravy na místo použití a uložení při nepoužívání), vlivů okolí (místa použití a místa uložení při nepoužívání), nedostatečné údržby a péče mohou vést k předčasnému opotřebenému přístroje. Proto je třeba před každým použitím zkontrolovat bezpečný a provozuschopný stav, minimálně ovšem překontrolovat výskyt na pohled patrných škod. Obzvláště při výskytu bezpečnostně relevantních nedostatků, ovšem minimálně každých 5 let, musí znalci, nejlépe servisní pracovníci, zkontrolovat, zda je i nadále možný bezpečný provoz.

10. Technická data

Max. plnicí množství	5 l
Celkové plnicí množství	6,5 l
Objemový proud V_{max} =	1,07 l/min
Připust. pracovní přetlak	2,5 bar
Postříkový tlak	1,5 - 2,5 bar
Optimální postříková vzdálenost	0,6 m
Připust. pracovní teplota	+ 40 °C
Bezpečnostní ventil/odvzdušňovací ventil	1
Tryska vnitřní kužel	1 mm
Úhel rozprašování trysky	max. 60°

11. Čištění

Po každém použití přístroj vyčistit a v otevřeném stavu nechat vyschnout. Dodržujte přitom pokyny k čištění z návodu k použití použitého postříkového přípravku a také tento návod.

Zbylá kapalina musí být z postříkovače plnicím otvorem odstraněna a uložena pro pozdější použití nebo podle platných předpisů zlikvidována.

Při čištění postupujte následovně.

- Vystříkanou nebo podle výše uvedeného postupu vyprázdněnou nádobu naplňte množstvím vody odpovídajícím 10násobnému množství zbylé kapaliny.
- Nádobu uzavřete a postříkovač několikrát silně protřepejte.
- Poté obsah postříkovače vystříkejte na právě ošetřenou plochu nebo na plochu, kterou jste pro tyto účely vynechali.
- Nádobu nyní může být pomocí plnicího otvoru zcela vyprázdněna.

12. Údržba membrány čerpadla (obr. 3-7)

Pozor: Před každou údržbou na přístroji vždy nejdříve pomocí přetlakového ventilu (obr. 1/6) vypustit tlak jednoduchým nadzvednutím trychtýřovitého knoflíku bezpečnostního ventilu.

1. Čerpací nástavec pomocí šroubováku z tělesa čerpadla (obr. 3-5) odstranit.
2. Odebrat destičku membrány (obr. 6/A)
3. Membránu (obr. 6/B) vyjmout a vyčistit.
4. Vyčištěnou nebo event. novou membránu namazat tukem neobsahujícím kyseliny (např. vazelína).
5. Montáž se provádí v opačném pořadí.

13. Objednání náhradních dílů

Při objednávce náhradních dílů je třeba uvést následující údaje:

- Typ přístroje
- Číslo výrobku přístroje
- Identifikační číslo přístroje
- Číslo požadovaného náhradního dílu

CZ

Aktuální ceny a informace naleznete na
www.isc-gmbh.info

14. Likvidace a recyklace

Přístroj je uložen v balení, aby bylo zabráněno poškození při přepravě. Toto balení je surovina a tím znovu použitelné nebo může být dáno zpět do cirkulace surovin.

Přístroj a jeho příslušenství jsou vyrobeny z rozdílných materiálů, jako např. kov a plasty.

Defektní součástky odevzdejte k likvidaci zvláštních odpadů. Zeptejte se v odborné prodejně nebo na místním zastupitelství!

Obsah

1. Oblasť použitia
2. Bezpečnostné predpisy
3. Popis prístroja
4. Objem dodávky
5. Montáž
6. Množstvo postrekového prostriedku
7. Nasadenie prostriedku na ochranu rastlín
8. Naplnenie
9. Striekanie
10. Technické údaje
11. Čistenie
12. Údržba membrány pumpy
13. Objednanie náhradných dielov
14. Likvidácia a recyklácia

Vysvetlenie symbolov na prístroji:

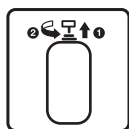

Vytiahnuť páku pumpy nahor až na doraz a vytočiť von smerom doľava.



Pred používaním prístroja si prečítajte návod na obsluhu.



Striekaciu rúrku držať pevne a nesmerovať striekaný prúd na osoby!



Uhol plochého striekaného lúča 60°.



Nádobu stojacu pod tlakom nevystavovať trvalému slnečnému žiareniu!



Nádobu naplnenú postrekovým prostriedkom nevystavovať minusovým teplotám!



Neplňte do tlakovej nádoby a nerozprašujte žiadne nepovolené alebo žieravé postrekové látky!



Pred každou čistiacou a údržbovou prácou zbaviť nádobu tlaku!
Vytiahnuť pretlakový ventil smerom nahor a vypustiť tlak!

SK**Obal:**

Prístroj sa nachádza v obale za účelom zabránenia poškodeniu pri transporte. Tento obal je vyrobený zo suroviny a tým pádom je ho možné znovu použiť alebo sa môže dať do zberu na recykláciu.

Pri používaní elektrických prístrojov sa musia dodržiavať príslušné bezpečnostné opatrenia, aby bolo možné zabrániť prípadným zraneniam a vecným škodám:

- Prosím starostlivo si prečítajte tento návod na obsluhu a dodržiavajte jeho pokyny. Oboznámte sa pomocou tohto návodu na obsluhu s týmto prístrojom, s jeho správnym používaním ako aj s bezpečnostnými predpismi.
- Návod na obsluhu následne starostlivo uschovajte, aby ste mali vždy k dispozícii potrebné informácie.
- V prípade, že budete prístroj požičiavať tretím osobám, prosím odovzdajte im zároveň s prístrojom tento návod na obsluhu.

Nepreberáme žiadne ručenie za nehody alebo škody, ktoré vzniknú nedodržaním tohto návodu na obsluhu.

1. Oblasť použitia

Tlaková striekačka je určená na rozstrekávanie postrekových prostriedkov, ktoré sú bežné v domácnosti a záhrade. To sa týka prípustných prostriedkov na ochranu rastlín a dodatočne prostriedkov na ničenie buriny ako aj tekutých hnojív v krajine použitia. Tieto prostriedky sú neobmedzene znášateľné s použitými materiálmi prístroja.

Prosím berte ohľad na skutočnosť, že naše prístroje neboli svojím určením konštruované na profesionálne, remeselnícke ani priemyselné použitie.

Nepreberáme žiadne záručné ručenie, ak sa prístroj bude používať v profesionálnych, remeselníckych alebo priemyselných prevádzkach ako aj na činnosti rovnocenné s takýmto použitím.

2. Bezpečnostné predpisy:

- Prostriedky na ochranu rastlín sa môžu použiť na voľných priestranstvách iba vtedy, pokiaľ sa budú používať na poľnohospodárske, lesné alebo záhradné účely. Nesmú sa však používať v

alebo v bezprostrednej blízkosti povrchových vôd a pobrežných vôd.

- Prístup deťom je potrebné zamedziť vhodnými opatreniami.
- Tlaková striekačka nie je vhodná na striekanie postrekových tekutín nad prípustnou prevádzkovou teplotou 40 °C, ako aj kyselinu obsahujúcich, žieravých a horľavých tekutín s bodom vzplanutia nad 55 °C. Taktiež sa nesmú striekať žiadne impregnačné prostriedky. **Pozor!** Rozprášené horľavé tekutiny sú ľahko zápalné aj pri bode vzplanutia nad 55 °C.
- Upchaté trysky alebo malé diely nevyfukujte ústami.
- Upchaté trysky vyčistiť len pomocou vhodného drôtu na trysky alebo vhodného čistiaceho prostriedku.
- Postrekové prostriedky sa musia miešať a spracovávať vždy podľa údajov výrobcu.
- Použite iba toľko postrekovej tekutiny, koľko bude potrebné.
- Naplňajte tak, aby nič nevytieklo a nič nevystreklo späť.
- Nikdy nestriekajte na ľudí, na zvieratá ani do vodných zdrojov.
- Pri striekaní prostriedkov na ochranu rastlín a prostriedkov na ničenie škodcov vždy noste ochranný odev, keďže pri postreku vznikajú jemné kvapôčky.
- Počas práce s prostriedkami na ochranu rastlín nejedzte, nefajčite ani nepite.
- Pri naplňaní z potrubnej siete nenechajte plniacu hadicu ponorenú v postrekovej tekutine bez bezpečnostných opatrení.
- Odber z povrchových vôd len po úradnom povolení pri zabránení akýchkoľvek znečistení.
- Dbajte na smer vetra a nikdy nepostrekujte proti vetru. Zabráňte prieniku postrekovej tekutiny na plochy, ktoré sa nemajú postrekovať.
- Po ukončení práce si dôkladne vyčistite ruky a tvár.
- Po každom dlhšom nepoužívaní a opätovnom uvedení do prevádzky by sa mal striekací prístroj skontrolovať, či nie je prípadne poškodený.
- Poškodené diely prosím okamžite vymeniť.
- Používajte len originálne náhradné diely.
- Prístroj nestavať v naplnenom a nenaplnenom stave na priame slnečné žiarenie.
- V zime prístroj kompletne vyčistiť a udržiavať v suchu, aby nedošlo ku vzniku poškodenia mrazom.
- Za škody spôsobené neodbornými opravami a neodbornou manipuláciou resp. použitím na iný účel použitia ako je uvedený v návode, nemôžeme preberať žiadnu záruku.
- Otvorenie prístroja alebo vykonávanie

údržbových prác na prístroji je dovolené len v tom prípade, ak je nádoba zbavená tlaku.

- Na vypustenie tlaku je potrebné vytiahnuť lievikovitý gombík von z pretlakového ventilu.
- Prosím, dodržiavajte bezpečnostné informačné listy pre chemické látky a spôsob prípravy podľa normy DIN 52 900 „DIN – Bezpečnostný informačný list pre chemické látky a prípravu“ a AID obežník 2079 „Plnenie prístrojov na ochranu rastlín“. K prostriedkom na ochranu rastlín patria napr. herbicídy, insekticídy, fungicídy a rastové regulátory ako aj látky, ktoré sú určené na pridávanie k uvedeným prostriedkom, aby sa tak zmenili ich vlastnosti alebo druh účinku.
- Po každom uvedení mimo prevádzku alebo pred každou údržbou na prístroji sa musí najskôr vypustiť tlak cez pretlakový ventil jeho nadvihnutím.
- Na začiatku každej sezóny a pri pravidelnom používaní minimálne raz mesačne skontrolujte prístroj na tesnosť a funkčnosť všetkých častí pri prevádzkovom pretlaku 2,5 bar počas prevádzky a v pokojovej polohe.
- **Dôležité upozornenie:** Silné namáhanie spôsobené spôsobom prevádzky (vrátane transportu k miestu použitia a uskladnenia počas nepoužívania), vplyvy okolitého prostredia (miesta použitia a miesta uskladnenia počas nepoužívania), nedostatočná údržba a nesprávne ošetrovanie môžu viesť k predčasnemu opotrebovaniu prístroja. Z tohto dôvodu by sa mal prístroj skontrolovať pred každým použitím, či je v bezpečnom a prevádzky schopnom stave, minimálne čo sa týka vonkajších rozpoznateľných poškodení. Predovšetkým pri výskyte bezpečnostne relevantných nedostatkov, avšak minimálne raz za 5 rokov by mal odborník, najlepšie údržbová služba, skontrolovať, či je naďalej možná bezpečná prevádzka prístroja.

3. Popis prístroja (obr. 1)

1. Rukoväť pumpy / nosná rukoväť
2. Striekacia rúrka
3. Spúšťacia páka
4. Nádoba
5. Nosný remeň
6. Bezpečnostný pretlakový ventil
7. Integrovaný plniaci lievik
8. Nastaviteľný rozprašovač

4. Objem dodávky

- Tlaková striekačka
- Striekacia rúrka
- Nosný remeň

5. Montáž

- Striekaciu rúrku naskrutkovať na rukoväť pištole (obr. 2).
- Pretlakový ventil pritom nevyskrutkovať (obr. 1/6)!
- Skontrolujte, či správne sedí skrutkový spoj pre hadicu na rukoväti pištole a na nádobe!

6. Množstvo postrekového prostriedku

Upozornenie: Postrekové látky pripravujte podľa údajov výrobcu daného prostriedku. Zvoľte si množstvo v závislosti od skutočnej potreby.

Orientačné hodnoty pre ochranu rastlín

Pôdne kultúry	0,3 – 0,5 litra na 10 m ²
Nízke kríky	1,0 – 1,5 litra na 10 m ²
Okrasné stromčeky, tvarované kry	0,5 – 1,0 liter na kus
Väčšie krovité stromy	2,0 litre na kus
Staršie, voľne stojace stromy	3,0 – 5,0 litrov na kus

7. Nasadenie prostriedku na ochranu rastlín

- Prostriedky na ochranu rastlín nikdy nepripravujte v obývacích izbách, stajniach alebo skladiskách na potraviny a krmivo, ale výlučne vo voľnom priestranstve.
- Prostriedky na ochranu rastlín pripravujte v oddelených nádobách a dobre premiešajte. Až potom plňte do tlakovej striekačky.
- Pri použití postrekových látok, ktoré sa pripravujú z rastlinných preparátov, sa musia tieto tekutiny pred naplnením prefiltrovať.

SK

8. Naplnenie

- Pred odkrútením pumpy nadvihnite pretlakový ventil (obr. 1/6) a vypustíte tak prípadný prebytočný tlak.
- Zatláčte rukoväť pumpy celkom nadol (avotočivým krútením) pumpu von.
- Naplňte nádrž maximálne po označenie 5 l postrekovým prostriedkom. Dbajte na pokyny výrobcu postrekového prostriedku.
- Založte pumpu, zatláčte rukoväť pumpy celkom nadol akoväť pumpy pritom zapadne do bajonetovej poistky. **Upozornenie:** Tlakovú striekačku transportujte vždy len so zaistenou bajonetovou poistkou.

9. Striekanie

- Rukoväť pumpy uvoľnite ľahkým otočením doľava von z bajonetovej poistky.
- Pumpovanými pohybmi (nahor + nadol) rukoväťou pumpy sa vytvorí tlak v nádobe. Maximálny tlak nádoby (prevádzkový pretlak) nesmie prekročiť 2,5 bary. Pretlakový ventil sa zapne pri pretlaku vyššom ako 2,7 baru a vypustí pretlak von.
- Na striekanie je potrebné stlačiť spúšťaciu páku (obr. 1/3) na rukoväti striekacej pištole.
- Po uvoľnení spúšťacej páky sa okamžite zastaví striekaný prúd.
- Po každom použití sa musí prístroj vyčistiť a nechať v otvorenom stave vyschnúť.
- Životnosť prístroja sa značne predlži, keď sa v primeraných časových odstupoch natrú tesniace krúžky a manžety tukom neobsahujúcim živicu ani kyseliny (napr. vazelínou).
- **Dôležité upozornenie:** Silné namáhanie spôsobené spôsobom prevádzky (vrátane transportu k skladnenia počas nepoužívania), vplyvy okolitého prostredia (miesta použitia a miesta uskladnenia počas nepoužívania), nedostatočná údržba a nesprávne ošetrovanie môžu viesť k predčasnému opotrebovaniu prístroja. Z tohto dôvodu by sa mal prístroj skontrolovať pred každým použitím, či je v bezpečnom a prevádzky schopnom stave, minimálne čo sa týka vonkajších rozpoznateľných poškodení. Predovšetkým pri výskyte bezpečnostne relevantných nedostatkov, avšak minimálne raz za 5 rokov by mal odborník, najlepšie údržbová služba, skontrolovať, či je naďalej možná bezpečná prevádzka prístroja.

10. Technické údaje

Max. plniace množstvo	5 l
Celkové plniace množstvo	6,5 l
Objemový prúd $V_{max} =$	1,07 l/min
Príp. prevádzkový pretlak	2,5 bar
Tlak striekania	1,5 - 2,5 bar
Optimálny odstup pri striekaní	0,6 m
Príp. prevádzková teplota	+40 °C
Bezpečnostný ventil/ odvodušňovací ventil	1
Tryska vnútorný kužel	1 mm
Uhol rozprašovania trysky	max. 60°
Spätný náraz na tryske menej ako	5 N
Hmotnosť v prázdnom stave	1,1 kg

11. Čistenie

Po každom použití sa musí prístroj vyčistiť a nádoba sa musí nechať v otvorenom stave vyschnúť. Dodržiavajte k tomu pokyny pre čistenie uvedené v návode na obsluhu použitých postrekových látok a taktiež tento návod.

Zvyškové množstvá, ktoré zostanú v prístroji, sa musia z nádoby odstrániť cez plniaci otvor a uskladniť na neskoršie použitie alebo zlikvidovať podľa platných predpisov.

Pri čistení postupujte takto:

- Naplňte čistou vodou do prázdna vystriekanú alebo podľa vyššie uvedeného opisu vyprázdnenú nádobu 10 násobným množstvom zostatkového množstva.
- Zatvorte nádobu a niekoľkokrát silne potraďte tlakovou striekačkou.
- Nakoniec vystriekajte obsah tlakovej striekačky na už predtým ošetrovanú alebo vyčlenenú zvýšnú plochu.
- Tento postup zopakujte.
- Nádoba sa teraz môže bez zvyšku vyprázdniť cez plniaci otvor.

12. Údržba membrány pumpy (obr. 3-7)

Pozor: Pred každou údržbou prístroja sa musí najskôr vypustiť tlak cez pretlakový ventil (obr. 1/6) jednoduchým nadvihnutím lievikovitého gombíka z bezpečnostného ventilu.

1. Vložku pumpy odstrániť pomocou skrutkovača von z telesa pumpy (obr. 3-5).

2. Odobrať protiplatničku membrány (obr. 6/A).
3. Vybrať atíť membránu (obr. 6/B).
4. Vyčistenú alebo prípadne novú membránu natrieť tukom neobsahujúcim kyselinu (napr. vazelínou).
5. Opätovná montáž sa uskutoční v opačnom poradí.

13. Objednanie náhradných dielov

Pri objednávaní náhradných dielov je potrebné uviesť nasledovné údaje:

- Typ prístroja
- Výrobné číslo prístroja
- Identifikačné číslo prístroja
- Číslo potrebného náhradného dielu

Aktuálne ceny a informácie nájdete na stránke www.isc-gmbh.info

14. Likvidácia a recyklácia

Prístroj sa nachádza v obale za účelom zabránenia poškodeniu pri transporte. Tento obal je vyrobený zo suroviny a tým pádom je ho možné znovu použiť alebo sa môže dať do zberu na recykláciu surovín. Prístroj a jeho príslušenstvo sa skladajú z rôznych materiálov, ako sú napr. kovy a plasty. Poškodené súčiastky odovzdajte na vhodnú likvidáciu špeciálneho odpadu. Informujte sa v odbornej predajni alebo na miestnych úradoch!

ⓓ

Der Nachdruck oder sonstige Vervielfältigung von Dokumentation und Begleitpapieren der Produkte, auch auszugsweise ist nur mit ausdrücklicher Zustimmung der ISC GmbH zulässig.

Ⓞ

The reprinting or reproduction by any other means, in whole or in part, of documentation and papers accompanying products is permitted only with the express consent of ISC GmbH.

Ⓕ

La réimpression ou une autre reproduction de la documentation et des documents d'accompagnement des produits, même incomplète, n'est autorisée qu'avec l'agrément exprès de l'entreprise ISC GmbH.

Ⓛ

La ristampa o l'ulteriore riproduzione, anche parziale, della documentazione o dei documenti d'accompagnamento dei prodotti è consentita solo con l'esplicita autorizzazione da parte della ISC GmbH.

Ⓚ(N)

Eftertryk eller anden form for mangfoldiggørelse af skriftligt materiale, ledsagepapirer indbefattet, som omhandler produkter, er kun tilladt efter udtrykkelig tilladelse fra ISC GmbH.

Ⓜ

Az termékek dokumentációjának és kiséző okmányainak az utánnomása és sokszorosítása, kivonatossan is csak az ISC GmbH kifejezett beleegyezésével engedélyezett.

Ⓜ(B)

Naknadno tiskanje ili slična umnožavanja dokumentacije i pratećih papira ovih proizvoda, čak i djelomično kopiranje, moguće je samo uz izričito dopuštenje tvrtke ISC GmbH.

Ⓡ

Potpuno ili delimično štampanje ili umnožavanje dokumentacije i službenih papira koji su priloženi proizvodu dozvoljeno je samo uz izričitu saglasnost firme ISC GmbH.

Ⓒ

Dotisk nebo jiné rozmnožování dokumentace a průvodních dokumentů výrobků, také pouze výňatků, je přípustné výhradně se souhlasem firmy ISC GmbH.

Ⓢ

Kopírovanie alebo iné rozmnožovanie dokumentácie a sprievodných podkladov produktov, a to aj čiastočné, je prípustné len s výslovným povolením spoločnosti ISC GmbH.

- Ⓢ Technische Änderungen vorbehalten
- Ⓢ Technical changes subject to change
- Ⓢ Sous réserve de modifications
- Ⓢ Con riserva di apportare modifiche tecniche
- Ⓢ Der tages forbehold for tekniske ændringer
- Ⓢ Technikai változások jogát fenntartva
- Ⓢ Zadržavamo pravo na tehnične izmjene.
- Ⓢ Zadržavamo pravo na tehničke promene
- Ⓢ Technické změny vyhrazeny
- Ⓢ Technické změny vyhradené

GUARANTEE CERTIFICATE

Dear Customer,

All of our products undergo strict quality checks to ensure that they reach you in perfect condition. In the unlikely event that your device develops a fault, please contact our service department at the address shown on this guarantee card. Of course, if you would prefer to call us then we are also happy to offer our assistance under the service number printed below. Please note the following terms under which guarantee claims can be made:

1. These guarantee terms cover additional guarantee rights and do not affect your statutory warranty rights. We do not charge you for this guarantee.
2. Our guarantee only covers problems caused by material or manufacturing defects, and it is restricted to the rectification of these defects or replacement of the device. Please note that our devices have not been designed for use in commercial, trade or industrial applications. Consequently, the guarantee is invalidated if the equipment is used in commercial, trade or industrial applications or for other equivalent activities. The following are also excluded from our guarantee: compensation for transport damage, damage caused by failure to comply with the installation/assembly instructions or damage caused by unprofessional installation, failure to comply with the operating instructions (e.g. connection to the wrong mains voltage or current type), misuse or inappropriate use (such as overloading of the device or use of non-approved tools or accessories), failure to comply with the maintenance and safety regulations, ingress of foreign bodies into the device (e.g. sand, stones or dust), effects of force or external influences (e.g. damage caused by the device being dropped) and normal wear resulting from proper operation of the device.

The guarantee is rendered null and void if any attempt is made to tamper with the device.

3. The guarantee is valid for a period of 2 years starting from the purchase date of the device. Guarantee claims should be submitted before the end of the guarantee period within two weeks of the defect being noticed. No guarantee claims will be accepted after the end of the guarantee period. The original guarantee period remains applicable to the device even if repairs are carried out or parts are replaced. In such cases, the work performed or parts fitted will not result in an extension of the guarantee period, and no new guarantee will become active for the work performed or parts fitted. This also applies when an on-site service is used.
4. In order to assert your guarantee claim, please send your defective device postage-free to the address shown below. Please enclose either the original or a copy of your sales receipt or another dated proof of purchase. Please keep your sales receipt in a safe place, as it is your proof of purchase. It would help us if you could describe the nature of the problem in as much detail as possible. If the defect is covered by our guarantee then your device will either be repaired immediately and returned to you, or we will send you a new device.

Of course, we are also happy offer a chargeable repair service for any defects which are not covered by the scope of this guarantee or for units which are no longer covered. To take advantage of this service, please send the device to our service address.

F BULLETIN DE GARANTIE

Chère Cliente, Cher Client,

Nos produits sont soumis à un contrôle de qualité très strict. Si cet appareil devait toutefois ne pas fonctionner impeccablement, nous en serions désolés. Dans un tel cas, nous vous prions de bien vouloir prendre contact avec notre service après-vente à l'adresse indiquée sur le bulletin de garantie. Nous restons également volontiers à votre disposition au numéro de téléphone de service indiqué plus bas. Pour faire valoir une demande de garantie, ce qui suit est valable :

1. Les conditions de garantie règlent les prestations de garantie supplémentaires. Vos droits de garantie légaux ne sont en rien altérés par la garantie présente. Notre prestation de garantie est gratuite.
2. La prestation de garantie s'applique exclusivement aux défauts occasionnés par des vices de fabrication ou de matériau et est limitée à l'élimination de ces défauts ou encore au remplacement de l'appareil. Veillez au fait que nos appareils, conformément à leur affectation, n'ont pas été construits pour être utilisés dans un environnement professionnel, industriel ou artisanal. Un contrat de garantie ne peut avoir lieu dès lors que l'appareil est utilisé à des activités dans des entreprises professionnelles, artisanales ou industrielles ou toute autre activité du même genre. Sont également exclus de notre garantie : les prestations de substitution de dommages dus aux transports, les dommages occasionnés par le non-respect des instructions de montage ou en raison d'une installation non conforme, du non-respect du mode d'emploi (comme par exemple le raccordement à une mauvaise tension réseau ou à un mauvais type de courant), les applications abusives ou non conformes (comme par exemple une surcharge de l'appareil ou encore l'emploi d'accessoires non homologués), le non-respect des prescriptions de maintenance et de sécurité, l'infiltration de corps étrangers dans l'appareil (comme par exemple du sable, des pierres ou de la poussière), l'emploi de la force ou l'influence extérieure (comme par exemple les dommages dus à une chute), ainsi que l'usure normale conforme à l'utilisation.

Le droit à la garantie disparaît dès lors que des interventions ont lieu sur l'appareil.

3. Le délai de garantie s'élève à 2 ans et commence à la date de l'achat de l'appareil. Les demandes de garanties doivent être présentées avant écoulement du délai de garantie, dans les deux semaines suivant le moment auquel le défaut a été reconnu. Toute reconnaissance de demande de garantie après écoulement du délai de garantie est exclue. La réparation ou l'échange de l'appareil n'entraîne nullement une prolongation de la durée de garantie. Elle ne fait pas non plus commencer un nouveau délai de garantie, en raison de cette prestation, pour l'appareil ou pour toute autre pièce de rechange intégrée. Ceci est également valable lorsqu'un service après-vente sur place a été consulté.
4. Pour faire reconnaître votre demande de garantie, veuillez nous envoyer l'appareil défectueux franco de port à l'adresse indiquée ci-dessous. Ajoutez à l'envoi l'original du bon d'achat ou de tout autre preuve de l'achat datée. Veuillez donc toujours bien conserver le bon d'achat en guise de preuve ! Décrivez la raison de la réclamation le plus précisément possible. Si le défaut de l'appareil est compris dans notre prestation de garantie, nous vous retournerons sans délai un appareil réparé ou encore un nouveau.

Bien entendu, nous sommes prêts également à réparer les appareils défectueux contre remboursement des frais, dès lors que l'appareil n'est plus ou pas garanti. Pour ce faire, veuillez envoyer l'appareil à notre adresse de service après-vente.

CERTIFICATO DI GARANZIA

Gentili clienti,

i nostri prodotti sono soggetti ad un rigido controllo di qualità. Se l'apparecchio non dovesse tuttavia funzionare correttamente, ci scusiamo e vi preghiamo di rivolgervi al nostro servizio di assistenza clienti all'indirizzo indicato in questa scheda di garanzia. Siamo a vostra disposizione anche telefonicamente al numero del servizio assistenza sotto indicato. Per la rivendicazione dei diritti di garanzia vale quanto segue:

1. Queste condizioni di garanzia regolano ulteriori prestazioni di garanzia. La presente garanzia non tocca i vostri diritti al ricorso di garanzia previsti dalla legge. Le nostre prestazioni di garanzia sono per voi gratuite.
2. La prestazione di garanzia riguarda esclusivamente le anomalie riconducibili a difetti del materiale o di produzione ed è limitata all'eliminazione di queste anomalie o alla sostituzione dell'apparecchio. Tenete presente che i nostri apparecchi non sono stati costruiti per l'impiego professionale, artigianale o industriale. Un contratto di garanzia non viene concluso quando l'apparecchio viene usato in imprese commerciali, artigianali o industriali, o con attività equivalenti. Dalla nostra garanzia sono escluse inoltre le prestazioni di risarcimento per danni dovuti al trasporto o danni causati dalla mancata osservanza delle istruzioni per il montaggio o per installazione non corretta, dalla mancata osservanza delle istruzioni per l'uso (come per es. collegamento a tensione di rete o tipo di corrente non corretto), dall'uso improprio o illecito (come per es. sovraccarico dell'apparecchio o utilizzo di utensili o accessori non consentiti), dalla mancata osservanza delle norme di sicurezza e di manutenzione, dalla penetrazione di corpi estranei nell'apparecchio (come per es. sabbia, pietre o polvere), dall'impiego della forza o dall'influsso esterno (come per es. danni dovuti a caduta) e dall'usura normale e dovuta all'impiego.

Il diritti di garanzia decadono quando sono già effettuati interventi sull'apparecchio.

3. Il periodo di garanzia è 2 anni e inizia alla data d'acquisto dell'apparecchio. I diritti di garanzia devono essere fatti valere prima della scadenza del periodo di garanzia, entro due settimane dopo avere accertato il difetto. È esclusa la rivendicazione di diritti di garanzia dopo la scadenza del relativo periodo. La riparazione o la sostituzione dell'apparecchio non comporta una proroga del periodo di garanzia e con questa prestazione per l'apparecchio o per pezzi di ricambio eventualmente installati non inizia un nuovo periodo di garanzia. Questo vale anche nel caso si ricorra ad un servizio sul posto.
4. Per la rivendicazione dei vostri diritti di garanzia inviate l'apparecchio difettoso franco di porto all'indirizzo sotto indicato. Allegate lo scontrino di cassa in originale o un'altra prova d'acquisto che riporti la data. Conservate bene perciò lo scontrino di cassa come prova! Indicate il motivo di reclamo nel modo più dettagliato possibile. Se il difetto dell'apparecchio rientra nella nostra prestazione di garanzia, ricevete l'apparecchio riparato o un apparecchio nuovo a stretto giro di posta.

Naturalmente effettuiamo a pagamento anche riparazioni sull'apparecchio che non rientrano o non rientrano più nella garanzia. A tale scopo inviate l'apparecchio all'indirizzo del servizio assistenza.

DK N GARANTIBEVIS

Kære kunde!

Vore produkter er underlagt streng kvalitetskontrol. Hvis produktet alligevel på et tidspunkt skulle udvise fejl, beklager vi naturligvis dette og beder dig kontakte vores kundeservice på adressen, som står angivet på dette garantibevis. Du kan naturligvis også ringe til os på det nedenfor angivne servicenummer. For indfrielse af garantikrav gælder følgende:

1. Nærværende garanti fastsætter betingelserne for udvidede garantiydelser. Garantibestemmelser fastsat ved lov berøres ikke af nærværende garanti. Vores garantiydelse er gratis.
2. Garantiydelser omfatter udelukkende mangler, som kan føres tilbage til materiale- eller produktionsfejl, og begrænser sig til afhjælpning af disse resp. levering af erstatningsprodukt. Bemærk, at vore produkter ikke er konstrueret til erhvervsmæssig, håndværksmæssig eller industriel brug. Garantiaftale kan derfor ikke anses for indgået, såfremt produktet anvendes i erhvervsmæssigt, håndværksmæssigt, industrielt eller lignende øjemed. Endvidere dækker garantien ikke erstatningsydelser for transportskader, skader som følge af tilsidesættelse af montagevejledningens anvisninger eller som følge af usagkyndig installation, tilsidesættelse af brugsanvisningen (f.eks. tilslutning til forkert netspænding eller strømtype), misbrug eller usagkyndig anvendelse (f.eks. overbelastning eller brug af værktøj eller tilbehør, som ikke er godkendt), tilsidesættelse af vedligeholdelses- og sikkerhedsforskrifter, indtrængen af fremmedlegemer i apparatet (f.eks. sand, sten eller støv), brug af vold eller eksterne påvirkninger udefra (f.eks. fordi produktet tabes) samt skader, der hidrører fra almindelig slitage.

Garantien mister sin gyldighed, hvis der allerede er blevet foretaget indgreb i apparatet.

3. Garantiperioden udgør 2 år at regne fra købsdatoen. Garantikrav skal gøres gældende inden for to uger, efter at defekten er blevet konstateret. Garantikrav kan ikke gøres gældende efter garantiperiodens udløb. Reparation eller udskiftning af apparatet medfører ikke forlængelse af garantiperioden, heller ikke for eventuelt indbyggede reservedele. Dette gælder også servicearbejder, der foretages på stedet.
4. For at kunne gøre garantikrav gældende skal du sende det defekte produkt portofrit til nedenstående adresse. Original købskvittering eller lignende dateret dokumentation skal vedsendes. Købskvitteringen skal gemmes som dokumentation! Beskriv venligst så nøjagtigt som muligt grunden til din reklamation. Er defekten omfattet af garantien, vil produktet omgående blive repareret og returneret, eller du vil modtage et helt nyt.

Mod betaling udbedrer vi naturligvis også gerne defekter på produktet, som ikke/ikke længere er omfattet af garantien. Du skal blot indsende produktet til vores serviceadresse.

H GARANCIAOKMÁNY

Tisztelt Vevő,

termékeink szigorú minőségi kontroll alá vannak vetve. Ha ez a készülék mégis egyszer nem működne kifogástalanul, akkor azt nagyon sajnáljuk és kérjük Önt forduljon a szervízzolgáltatásunkhoz amely ebben a garanciakártyában megadott cím alatt található. Szívesen állunk a rendelkezésére telefonon is, az alul megadott szervízsám alatt. A garanciaigények érvényesítésére a következők érvényesek:

1. Ezek a garanciafeltételek szabályozzák a kiegészítő garanciateljesítményeket. A jogi szavatossági igények, ez a garancia által nincsennek érintve. A garanciateljesítményünk az Ön számára ingyenes.
2. A garanciateljesítmény csak kizárólagosan olyan hibákra terjed ki, amelyek anyag- vagy gyártási hibákra visszavezethetőek és ezeknek a hibáknak a kiküszöbölésére ill. a készülék kicserélésére van korlátozva. Kérjük vegye figyelembe, hogy a készülékeink a meghatározásuk szerint nem kisipari, kézműipari vagy ipari üzemek területén történő bevetésre lettek tervezve. Ezért a garanciaszerződés nem jön létre, ha a készülék kisipari, kézműipari vagy ipari üzemek területén valamint egyenértékű tevékenységek területén van használva. Továbbá a következő kárpótlási teljesítmények mint a szállítási károkért, károkért amelyek az összeszerelési utasítás figyelmen kívül hagyása vagy amelyek a nem szakszerű felszerelés, a használati utasítás figyelmen kívül hagyása (mint például egy rossz hálózati feszültségre vagy áramfajtaára való rákapcsolás), visszaélésszerű vagy nem szakszerű használatok (mint például a készülék túlterhelése vagy nem engedélyezett betétszerszámok vagy tartozékok), a karbantartási és biztonsági határozatok figyelmen kívül hatása, idegen testek behatolása a készülékbe (mint például homok, kövek vagy por) erőszakbehatolás vagy idegen behatások (mint például leejtés általi károk) úgymint a használat általi, szokásos kopások által keletkező károk ki vannak zárva.

A készüléken történő előzetes belenyúlás esetén elveszítődik a garanciajogosultság.

3. A garanciaidő érvényessége 2 év és a készülék vásárlási időpontjával kezdődik. A garanciaigények a garanciaidő lejárása előtt, két héten belül érvényesíteni kell, miután felismerte a hibát. A garanciajog érvényesítése a garancia idő lejárása után ki van zárva. A készülék kicserélése vagy megjavítása nem vezet a garancia időtartamának a meghosszabításához se nem vezet ez a teljesítmény a készülék vagy az esetleg beépített pótalkatrészek egy új garanciaidőtartamhoz. Ez egy helyszíni szervíz esetében is érvényes.
4. A garanciajog érvényesítéséhez kérjük küldje a defekt készüléket bérmentesen a lent megadott címre. Mellélkelje a vásárlási nyugtát eredetiben vagy egyéb módon levő bizonylatot a vásárlás keltéről. Kérjük őrizze ezért jól meg a pénztári cédulát mind bizonyítékok! Kérjük írja le lehetőleg pontosan a reklamáció okát. Ha a defekt a garanciateljesítményünk keretén belül van, akkor kap azonnal egy megjavított vagy egy új készüléket vissza.

Magától érthetődő, hogy a költségek megtérítése ellenében szívesen megjavítsuk azokat a készüléken levő defekteket amelyek a garancia terjedelme nem vagy már nem érinti. Ehhez küldje kérjük a készüléket a szervícímünkre.

JAMSTVENI LIST

Poštovani kupče,

naši proizvodi podliježu strogoj kontroli kvalitete. Žao nam je ako bi ipak došlo do toga da uređaj ne funkcionira besprijekorno i zamolili bismo Vas da se u tom slučaju obratite na adresu naše servisne službe navedenu ispod ovog jamstva. Također smo Vam na raspolaganju na dolje navedenom telefonskom broju servisne službe. Za traženje jamstvenog zahtjeva vrijedi sljedeće:

1. Ovi jamstveni uvjeti reguliraju dodatne jamstvene usluge. Ovo jamstvo ne zadire u Vaše zakonsko pravo zahtjeva za ostvarenje jamstvenih usluga. Realizacija jamstvenih usluga je besplatna.
2. Jamstvena usluga obuhvaća isključivo nedostatke nastale zbog greške na materijalu ili tijekom proizvodnje i ograničen je na uklanjanje tih nedostataka odnosno zamjenu uređaja. Molimo da obratite pažnju na to da naši uređaji nisu konstruirani za korištenje u komercijalne svrhe niti u obrtu i industriji. Prema tome, ugovor o jamstvu ne može se ostvariti ako se uređaj koristi u obrtničkim ili industrijskim pogonima kao i u sličnim djelatnostima. Nadalje su iz jamstva isključene usluge zamjene proizvoda u slučaju transportnih oštećenja, šteta zbog nepridržavanja uputa za montažu ili zbog nestručne instalacije, nepridržavanja uputa za uporabu (kao npr. zbog priključka na pogrešni mrežni napon ili vrstu struje), zbog zloraba ili nestručnih primjena (kao npr. preopterećenje uređaja ili korištenje nedopuštenih alata ili pribora), u slučaju nepridržavanja uputa za održavanje i sigurnosnih odredbi, zbog prodiranja stranih tijela u uređaj (npr. pijeska, kamenja ili prašine), nasilne primjene ili vanjskih utjecaja (kao npr. oštećenja zbog pada) kao i zbog uobičajenog trošenja tijekom korištenja.

Zahtjev za jamstvo prestaje biti valjan ako su na uređaju već izvršeni neki zahvati.

3. Jamstveni rok iznosi 2 godine a započinje s datumom kupnje uređaja. Jamstveni zahtjevi ostvaruju se prije isteka jamstvenog roka unutar dvije godine nakon što ste uočili kvar. Ostvarenje jamstvenog zahtjeva nakon isteka jamstvenog roka je isključeno. Popravkom ili zamjenom uređaja ne produljuje se jamstveni rok niti se tom uslugom ostvaruju novi jamstveni rok za uređaj ili ostale ugrađene rezervne dijelove. To također vrijedi i kod korištenja servisa na licu mjesta.
4. Da biste ostvarili svoj jamstveni zahtjev, molimo Vas da nam pošaljete neispravan uređaj bez plaćanja poštarine na dolje navedenu adresu. Priložite originalni računa za kupnju uređaja ili neki drugi dokaz o kupnji s datumom. Molimo Vas da zbog tog razloga dobro sačuvate račun kao dokaz! Što točnije opišite razlog reklamacije. Ako naša jamstvena usluga obuhvaća kvar nastao na Vašem uređaju, odmah ćemo Vam vratiti popravljeni ili novi uređaj.

Razumljivo je da ćemo za naknadu troškova ukloniti i kvarove koje jamstvena usluga ne obuhvaća. U tom slučaju pošaljite uređaj na adresu našeg servisa.

RS GARANCIJSKI LIST

Poštovani kupče,

naši proizvodi podvrgavaju se strogoj kontroli kvalitete. Žao nam je ako bi se ipak desilo da uređaj ne funkcioniše besprekorno i zamolili bismo Vas da se u tom slučaju obratite na adresu naše servisne službe navedenu ispod ove garancije. Takođe smo Vam na raspolaganju na dole navedenom telefonskom broju servisne službe. Kod zahteva za realizovanje garancije vredi sledeće:

1. Ovi garantni uslovi regulišu dodatne garancije. Ova garancija ne dotiče Vaše zakonsko pravo zahteva za ostvarenje garancije. Realizacija garancije je besplatna.
2. Garancija obuhvata isključivo nedostatke koji nastanu zbog pogreške na materijalu ili tokom proizvodnje i ograničen je na odstranjivanje tih nedostataka odnosno zamenu uređaja. Molimo da obratite pažnju na to da naši uređaji nisu konstruisani za korišćenje u komercijalne svrhe, niti u obrtu i industriji. Prema tome ugovor o garanciji ne može da se ostvari, ako se uređaj koristi u obrtničkim ili fabričkim pogonima, kao i u sličnim delatnostima. Nadalje su iz garancije isključene usluge zamene proizvoda u slučaju transportnih oštećenja, šteta zbog nepridržavanja uputstava za montažu ili zbog nestručne instalacije, nepridržavanja uputstava za upotrebu (kao npr. zbog priključka na pogrešan mrežni napon ili vrstu struje), zbog zloupotreba ili nestručnih primena (kao npr. preopterećenje uređaja ili korišćenje nedozvoljenih alata ili pribora), u slučaju nepridržavanja uputstava za održavanje i bezbednosnih odredaba, zbog prodiranja stranih tela u uređaj (npr. peska, kamenja ili prašine), nasilne primene ili spoljnih uticaja (kao npr. oštećenja zbog pada) kao i zbog uobičajenog habanja tokom korišćenja.

Zahtev za garanciju prestaje važiti ako su na uređaju već izvršeni neki zahvati.

3. Garantni rok iznosi 2 godine a počinje sa datumom kupnje uređaja. Garantni zahtjevi ostvaruju se pre isteka garantnog roka unutar dve godine nakon što ste uočili kvar. Realizacija garantnog zahteva nakon isteka garantnog roka je isključeno. Popravkom ili zamenom uređaja ne produžava se garantni rok niti se tom uslugom realizuje novi jamstveni rok za uređaj ili ostale ugrađene rezervne delove. To takođe važi i kod korišćenja servisa na licu mesta.
4. Da biste ostvarili svoj garantni zahtev, molimo Vas da nam pošaljete neispravan uređaj bez plaćanja poštarine na dole navedenu adresu. Priložite original računa za kupnju uređaja ili neki drugi dokaz o kupnji s datumom. Molimo Vas da iz tog razloga dobro sačuvate račun kao dokaz! Što tačnije opišite razlog reklamacije. Ako naša garancija obuhvata kvar koji je nastao na Vašem uređaju, odmah ćemo Vam vratiti popravljen ili novi uređaj.

Podrazumeva se da ćemo za nadoknadu troškova ukloniti i one kvarove koje garancija ne obuhvata. U tom slučaju pošaljite uređaj na adresu našeg servisa.

ZÁRUČNÍ LIST

Vážená zákaznice, vážený zákazníku,

naše výrobky podléhají přísné kontrole kvality. Pokud i přesto tento přístroj bezvadně nefunguje, velice toho litujeme a prosíme Vás, abyste se obrátili na náš zákaznický servis, jehož adresa je uvedena na tomto záručním listu. Rádi Vám budeme k dispozici také telefonicky na níže uvedeném servisním čísle. Pro uplatňování nároků na záruku platí následující:

1. Tyto záruční podmínky upravují dodatečný záruční servis. Vašich zákonných nároků na záruku se tato záruka netýká. Náš záruční servis je pro Vás bezplatný.
2. Záruční servis se vztahuje výhradně na nedostatky, které lze odvodit z vad materiálu nebo výrobních vad a je také omezen pouze na odstranění těchto nedostatků, resp. výměnu přístroje. Dbejte prosím na to, že naše přístroje nebyly podle svého účelu určeny konstruovány pro živnostenské, řemeslnické nebo průmyslové použití. Záruční smlouva tak není realizována, pokud byl přístroj používán v živnostenských, řemeslných nebo průmyslových podnicích a při srovnatelných činnostech. Z naší záruky je dále vyloučeno poskytnutí náhrady za dopravní škody, škody způsobené nedodržováním montážního návodu nebo z důvodů neodborné instalace, nedodržování návodu k použití (jako např. připojení na chybné síťové napětí nebo druh proudu), nedovoleného nebo neodborného používání (jako např. přetížení přístroje nebo použití neschválených vložných nástrojů nebo příslušenství), nedodržování pokynů pro údržbu a bezpečnostních pokynů, vniknutí cizích těles do přístroje (jako např. písek, kameny nebo prach), použití násilí nebo poškození v důsledku cizích vlivů (jako např. škody způsobené pádem), jakož také běžného opotřebení způsobeného používáním.

Nárok na záruku zaniká, pokud bylo do přístroje již zasahováno.

3. Záruční doba činí 2 roky a začíná datem koupě přístroje. Nároky na záruku před vypršením záruční doby je třeba uplatňovat během dvou týdnů od zjištění defektu. Uplatňování nároků na záruku po vypršení záruční doby je vyloučeno. Oprava nebo výměna přístroje nevede k prodloužení záruční doby, ani k zahájení nové záruční doby za provedený výkon pro přístroj nebo pro případné zamontované náhradní díly. Toto platí také v případě servisu v místě Vašeho bydliště.
4. Při uplatňování Vašeho nároku na záruku zašlete prosím přístroj bez poštovného na níže uvedenou adresu. Přiložte originál prodejního dokladu nebo jiného datovaného potvrzení o koupi. Pokladní lístek si proto dobře uložte jako důkaz! Popište nám prosím pokud možno přesně důvod reklamace. Je-li defekt přístroje v našem záručním servisu obsažen, obdržíte obratem opravený nebo nový přístroj.

Samozřejmě rádi za úhradu nákladů odstraníme defekty na přístrojích, které nespádají nebo již nespádají do rozsahu záruky. K tomu nám přístroj prosím zašlete na naši servisní adresu.

SK ZÁRUČNÝ LIST

Vážená zákazníčka, vážený zákazník,

naše výrobky podliehajú prísnej kontrole kvality. V prípade, že nebude prístroj napriek tomu bezchybne fungovať, je nám to veľmi ľúto a prosíme Vás, aby ste sa obrátili na našu servisnú službu na adrese uvedenej na tomto záručnom liste. Radi Vám budeme k dispozícii taktiež telefonicky na uvedenom servisnom telefónnom čísle. Pri uplatňovaní nárokov na záručné plnenie platia nasledujúce podmienky:

1. Tieto záručné podmienky upravujú dodatočné záručné plnenie. Vaše zákonné nároky na záruku nie sú touto zárukou dotknuté. Naše záručné plnenie je pre Vás zadarmo.
2. Záručné plnenie sa vzťahuje výlučne len na nedostatky, ktoré sú spôsobené chybami materiálu alebo výrobnými chybami, a je obmedzené na odstránenie týchto nedostatkov resp. výmenu prístroja. Prosím, dbajte na to, že naše prístroje neboli svojim určením konštruované na profesionálne, remeselnícke ani priemyselné použitie. Táto záručná zmluva sa preto neuzatvára, ak sa prístroj bude používať v profesionálnych, remeselníckych alebo priemyselných prevádzkach ako aj na činnosti rovnocenné s takýmto použitím. Z našej záruky sú okrem toho vylúčené náhradné plnenie za škody pri transporte, škody spôsobené nedodržaním návodu na montáž alebo na základe neodbornej inštalácie, nedodržaním návodu na použitie (ako napr. pripojením na nesprávne sieťové napätie alebo druh prúdu), zneužívaním alebo nesprávnym používaním (ako napr. preťaženie prístroja alebo použitie neprípustných pracovných nástrojov alebo príslušenstva), nedodržaním pokynov pre údržbu a bezpečnostných pokynov, vniknutím cudzích telies do prístroja (ako napr. piesok, kamene alebo prach), použitím násilia alebo cudzieho pôsobenia (napr. škody spôsobené pádom), a taktiež je vylúčené bežné opotrebenie primerané použitiu.

Nárok na záruku zaniká, ak už boli na prístroji svojvoľne uskutočnené zásahy.

3. Doba záruky je 2 roky a začína sa dátumom nákupu prístroja. Nároky na záruku sa musia uplatniť pred koncom uplynutia záručnej doby do dvoch týždňov od zistenia nedostatku. Uplatnenie nárokov na záruku po uplynutí záručnej doby je vylúčené. Oprava alebo výmena prístroja nevedie k predĺženiu záručnej doby ani nedochádza na základe tohto plnenia ku vzniku novej záručnej doby pre prístroj ani pre akékoľvek inštalované náhradné diely. To platí taktiež pri nasadení miestneho servisu.
4. Pre uplatnenie nároku na záruku nám prosím zašlite defektný prístroj oslobodený od poštovného na dole uvedenú adresu. Priložte predajný doklad v origináli alebo iný doklad o zakúpení s dátumom. Prosím, starostlivo si preto uschovajte pokladničný blok ako doklad o zakúpení! Prosím, popíšte nám čo najpresnejšie dôvod reklamácie. Ak spadá defekt prístroja pod naše záručné plnenie, dostanete obratom naspäť opravený alebo nový prístroj.

Samozrejme Vám radi opravíme závady na prístroji na vaše náklady, ak tieto závady nespádajú alebo už nespádajú do rozsahu záruky. Prosím, pošlite nám v takom prípade prístroj na našu servisnú adresu.

D GARANTIEURKUNDE

Sehr geehrte Kundin, sehr geehrter Kunde,

unsere Produkte unterliegen einer strengen Qualitätskontrolle. Sollte dieses Gerät dennoch einmal nicht einwandfrei funktionieren, bedauern wir dies sehr und bitten Sie, sich an unseren Servicedienst unter der auf dieser Garantiekarte angegebenen Adresse zu wenden. Gern stehen wir Ihnen auch telefonisch über die unten angegebene Servicrufnummer zur Verfügung. Für die Geltendmachung von Garantieansprüchen gilt Folgendes:

1. Diese Garantiebedingungen regeln zusätzliche Garantieleistungen. Ihre gesetzlichen Gewährleistungsansprüche werden von dieser Garantie nicht berührt. Unsere Garantieleistung ist für Sie kostenlos.
2. Die Garantieleistung erstreckt sich ausschließlich auf Mängel, die auf Material- oder Herstellungsfehler zurückzuführen sind und ist auf die Behebung dieser Mängel bzw. den Austausch des Gerätes beschränkt. Bitte beachten Sie, dass unsere Geräte bestimmungsgemäß nicht für den gewerblichen, handwerklichen oder industriellen Einsatz konstruiert wurden. Ein Garantievertrag kommt daher nicht zustande, wenn das Gerät in Gewerbe-, Handwerks- oder Industriebetrieben sowie bei gleichzusetzenden Tätigkeiten eingesetzt wird.

Von unserer Garantie sind ferner Ersatzleistungen für Transportschäden, Schäden durch Nichtbeachtung der Montageanleitung oder aufgrund nicht fachgerechter Installation, Nichtbeachtung der Gebrauchsanleitung (wie durch z.B. Anschluss an eine falsche Netzspannung oder Stromart), missbräuchliche oder unsachgemäße Anwendungen (wie z.B. Überlastung des Gerätes oder Verwendung von nicht zugelassenen Einsatzwerkzeugen oder Zubehör), Nichtbeachtung der Wartungs- und Sicherheitsbestimmungen, Eindringen von Fremdkörpern in das Gerät (wie z.B. Sand, Steine oder Staub), Gewaltanwendung oder Fremdeinwirkungen (wie z. B. Schäden durch Herunterfallen) sowie durch verwendungsgemäßen, üblichen Verschleiß ausgeschlossen.

Der Garantieanspruch erlischt, wenn an dem Gerät bereits Eingriffe vorgenommen wurden.

3. Die Garantiezeit beträgt 2 Jahre und beginnt mit dem Kaufdatum des Gerätes. Garantieansprüche sind vor Ablauf der Garantiezeit innerhalb von zwei Wochen, nachdem Sie den Defekt erkannt haben, geltend zu machen. Die Geltendmachung von Garantieansprüchen nach Ablauf der Garantiezeit ist ausgeschlossen. Die Reparatur oder der Austausch des Gerätes führt weder zu einer Verlängerung der Garantiezeit noch wird eine neue Garantiezeit durch diese Leistung für das Gerät oder für etwaige eingebaute Ersatzteile in Gang gesetzt. Dies gilt auch bei Einsatz eines Vor-Ort-Services.
4. Für die Geltendmachung Ihres Garantieanspruches übersenden Sie bitte das defekte Gerät portofrei an die unten angegebene Adresse. Fügen Sie den Verkaufsbeleg im Original oder einen sonstigen datierten Kaufnachweis bei. Bitte bewahren Sie deshalb den Kassenbon als Nachweis gut auf! Beschreiben Sie uns bitte den Reklamationsgrund möglichst genau. Ist der Defekt des Gerätes von unserer Garantieleistung erfasst, erhalten Sie umgehend ein repariertes oder neues Gerät zurück.

Selbstverständlich beheben wir gegen Erstattung der Kosten auch gerne Defekte am Gerät, die vom Garantieumfang nicht oder nicht mehr erfasst sind. Dazu senden Sie das Gerät bitte an unsere Serviceadresse.

iSC GmbH • Eschenstraße 6 • 94405 Landau/Isar (Deutschland)

Telefon: +49 [0] 180 5 120 509 • Telefax +49 [0] 180 5 835 830 (Anrufrufen: 0,14 Euro/Minute, Festnetz der T-Com)

E-Mail: info@isc-gmbh.info • Internet: www.isc-gmbh.info

1	
Service Hotline: 01 805 120 509 · www.isc-gmbh.info <small>(0,14 € / min., Festnetz T-Com) - Mo-Fr: 8:00-20:00 Uhr</small>	
2 Name:	Retouren-Nr. iSC:
Strasse / Nr.:	Telefon:
PLZ	Mobil:
Ort	
3 Welcher Fehler ist aufgetreten (genaue Angabe):	Art.-Nr.:
	I.-Nr.:
Sehr geehrte Kundin, sehr geehrter Kunde, bitte beschreiben Sie uns die von Ihnen festgestellte Fehlfunktion Ihres Gerätes als Grund Ihrer Beanstandung möglichst genau. Dadurch können wir für Sie Ihre Reklamation schneller bearbeiten und Ihnen schneller helfen. Eine zu ungenaue Beschreibung mit Begriffen wie „Gerät funktioniert nicht“ oder „Gerät defekt“ verzögert hingegen die Bearbeitung erheblich.	
4 Garantie: JA <input type="checkbox"/> NEIN <input type="checkbox"/>	Kaufbeleg-Nr. / Datum:
1 Service Hotline kontaktieren oder bei iSC-Webadresse anmelden - es wird Ihnen eine Retourennummer zugeteilt 2 Ihre Anschrift eintragen 3 Fehlerbeschreibung und Art.-Nr. und I.-Nr. angeben 4 Garantiefall JA/NEIN ankreuzen sowie Kaufbeleg-Nr. und Datum angeben und eine Kopie des Kaufbeleges beilegen	

EH 07/2008 (01)