

- ⑤ Bruksanvisning
Elektrisk sticksåg
- Ⓚ Brugsanvisning
Elektronisk stiksav
- Ⓜ Käyttöohje
Sähköpistosaha
- Ⓢ Инструкция по эксплуатации
электронной узкой прорезной пилы

Einhell®
bavaria

3



Art.-Nr.: 43.210.53

I.-Nr.: 01016



BPS 800 E



- ⓘ Betjeningsvejledningen og sikkerhedsanvisningerne skal læses, inden maskinen tages i brug. Alle anvisninger skal følges.
- ⑤ Läs igenom och beakta bruksanvisningen och säkerhetsanvisningarna före användning.
- ⑤ Lue käyttöohje ja turvallisuusmääräykset ennen käyttöönottoa ja noudata niitä.
- ⑤ Перед первым использованием прочтите руководство по эксплуатации и следуйте содержащимся в нем указаниям.

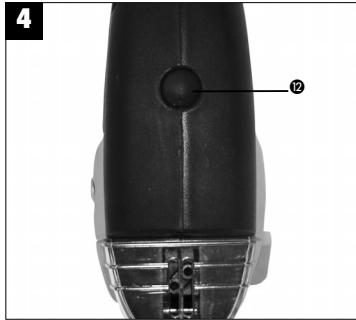
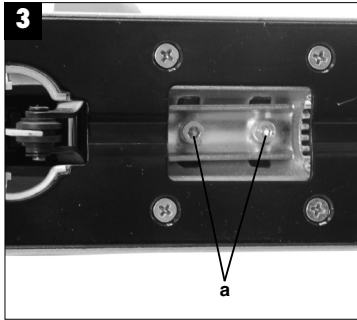
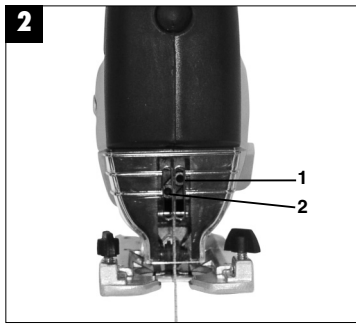
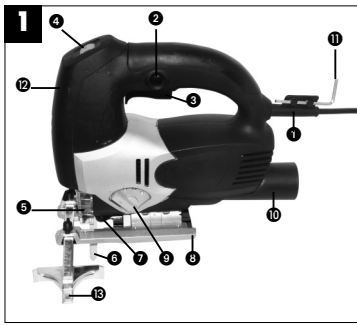

S**△ Obs!**

Innan produkten kan användas måste särskilda säkerhetsanvisningar beaktas för att förhindra olyckor och skador. Läs därför noggrant igenom denna bruksanvisning. Förvara den på ett säkert ställe så att du alltid kan hitta önskad information. Om produkten ska överlåtas till andra personer måste även denna bruksanvisning medfölja.

Vi övertar inget ansvar för olyckor eller skador som har uppstått om denna bruksanvisning eller säkerhetsanvisningarna åsidosätts.

1. Säkerhetsanvisningar:

Gällande säkerhetsanvisningar finns i det bifogade häftet.



Obs! Laserstrålning
Titta inte in i strålen
Laserklass 2



Skydda dig själv och omgivningen mot olyckor genom att tillta lämpliga försiktighetsåtgärder.

- Titta inte direkt in i laserstrålen utan ögonskydd.
- Titta inte direkt på strålen.
- Rikta aldrig laserstrålen mot reflekterande ytor och personer eller djur. Även en laserstråle med låg effekt kan förorsaka skador på ögonen.
- Varning! Om metoderna som används avviker från dem som beskrivs här, finns det risk för farlig exponering av strålningen.
- Öppna aldrig lasermodulen.
- Ta ut batterierna om machine inte ska användas under längre tid.

2. Beskrivning (Bild 1)

- 1 Nätkabel
- 2 Läsknapp
- 3 Till/Från-brytare
- 4 Skruv med räfflat huvud till varvtalsreglering
- 5 Siktskydd
- 6 Sägblad
- 7 Styrrulle
- 8 Inställbar fotplatta
- 9 Omkopplare för pendelslag
- 10 Adapter för spånsug
- 11 Insexnyckel
- 12 Strömbrytare för laser/LED
- 13 Parallellanslag

3. Ändamålsenlig användning

Sticksågen är avsedd för sågning av trä, järn, icke-järnmetall och plast med ett lämpligt sågblad. Tänk på att våra produkter endast får användas till ändamålsenligt syfte och inte har konstruerats för yrkesmässig, hantverksmässig eller industriell användning. Vi ger därför ingen garanti om produkten ska användas inom yrkesmässiga, hantverksmässiga eller industriella verksamheter eller vid liknande aktiviteter.

4. Idrifttagande**Momentan inkoppling (Bild 1)**

Tillslag: Tryck in Till/Från-brytaren
Frånslag: Släpp Till/Från-brytaren

Kontinuerlig inkoppling

Tillslag: Tryck in Till/Från-brytaren och lås i intryckt läge med läsknappen.
Frånslag: Tryck in och släpp Till/Från-brytaren

Elektroniskt varvtalsförval (Bild 1)

Med den räfflade skruven på Till/Från-brytaren kan det önskade varvtalet förinställas. Vrids den räfflade skruven i PLUS-riktning ökas varvtalet, vrids den räfflade skruven i MINUS-riktning minskas varvtalet. Lämplig slagfrekvens är beroende av det arbetsmaterial och de arbetsbetingelser som är för handen. De allmänna regler som gäller för skärhastigheten vid spånkärande arbeten är giltiga också i detta fall.

Inställning pendelslag (Bild 1)

Pos. 0	Ingen pendling
Pos. 1	Lätt pendling
Pos. 2	medelstark pendelrörelse
Pos. 3	stark pendelrörelse

Dammsugning (Bild 1)

Sticksågen är utrustad med en adapter för anslutning till dammsugare. Alla typer av dammsugare kan därefter anslutas till utsugningsöppningen baktill på sticksågen. Om du behöver en speciell adapter kan du höra efter med tillverkaren av din dammsugare.

Byte av sågblad (Bild 2)

Före alla arbeten och byte av sågblad slås sticksågen från och nätkontakten dras ut ur uttaget. Lossa på skruvarna 1 och 2 på hävstången med den bifogade insexnyckeln. Skjut in sågbladet i spåret vid hävstången till stopp. Dra åt skruvarna med bifogade insexnyckel. Sågbladets tänder måste peka i sågriktningen. Kontrollera att sågbladet sitter i hävstångens och löprullens styrspår.

Inställning av fotplattan (Bild 3)

För geringssnitt och snedsnitt kan fotplattan, efter att de båda skruvarna (a) på undersidan lossats, vinklas upp till 45° åt båda sidor. Vinkeln är markerad med markeringsstreck för 15°, 30° och 45°. En inställning mellan de markerade vinkelgraderna är utan vidare möjlig.

För att ställa in snittvinkeln lossas de båda skruvarna (a) så mycket att fotplattan prexis går att skjuta. Ställ in den önskade vinkeln och dra åter fast de båda skruvarna.

Strömbrytare för laser/LED (Bild 4)

Använd strömbrytaren 12 för att slå till resp. ifrån laserstrålen och LED-belysningen. Laserstrålen visar var arbetsstycket ska sågas.
Pos. 0 Laser och LED från
Pos. 1 Laser till
Pos. 2 LED till
Pos. 3 Laser och LED till

5. TEKNISKA DATA

Märkspänning:	230 V ~ 50 Hz
Effektförbrukning:	800 W
Slagfrekvens:	0-3000 /min ¹
Slaglängd:	20 mm
Snittdjup trä:	80 mm
Snittdjup plast:	25 mm
Snittdjup jäm:	10 mm
Geringssnitt:	upp till 45° (höger och vänster)
Ljudtrycknivå L _{PA} :	87,8 dB (A)
Ljudeffektnivå L _{WA} :	98,8 dB (A)
Vibration a _{HV} :	2,8 m/s ²
Dubbel isolering	II /
Vikt	2,3 kg
Laserklass	2
Våglängd laser	650 nm
Lasereffekt	≤ 1 mW

6. Rengöring, vedligeholdelse og reservedelsbestilling

Træk stikket ud af stikkontakten inden vedligeholdelsesarbejde.

Rengöring

- Hold så vidt muligt beskyttelsesanordninger, luftsprækker og motorhuset fri for støv og snavs. Gnid maskinen ren med en ren klud, eller foretag trykluftudblæsning med lavt tryk.
- Vi anbefaler, at maskinen rengøres hver gang efter brug.
- Rengør af og til maskinen med en fugtig klud og lidt blød sæbe. Undgå brug af rengørings- eller opløsningsmiddel, da det vil kunne ødelægge maskinens kunststofdele. Pas på, at der ikke kan trænge vand ind i maskinens indvendige dele.

Kontaktkul

- Ved for megen gnistdannelse skal kontaktkullet efterses af en fagmand. Vigtigt! Udskiftning af kontaktkul skal foretages af en fagmand.

S

Vedligeholdelse

- Der findes ikke yderligere dele, som skal vedligeholdes inde i maskinen.

7. Reservdelsbestilling

Læg de følgende oplysninger ved bestilling af reservedel-
ar:

- Maskintyp
 - Maskinens artikel-nr.
 - Maskinens ident-nr.
 - Reservdelsnummer for erforderlig reservedel
- Aktuelle priser og yderligere information findes på
www.isc-gmbh.info

8. Skrotning og återvinning

Produkten ligger i en förpackning som fungerar som skydd mot transportskador. Denna förpackning består av olika material som kan återvinnas. Lämna in förpackningen till ett samlingsställe för återvinning.

Produkten och tillbehören består av olika material som t ex metaller och plaster. Lämna in defekta komponenter till ett godkänt samlingsställe i din kommun. Hör efter med din kommun eller med försäljaren i din specialbutik.



⚠️ **Vigtigt!**

Ved brug af el-værktøj er der visse sikkerhedsforanstaltninger, der skal respekteres for at undgå skader på personer og materiel. Læs derfor betjeningsvejledningen grundigt igennem. Opbevar vejledningen et praktisk sted, så du altid kan tage den frem efter behov. Husk at lade betjeningsvejledningen følge med maskinen, hvis du overdrager den til andre!

Vi fraskriver os ethvert ansvar for skader på personer eller materiel, som måtte opstå som følge af, at anvisningerne i denne betjeningsvejledning, navnlig vedrørende sikkerhed, tilsidesættes.

1. Sikkerhedshenvisninger

Sikkerhedsanvisninger findes i vedlagte hæfte



Vigtigt: Laserstråling
Kig ikke direkte ind i strålen
Laserklasse 2



Beskyt dig selv og din omverden mod uheld ved hjælp af passende forsigtighedsforanstaltninger.

- Kig ikke direkte ind i laserstrålen uden øjenbeskyttelse.
- Kig ikke direkte ind i strålegangen.
- Ret aldrig laserstrålen mod reflekterende overflader og personer eller dyr. Også en laserstråle med lav effekt kan forårsage øjenskader.
- Pas på – hvis der anvendes fremgangsmåder, som ikke er nævnt her, kan det føre til farlig stråleeksponering.
- Lasermoduliet må aldrig åbnes.
- Hvis maskinen ikke benyttes over længere tid, bør batterierne tages ud.

2. Beskrivelse (figur 1)

- 1 Netledning
- 2 Låseknap
- 3 Betjeningskontakt Start/Stop
- 4 Fingerskruer til regulering af omdrejningshastighed
- 5 Støvskjold
- 6 Savklinge
- 7 Rille
- 8 Indstillelig savsko
- 9 Omskifter til pendulsavning
- 10 Spånudsugning
- 11 Sekskantnøgle
- 12 Tænd/Sluk-knap laser/LED
- 13 Parallellanslag

3. Formålsbestemt anvendelse

Stiksavene er beregnet til savning i træ, jern, ikke-jernholdige metaller og kunststof med anvendelse af passende savklinge.

Bemærk, at vore produkter ikke er konstrueret til erhvervmæssig, håndværksmæssig eller industriel brug. Vi fraskriver os ethvert ansvar, såfremt produktet anvendes i erhvervmæssigt, håndværksmæssigt, industrielt eller lignende øjemed.

4. IDRIFTTAGNING

Kort kørsel (figur 1)

Start: Betjeningskontakten trykkes ned
 Stop: Slip betjeningskontakten

Konstant kørsel

Start: Betjeningskontakten trykkes ned og fæstnes i nedtrykket tilstand med låseknappen.
 Stop: Betjeningskontakten trykkes ned og løsnes.

Elektronisk forvalg af omdrejningshastighed (figur 1)

Den ønskede omdrejningshastighed kan indstilles forud med fingerskruen ved start/stop kontakten. Hvis knappen drejes i PLUS-retning stiger omdrejningshastigheden, hvis den drejes i MINUS-retning falder omdrejningshastigheden. Det egnede slagtal afhænger af, hvilket materiale, der forarbejdes, og af arbejdsbetingelserne.

DK/N

De generelle regler for gennemsnitshastighed ved spåndannende arbejder gælder også her.

Indstilling af pendulslag (figur 1)

- Pos. 0 ingen pendulering
- Pos. 1 let pendulering
- Pos. 2 middel pendulering
- Pos. 3 kraftig pendulering

Støvsugning (figur 1)

Stiksaven er udstyret med en adapter for tilslutning til støvsuger. Enhver type støvsuger kan tilsluttes udsugningsåbningen i stiksavens bageste ende. Skulle du i den forbindelse få brug for en særlig adapter, kan du kontakte producenten af din støvsuger.

Skift af savblad (figur 2)

Stiksaven skal slukkes og stikket trækkes ud for alle servicearbejder og savbladsskift.

Løsn skrueerne 1 og 2 på slagstangen med den medfølgende sekskantnøgle. Pres savklingen ind i styrrillen på slagstangen, så den klikker fast. Spænd skrueerne til med sekskantnøglen. Fortandingen på savklingen skal pege i skæreretningen. Kontroller, at savklingen sidder i slagstangens og løberullens styrrille.

Ændring af savskoens positio (figur 3)

Savskoens kan vippe til geringssnit og skråsnit indtil ca. 45 grader på begge sider ved at løsne begge skrue (a) på undersiden. Vinklerne er markeret med streger for 15, 30 og 45 grader. En indstilling mellem markeringerne er uden videre mulig.

Når der skal saves til randen kan savskoens skubbes bagud. Hertil løsnes begge skrue (a) på undersiden og savskoens skubbes bagud. Skru derefter begge skrue fast igen.

Tænd/Sluk-knap laser/LED (figur 4)

Med kontakten 12 kan laseren og LED-belysningen tændes og slukkes.

Laserstrålen markerer snitbanen på arbejdsemnet.

- Pos. 0 laser og LED fra
- Pos. 1 laser til
- Pos. 2 LED til
- Pos. 3 laser og LED til

5. TEKNISKE DATA

Driftsspænding	230 v ~ 50 Hz
Optagen effekt	800 W
Slagtal	0 - 3000/min'
Slaglængde	20 mm
Skæredybde træ	80 mm
Skæredybde kunststof	25 mm
Skæredybde jern	10 mm
Geringssnit	Indtil 45° (højre og venstre)
Lydtrykniveau L_{pA}	87,8 dB (A)
Lydeffektniveau L_{WA}	98,8 dB (A)
Vibration a_{hv}	2,8 m/s ²
Dobbeltisoleret	II / 
Vægt	2,3 kg
Laserklasse	2
Bølgelængde laser	650 nm
Effekt laser	≤ 1 mW

6. Rengøring, vedligeholdelse og reservedelsbestilling

Træk stikket ud af stikkontakten inden vedligeholdelsesarbejde.

Rengøring

- Hold så vidt muligt beskyttelsesanordninger, luftsprækker og motorhuset fri for støv og snavs. Gnid maskinen ren med en ren klud, eller foretag trykluftudblæsning med lavt tryk.
- Vi anbefaler, at maskinen rengøres hver gang efter brug.
- Rengør af og til maskinen med en fugtig klud og lidt blød sæbe. Undgå brug af rengørings- eller opløsningsmiddel, da det vil kunne ødelægge maskinens kunststofdele. Pas på, at der ikke kan trænge vand ind i maskinens indvendige dele.

Kontaktkul

- Ved for megen gnistdannelse skal kontaktkullet efterses af en fagmand. Vigtigt! Udskiftning af kontaktkul skal foretages af en fagmand.



Vedligeholdelse

- Der findes ikke yderligere dele, som skal vedligeholdes inde i maskinen.

7. Bestilling af reservedele

Ved bestilling af reservedele skal følgende oplyses:

- Savens type.
- Savens artikelnummer.
- Savens identifikationsnummer.
- Nummeret på den nødvendige reservedel.

Aktuelle priser og øvrige oplysninger finder du på internetadressen www.isc-gmbh.info

8. Bortskaffelse og genanvendelse

Maskinen er pakket ind for at undgå transportskader. Emballagen består af råmaterialer og kan således genanvendes eller indleveres på genbrugsstation.

Maskinen og dens tilbehør består af forskellige materialer, f.eks. metal og plast. Defekte komponenter skal kasseres ifølge miljøforskrifterne og må ikke smides ud som almindeligt husholdningsaffald. Hvis du er i tvivl: Spørg din forhandler, eller forhør dig hos din kommune!

FIN

△ Huomio!

Sähkölaitteita käytettäessä tulee noudattaa tiettyjä turvallisuusvarotoimia tapaturmien ja vaurioiden välttämiseksi. Lue sen vuoksi tämä käyttöohje huolellisesti läpi. Säilytä se hyvin, jotta siinä olevat tiedot ovat myöhemminkin milloin vain käytettävissäsi. Jos luovutat laitteen muille henkilöille, anna heille myös tämä käyttöohje laitteen mukana.

Emme ota mitään vastuuta tapaturmista tai vaurioista, jotka ovat aiheutuneet tämän käyttöohjeen tai turvallisuusohjeiden noudattamisen laiminlyönnistä.

1. Turvallisuusohjeet

Vastaavat turvallisuusmääräykset löydät oheistetusta vihkosesta.



Huomio: Lasersäde
Älä katso säteeseen
Lasertuokka 2



Suojaa itseäsi ja ympäristöäsi tapaturmanvaaralta sopivin varotoimenpitein.

- Älä katso suojaamattomin silmin suoraan lasersäteeseen.
- Älä koskaan katso suoraan sädekanavaan.
- Älä suuntaa lasersädettä koskaan heijastaville pinnoille, tai ihmisiä tai eläimiä kohti. Myös pienitehoinen lasersäde saattaa aiheuttaa vaurioita silmiin.
- Varo - jos toimitaan muulla kuin tässä neuvotulla tavalla, niin tästä saattaa aiheutua vaarallinen säteilylläaltistaminen.
- Lasermoduulia ei saa milloinkaan avata.
- Jos konetta ei käytetä pitempään aikaan, tulee paristot ottaa pois.

2. Kuvaus (kuva 1)

- 1 Verkkojohto
- 2 Lukitusnappi
- 3 Kytin/katkaisin
- 4 Ruuvi käyntinopeuden säätelyä varten
- 5 Näkösuoja
- 6 Sahanterä
- 7 Ohjausrulla
- 8 säädettävä sahan liukulevy
- 9 Heilurinoston vaihtokytkin
- 10 Lastujen imu
- 11 Sisäkuusiokoloavain
- 12 Päälle-/pois-katkaisin laser/valodiode
- 13 Sivuvaste

3. Määraysten mukainen käyttö

Pistosaha on tarkoitettu puun, raudan, värimetallien ja muovien sahaamisen käyttäen tarkoitusta vastaavaa sahanterää.

Ole hyvä ja ota huomioon, että laitteitamme ei ole suunniteltu ja valmistettu käytettäväksi pienteollisuus- tai teollisuustarkoituksiin. Emme siksi ota mitään vastuuta vaurioista, jos laitetta käytetään pienteollisuus-, käsityöläis- tai teollisuustyöpaikoilla tai näihin verrattavissa olevissa toimissa.

4. KÄYTTÖÖNOTTO**Momenttikytin (kuva 1)**

Päälle kytkeminen: Paina kytintä/katkaisinta
Sammuttaminen: Älä enää paina kytintä/katkaisinta

Kestokytkin

Päälle kytkeminen: Paina kytintä/katkaisinta ja lukitse se paikalleen (sen ollessa alaspainotussa asennossa) lukitusnapin avulla
Sammuttaminen: Paine kytintä/katkaisinta ja päästä se sitten irti.

Elektroninen käyntinopeuden esivalinta (kuva 1)

Kytimessä/katkaisimessa olevan ruuvien avulla voidaan halutta käyntinopeus säätää etukäteen. Jos kierrät ruuvia suuntaan PLUS, käyntinopeus kohoaa; jos kierrät ruuvia suuntaan MINUS,

käyntinopeus heikkenee. Sopiva iskuluku riippuu aina työstettävästä materiaalista ja työolosuhteista. Lastuvien töiden sahausnopeutta koskevat yleiset säännöt ovat voimassa myös tässä tapauksessa.

Heiluriliikkeen säätö (kuva 1)

Kohta 0 ei heiluriliikettä
Kohta 1 vähäinen heiluriliike
Asento 2 keskivahva heiluminen
Asento 3 voimakas heiluminen

Pölyn imentä (kuva 1)

Pistosaha on varustettu pölynimuliitännällä. Mikä tahansa pölynimuri voidaan liittää pistosahan takapäässä olevaa imuaukkoon. Mikäli tarvitset sitä varten erikoisadapterin, käänny pölynimurisi valmistajan puoleen.

Sahanterän vaihto (kuva 2)

Pistosaha täytyy kytkeä pois päältä ja verkkopistoke täytyy irrottaa pistorasiasta aina ennen töitten aloittamista ja ennen sahanterän vaihtoa. Iroita mukana toimitetulla sisäkuusiokoloavaimella iskutangon ruuvit 1 ja 2. Työnnä sahanterä iskutangon ohjausuraan vasteeseen asti. Kiristä ruuvit uudelleen mukana toimitetulla sisäkuusiokoloavaimella. Sahanterän hammastuksen tulee näyttää leikkaussuuntaan. Huolehdi siitä, että sahanterä on paikallaan iskutangon ja juoksupyörän ohjausurassa.

Sahan liukulevyn säätäminen (kuva 3)

Vinosahausta ja vinoa poikkisahausta varten voidaan, sen jälkeen kun molempia alapuloella olevia ruuveja (a) on hellitetty, sahan liukulevyä kääntää molemmin puolin jopa 45°. Kulmat on merkitty viivoilla 15°, 30° ja 45°. Sahan liukulevyn säätäminen merkittyjen kulma-asteiden väliin on myös mahdollista. Jos haluat muuttaa sahauskulmaa, hellitä molempia ruuveja (a) niin paljon, että sahan liukulevyä voidaan juuri vielä työntää. Säädä haluamasi kulma ja kiristä taas molemmat ruuvit.

Päälle-/pois-katkaisin laser/valodiiodi (kuva 4)

Katkaisimella 12 voit kytkeä laserin ja valodiiodivalistuksen päälle ja pois. Lasersäde merkitsee leikkauksen kulun työstökappaleeseen. Asento 0 laser ja valodiiodi pois
Asento 1 laser päällä

Asento 2 valodiiodi päällä
Asento 3 laser ja valodiiodi päällä

5. TEKNISET TIEDOT

Nimellisjännite:	230 V ~ 50 Hz
Tehon kulutus:	800 W
Iskuluku:	0 - 3000 r/min
Iskukorkeus:	20 mm
Sahaussyvyys puu:	80 mm
Sahaussyvyys muovi:	25 mm
Sahaussyvyys rauta:	10 mm
Viistosahaus:	45°:en asti (oikealle ja vasemmalle)
Äänen painetaso L_{pA} :	87,8 dB (A)
Äänen tehotaso L_{WA} :	98,8 dB (A)
Tärinä a_{hv}	2,8 m/s ²
Soujaeristetty	II / III
Paino	2,3 kg
Laserluokka	2
Laserin aallonpituus	650 nm
Laserin teho	≤ 1 mW

6. Puhdistus, huolto ja varaosatilaus

Iroita verkkopistoke pistorasiasta ennen kaikkia puhdistusstoimia.

Puhdistus

- Pidä suojalaitteet, ilmaraot ja moottorin kotelo niin puhtaina pölystä ja liasta kuin suinkin mahdollista. Pyyhi laite puhtaalla rievulla tai puhalla se puhtaaksi vähäpaineisella paineilmalla.
- Suosittelemme laitteen puhdistamista heti joka käytön jälkeen.
- Puhdista laite säännöllisin väliajoin käyttäen kosteaa riepua ja vähän saippuaa. Älä käytä sellaisia puhdistusaineita tai liuotteita, jotka saattavat syövyttää laitteen muoviosia. Huolehdi siitä, ettei laitteen sisäpuolelle pääse vettä.

Hiiliharjat

- Jos kipinöitä syntyy ylettömästi, anna sähköalan ammattihenkilön tarkastaa hiiliharjojen kunto. Huomio! Hiiliharjojen vaihdon saa tehdä vain sähköalan ammattihenkilö.

FIN

Huolto

- Laitteen sisäpuolella ei ole mitään huoltoa tarvitsevia osia.

7. Varaosien tilaus

Varaosia tilatessasi anna seuraavat tiedot:

- Laitteen tyyppi
- Laitteen tuotenumero
- Laitteen tunnusnumero
- Tarvittavan varaosan varaosnumero.

Ajankohtaiset hinnat ja muut tiedot löydät osoitteesta www.isc-gmbh.info

8. Käytöstäpoisto ja uusiokäyttö

Laite on pakattu kuljetuspakkaukseen, jotta vältetään kuljetusvauriot. Tämä pakkaus on raaka-ainetta ja sitä voi siksi käyttää uudelleen tai sen voi toimittaa kierrätyksen kautta takaisin raaka-ainekiertoon.

Laite on ja sen varusteet on valmistettu eri materiaaleista, kuten esim. metallista ja muoveista. Toimita viälliset rakenneosat oneglmajätehävitykseen. Tiedustelee asiaa alan ammattiliikkeestä tai kunnanhallitukselta!

⚠ Внимание!

При пользовании устройствами необходимо выполнять правила по технике безопасности, чтобы избежать травм и не допустить ущерба. Поэтому прочтите полностью внимательно это руководство по эксплуатации. Храните руководство по эксплуатации в надежном месте для того, чтобы можно было воспользоваться в любое время содержащейся в нем информацией. В том случае если Вы передаете устройство другим людям, то необходимо приложить к нему настоящее руководство по эксплуатации.

Мы не несем ответственность за травмы и ущерб, которые возникли в результате несоблюдения указаний этого руководства по эксплуатации и техники безопасности.

1. Указания по технике безопасности

Соответствующие указания по технике безопасности Вы найдете в приложенной



брошюре. Внимани: Лазрно излушни
Запрщатся смотре на лазрный луч
Лазр класса 2



Прдохраняйт сбя и окружающю срдю от нсчастных случав, примняя соотвтствующи мры прдосторожности.

- Запрщатся смотре на лазрный луч бз защитных очков.
- Запрщатся смотре в выходно сопло лазрного луча.
- Запрщатся направлять лазрный луч на отражающи поврхности, люди или животных.
- Внимани: н допусками настоящй инструкций

способы примнния могут привести к взрывоопасному излучению.

- Запрщатся открывать лазрный модуль
- J При продолжитльных интрвалах в эксплуатаии элктроинструмнта батрийки питания ркомндутся вынимать.

2. Описание (Рис. 1)

- 1 Электрический шнур для присоединения к сети
- 2 Стопорная кнопка
- 3 Переключатель
- 4 Регулятор числа оборотов
- 5 Предохранительный смотровой щит
- 6 Ножовочное полотно
- 7 Направляющий ролик
- 8 Перемещаемая опорная плита
- 9 Переключатель маятникового хода
- 10 Отсос стружки
- 11 Торцовый штигранный ключ
- 12 переключатель включено-выключено лазера / светодиода
- 13 параллельный упор

3. Использование по назначению

Узкая прорезная пила служит для распиловки древесины, резки металла, цветных металлов и полимерных материалов, применяя соответствующее материалу ножовочное полотно.

Необходимо учесть, что наши устройства согласно предписанию не рассчитаны для использования в промышленной, ремесленной или индустриальной области. Мы не предоставляем гарантий, если устройство будет использоваться в промышленной, ремесленной или индустриальной, а также подобной деятельности.

4. ПУСК В ЭКСПЛУАТАЦИЮ**Мгновенное переключение (Рис. 1)**

Включение: Нажать переключатель
Выключение: Отпустить переключатель

RUS

Включение на длительный период

Включение: Нажать переключатель и в нажатом состоянии зафиксировать стопорной кнопкой

Выключение: Нажать и отпустить переключатель

Электронная установка числа оборотов (Рис. 1)

С помощью регулятора числа оборотов можно произвести предварительную установку числа оборотов. Для большого числа оборотов следует повернуть регулятор в направлении знака «ПЛЮС», для малого - в направлении «МИНУС». Число ходов зависит от обрабатываемого материала и рабочих условий. Для данной пилы также действуют общие правила по регулировке скорости резки при выполнении режущих работ.

Регулировка маятникового хода (Рис. 1)

Поз. 0 Бзмаятниковый ход
Поз. 1 Нбольшой маятниковый ход
Поз. 2 колебания средней силы
Поз. 3 сильные колебания

Отсос пыли (Рис. 1)

Пила-ножовка снабжена переходным устройством для подключения. Можно подключить любой пылесос к отверстию для отсасывания на конце пилы-ножовки. Если для этого Вам нужен специальный переходник, то обратитесь, пожалуйста, к изготовителю Вашего пылесоса.

Замена ножовочного полотна (Рис. 2)

Перед началом всех работ и заменой ножовочного полотна пилу следует выключить и вилку отсоединить от розетки. С помощью имеющегося в комплект торцового штифранного ключа выкрутит винты 1 и 2 из ходового шпинделя стржня. Вставят ножовочно полотно в паз шпинделя и продвинуть до упора. Туго закрутит винты торцовым ключом. Зубья ножовочного полотна должны быть направлены в сторону рзки. Контролируют фиксацию ножовочного полотна в направляющим пазу ходового шпинделя и ролика.

Регулировка опорной плиты (Рис. 3)

Для косой и наклонной резки, можно, после раскручивания винта на нижней стороне, повернуть опорную плиту с обеих сторон на 45°. Углы в 15°, 30° и 45° обозначены метками.

Помимо этого можно устанавливать угол между метками.

Для установки угла распиловки следует открутить винт (а) настолько, чтобы можно было двигать опорную плиту. Установить требуемый угол и затянуть винт.

переключатель включено-выключено лазера / светодиода (Рис. 4)

При помощи переключателя 12 можно включать и выключать лазер и светодиодный осветитель. Луч лазера отмечает линию резки обрабатываемого предмета. 12 переключатель включено-выключено лазер/светодиод.

Поз. 0 лазер и светодиод выключены

Поз. 1 лазер включен

Поз. 2 светодиод включен

Поз. 3 лазер и светодиод включены

5. ТЕХНИЧЕСКИЕ ДАННЫЕ

Номинальное напряжение:	230 В ~ 50 Гц
Потребляемая мощность:	800 Вт
Частота ходов:	0 - 3000/мин.
Высота хода:	20 мм
Глубина распила древесины:	80 мм
Глубина резки полимерного материала:	25 мм
Глубина резки железа:	10 мм
Косая резка:	до 45° (слева и справа)
Уровень звукового давления L_{pA} :	87,8 дБ (А)
Уровень звуковой мощности L_{WA} :	98,8 дБ (А)
Вибрация a_{hv}	2,8 м/с ²
Имеет защитную изоляцию	II /
Вес	2,3 кг
Лазер класса	2
Длина волны лазерного луча	650 нм
Мощность лазерного луча	≤ 1 мВт

6. Очистка, технический уход и заказ запасных деталей

Перед всеми работами по очистке вынуть штекер из розетки.

Очистка

- Очищайте защитные устройства, вентиляционные отверстия и корпус двигателя как можно лучше от пыли и грязи. Протрите фрезу чистой ветошью или продуйте сжатым воздухом с низким давлением.
- Мы рекомендуем очищать фрезу после каждого использования.
- Очищайте устройство регулярно влажной тряпкой с небольшим количеством жидкого мыла. Не используйте моющие средства или растворители; они могут разъесть пластмассовые части устройства. Следите за тем, чтобы вода не попала вовнутрь устройства.

Угольные щетки

- При чрезмерном образовании искр сдайте фрезу в специализированную мастерскую для проверки угольных щеток. Внимание! Угольные щетки разрешается заменять только специалисту электрику.

Технический уход

- В устройстве кроме этого нет деталей, которые нуждаются в техническом уходе.

7. Заказ запасных частей

При заказе запасных частей необходимо привести следующие данные:

- Модификация устройства
- Номер артикула устройства
- Идентификационный номер устройства
- Номер запасной части требуемой для замена детали

Актуальные цены и информация находятся на сайте www.isc-gmbh.info

8. Утилизация и вторичная переработка

Устройство находится в упаковке для того, чтобы избежать его повреждений при транспортировке. Эта упаковка является сырьем и поэтому может быть использована повторно или направлена во вторичную переработку сырья.

Устройство и его принадлежности состоят из различных материалов, таких как например металл и пластмасс. Утилизируйте дефектные детали в местах сбора особых отходов. Информацию об этом Вы можете получить в специализированном магазине или в местных органах правления!

ISC GmbH
 Eschenstraße 6
 D-94405 Landau/Isar

Konformitätserklärung



- Ⓢ erklårt folgende Konformität gemäß EU-Richtlinie und Normen für Artikel
- Ⓢ declares conformity with the EU Directive and standards marked below for the article
- Ⓢ déclare la conformité suivante selon la directive CE et les normes concernant l'article
- Ⓢ verklaart de volgende conformiteit in overeenstemming met de EU-richtlijn en normen voor het artikel
- Ⓢ declara la siguiente conformidad a tenor de la directiva y normas de la UE para el artículo
- Ⓢ declara a seguinte conformidade de acordo com a directiva CE e normas para o artigo
- Ⓢ förklarar följande överensstämmelse enl. EU-direktiv och standarder för artikeln
- Ⓢ ilmoittaa seuraavaa Euroopan unionin direktiivien ja normien mukaista yhdenmukaisuutta tuotteelle
- Ⓢ erklærer herved følgende samsvar med EU-direktiv og standarder for artikkel
- Ⓢ заявляє о відповідності товару наступним директивам и нормам EC
- Ⓢ izjavljuje sljedeću uskladenost s odredbama i normama EU za artikl.
- Ⓢ declară următoarea conformitate cu linia directoare CE și normele valabile pentru articolul.
- Ⓢ ürün ile ilgili olarak AB Yönetmelikleri ve Normları gereğince aşağıdaki uygunkluk açikla maları sunar.
- Ⓢ δηλώνει την ακόλουθη συμμόρφωση με την Οδηγία ΕΕ και τα πρότυπα για το προϊόν

- Ⓢ dichiara la seguente conformità secondo la direttiva UE e le norme per l'articolo
- Ⓢ atesterer følgende overensstemmelse i henhold til EU-direktiv og standarder for produkt
- Ⓢ prohlasuje nasledujici shodu podle smérnice EU a norem pro výrobek.
- Ⓢ a következő konformitást jelenti ki a termékek-re vonatkozó EU-irányvonalak és normák szerint
- Ⓢ pojašnjuje sledečo skladnost po smernici EU in normah za artikel.
- Ⓢ deklaruje zgodność wymienionego poniżej artykułu z następującymi normami na podstawie dyrektywy WE.
- Ⓢ vydáva nasledujúce prehlásenie o zhode podľa smernice EÚ a noriem pre výrobok.
- Ⓢ декларира следното съответствие съгласно директивите и нормите на ЕС за продукта.
- Ⓢ заявляє про відповідність згідно з Директивою ЄС та стандартами, чинними для даного товару
- Ⓢ deklarujeb vastavuse järgnevale EL direktiivi dele ja normidele
- Ⓢ deklaruoja atitiktį pagal ES direktyvas ir normas straipsniui
- Ⓢ izjavljuje sledeći konformitet u skladu s odred bom EZ i normama za artikl
- Ⓢ Atbilstības sertifikāts apliecina zemāk minēto preču atbilstību ES direktīvām un standartiem
- Ⓢ Samræmiþýfing stöðleðri eittíðrandi samræmi samþessni reglum Eittíðubandslegrs og stöðlum fyrir vörur

Stichsäge BPS 800 E

- | | |
|----------------------------------------------------------|-------------------------------------------|
| <input checked="" type="checkbox"/> 98/37/EG | <input type="checkbox"/> 87/404/EWG |
| <input checked="" type="checkbox"/> 73/23/EWG_93/68/EEC | <input type="checkbox"/> R&TTED 1999/5/EG |
| <input type="checkbox"/> 97/23/EG | <input type="checkbox"/> 2000/14/EG: |
| <input checked="" type="checkbox"/> 89/336/EWG_93/68/EEC | <input type="checkbox"/> 95/54/EG: |
| <input type="checkbox"/> 90/396/EWG | <input type="checkbox"/> 97/68/EG: |
| <input type="checkbox"/> 89/686/EWG | |

EN 60745-1; EN 60745-2-11; EN 60825-1; EN 55014-1; EN 55014-2;
 EN 61000-3-2; EN 61000-3-3

Landau/Isar, den 06.12.2006

Weichsigartner
 General-Manager

Vogelmann
 Product-Management

Art.-Nr.: 43.210.53 I.-Nr.: 01016 Archivierung: 4321050-13-4155050
 Subject to change without notice

Ⓢ

Eftertryk eller anden form for mangfoldiggørelse af skriftligt materiale, ledsagepapirer indbefattet, som omhandler produkter, er kun tilladt efter udtrykkelig tilladelse fra ISC GmbH.

Ⓢ

Eftertryck eller annan duplicering av dokumentation och medföljande underlag för produkter, även utdrag, är endast tillåtet med uttryckligt tillstånd från ISC GmbH.

Ⓢ

Tuotteiden dokumentaatioiden ja muiden mukaanliitettyjen asiakirjojen vain osittainkin kopiointi tai muunlainen monistaminen on sallittu ainoastaan ISC GmbH:n nimenomaisella luvalla.

Ⓢ

Перепечатывание или прочие виды размножения документации и сопроводительных листов продукции фирмы, полностью или частично, разрешено производить только с однозначного разрешения ISC GmbH.

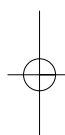
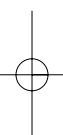

- Der tages forbehold for tekniske ændringer
- Förbehåll för tekniska förändringar
- Oikeus teknisiin muutoksiin pidätetään
- Сохраняется право на технические изменения

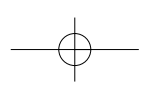



☒ Gælder kun EU-lande

☒ Smid ikke el-værktøj ud som almindeligt husholdningsaffald.

I henhold til EF-direktiv 2002/96 om elektroaffald og dets omsættelse til national lovgivning skal brugt el-værktøj indsamles adskilt og indleveres på genbrugsstation.

Recycling-alternativ til tilbagesendelse af brugt vare:

Ejeren af det elektroniske apparat er forpligtet til – som et alternativ i stedet for tilbagesendelse – at medvirke til, at relevante dele af apparatet genanvendes ifølge miljøforskrifterne i tilfælde af overdragelse af ejerskab til tredjemand. Det brugte apparat kan også overdrages til et deponeringssted, som vil varetage bortskaffelsen af apparatets dele i overensstemmelse med nationale bestemmelser vedrørende skrotning og genbrug. Ikke omfattet heraf er tilbehørsdele og hjælpemidler, som ikke indeholder elektroniske komponenter.

☒ Endast för EU-länder

Kasta inte elverktyg i hushållssoporna.

Enligt det europeiska direktivet 2002/96/EG om avfall som utgörs av eller innehåller elektriska eller elektroniska produkter och dess tillämpning i den nationella lagstiftningen, måste förbrukade elverktyg källsorteras och lämnas

Återvinnings-alternativ till begäran om återsändning:

Som ett alternativ till återsändning är ägaren av elutrustningen skyldig att bidra till ändamålsenlig avfallshandling för det fall att utrustningen ska skrotas. Efter att den förbrukade utrustningen har lämnats in till en avfallsstation kan den omhändertas i enlighet med gällande nationella lagstiftning om återvinning och avfallshandling. Detta gäller inte för tillbehörsdelar och hjälpmedel utan elektriska komponenter vars syfte har varit att komplettera den förbrukade utrustningen.

☒ Koskee ainoastaan EU-jäsenmaita

Älä heitä sähkötyökaluja kotitalousjätteisiin.

Sähkökäyttöisiä ja elektronisia vanhoja laitteita koskevan Euroopan direktiivin 2002/96/EY mukaan, joka on sisällytetty kansallisiin lakeihin, tulee loppuun käytetyt sähkökäyttöiset työkalut kerätä erikseen ja toimittaa ympäristöstävälliseen kierrätykseen uusiokäyttöä varten.

Kierrätys vaihtoehtona takaisinlähettämislle:

Sähkölaitteen omistajan velvollisuus on takaisinlähettämisen vaihtoehtona avustaa laitteen asianmukaisesti hävittämistä kierrätyksen kautta, kun laite poistetaan käytöstä. Laitteen voi toimittaa myös kierrätyspisteeseen, joka suorittaa laitteen hävittämisen paikallisten kierrätys- ja jätteenpoistomääräysten mukaisesti hyödyntäen käyttökelpoiset raaka-aineet. Tämä ei koske käytöstä poistettaviin laitteisiin kuuluvia lisävarusteita tai apulaitteita, joissa ei ole sähköosia.

☞ Только для стран ЕС

Запрещено выбрасывать электроинструмент в обычный домашний мусор.

Согласно европейской директиве 2002/96/EG об использованных электрических и электронных устройствах и реализации в правовой системе соответствующей страны необходимо использованный электрический инструмент утилизировать отдельно и направлять на вторичную переработку для охраны окружающей среды.

Вторичная переработка - альтернатива обязательной отсылке устройства назад изготовителю: Владелец электрического устройства в случае избавления от собственности обязан, в качестве альтернативы отсылки назад изготовителю, содействовать надлежащей утилизации. Пришедшее в негодность устройство может быть передано в приемный пункт, который осуществит ликвидацию в соответствии с законом страны о цикличном производстве и обращении с мусором. Это не относится к приложенным к пришедшему в негодность оборудованию дополнительным устройствам и вспомогательным средствам, не содержащим электрические части.

GARANTIBEVIS

Kære kunde!

Vore produkter er underlagt streng kvalitetskontrol. Hvis produktet alligevel på et tidspunkt skulle udvise fejl, beklager vi naturligvis dette og beder dig kontakte vores kundeservice på adressen, som står angivet på dette garantibevis. Du kan naturligvis også ringe til os på det nedenfor angivne servicenummer. For indfrielse af garantikrav gælder følgende:

1. Nærværende garanti fastsætter betingelserne for udvidede garantiydelse. Garantibestemmelser fastsat ved lov berøres ikke af nærværende garanti. Vores garantiydelse er gratis.
2. Garantiydelsen omfatter udelukkende mangler, som kan føres tilbage til materiale- eller produktionsfejl, og begrænser sig til afhjælpning af disse resp. levering af erstatningsprodukt. Bemærk, at vore produkter ikke er konstrueret til erhvervsmæssig, håndværksmæssig eller industriel brug. Garantiaftale kan derfor ikke anses for indgået, såfremt produktet anvendes i erhvervsmæssigt, håndværksmæssigt, industrielt eller lignende øjemed. Endvidere dækker garantien ikke erstatningsydelse for transportskader, skader som følge af tilsidesættelse af montagevejledningens anvisninger eller som følge af usagkyndig installation, tilsidesættelse af brugsanvisningen (f.eks. tilslutning til forkert netspænding eller strømtype), misbrug eller usagkyndig anvendelse (f.eks. overbelastning eller brug af værktøj eller tilbehør, som ikke er godkendt), tilsidesættelse af vedligeholdelses- og sikkerhedsforskrifter, indtrængen af fremmedlegemer i apparatet (f.eks. sand, sten eller støv), brug af vold eller eksterne påvirkninger udefra (f.eks. fordi produktet tabes) samt skader, der hidrører fra almindelig slitage.

Garantien mister sin gyldighed, hvis der allerede er blevet foretaget indgreb i apparatet.

3. Garantiperioden udgør 2 år at regne fra købsdatoen. Garantikrav skal gøres gældende inden for to uger, efter at defekten er blevet konstateret. Garantikrav kan ikke gøres gældende efter garantiperiodens udløb. Reparation eller udskiftning af apparatet medfører ikke forlængelse af garantiperioden, heller ikke for eventuelt indbyggede reservedele. Dette gælder også servicearbejder, der foretages på stedet.
4. For at kunne gøre garantikrav gældende skal du sende det defekte produkt portofrit til nedenstående adresse. Original købskvittering eller lignende dateret dokumentation skal vedsendes. Købskvitteringen skal gemmes som dokumentation! Beskriv venligst så nøjagtigt som muligt grunden til din reklamation. Er defekten omfattet af garantien, vil produktet omgående blive repareret og returneret, eller du vil modtage et helt nyt.

Mod betaling udbedrer vi naturligvis også gerne defekter på produktet, som ikke/ikke længere er omfattet af garantien. Du skal blot indsende produktet til vores serviceadresse.

S GARANTIBEVIS

Bästa kund,

Våra produkter genomgår en sträng kvalitetskontroll. Om denna produkt mot förmodan inte fungerar på rätt sätt, beklagar vi detta och ber dig att kontakta vår serviceavdelning under adressen som anges på garantikortet. Vi står även gärna till tjänst på telefon under servicenumret som anges nedan. Följande punkter gäller för att du ska kunna göra anspråk på garantin:

1. I dessa garantivillkor regleras extra garantitjänster. Garantianspråk som regleras enligt lag påverkas inte av denna garanti. Våra garantitjänster är gratis för dig.
2. Garantitjänsterna täcker endast in sådana brister som kan härledas till material- eller fabriktionsfel och är begränsade till arbetsuppgifter som syftar till att åtgärda dessa brister eller byta ut produkten. Tänk på att våra produkter endast får användas till ändamålsenligt syfte och inte har konstruerats för yrkesmässig, hantverksmässig eller industriell användning. Ett garantiavtal sluts därför ej om produkten ska användas inom yrkesmässiga, hantverksmässiga eller industriella verksamheter eller vid liknande aktiviteter. Vår garanti omfattar dessutom inte ersättning för transportskador, skador som kan härledas till missaktade monteringsanvisningar eller ej föreskriven installation, åsidosatt bruksanvisning (t ex anslutning till felaktig nätspänning eller strömart), missbruk eller ej ändamålsenliga användningar (t ex överbelastning av produkten eller användning av ej godkända insatsverktyg eller tillbehör), åsidosatta underhålls- och säkerhetsbestämmelser, främmande partiklar som har trängt in i produkten (t ex sand, sten eller damm), yttre våld eller yttre påverkan (t ex skador om produkten har fallit ned) samt normalt och användningsbundet slitage.

Anspråk på garanti upphör att gälla om ingrepp redan har gjorts i produkten.

3. Garantitiden uppgår till 2 år och gäller från datumet när produkten köptes. Medan garantitiden fortfarande gäller ska anspråk på garanti ställas inom två veckor efter att defekten fastställdes. Det är inte möjligt att ställa anspråk på garanti efter att garantitiden har löpt ut. Garantitiden förlängs inte när produkten repareras eller byts ut, dessutom medför sådana arbeten inte att en ny garantitid börjar gälla för produkten eller för ev. reservdelar som har monterats in. Detta gäller även vid hembesök.
4. För att du ska kunna ställa anspråk på garantin ska den defekta produkten skickas in i tillräckligt frankerat skick till adressen som anges nedan. Bifoga kvittot i original eller ett annat daterat köpebevis. Förvara därför kassakvittot på en säker plats! Beskriv orsaken till reklamationen så noggrant som möjligt. Om defekten i produkten täcks av våra garantitjänster, får du genast en reparerad eller ny apparat av oss.

Givetvis kan vi även, mot debitering, åtgärda skador som antingen inte täcks av garantin eller som har uppstått efter garantitidens slut. Skicka in produkten till nedanstående serviceadress.

FIN TAKUUTODISTUS

Arvoisa asiakas,

tuotteemme läpikäyvät erittäin tiukan laadunvalvontatarkastuksen. Mikäli tämä laite ei kuitenkaan toimi moitteettomasti, valitamme tapahtunutta suuresti ja pyydämme sinua kääntymään teknisen asiakaspalveluumme puoleen käyttäen tässä takuukortissa annettua osoitetta. Voit halutessasi myös ottaa yhteyttä puhelimitse allaolevaan palvelunumeroon. Takuuvaateiden esittämistä koskevat seuraavat säädökset:

1. Nämä takuumääräykset koskevat laajennettuja takuusuorituksia. Ne eivät vaikuta lakimääräisiin takuusuoritusvaateisiin millään tavalla. Takuumme on sinulle maksuton.
2. Takuusuoritus kattaa ainoastaan sellaiset puutteellisuudet, jotka aiheutuvat materiaali- tai valmistusvirheistä, ja se on rajattu ainoastaan näiden puutteellisuuksien korjaamiseen tai laitteen korvaamiseen uudella. Ole hyvä ja ota huomioon, että laitteitamme ei ole suunniteltu ja valmistettu käytettäväksi pienteollisuus-, käsityöläis- tai teollisuustarkoituksiin. Takuusopimusta ei siksi synny, jos laitetta käytetään pienteollisuus-, käsityöläis- tai teollisuustyöpaikoilla tai näihin verrattavissa olevissa toimissa. Takuumme ei myöskään sisällä kuljetusvaurioiden tai sellaisten vaurioiden korvaussuorituksia, jotka ovat aiheutuneet asennusohjeen noudattamatta jättämisestä tai asiantuntemattomasta asennuksesta, käyttöohjeen noudattamatta jättämisestä (esim. liitäntä vääräntyyppiseen verkkovirtaan), väärinkäytöstä tai virheellisestä käytöstä (esim. laitteen ylikuormittaminen tai hyväksymättömien työkalujen tai lisävarusteiden käyttäminen), huolto- ja turvallisuusmääräysten noudattamatta jättämisestä, vieraiden esineiden (esim. hiekan, kivien tai pölyjen) pääsystä laitteen sisään, väkivaltaisesta käsittelystä tai ulkopuolisista tekijöistä (esim. putoamisesta aiheutuneet vauriot) sekä käytöstä aiheutuvasta tavallisesta kulumisesta.

Takuuvaateet raukeavat, jos laitteelle on jo tehty jotain toimenpiteitä.

3. Takuu aika on 2 vuotta ja se alkaa laitteen ostopäivästä. Takuuvaateet tulee esittää ennen takuuajan päättymistä kahden viikon kuluessa siitä, kun olet havainnut vian. Takuuvaateiden esittäminen takuuajan päätyttyä ei ole mahdollista. Laitteen korjaus tai vaihto ei johda takuuajan pitenemiseen tai laitteen tai siihen mahdollisesti asennettujen varaosien takuuajan alkamiseen uudelleen alusta. Tämä koskee myös paikan päällä suoritettuja palveluja.
4. Takuuvaateesi esittämiseksi tulee viallinen laite lähettää postikulut maksettuna allaolevaan osoitteeseen. Ole hyvä ja liitä mukaan alkuperäinen maksukuitti tai muu päiväyksellä varustettu ostotosite. Säilytä tämän vuoksi kassakuitti huolella tositteenä! Ole hyvä ja kuvaa valituksen syy meille mahdollisimman tarkoin. Jos takuumme kattaa laitteessa olevan vian, saat korjatun tai uuden laitteen välittömästi takaisin.

Tietysti korjaamme mielellämme korvausta vastaan myös sellaiset laitteiden viat, jotka eivät kuulu tai eivät enää kuulu takuumme piiriin. Lähetä tätä varten laite tekniseen asiakaspalveluumme allaolevalla osoitteella.

ГАРАНТИЙНОЕ СВИДЕТЕЛЬСТВО

Глубоноуважаемый клиент, глубокоуважаемая клиентна,

Качество наших продуктов подвергаются тщательному контролю. Если несмотря на это когда-либо возникнут к нашему большому сожалению нарушения в работе инструмента, то мы просим Вас обратиться в нашу службу сервиса по указанному в этой гарантийной карте адресу. Мы также охотно ответим на Ваши вопросы по телефону, номер которого приведен ниже. Для предъявления претензий по гарантийному обслуживанию действительно следующее:

1. Настоящие правила гарантии регулируют дополнительные условия оказания гарантийных услуг. Эти гарантийные обязательства не затрагивают Ваши законные права на гарантийное обслуживание. Наши гарантийные услуги для Вас бесплатны.
2. Гарантийные услуги распространяются только на неисправности, которые возникли в результате недостатков материала или процесса изготовления и предусматривают только устранение этих недостатков или замену устройства. Необходимо учесть, что наши устройства разработаны согласно предписаниям для использования в промышленных, ремесленных или индустриальных областях. Гарантийный договор считается недействительным, если устройство используется в промышленных, ремесленных или индустриальных целях, а также для подобной деятельности. Наши гарантийные обязательства не распространяются на повреждения при транспортировке, повреждения в результате несоблюдения указаний руководства по монтажу или в результате проведенной ненадлежащим образом инсталляции, несоблюдения указаний руководства по эксплуатации (таких как например, подключение к сети с ненадлежащим параметром напряжения), используется неправильно или ненадлежащим образом (например, перегрузка устройства или использование не допущенных к применению насадок или принадлежностей), при несоблюдении правил технического обслуживания и техники безопасности, при попадании посторонних предметов в устройство (таких как например: песок, камни или пыль), при использовании силы или посторонних воздействий (таких как например, повреждения в результате падения), а также при обычном износе в результате использования.

Право на гарантийное обслуживание теряет силу, если были осуществлены вмешательства в инструмент.

3. Гарантийный срок составляет 2 года и начинается со дня покупки устройства. Гарантийные права необходимо предъявлять до истечения срока гарантии в течении двух недель после того как будет обнаружена неисправность. Заявления на гарантийное обслуживание после истечения срока гарантии не принимаются. Ремонт или замена устройства не ведет к удлинению срока службы и с этими услугами не начинается новый срок гарантии для устройства или установленных запасных деталей. Это действует также в случае оказания сервисных услуг по месту нахождения клиента.
4. Для предъявления претензий на гарантийное обслуживание вышлите, пожалуйста, неисправное устройство без оплаты почтовых расходов по указанному ниже адресу. Приложите квитанцию покупки в оригинале или любое другое свидетельство о совершенной покупке с указанной датой. Необходимо поэтому сохранять кассовый чек для доказательства! Пожалуйста, опишите причину предъявляемых претензий как можно точнее. Если неисправное устройство подлежит гарантийному обслуживанию, то Вы получите незамедлительно отремонтированное или новое устройство обратно.

Само собой разумеется, мы можем также устранить при оплате затрат неисправности устройства, которые не входят в объем гарантийных услуг или при истечении срока гарантии. Для этого Вам необходимо выслать устройство на адрес нашей службы сервиса.