

/// PARKSIDE®

PESG 120 A1



GB CY

ARC WELDER

Operation and Safety Notes
Original operating instructions

HR

ELEKTRIČNI UREĐAJ ZA VARENJE

Upute za posluživanje i za Vašu sigurnost
Originalne upute za uporabu

BG

ЕЛЕКТРОЖЕН

Указания за обслужване и безопасност
Оригинална работна инструкция

GR CY

ΣΥΣΚΕΥΗ ΗΛΕΚΤΡΟΣΥΓΚΟΛΗΣΗΣ

Υποδείξεις χειρισμού και ασφαλείας
Πρωτότυπες Οδηγίες χρήσης

RO

APARAT ELECTRIC DE SUDURĂ

Indicații de siguranță și de folosire
Instrucțiuni de utilizare originale

DE AT CH

ELEKTRO-SCHWEISSGERÄT

Bedienungs- und Sicherheitshinweise
Originalbetriebsanleitung

RO BG GR

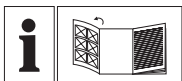

GB CY

Before reading, unfold the page containing the illustrations and familiarise yourself with all functions of the device.

HR

Prije nego što pročitate tekst, otvorite stranicu sa slikama i upoznajte se na osnovu toga sa svim funkcijama uređaja.

BG

Преди прочита отворете страницата с изображенията и се запознайте след това с всички функции на уреда.

GR CY

Πριν ξεκινήσετε την ανάγνωση, ανοίξτε τη σελίδα με τις εικόνες και εξοικειωθείτε με όλες τις λειτουργίες της συσκευής.

RO

Înainte de a citi instrucțiunile, deschideți pagina cu figuri și apoi familiarizați-vă cu toate funcțiile aparatului.

DE AT CH

Klappen Sie vor dem Lesen die Seite mit den Abbildungen aus und machen Sie sich anschließend mit allen Funktionen des Gerätes vertraut.

GB/CY	Operation and Safety Notes	Page	5
HR	Upute za posluživanje i za Vašu sigurnost	Stranica	15
BG	Указания за обслужване и безопасност	Страница	25
GR/CY	Υποδείξεις χειρισμού και ασφαλείας	Σελίδα	36
RO	Indicații de siguranță și de folosire	Pagina	47
DE/AT/CH	Bedienungs- und Sicherheitshinweise	Seite	57

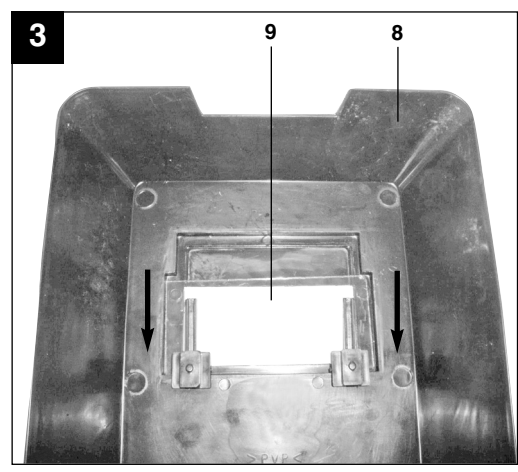
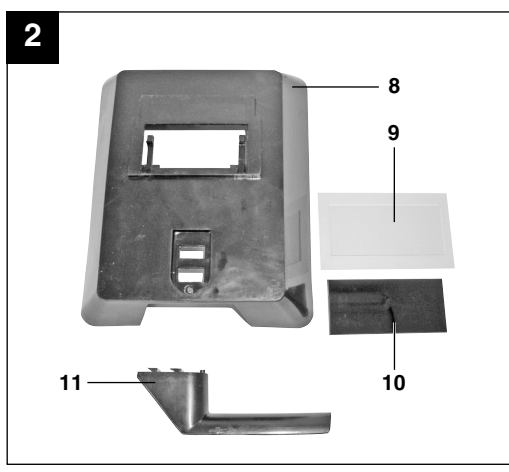
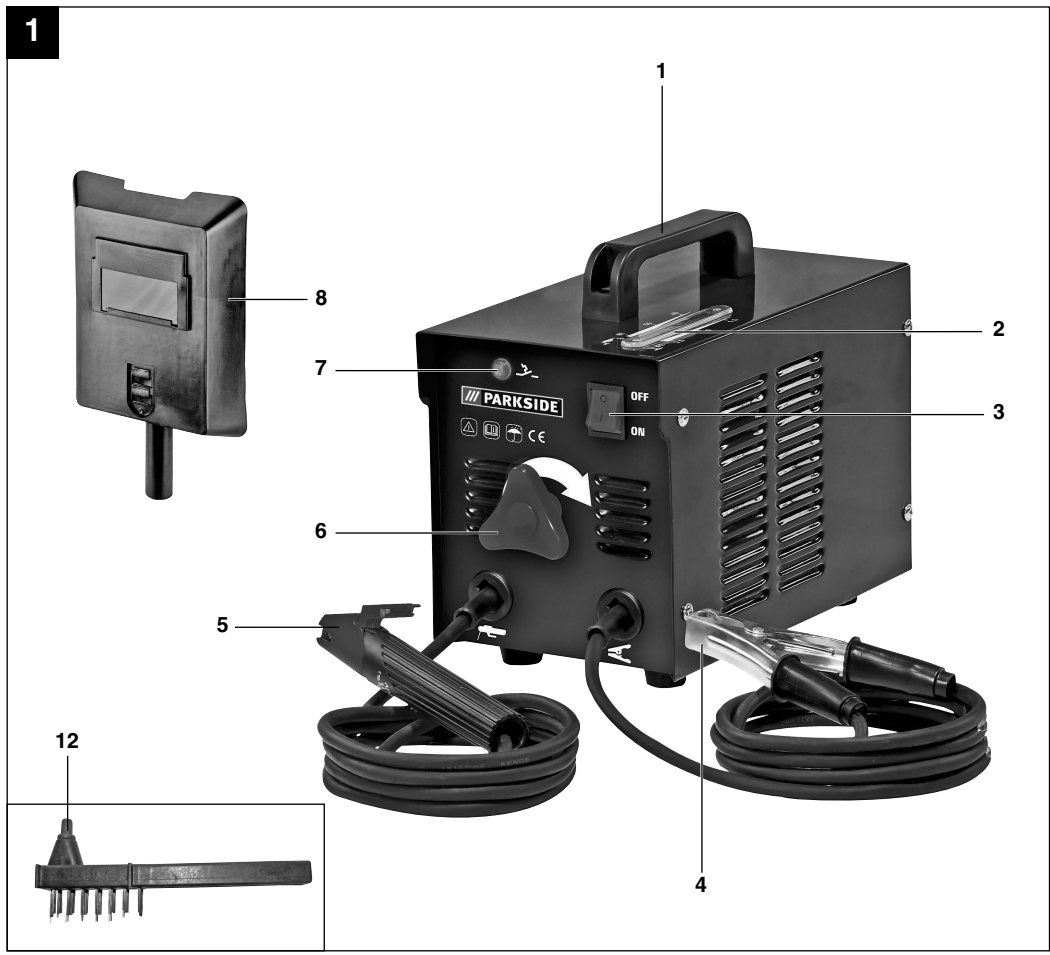

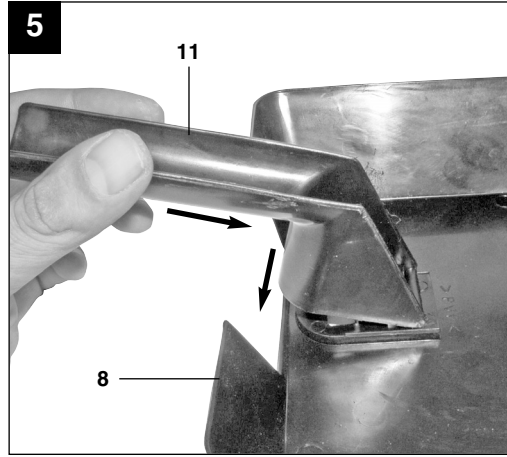
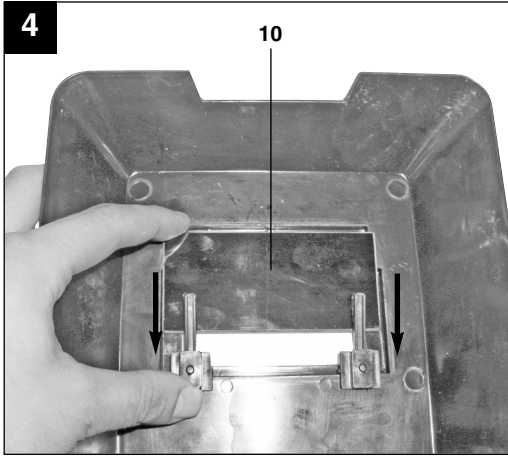

Table of contents:	Page
1. Introduction	6
2. Layout and items supplied	6
3. Important information	6-9
4. Symbols and technical data	9
5. Assembling the welding screen	10
6. Welding preparations	10
7. Welding	10
8. Overheating guard	10
9. Transport	10
10. Maintenance	11
11. Ordering spare parts	11
12. Disposal and recycling	11
13. Circuit diagram	12
14. Declaration of conformity	13
15. Guarantee certificate	14



Read and follow the operating instructions and safety information before using for the first time.

The reprinting or reproduction by any other means, in whole or in part, of documentation and papers accompanying products is permitted only with the express consent of ISC GmbH.

Technical changes subject to change

GB/
CY

1. Introduction

⚠ Important!

When using the equipment, a few safety precautions must be observed to avoid injuries and damage. Please read the complete operating manual with due care. Keep this manual in a safe place so that the information is available at all times. If you give the equipment to any other person, give them these operating instructions as well. We cannot accept any liability for damage or accidents which arise due to a failure to follow these instructions and the safety information.

2. Layout and items supplied (Fig. 1/2)

1. Carry handle
2. Welding current scale
3. ON/OFF switch
4. Earth terminal
5. Electrode holder
6. Adjustment wheel for welding current
7. Warning lamp for overheating
8. Welding screen
9. Safety glass
10. Welding glass
11. Welding screen holder
12. Wire brush / slag hammer

3. Important information

The equipment is to be used only for its prescribed purpose. Any other use is deemed to be a case of misuse. The user / operator and not the manufacturer will be liable for any damage or injuries of any kind caused as a result of this.

Please note that our equipment has not been designed for use in commercial, trade or industrial applications. Our warranty will be voided if the equipment is used in commercial, trade or industrial businesses or for equivalent purposes.

Please read the operating instructions carefully and observe the information provided. It is important to consult these instructions in order to acquaint yourself with the equipment, its proper use and safety information.

⚠ Safety information

Please note

Warning!

Use this equipment only for the purpose for which it is designed, as described in these instructions: Manual arc welding with coated electrodes. Handling this system incorrectly may be hazardous for persons, animals and property and may result in burning buildings, electric shocks, eye injuries, etc. The user of this system is responsible for his/her own safety and for the safety of others. Read these operating instructions and follow all the information.

- Repairs and/or maintenance work must be left strictly to qualified personnel.
- Only use the welding cables supplied (H07RN-F 3x1.5 mm² / H01N2-D 1x10 mm²).
- Ensure that the equipment is looked after properly.
- To ensure that sufficient air can be drawn in through the ventilation slits, the equipment should not be constricted or placed next to a wall while it is operating. Make sure that the equipment is correctly connected to the mains supply (see 4.). Do not subject the mains lead to any tensile stress. Unplug the equipment before you change its position.
- Check the condition of the welding cables, the electrode holder and the earth terminals; wear on the insulation and the live parts may result in dangerous conditions and reduce the quality of the welding work.
- Arc welding generates sparks, molten metal particles and smoke, so the following is required: Remove all inflammable substances and/or materials from the working area.
- Ensure that there is adequate ventilation.
- Do not weld on tanks, vessels or pipes that have contained inflammable liquids or

gases. Avoid all direct contact with the welding circuit; the idling voltage between the electrode holder and the earth terminal may be dangerous.

- Do not store or use the equipment in wet or damp conditions or in the rain.
- Protect your eyes with specially designed goggles (DIN level 9-10), which you can attach to the supplied welding screen. Wear gloves and dry safety clothing that are not contaminated by any oil or grease to ensure that your skin is not exposed to ultraviolet radiation from the arc.
- Do not use this welder to defrost pipes.
- Make sure that the equipment is set up so it stands firmly. If the equipment is set up on an angled surface, it may need to be secured by tying or blocking the wheels.

Hazard!

The radiation from the arc can damage your eyes and cause burns on skin.

Arc welding generates sparks and droplets of molten metal; the welded workpiece may start to glow and will remain very hot for a relatively long period of time. Never touch the workpiece with bare hands.

Arc welding releases vapors that may be harmful. Every electric shock is potentially fatal. Do not approach the arc within a radius of 15 m unprotected.

Protect yourself (and others around you) against the possible hazardous effects of the arc.

Warning: depending on the mains connection conditions at the connection point of the welding set, other consumers connected to the mains may suffer faults.

Warning!

If the supply mains and circuits are overloaded, other consumers may suffer interference during the welding work. If you have any doubts, contact your electricity supply company.

Sources of danger during arc welding

Hazard!

Arc welding results in a number of sources of danger. It is therefore particularly important for the welder to comply with the following rules so as not to place himself or others in danger and to avoid endangering people and equipment.

- Have all work on the mains voltage system, for example on cables, plugs, sockets, etc., performed only by trained electricians. This particularly applies to configuring intermediate cables.
- If an accident occurs, disconnect the welding power source from the mains immediately.
- If electric touch voltages occur, switch off the welding set immediately and have it checked by an expert.
- Always check for good electrical contacts on the welding current side.
- Wear insulating gloves on both hands for welding. These offer protection from electric shocks (idling voltage in the welding circuit), harmful radiation (heat and UV radiation) and from glowing metal and slag spatter.
- Wear firm, insulated footwear. Your shoes must also be suitable to protect you in wet conditions. Open-toed footwear is not suitable since falling droplets of glowing metal will cause burns.
- Wear suitable clothing, do not wear synthetic clothes.
- Do not look into the arc with unprotected eyes, use only a welding screen with the proper safety glass in compliance with DIN standards. In addition to light and heat, which may cause dazzling and burns, the arc also gives off UV radiation. Without proper protection, this invisible ultraviolet radiation causes very painful conjunctivitis, which will only be noticeable several hours later. In addition, UV radiation will cause harmful sunburn-type symptoms on unprotected parts of the body.
- Personnel or assistants in the vicinity of the arc must also be notified of the dangers and provided with the required protection; if necessary install safety walls.

GB/
CY

- Ensure adequate ventilation for welding, particularly in small rooms since the process causes smoke and harmful gases.
- Do not carry out any welding work on tanks that have been used to store gases, fuels, mineral oil or the like, even if they have been empty for a lengthy period of time, since any residue will result in a danger of explosion.
- Special regulations apply in areas where there is a potential risk of fire and/or explosion.
- Welds that are exposed to large stresses and must comply with safety requirements may only be completed by specially trained and approved welders. Examples of such welds include pressure vessels, rails, trailer hitches, etc.
- Notes:
It must be noted that the protective conductor in electrical systems or equipment may be destroyed by the welding current in the event of negligence, for example if the earth terminal is placed on the welding set casing to which the protective conductor of the electrical system is connected. The welding work is completed on a machine with a protective conductor connection. It is therefore possible to weld on the machine without having connected the earth terminal to it. In this case the welding current will flow from the earth terminal through the protective conductor to the machine. The high welding current may cause the protective conductor to melt.
- The fuses on the supply cables to the mains sockets must comply with the relevant regulations (VDE 0100). To comply with these regulations, only fuses or circuit breakers suitable for the cross-section of the cables may be used (for earthing contact sockets max. 16 A fuses or 16 A circuit breakers). The use of too high a fuse may result in the cable burning and fire damage to the building.

Constricted and wet areas

Caution!

When working in constricted, wet or hot areas, use insulating supports and intermediate layers as well as slip-on gloves made of leather or other non-conductive materials to insulate your body against the floor, walls, conductive parts of the equipment and the like.

If you use small welding transformers for welding in places with an increase electrical risk, for example in constricted areas with conductive walls, (tanks, pipes, etc.), in wet areas (which make work clothes wet) and in hot areas (perspiration on work clothes), the output voltage of the welding set when idling must not exceed 42 V (effective value). Therefore, the equipment may not be used for these purposes because its output voltage is higher than this.

Safety clothing

Caution!

- While working, the welder must protect his entire body from radiation and burns by wearing suitable clothing and a face guard.
- Slip-on gloves made of a suitable material (leather) must be worn on both hands. They must be in perfect condition.
- Suitable aprons must be worn to protect clothing from sparks and burns. A safety suit and, if necessary, head protection must be worn if required by the type of work in question, e.g. overhead welding.
- The safety clothing used as well as all accessories must comply with the directive on "personal safety equipment".

Protection from radiation and burns

Caution!

- Provide information about the risk to eyes at the working site in the form of a poster with the wording "Caution – do not look at the flames". Workplaces are to be screened off wherever possible so that personnel in the vicinity are protected. Unauthorized persons are to be kept away from the welding work.

- The walls in the immediate vicinity of stationary workplaces may not have a light color or a sheen. Windows up to head height are to be protected against radiation passing through them or reflecting off them, for example by coating them with a suitable paint.



Do not store or use the equipment in wet or damp conditions or in the rain. Use the equipment only indoors.

4. Symbols and technical data

EN 60974-6 European standard for arc welding sets and welding power supplies with limited on time (part 6).

U_1

Line voltage [V]

I_{1max}

Highest rated value of the line current [A]

I_{1eff}

Effective value of the highest line current [A]

IP 21S

Protection type

S

Symbol for welding power supplies which are suitable for welding in environments with increased electrical danger.

H

Insulation class



Electrode holder connection



Ground terminal connection

~ 50 Hz

Alternating current and rated frequency value [Hz]

U_0

Rated idling voltage [V]

40A/19.6V - 80 A/21.2 V

Maximum welding current and the corresponding standardized operating voltage [A/V]

Mains connection:

230 V ~ 50 Hz

Welding current (A) at $\cos \varphi = 0.73$: 40 - 80

\varnothing (mm)	1.6	2.0	2.5
I_2	40	55	80
t_w (s)	217	116	64
t_r (s)	1450	1381	1351

\varnothing

Electrode diameter [mm]

Idling voltage (V): 48

I_2

Welding current [A]

Power input: 4 kVA at 80 A $\cos \varphi = 0.73$

t_w

Average load time [s]

Fuse (A): 16

t_r

Average reset time [s]

Weight: 10.6 kg



1~ 50 Hz

Line input; number of phases, the alternating current symbol and the rated frequency value

The welding times apply for an ambient temperature of 40° C.

GB/
CY

5. Assembling the welding screen (fig. 2-5)

Insert the safety glass (9) and then the welding glass (10) in the welding screen (8). Now fasten the welding screen holder (11) to the welding screen, as shown in fig. 5.

6. Welding preparations

Connect the earth terminal (4) direct to the part to be welded or to the support on which the part is resting. Ensure that the earth terminal is in direct contact with the part to be welded. You should therefore avoid coated surfaces and/or insulated materials. The electrode holder cable has a special clamp (electrode holder (5)) at one end, which is used to secure the electrode. The welding screen (8) must be used at all times for welding. It protects your eyes from the radiation emitted by the arc and nevertheless enables you to watch the welding process.

7. Welding

After you have made all the electrical connections for the power supply and for the welding circuit, you can proceed as follows: Insert the unsheathed end of the electrode into the electrode holder (5) and connect the earth terminal (4) to the part you wish to weld. Ensure that a good electric contact is made. Switch on the welding set at the ON/OFF switch (3) and set the welding current using the setting wheel (6) to suit the electrode you wish to use. Hold the welding screen in front of your face and rub the tip of the electrode on the part you wish to weld as if you were striking a match. This is the best method of igniting the arc. Check on a test part that you have the correct electrode and current strength.

Electrode (Ø mm):	Welding current (A)
1.6	40
2	55
2.5	80

Important!

Do not dab the workpiece with the electrode since it could be damaged, making it more difficult to ignite the arc.

As soon as the arc has ignited, attempt to keep it a distance from the workpiece equivalent to the diameter of the electrode. This distance should be kept as constant as possible during the welding process. The angle of the electrode in the direction in which you are working should be 20/30°.

Important!

Always use tongs to remove spent electrodes and to move parts that you have just welded. Please note that the electrode holder (5) must always be put down so that it is insulated after you have completed the welding work. Do not remove the slag until the weld has cooled. If you want to continue a weld after an interruption, the slag from your initial attempt must first be removed.

8. Overheating guard

The welding set is fitted with an overheating guard that protects the welding transformer from overheating. If the overheating guard trips, the control lamp (7) on your set will be lit. Allow the welding set to cool for a time.

9. Transport

Before transporting the welder you must first disconnect the power plug and remove the ground terminal from the workpiece. Then wind up the cable properly. Now you can carry the welder to a different place by the carry handle (1).

10. Maintenance

Remove dust and dirt from the equipment at regular intervals. Cleaning is best carried out with a fine brush or a cloth.

be returned to a suitable collection point, that will dispose of the equipment in accordance with the national recycling and waste disposal regulations. This does not apply to any accessories or aids without electrical components supplied with the old equipment.

11. Ordering spare parts

Please provide the following information on all orders for spare parts:

- Model/type of the equipment
- Article number of the equipment
- ID number of the equipment

For our latest prices and information please go to www.isc-gmbh.info

12. Disposal and recycling

The equipment is supplied in packaging to prevent it from being damaged in transit. The raw materials in this packaging can be reused or recycled. The equipment and its accessories are made of various types of material, such as metal and plastic. Defective components must be disposed of as special waste. Ask your dealer or your local council.



For EU countries only

Never place any electric tools in your household refuse!

To comply with European Directive 2002/96/EC concerning old electric and electronic equipment and its implementation in national laws, old electric power tools have to be separated from other waste and disposed of in an environment-friendly fashion, e.g. by taking to a recycling depot.

Recycling alternative to the return request:
Instead of returning the equipment to the manufacturer, the owner of the electrical equipment is obliged to ensure that the equipment is properly disposed of if he abandons ownership. The old equipment can

GB/
CY

13. Circuit diagram

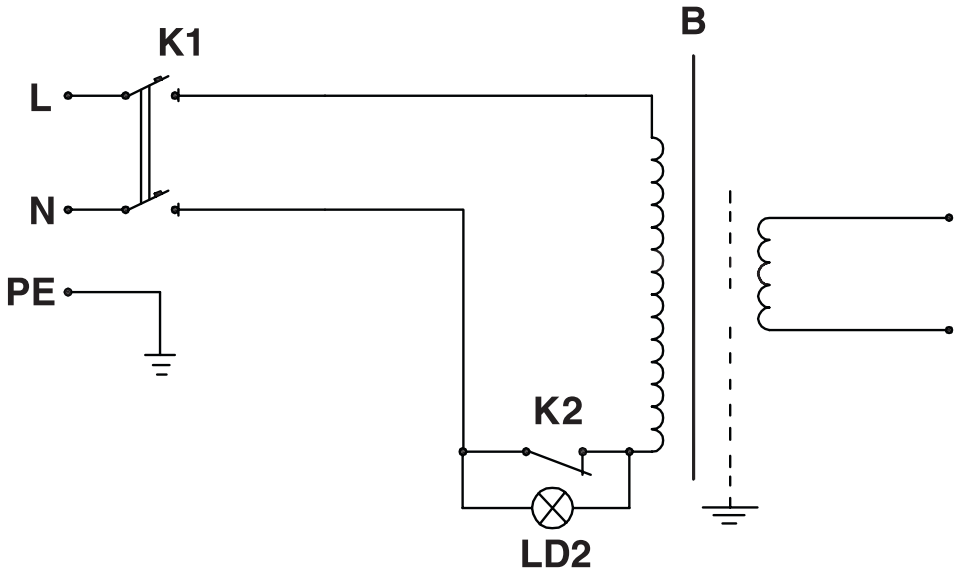

14. Declaration of conformity

Einhell Germany AG · Wiesenweg 22 · D-94405 Landau/Isar



Konformitätserklärung

- erklärt folgende Konformität gemäß EU-Richtlinie und Normen für Artikel
 explains the following conformity according to EU directives and norms for the following product
 déclare la conformité suivante selon la directive CE et les normes concernant l'article
 dichiara la seguente conformità secondo la direttiva UE e le norme per l'articolo
 verklaart de volgende overeenstemming conform EU richtlijn en normen voor het product
 declara la siguiente conformidad a tenor de la directiva y normas de la UE para el artículo
 declara a seguinte conformidade, de acordo com a directiva CE e normas para o artigo
 attesterer følgende overensstemmelse i medfør af EU-direktiv samt standarder for artikel
 förklarar följande överensstämmelse enl. EU-direktiv och standarder för artikeln
 vakuuttaa, että tuote täyttää EU-direktiivin ja standardien vaatimukset
 töendab toote vastavust EL direktiivile ja standarditele
 vydává následující prohlášení o shodě podle směrnice EU a norem pro výrobek
 potrjuje sledečo skladnost s smernico EU in standardi za izdelek
 vydáva nasledujúce prehlásenie o zhode podľa smernice EÚ a noriem pre výrobok
 a cikkekez az EU-irányvonal és Normák szerint a következő konformitást jelenti ki
 deklaruje zgodność wymienionego poniżej artykułu z następującymi normami na podstawie dyrektywy WE.
 декларира съответното съответствие съгласно Директива на ЕС и норми за артикул
 paskaidro šādu atbilstību ES direktīvai un standartiem
 apibūdina šj atitikimą EU reikalavimams ir prekės normoms
 declară următoarea conformitate conform directivei UE și normelor pentru articolul
 δηλώνει την ακόλουθη συμμόρφωση σύμφωνα με την Οδηγία ΕΚ και τα πρότυπα για το προϊόν
 potvrđuje sljedeću usklađenost prema smjernicama EU i normama za artikl
 Izjava o sukladnosti za ovaj proizvod dostupna je na internet stranici www.lidl.hr.
 potvrđuje sljedeću usklađenost prema smjernicama EU i normama za artikl
 potvrđuje sledeću usklađenost prema smernicama EZ i normama za artikal
 следующим удостоверяется, что следующие продукты соответствуют директивам и нормам ЕС
 проголошує про зазначену нижче відповідність виробу директивам та стандартам ЄС на виріб
 Ürünü ile ilgili AB direktifleri ve normları gereğince aşağıda açıklanan uygunluğu belirtir
 erklærer følgende samsvar i henhold til EU-direktivet og standarder for artikkel
 Lýsir uppfyllingu EU-reglna og annarra staða vöru

Elektro-Schweißgerät PESG 120 A1 (Parkside)

- | | |
|---|--|
| <input type="checkbox"/> 87/404/EC_2009/105/EC | <input type="checkbox"/> 2006/42/EC |
| <input type="checkbox"/> 2005/32/EC_2009/125/EC | <input type="checkbox"/> Annex IV
Notified Body:
Notified Body No.:
Reg. No.: |
| <input checked="" type="checkbox"/> 2006/95/EC | |
| <input type="checkbox"/> 2006/28/EC | |
| <input checked="" type="checkbox"/> 2004/108/EC | <input type="checkbox"/> 2000/14/EC_2005/88/EC |
| <input type="checkbox"/> 2004/22/EC | <input type="checkbox"/> Annex V |
| <input type="checkbox"/> 1999/5/EC | <input type="checkbox"/> Annex VI
Noise: measured L_{WA} = dB (A); guaranteed L_{WA} = dB (A)
P = kW; L/Ø = cm
Notified Body: |
| <input type="checkbox"/> 97/23/EC | |
| <input type="checkbox"/> 90/396/EC_2009/142/EC | |
| <input type="checkbox"/> 89/686/EC_96/58/EC | <input type="checkbox"/> 2004/26/EC
Emission No.: |
| <input checked="" type="checkbox"/> 2011/65/EC | |

Standard references: EN 60974-1; EN 60974-6; EN 60974-10

Landau/Isar, den 20.09.2011

Weichselgartner/General Manager

Yu Feng Quing/Product-Management

First CE: 06
 Art.-No.: 15.490.56 I.-No.: 11021
 Subject to change without notice

Archive-File/Record: NAPR004734
 Documents registrar: Daniel Protschka
 Wiesenweg 22, D-94405 Landau/Isar

15. GUARANTEE CERTIFICATE

Dear Customer,

All of our products undergo strict quality checks to ensure that they reach you in perfect condition. In the unlikely event that your device develops a fault, please contact our service department at the address shown on this guarantee card. Of course, if you would prefer to call us then we are also happy to offer our assistance under the service number printed below. Please note the following terms under which guarantee claims can be made:

1. These guarantee terms cover additional guarantee rights and do not affect your statutory warranty rights. We do not charge you for this guarantee.
2. Our guarantee only covers problems caused by material or manufacturing defects, and it is restricted to the rectification of these defects or replacement of the device. Please note that our devices have not been designed for use in commercial, trade or industrial applications. Consequently, the guarantee is invalidated if the equipment is used in commercial, trade or industrial applications or for other equivalent activities. The following are also excluded from our guarantee: compensation for transport damage, damage caused by failure to comply with the installation/assembly instructions or damage caused by unprofessional installation, failure to comply with the operating instructions (e.g. connection to the wrong mains voltage or current type), misuse or inappropriate use (such as overloading of the device or use of non-approved tools or accessories), failure to comply with the maintenance and safety regulations, ingress of foreign bodies into the device (e.g. sand, stones or dust), effects of force or external influences (e.g. damage caused by the device being dropped) and normal wear resulting from proper operation of the device. This applies in particular to rechargeable batteries for which we nevertheless issue a guarantee period of 12 months.

The guarantee is rendered null and void if any attempt is made to tamper with the device.
3. The guarantee is valid for a period of 3 years starting from the purchase date of the device. Guarantee claims should be submitted before the end of the guarantee period within two weeks of the defect being noticed. No guarantee claims will be accepted after the end of the guarantee period. The original guarantee period remains applicable to the device even if repairs are carried out or parts are replaced. In such cases, the work performed or parts fitted will not result in an extension of the guarantee period, and no new guarantee will become active for the work performed or parts fitted. This also applies when an on-site service is used.
4. In order to assert your guarantee claim, please send your defective device postage-free to the address shown below. Please enclose either the original or a copy of your sales receipt or another dated proof of purchase. Please keep your sales receipt in a safe place, as it is your proof of purchase. It would help us if you could describe the nature of the problem in as much detail as possible. If the defect is covered by our guarantee then your device will either be repaired immediately and returned to you, or we will send you a new device.

Of course, we are also happy offer a chargeable repair service for any defects which are not covered by the scope of this guarantee or for units which are no longer covered. To take advantage of this service, please send the device to our service address.

EINHELL Hellas A. E.
Lasithiou Str. 4
14342 Nea Philadelphia
Tel. 0210 2776871 · Fax 0210 2776871

Sadržaj:	Stranica
1. Uvod	16
2. Opis uređaja i sadržaj isporuke	16
3. Važne napomene	16-18
4. Simboli i tehnički podaci	19
5. Montaža maske za zavarivanje	20
6. Pripreme za zavarivanje	20
7. Zavarivanje	20
8. Zaštita od pregrijavanja	20
9. Transport	20
10. Održavanje	21
11. Naručivanje rezervnih dijelova	21
12. Zbrinjavanje u otpad i recikliranje	21
13. El. shema	22
14. Izjava o usklađenosti	23
15. Jamstveni list	24



Prije puštanja u rad pročitajte i pridržavajte se ovih uputa za uporabu i sigurnosnih napomena.

Naknadno tiskanje ili slična umnožavanja dokumentacije i pratećih papira ovih proizvoda, čak i djelomično kopiranje, moguće je samo uz izričito dopuštenje tvrtke ISC GmbH.

Zadržavamo pravo na tehničke izmjene.

1. Uvod

⚠ Pozor!

Prilikom uporabe uređaja morate se pridržavati sigurnosnih propisa kako biste spriječili nastanak ozljeda i šteta. Zato pažljivo pročitajte ove upute za uporabu. Dobro ih sačuvajte tako da vam informacije u svako doba budu na raspolaganju. Ako biste ovaj uređaj trebali predati drugim osobama, molimo da im prosljedite i ove upute za uporabu. Ne preuzimamo jamstvo za štete nastale zbog nepridržavanja ovih uputa za uporabu i sigurnosnih napomena.

2. Opis uređaja i sadržaj isporuke (vidi sliku 1/2)

1. Ručka za nošenje
2. Skala struje zavarivanja
3. Sklopka za uključivanje/isključivanje
4. Stezaljka za masu
5. Držač elektroda
6. Kotačić za podešavanje struje zavarivanja
7. Kontrolna žaruljica pregrijavanja
8. Maska za zavarivanje
9. Zaštitno staklo
10. Zatamnjeno staklo
11. Držač maske za zavarivanje
12. Žičana četka / čekić za trosku

3. Važne napomene

Stroj se smije koristiti samo namjenski. Svaka drugačija uporaba nije namjenska. Za štete ili ozljede svih vrsta nastale zbog nenamjenske uporabe odgovoran je korisnik/rukovatelj, a nikako proizvođač.

Molimo da obratite pažnju na to da naši uređaji nisu prikladni za uporabu u komercijalne, obrtničke ili industrijske svrhe. Ne preuzimamo jamstvo ako se uređaj koristi u komercijalne i industrijske svrhe kao i u sličnim djelatnostima.

Pažljivo pročitajte ova upute za upotrebu i obratite pozornost na napomene u njima. Pomoću ovih uputa za uporabu upoznajte se s uređajem, njegovom pravilnom uporabom i sigurnosnim napomenama.

⚠ Sigurnosne napomene

Obavezno obratite pozornost

Upozorenje!

Uređaj koristite samo u skladu s njegovom namjenom koja je navedena u ovim uputama: elektrolučno zavarivanje pomoću elektroda s plaštem. Nestručno rukovanje ovim uređajem može biti opasno za osobe, životinje i predmete, a posljedice mogu biti požar u objektu, strujni udar i ozljede očiju. Korisnik uređaja odgovoran je za vlastitu sigurnost kao i za sigurnost drugih osoba: obavezno pročitajte ove upute za uporabu i pridržavajte se propisa.

- Popravke i/ili radove održavanja smiju provoditi samo kvalificirane osobe.
- Smiju se koristiti samo vodovi za zavarivanje sadržani u isporuci (H07RN-F 3x1,5 mm² / H01N2-D 1x10 mm²).
- Pobrinite se za primjerenu njegu uređaja.
- Dok je u funkciji, uređaj se ne smije stisnuti ili stajati direktno uza zid, jer kroz otvore mora dobivati dovoljno zraka. Provjerite je li uređaj pravilno priključen na mrežu (vidi 4.). Izbjegavajte svako vlačno naprezanje mrežnog kabela. Isključite uređaj prije nego što ćete ga premjestiti na neko drugo mjesto.
- Pripazite na stanje kabela za zavarivanje, držača elektroda kao i stezaljki za masu; istrošenost izolacije i dijelova koji provode struju može dovesti do opasne situacije i smanjiti kvalitetu zavarivanja.
- Zavarivanje električnim lukom stvara iskre, rastaljene dijelove metala i dim, zbog toga pripazite da: sve zapaljive supstance i/ili materijale uklonite s radnog mjesta.
- Provjerite dovodi li se dovoljno zraka.
- Ne zavarujte na spremnicima, bačvama ili cijevima u kojima su bile zapaljive tekućine ili plinovi. Izbjegavajte svaki direktni kontakt sa strujnim krugom zavarivanja; napon praznog hoda koji se stvara između držača

elektroda i stezaljke s masom može biti opasan.

- Ne odlažite niti ne koristite uređaj u vlažnoj ili mokroj okolini ili na kiši
- Zaštitite oči za to namijenjenim zaštitnim naočalama (DIN stupanj 9-10) koje ćete pričvrstiti na dobivenu masku za zavarivanje. Koristite rukavice i suhu zaštitnu odjeću koja nije uprljana uljem ili mašću da ne biste izlagali kožu ultraljubičastom zračenju svjetlosnog luka.
- Uređaj za zavarivanje ne koristite za otapanje cijevi.
- Provjerite je li uređaj stabilno postavljen. Ako bi trebao stajati na kosini, morate ga osigurati tako da ga privežete ili blokirate kotače.

Opasnost!

- Svjetlosno zračenje koje stvara električni luk može ozlijediti oči i uzrokovati opekline na koži.
- Elektrolučno zavarivanje stvara iskre i kapljice otopljenog metala, zavareni radni komad se užari i relativno dugo ostaje vrlo vruć. Zbog toga nemojte dodirivati radni komad golim rukama.
- Kod elektrolučnog zavarivanja oslobađaju se pare koje su štetne. Svaki elektrošok može biti smrtonosan.
- Ne približavajte se svjetlosnom luku direktno u krugu od 15 m.
- Zaštitite se (kao i osobe oko sebe) od eventualno opasnih učinaka svjetlosnog luka.
- Upozorenje: ovisno uvjetu priključivanja na strujnu mrežu na priključnom mjestu uređaja za zavarivanje, u mreži mogu nastati smetnje za druge potrošače.

Upozorenje!

U slučaju preopterećenih opskrbnih mreža i strujnih krugova tijekom zavarivanja mogu nastati smetnje na drugim potrošačima. U slučaju dvojbe posavjetujte se s poduzećem za opskrbu električnom energijom.

Izvori opasnosti kod elektrolučnog zavarivanja

Opasnost!

Kod elektrolučnog zavarivanja nastaje cijeli niz izvora opasnosti. Zbog toga je naročito važno da se varilac pridržava sljedećih pravila kako ne bi doveo u opasnosti sebe i druge i kako bi se izbjeglo nastajanje tjelesnih ozljeđivanja i materijalnih šteta na uređaju.

- Radove na strani mrežnog napona, npr. na kabelima, utikačima, utičnicama itd. smije izvoditi samo stručnjak. To naročito vrijedi za izradu međukablova.
- U slučaju nezgode odmah isključite uređaj iz strujne mreže.
- Ako nastanu električni dodirni naponi, odmah isključite uređaj i predajte uređaj stručnjaku na popravak.
- Pazite da na strani struje zavarivanja budu dobri električni kontakti.
- Prilikom zavarivanja uvijek nosite izolacijske rukavice. One vas štite od električnog udara (napon praznog hoda strujnog kruga), od štetnih zračenja (toplinskog i UV zračenja) kao i užarenih kapljica metala i troske.
- Nosite čvrstu, izolacijsku obuću, cipele bi trebale biti otporne i na vodu. Polucipele nisu prikladne jer užareni komadići metala koji otpadaju mogu prouzročiti opekline.
- Nosite prikladnu odjeću, ne sintetičke odjevne predmete.
- Ne gledajte u električni luk nezaštićenih očiju, koristite isključivo zaštitnu masku za zavarivanje sa zaštitnim staklom u skladu s propisima prema DIN-u. Osim svjetlosnog i toplinskog zračenja koja uzrokuju bliještanje odnosno opekotine, električni luk stvara i UV zračenje. Ovo nevidljivo ultraljubičasto zračenje uzrokuje kod nedovoljne zaštite vrlo bolnu upalu mrežnice koja se primjećuje tek nekoliko sati kasnije. Osim toga, UV zračenje može na nezaštićenim dijelovima tijela imati štetna djelovanja poput sunčanih opekline.
- Osobe ili pomoćnici koje se nalaze u blizini električnog luka također moraju biti upućeni u na opasnosti i opremljeni nužnim zaštitnim sredstvima, po potrebi ugradite pregradne stijenke.

- Prilikom zavarivanja, naročito u malim prostorijama, treba osigurati dovoljno dovodjenje zraka jer nastaju dim i plinovi.
- Na posudama u kojima se skladište plinovi, goriva, mineralna ulja ili sl. ne smiju se provoditi radovi zavarivanja čak i ako su već duže vrijeme prazni jer zbog ostataka tvari u njima postoji opasnost od eksplozije.
- Posebni propisi vrijede za prostorije u kojima postoji opasnost od vatre i eksplozije.
- Zavareni spojevi koji su izloženi velikim opterećenjima obavezno moraju ispunjavati sigurnosne zahtjeve, a smiju ih izrađivati samo posebno školovane osobe, kvalificirani varijoci. Primjeri: tlačni kotlovi, vodilice, spojke prikolica itd.
- Napomene:
Obavezno treba paziti na to da struja zavarivanja može u slučaju nemarnosti oštetiti zaštitni vodič u električnim postrojenjima ili uređajima, npr. kad se stezaljka s masom položi na kućište uređaja za zavarivanje koji je spojen sa zaštitnim vodičem električnog uređaja. Radovi zavarivanja na stroju izvode se s priključenim zaštitnim vodičem. Zavarivanje na stroju moguće je i tako da se na njega ne stavi stezaljka s masom. U tom slučaju struja zavarivanja teče od stezaljke s masom preko zaštitnog vodiča do stroja. Velika struja zavarivanja može rastopiti zaštitni vodič.
- Osigurači dovoda do utičnica moraju odgovarati propisima (VDE 0100). Prema tim propisima smiju se koristiti samo osigurači odnosno automati koji odgovaraju presjeku kabela (za utičnice sa zaštitnim kontaktom osigurači s maks. 16 A ili zaštitna sklopka od 16 A). Prejaki osigurač može uzrokovati požar na vodovima odnosno na objektu.

Uske i vlažne prostorije

Opres!

Kod radova u uskim, vlažnim ili vrućim prostorijama treba koristiti izolacijske podloge i međuslojeve, zatim rukavice s dugim zaštitnim nastavkom od kože ili nekog drugog

neprovodljivog materijala u svrhu izolacije tijela od poda, stijenki lakoprovodljivih dijelova aparata i sličnog.

Kod korištenja transformatora za manje radove zavarivanja pod povećanom električnom opasnošću, kao npr. u uskim prostorijama od električni provodljivih zidova (kotlovi, cijevi itd.), u vlažnim prostorijama (promočena radna odjeća), u vrućim prostorijama (odjeća promočena znojem), početni napon uređaja za zavarivanje u praznom hodu ne smije biti veći od 42 volta (efektivna vrijednost). Isto tako uređaj se, zbog visokog početnog napona, u tom slučaju ne može koristiti.

Zaštitna odjeća

Opres!

- Tijekom rada varilac mora nositi zaštitnu odjeću i masku za lice koje će mu cijelo tijelo zaštititi od zračenja i opekotina.
- Mora nositi zaštitne rukavice s dugim zaštitnim nastavkom od prikladnog materijala (koža). One moraju biti u bespriječnom stanju.
- Za zaštitu odjeće od iskrenja i opekotina treba nositi prikladne pregače. Ako to zahtijeva vrsta posla, npr. kod zavarivanja iznad glave, potrebno je nositi zaštitno odijelo i po potrebi također zaštitu za glavu.
- Korištena zaštitna odjeća i cijeli pribor moraju odgovarati smjernici "Osobna zaštitna oprema".

Zaštita od zračenja i opekotina

Opres!

- Na radnom mjestu upozorite s natpisom „Opres ne gledajte u plamen!“ na opasnost za oči. Radna mjesta treba po mogućnosti ograditi tako da se zaštitite osobe koje se eventualno nalaze u blizini. Neovlaštene osobe trebaju biti što dalje od mjesta obavljanja radova zavarivanja.
- U neposrednoj blizini fiksnih radnih mjesta zidovi ne smiju biti svijetlih boja ni sjajni. Prozore treba osigurati od propuštanja ili odbijanja zračenja najmanje do visine glave, odnosno, premazati prikladnim slojem.

4. Simboli i tehnički podaci

EN 60974- 6 Europska norma za uređaje za elektrolučno zavarivanje i izvore struje zavarivanja s ograničenim trajanjem uključivanja (dio 6).



Ne skladištite niti ne koristite uređaj u vlažnoj ili mokroj okolini ili na kiši. Uređaj koristite samo u prostoriji.



Simbol za izvore struje zavarivanja koji su prikladni za zavarivanje u okolini s povećanom opasnošću od električne struje.

U_1

Nazivni napon [V]

I_{1max}

Najveća dimenzionirana vrijednost strujne mreže [A]

I_{1eff}

Efektivna vrijednost najjače struje mreže [A]

~ 50 Hz

Izmjenična struja i dimenzionirana vrijednost frekvencije [Hz]

IP 21S

vrsta zaštite

H

Klasa izolacije

U_0

Nazivni napon praznog hoda [V]



Priključak držača elektroda

Priključak stezaljke za masu

40A/19,6V - 80 A/21,2 V

Maksimalna struja zavarivanja i odgovarajući normirani radni napon [A/V]

Mrežni priključak: 230 V ~ 50 Hz

Struja zavarivanja (A) kod $\cos \varphi = 0,73$: 40 - 80

\varnothing (mm)	1,6	2,0	2,5
I_2	40	55	80
t_w (s)	217	116	64
t_r (s)	1450	1381	1351
Napon praznog hoda (V):		48	
Snaga:		4 kVA kod 80 A $\cos \varphi = 0,73$	
Osigurač (A):		16	
Težina:		10,6 kg	

\varnothing

Promjer elektroda [mm]

I_2

Struja zavarivanja [A]

t_w

Prosječno vrijeme opterećenja [s]

t_r

Prosječno povratno vrijeme [s]



1~ 50 Hz

Mrežni ulaz; broj faza kao i simbol izmjenične struje i dimenzionirana vrijednost frekvencije

Vremena zavarivanja vrijede pri temperaturi okoline od 40 °C.

HR

5. Montaža maske za zavarivanje (slika 2-5)

Prvo stavite u masku (8) zaštitno staklo (9), zatim zatamnjeno staklo (10). Sad fiksirajte držač (11) na masku za zavarivanje kao što je prikazano na slici 5.

6. Pripreme za zavarivanje

Stezaljka s masom (4) pričvrsti se direktno na komad za zavarivanje ili na podlogu na kojoj se komad nalazi. Pozor, provjerite postoji li direktan kontakt s komadom za zavarivanje. Pri tome izbjegavajte lakirane površine i/ili izolacijske materijale. Kabel držača elektroda ima na završetku specijalnu stezaljku (držač elektroda (5)) koja služi za pritezanje elektrode. Tijekom zavarivanja uvijek treba koristiti masku (8). Ona štiti oči od svjetlosnog zračenja kojeg stvara električni luk i omogućava točan pogled na predmet zavarivanja.

7. Zavarivanje

Nakon što ste priključili sve priključke za napajanje strujom kao i za strujni krug zavarivanja, možete postupiti na sljedeći način: Umetnite nenaslojeni kraj elektrode u držač (5) i spojite stezaljku za masu (4) s komadom koji zavarujete. Pripazite na to da uspostavite dobar električni kontakt.

Uključite uređaj pomoću prekidača (3) i podesite struju zavarivanja pomoću kotačića (6). Ona ovisi o elektrodi koju koristite. Držite zaštitnu masku ispred lica i trljajte vrhom elektrode po radnom komadu tako dobijete efekt paljenja slično kao kod šibice. To je najbolja metoda da upalite svjetlosni luk. Ispitajte na nekom probnom komadu jeste li odabrali pravu elektrodu i jakost struje.

Elektroda Ø (mm):	Struja zavarivanja (A)
1,6	40
2	55
2,5	80

Pozor!

Ne lupkajte elektrodom po radnom komadu jer na taj način mogu nastati štete i otežava se paljenje svjetlosnog luka.

Čim se svjetlosni luk zapali pokušajte održati određeni razmak od radnog komada koji odgovara promjeru korištene elektrode.

Tijekom zavarivanja taj razmak trebalo bi po mogućnosti održavati konstantnim. Nagib elektrode u smjeru rada bi trebao iznositi 20/30 stupnjeva.

Pozor!

Da biste uklonili istrošene elektrode ili pomaknuli upravo zavarene komade, uvijek koristite kliješta. Pripazite na to da se držač elektroda (5) nakon zavarivanja uvijek mora odložiti na izoliranu površinu. Troska se smije ukloniti tek kada se šav ohladi. Ako se zavarivanje nastavi na prekinutom šavu, prvo treba ukloniti trosku s mjesta gdje će se nastaviti šav.

8. Zaštita od pregrijavanja

Uređaj za zavarivanje opremljen je zaštitom od pregrijavanja koja štiti transformator za zavarivanje od pregrijavanja. Ako bi reagirala zaštita od pregrijavanja, zasvijetlit će kontrolna žaruljica (7) na vašem uređaju. U tom slučaju ostavite uređaj za zavarivanje da se neko vrijeme hladi.

9. Transport

Kod transporta uređaja za zavarivanje prvo se mora isključiti utikač iz strujne mreže i stezaljka s masom odvojiti od radnog komada. Zatim se moraju propisno namotati kabeli. Sad možete transportirati uređaj za zavarivanje na neko drugo mjesto noseći ga za ručku (1).

10. Održavanje

Redovito uklanjajte prašinu i prljavštinu sa stroja. Najbolje je da ga očistite finom četkom ili krpom.

može se u tu svrhu predati mjestu za preuzimanje takvih uređaja koje provodi uklanjanje u smislu državnih zakona o otpadu i recikliranju. Zakonom nisu obuhvaćeni dijelovi pribora koji pripadaju starim uređajima i pomoćni materijali bez električnih elemenata.

11. Naručivanje rezervnih dijelova

Kod naručivanja rezervnih dijelova trebali biste navesti sljedeće podatke:

- Tip uređaja
- Kataloški broj uređaja
- Identifikacijski broj uređaja

Aktualne cijene nalaze se na web stranici

www.isc-gmbh.info

12. Zbrinjavanje u otpad i recikliranje

Uređaj je zapakiran na način koji sprječava oštećenja tijekom transporta. Ova pakovina je sirovina i može se ponovno upotrijebiti ili predati na reciklažu. Uređaj i njegov pribor sastavljeni su od raznih materijala, kao npr. metal i plastika. Neispravne sklopove odložite u specijalni otpad. Raspitajte se u specijaliziranoj trgovini ili općinskoj upravi!



Samo za zemlje članice EU

Elektroalate nemojte bacati u kućno smeće!

Prema europskoj odredbi 2002/96/EG o starim električnim i elektroničkim uređajima i njenim prijenosom u nacionalno pravo, istrošeni električni alati trebaju se posebno sakupljati i na ekološki način zbrinuti na mjestu za reciklažu.

Alternativa s recikliranjem nasuprot zahtjevu za povrat: vlasnik električnog uređaja alternativno je obvezan da umjesto povrata uređaja u slučaju odricanja vlasništva sudjeluje u stručnom zbrinjavanju uređaja stari uređaj



13. El. shema

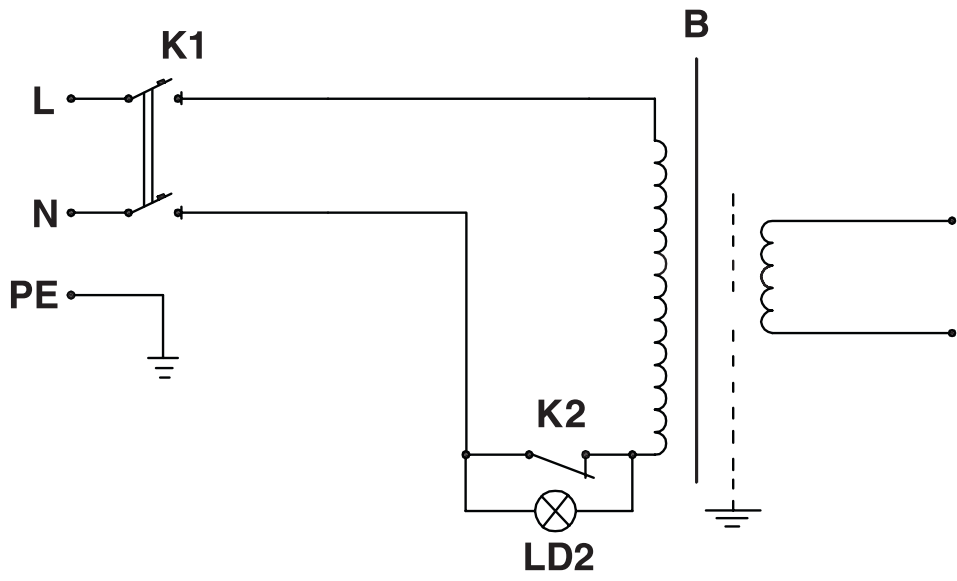

14. Izjava o usklađenosti

Einhell Germany AG · Wiesenweg 22 · D-94405 Landau/Isar



Konformitätserklärung

- erklärt folgende Konformität gemäß EU-Richtlinie und Normen für Artikel
 explains the following conformity according to EU directives and norms for the following product
 déclare la conformité suivante selon la directive CE et les normes concernant l'article
 dichiara la seguente conformità secondo la direttiva UE e le norme per l'articolo
 verklaart de volgende overeenstemming conform EU richtlijn en normen voor het product
 declara la siguiente conformidad a tenor de la directiva y normas de la UE para el artículo
 declara a seguinte conformidade, de acordo com a directiva CE e normas para o artigo
 atterer følgende overensstemmelse i medfør af EU-direktiv samt standarder for artikel
 förklarar följande överensstämmelse enl. EU-direktiv och standarder för artikeln
 vakuuttaa, että tuote täyttää EU-direktiivin ja standardien vaatimukset
 tõendab toote vastavust EL direktiivile ja standarditele
 vydává následující prohlášení o shodě podle směrnice EU a norem pro výrobek
 potrjuje sledečo skladnost s smernico EU in standardi za izdelek
 vydáva nasledujúce prehlásenie o zhode podľa smernice EÚ a noriem pre výrobok
 a cikkekez az EU-irányvonal és Normák szerint a következő konformitást jelenti ki
 deklaruje zgodność wymienionego poniżej artykułu z następującymi normami na podstawie dyrektywy WE.
 декларира съответното съответствие съгласно Директива на ЕС и норми за артикул
 paskaidro šādu atbilstību ES direktīvai un standartiem
 apibūdina šj atitikimą EU reikalavimams ir prekės normoms
 declară următoarea conformitate conform directivei UE și normelor pentru articolul
 δηλώνει την ακόλουθη συμμόρφωση σύμφωνα με την Οδηγία ΕΚ και τα πρότυπα για το προϊόν
 potvrđuje sljedeću usklađenost prema smjernicama EU i normama za artikl
 Izjava o sukladnosti za ovaj proizvod dostupna je na internet stranici www.lidl.hr.
 potvrđuje sljedeću usklađenost prema smjernicama EU i normama za artikl
 potvrđuje sledeću usklađenost prema smernicama EZ i normama za artikal
 следующим удостоверяется, что следующие продукты соответствуют директивам и нормам ЕС
 проголошує про зазначену нижче відповідність виробу директивам та стандартам ЄС на виріб
 Ürünü ile ilgili AB direktifleri ve normları gereğince aşağıda açıklanan uygunluğu belirtir
 erklærer følgende samsvar i henhold til EU-direktivet og standarder for artikkel
 Lýsir uppfyllingu EU-reglna og annarra staða vöru

Elektro-Schweißgerät PESG 120 A1 (Parkside)

- | | |
|---|--|
| <input type="checkbox"/> 87/404/EC_2009/105/EC | <input type="checkbox"/> 2006/42/EC |
| <input type="checkbox"/> 2005/32/EC_2009/125/EC | <input type="checkbox"/> Annex IV
Notified Body:
Notified Body No.:
Reg. No.: |
| <input checked="" type="checkbox"/> 2006/95/EC | |
| <input type="checkbox"/> 2006/28/EC | |
| <input checked="" type="checkbox"/> 2004/108/EC | <input type="checkbox"/> 2000/14/EC_2005/88/EC |
| <input type="checkbox"/> 2004/22/EC | <input type="checkbox"/> Annex V |
| <input type="checkbox"/> 1999/5/EC | <input type="checkbox"/> Annex VI
Noise: measured L_{WA} = dB (A); guaranteed L_{WA} = dB (A)
P = kW; L/Ø = cm
Notified Body: |
| <input type="checkbox"/> 97/23/EC | |
| <input type="checkbox"/> 90/396/EC_2009/142/EC | |
| <input type="checkbox"/> 89/686/EC_96/58/EC | <input type="checkbox"/> 2004/26/EC
Emission No.: |
| <input checked="" type="checkbox"/> 2011/65/EC | |

Standard references: EN 60974-1; EN 60974-6; EN 60974-10

Landau/Isar, den 20.09.2011

Weichselgartner/General Manager

Yu Feng Quing/Product-Management

First CE: 06
 Art.-No.: 15.490.56 I.-No.: 11021
 Subject to change without notice

Archive-File/Record: NAPR004734
 Documents registrar: Daniel Protschka
 Wiesenweg 22, D-94405 Landau/Isar

15. JAMSTVENI LIST

Poštovani kupče,

naši proizvodi podliježu strogoj kontroli kvalitete. Žao nam je ako bi ipak došlo do toga da uređaj ne funkcionira besprijekorno i zamolili bismo Vas da se u tom slučaju obratite na adresu naše servisne službe navedenu ispod ovog jamstva. Također smo Vam na raspolaganju na dolje navedenom telefonskom broju servisne službe. Za traženje jamstvenog zahtjeva vrijedi sljedeće:

1. Ovi jamstveni uvjeti reguliraju dodatne jamstvene usluge. Ovo jamstvo ne zadire u Vaše zakonsko pravo zahtjeva za ostvarenje jamstvenih usluga. Realizacija jamstvenih usluga je besplatna.
 2. Jamstvena usluga obuhvaća isključivo nedostatke nastale zbog greške na materijalu ili tijekom proizvodnje i ograničen je na uklanjanje tih nedostataka odnosno zamjenu uređaja. Molimo da obratite pažnju na to da naši uređaji nisu konstruirani za korištenje u komercijalne svrhe niti u obrtu i industriji. Prema tome, ugovor o jamstvu ne može se ostvariti ako se uređaj koristi u obrtničkim ili industrijskim pogonima kao i u sličnim djelatnostima. Nadalje su iz jamstva isključene usluge zamjene proizvoda u slučaju transportnih oštećenja, šteta zbog nepridržavanja uputa za montažu ili zbog nestručne instalacije, nepridržavanja uputa za uporabu (kao npr. zbog priključka na pogrešni mrežni napon ili vrstu struje), zbog zlorababa ili nestručnih primjena (kao npr. preopterećenje uređaja ili korištenje nedopuštenih alata ili pribora), u slučaju nepridržavanja uputa za održavanje i sigurnosnih odredbi, zbog prodiranja stranih tijela u uređaj (npr. pijeska, kamenja ili prašine), nasilne primjene ili vanjskih utjecaja (kao npr. oštećenja zbog pada) kao i zbog uobičajenog trošenja tijekom korištenja. To naročito vrijedi za baterije za koje ipak dajemo jamstvo od 12 mjeseci.
- Zahtjev za jamstvo prestaje biti valjan ako su na uređaju već izvršeni neki zahvati.
3. Jamstveni rok iznosi 3 godine a započinje s datumom kupnje uređaja. Jamstveni zahtjevi ostvaruju se prije isteka jamstvenog roka unutar dvije godine nakon što ste uočili kvar. Ostvarenje jamstvenog zahtjeva nakon isteka jamstvenog roka je isključeno. Popravkom ili zamjenom uređaja ne produljuje se jamstveni rok niti se tom uslugom ostvaruju novi jamstveni rok za uređaj ili ostale ugrađene rezervne dijelove. To također vrijedi i kod korištenja servisa na licu mjesta.
 4. Da biste ostvarili svoj jamstveni zahtjev, molimo Vas da nam pošaljete neispravan uređaj bez plaćanja poštarine na dolje navedenu adresu. Priložite originalni računa za kupnju uređaja ili neki drugi dokaz o kupnji s datumom. Molimo Vas da zbog tog razloga dobro sačuvate račun kao dokaz! Što točnije opišite razlog reklamacije. Ako naša jamstvena usluga obuhvaća kvar nastao na Vašem uređaju, odmah ćemo Vam vratiti popravljene ili novi uređaj.

Razumljivo je da ćemo za naknadu troškova ukloniti i kvarove koje jamstvena usluga ne obuhvaća. U tom slučaju pošaljite uređaj na adresu našeg servisa.

Einhell Croatia d.o.o.

Velika Ves 2

HR-49224 Lepajci

Tel. 049 342 444 · Fax 049 342 392

Съдържание	Страница
1. Въведение.....	26
2. Описание на уреда и обем на доставка.....	26
3. Важни указания.....	26-29
4. Символи и технически данни.....	29-30
5. Монтаж на заваръчен щит.....	30
6. Заваръчни подготвителни работи.....	30-31
7. Заваряване.....	31
8. Защита срещу прегряване.....	31
9. Транспортиране.....	31
10. Поддръжка.....	31
11. Поръчка на резервни части.....	32
12. Екологосъобразно отстраняване и повторно използване.....	32
13. Електрическа схема.....	33
14. Декларация за съответствие.....	34
15. Документ за гаранция.....	35



Преди пускането в експлоатация прочетете и обърнете внимание на упътването за употреба и на указанията за безопасност.

Препечатването или друг вид размножаване на документация и съпроводителни документи на продуктите, също така на части е допустимо само с изричното съгласие на ISC OOD.

Запазено е правото за технически промени

BG

1. Въведение

⚠ Внимание!

При използването на уредите трябва се спазват някои предпазни мерки, свързани с безопасността, за да се предотвратят наранявания и щети. За целта внимателно прочетете това упътване за употреба / указания за безопасност. Пазете го добре, за да разполагате с информацията по всяко време. В случай, че трябва да предадете уреда на други лица, моля, предайте им й това упътване за употреба / указания за безопасност. Ние не поемаме отговорност за злополуки или щети, които възникват вследствие на несъблюдаването на това упътване и на указанията за безопасност.

2. Описание на уреда и обем на доставка (фигура 1/2)

1. Носеща дръжка
2. Скала за заваръчен ток
3. Вкл./ изключвател
4. Компаундирана клема
5. Електроден държач
6. Регулиращо колело за заваръчен ток
7. Контролна лампа за прегряване
8. Заваръчен щит
9. Защитно стъкло
10. Заваръчно стъкло
11. Държач на заваръчен щит
12. Телена четка/чук за шлага

3. Важни указания

Машината трябва да се използва само по нейното предназначение. Всяка друга употреба, различна от тази, не е според предназначението. За възникващи от това щети или наранявания от всякакъв вид отговаря потребителят/обслужващото лице, а не производителят.

Моля, имайте предвид, че нашите уреди според предназначението си не са

конструирани за промишлена, занаятчийска или индустриална употреба. Ние не поемаме никаква гаранция, ако уредът се използва в промишлени, занаятчийски или индустриални предприятия, както и при подобни на тях дейности.

Моля, прочетете внимателно ръководството за употреба и съблюдавайте неговите указания. Посредством настоящото ръководство за употреба се запознайте с уреда, правилната употреба, както и указанията за безопасност.

⚠ Указания за безопасност

Задължително съблюдавайте

Предупреждение!

Използвайте уреда само съобразно неговата пригодност, посочена в настоящото упътване: ръчно електродъгово заваряване с покрити с обмазка електроди. Нецелесъобразното боравене с това съоръжение може да е опасно за лица, животни и материални ценности и да причини напр. пожар в сграда, токов удар и нараняване на очите. Ползвателят на съоръжението е отговорен за собствената безопасност, както и за тази на другите лица: Задължително прочетете това ръководство за употреба и съблюдавайте предписанията.

- Поправки и/или поддръжни работи трябва да се извършват само от квалифицирани лица.
- Трябва да се използват само съдържащите се в обема на доставка заваръчни проводници (H07RN-F 3x1,5 мм² / H01N2-D 1x10 мм²).
- Погрижете се за подходящата поддръжка на уреда.
- Уредът не трябва да се ограничава по време на продължителността на функциониране или да стои директно на стената, за да може да се поглъща винаги достатъчно въздух през жлебовете на отворите. Уверете се, че уредът е правилно свързан за мрежата (вижте 4.). Избягвайте всяко

натоварване на опън на мрежовия кабел. Пикетирайте уреда, преди да поискате да го поставите на друго място.

- Обърнете внимание на състоянието на заваръчния кабел, на електродния държач, както и на компаундираните клеми; Износване на изолацията и по токопроводящите части могат да предизвикат опасна ситуация и да намалят качеството на заваръчните работи.
- Електродъговото заваряване възпроизвежда искри, разтопени метални части и пушек, при това обърнете внимание на следното: Всички възпламеняващи се субстанции и/или материали да се отстраняват от работното място.
- Убедете се, че е на разположение достатъчно приток на въздух.
- Не заварявайте върху резервоари, съдове или тръби, които са съдържали горима течност или газове. Избягвайте всеки директен контакт с веригата на заваръчен ток; напрежението на празен ход, което възниква между електродния държач и компаундираната клема може да бъде опасно.
- Не съхранявайте или не използвайте уреда във влажна или в мокра среда или при дъжд.
- Пазете очите с предназначени за целта защитни стъкла (DIN степен 9-10), които закрепете върху приложени заваръчен щит. Използвайте ръкавици и сухо предпазно облекло, което да е свободно от масло и грес, за да не изложите кожата на ултравиолетови лъчения на електрическата дъга.
- Не използвайте заваръчния уред за размразяване на тръби.
- Обърнете внимание на това, уредът да е поставен стабилно. В случай, че трябва да стои върху наклонена равнина, то при необходимост следва да се обезопаси посредством завързване или блокиране на колелата.

Опасност!

- Излъчването на светлина от електрическата дъга може да увреди очите и да предизвика изгаряния по кожата.
- Електродъговото заваряване възпроизвежда искри и капки от разтопен метал, завареният работен елемент започва да се нагорещява и остава за относително дълго време много горещ. Ето защо не докосвайте заготовката с голи ръце.
- При електродъговото заваряване се освобождават пари, които е възможно да са вредни. Всеки електрошок е възможно да бъде смъртоносен.
- Не приближавайте електрическата дъга директно в непосредствена близост от 15 м.
- Пазете се (както и намиращи се наблизо лица) срещу евентуално опасните ефекти на електрическата дъга.
- Предупреждение: В зависимост от условията на свързване към мрежата в точката на свързване на заваръчния уред, то в мрежата може да се стигне до прекъсвания поради смущение за други потребители.

Предупреждение!

При претоварени електроснабдителни мрежи и токови вериги по време на заваряването могат да се предизвикат прекъсвания поради смущение за други потребители. В случай на съмнение е необходимо да се потърси помощ от електроснабдителното предприятие.

Източници на опасност при електродъговото заваряване

Опасност!

При електродъговото заваряване се получават редица опасни източници. Ето защо за заварчика е особено важно да спазва следните правила, за да не изложи на опасност себе си и други лица и да избегне щети за лица и уреда.

- Работете върху страната на мрежово напрежение, напр. работи по кабели,

щепсели, контакти и т.н. да се извършват само от специалист. Това важи по-специално за изработването на междинни кабели.

- При злополуки незабавно отделете източника на заваръчен ток от мрежата.
- Когато възникнат електрически контактни напрежения, незабавно изключете уреда и го занесете на проверка от специалист.
- Върху страната на заваръчен ток винаги обръщайте внимание на добрите електрически контакти.
- При заваряването винаги носете на двете ръце изолирани ръкавици. Същите предпазват от електрически удари (напрежение на празен ход на веригата на заваръчен ток), от вредни лъчения (топлина и ултравиолетови лъчения), както и от нагорещени метални и шлакови разпръскватели.
- Носете здрави, изолиращи обувки, обувките трябва да изолират също при влага. Половинки обувки не са подходящи, тъй като падащи, нажежени метални капки причиняват изгаряния.
- Обличайте подходящо облекло, а не синтетични дрехи.
- Не поглеждайте с незащитени очи в електрическата дъга, използвайте само заваръчен щит със съобразно предписанията защитно стъкло съгласно DIN. Електрическата дъга освен светлинни и топлинни лъчи, които предизвикват заслепяване респ. изгаряне, излъчва също така ултравиолетови лъчи. Това невидимо ултравиолетово лъчение при недостатъчна защита предизвиква едва няколко часа по-късно забележим, много болезнен конюнктивит. Освен това ултравиолетовото лъчение като последица има въздействие, подобно на слънчево изгаряне върху незащитени места по тялото.
- Също така на намиращи се в близост до електрическата дъга лица или помагачи следва да им бъде обърнато внимание за рисковете и да бъдат снабдени с нужните защитни средства, когато е

необходимо да се монтират предпазни стени.

- При заваряването, особено в малки помещения е необходимо да се осигури достатъчно приток на свеж въздух, тъй като възникват пушек и вредни газове.
- По резервоари, в които са складирани газове, горива, минерални масла или подобни, ако те вече дълго време са изпразнени, също така не трябва да се извършват заваръчни работи, тъй като посредством отпадъци съществува опасност от експлозия.
- В пожаро- и експлозионноопасни помещения са в сила специални предписания.
- Заваръчни съединения, които са изложени на големи натоварвания и задължително следва да изпълнят изискванията за безопасност, е необходимо да се правят само от специално обучени и проверени заварчици.
Пример са: автоклави, ходови релси, телгици за ремарке и т.н.
- Указания:
Задължително трябва да се обърне внимание на това, че защитният проводник в електрическите съоръжения или уреди по небрежност може да бъде разрушен посредством заваръчен ток, напр. компаундираната клема се поставя върху корпуса на заваръчните уреди, който е свързан с защитния проводник на електрическото съоръжение. Заваръчните работи се извършват на машина с извод за защитен проводник. Следователно е възможно да се заварява по машината, без компаундираната клема да е монтирана на нея. В този случай заваръчният ток тече от компаундираната клема през защитния проводник към машината. Силният заваръчен ток може да предизвика разтопяване на защитния проводник.
- Обезопасяванията на хранващите проводници към мрежовите контакти следва да отговарят на предписанията (VDE 0100). Следователно съгласно тези

предписания трябва да се използват само съответстващи на напречното сечение на проводника предпазители респ. автоматични прекъсвачи (за щепсели за защитна контактна система макс. 16 амп. предпазители или 16 амп. мощностен прекъсвач). Прекомерно обезопасяване може да причини пожар в проводника респ. щети от пожар по сградата.

Тесни и влажни помещения

Внимание!

При работи в тесни, влажни или горещи помещения трябва да се използват изолиращи подставки и междинни вложки/уплътнители, освен това ръкавици от кожа или други лошо провеждащи материали за изолация на тялото срещу подове, стени, проводими части на уред и подобни.

При използването на малки заваръчни трансформатори за заваряване под повишено електрическо излагане на опасно, като напр. в тесни помещения от електрически проводими стени (котел, тръби и т.н.), в мокри помещения (навлажняване на работното облекло), в горещи помещения (запотяване на работното облекло), изходното напрежение на заваръчния уред на празен ход не трябва да е по-голямо от 42 Волта (ефективна стойност). Уредът следователно в този случай не следва да се използва поради по-голямото изходно напрежение.

Защитно облекло

Внимание!

- По време на работата заварчикът по цялото си тяло посредством облеклото и защитата за лице трябва да е защитен срещу лъчи и срещу изгаряния.
- На двете ръце трябва да се носят ръкавици от подходящ материал (кожа). Същите следва да са в безупречно състояние.
- За защита на облеклото срещу искри и

изгаряния трябва да се носят подходящи престилки. Ако видът на работите напр. таванното заваряване изисква да се носи защитно облекло, а когато е нужно, също така защита за главата.

- Използваното защитно облекло и всички принадлежности трябва да отговарят на Директивата "Лично защитно облекло".

Защита срещу лъчи и изгаряния

Внимание!

- На работното място посредством афиш „Внимание, не поглеждайте към пламъците!“ се обръща внимание на излагането на опасност на очите. Работните места трябва по възможност така да са защитени, че намиращите се в близост хора да са предпазени. Неоторизирани лица следва да се държат далеч от заваръчните работи.
- В непосредствена близост до стационарни работни места стените не трябва да са в светли цветове и да са лъскави. Прозорците трябва да се обезопасят най-малко до височината на главата срещу пропускането или отразяването на лъчи, напр. посредством подходящо покритие.

4. Символи и технически данни

EN 60974-6 Европейска норма за устройства за електродъгово заваряване и източници на заваръчен ток с ограничена продължителност на включване (част 6).



Символ за източници на заваръчен ток, които са подходящи за заваряване в среда с повишено електрическо излагане на опасност.

BG

~ 50 Hz Променлив ток и изчислителна стойност на честотата [Hz]

U_0 Номинално напрежение на празен ход [V]

40 A/19,6 V - 80 A/21,2 V

Максимален заваръчен ток и съответното нормирано работно напрежение [A/V]

\varnothing Диаметър на електродите [мм]

I_2 Заваръчен ток [A]

t_w Средно време на натоварване [сек]

t_r Средно време на връщане в начално положение [сек]

 1~ 50 Hz

Вход в мрежата; Брой на фазите, както и на символът на променлив ток и изчислителната стойност на честотата



Не съхранявайте или не използвайте уреда във влажна или в мокра среда или на дъжд. Уредът трябва да се използва само в помещението.

U_1 Мрежово напрежение [V]

$I_{1\text{макс}}$ Най-голяма изчислителна стойност на линейния ток [A]

$I_{1\text{еф}}$ Ефективна стойност на най-големия линеен ток [A]

IP 21S Вид защита

H Клас изолация



Извод електроден държач



Извод компаундирана клема

Присъединяване към мрежа: 230 V ~ 50 Hz

Заваръчен ток (A) при $\cos \varphi = 0,73$: 40 - 80

\varnothing (мм)	1,6	2,0	2,5
I_2	40	55	80
t_w (сек)	217	116	64
t_r (сек)	1450	1381	1351

Напрежение на празен ход (V): 48

Необходима мощност:

4 kVA при 80 A $\cos \varphi = 0,73$

Обезопасяване (A): 16

Тегло: 10,6 кг

Времето на заваряване важи при околна температура от 40 °C.

5. Монтаж на заваръчен щит (фигура 2 - 5)

Най-напред поставете защитното стъкло (9), след това заваръчното стъкло (10) в заваръчния щит (8). Фиксирайте сега държача на заваръчния щит (11) за заваръчния щит, както е показано на фиг. 5.

6. Заваръчни подготвителни работи

Компаундираната клема (4) се закрепва директно за заваръчния детайл или за подложката, върху която е поставен заваръчния детайл. Внимание, погрижете се за това да е налице директен контакт с заваръчния елемент. При това избягвайте лакирани повърхности и / или изолиращи материали. Кабелът на електродния държач притежава в края специална клема (електроден държач (5)), която служи за притискането на електрода.

Заваръчният щит (8) по време на заваряването е необходимо да се използва винаги. Той предпазва очите от излишното електрическата дъга светлинно лъчение и въпреки това именно той позволява поглед

към заваръчното изделие.

7. Заваряване

След като сте извършили всички електрически свързвания за електрозахранването, както и за веригата за заваръчен ток, можете да процедурите по следния начин: Вкарайте обмания край на електрода в електродния държач (5) и свържете компаундираната клема (4) с заваръчния елемент. При това обърнете внимание на това да е налице добър електрически контакт.

Включете уреда за вкл./изключвателя (3) и регулирайте заваръчния ток с помощта на заваръчното колело (6) според електрода, който искате да използвате.

Дръжте заваръчния щит пред лицето и търкайте върха на електрода върху заваръчния детайл по такъв начин, че да извършвате движение като при запалването на кибрит. Това е най-добрият начин, за да запалите електрическата дъга. Тествайте върху пробен детайл, дали сте избрали правилния електрод и сила на тока.

Електрод Ø (мм)	Заваръчен ток (А)
1,6	40
2	55
2,5	80

Внимание!

Никога не потупвайте с електрода заготовката, по този начин може да възникне щета и да се затрудни запалването на електрическата дъга.

Щом като електрическата дъга се е запалила, опитайте се да спазите известна дистанция спрямо заготовката, която съответства на използвания диаметър на електрода. Разстоянието би следвало да остане по възможност константно, докато заварявате. Наклонът на електрода в работна посока би следвало да е 20/30 градуса.

Внимание!

Винаги използвайте клещи, за да извадите изразходените електроди или за да придвижите току-що заварени елементи. Моля, обърнете внимание на това, че след заваряването електродният държач (5) трябва да се сменя винаги изолирано. Шлакът трябва да се отстранява от шева едва след охлаждането. Ако се продължи заваряването на прекъснат заваръчен шев, то е необходимо най-напред да се отстрани шлаката от мястото на натрупване.

8. Защита срещу прегряване

Заваръчният уред е оборудван с защита срещу прегряване, която предпазва заваръчния трансформатор от прегряване. В случай, че защитата срещу прегряване трябва да се задейства, то контролната лампа (7) на Вашия уред светва. Оставете заваръчния уред да се охлади за известно време.

9. Транспорт

При транспортирането на електрозаваръчния уред щепселът най-напред трябва да се извади от мрежата, а компаундираната клема от заготовката. След това кабелите трябва да се навият съобразно с изискванията. Сега електрозаваръчният уред може да се транспортира за носещата дръжка (1) на друго място.

10. Поддръжка

Прах и замърсявания следва редовно да се отстраняват от машината. Почистването е най-добре да се прави с фина четка или парцал.

BG

11. Поръчка на резервни части

При поръчката на резервни части трябва да се посочат следните данни:

- Вид на уреда
 - Артикулен номер на уреда
 - Идентификационен номер на уреда
- Актуални цени и информация ще намерите на www.isc-gmbh.info

целесъобразното оползотворяване в случай на отказ от собственост. Старият уред за целта също така може да се предостави в пункт за обратно вземане, където се извършва отстраняване по смисъла на националните закони за събирането, извозването, складирането и рециклирането на отпадъци. Това не засяга приложените към старите уреди отделни части от принадлежностите и помощни средства без електрически компоненти.

12. Екологосъобразно отстраняване и повторно използване

Уредът се намира в опаковка, за да се предотвратят щети при транспортирането. Тази опаковка представлява суровина и затова може да се използва повторно или да се върне към цикъла за повторна преработка на суровините. Уредът и неговите части са съставени от различни материали, като например метал и пластмаси. Изхвърлете дефектните монтажни части за екологосъобразно отстраняване на отровни отпадъци. Осведомете се в специализиран магазин или в общинската администрация!



Само за страни от ЕС

Не изхвърляйте
електроинструментите при
битовите отпадъци!

Съгласно Европейската директива 2002/96/ЕО за електрически и електронни стари уреди и прилагането в националното право употребените електроинструменти трябва да се събират отделно и да се доставят за екологична повторна употреба.

Алтернатива за рециклиране по отношение на призива за връщане:

Собственикът на електроуреда вместо връщане алтернативно с цел съдействие е задължен по отношение на



13. Електрическа схема

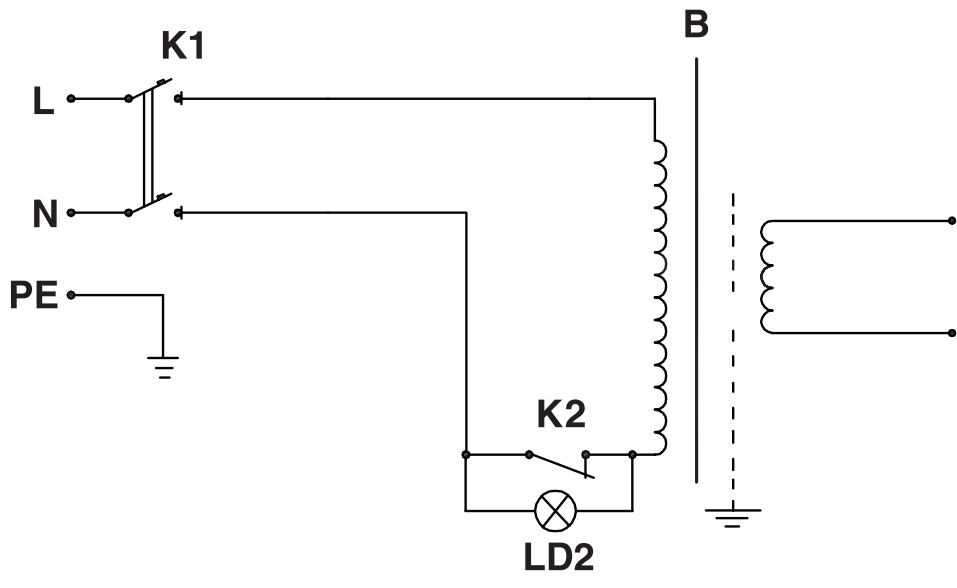

BG**14. Декларация за съответствие****Einhell Germany AG · Wiesenweg 22 · D-94405 Landau/Isar****Konformitätserklärung**

- erklärt folgende Konformität gemäß EU-Richtlinie und Normen für Artikel
 explains the following conformity according to EU directives and norms for the following product
 déclare la conformité suivante selon la directive CE et les normes concernant l'article
 dichiara la seguente conformità secondo la direttiva UE e le norme per l'articolo
 verklaart de volgende overeenstemming conform EU richtlijn en normen voor het product
 declara la siguiente conformidad a tenor de la directiva y normas de la UE para el artículo
 declara a seguinte conformidade, de acordo com a directiva CE e normas para o artigo
 atterer følgende overensstemmelse i medfør af EU-direktiv samt standarder for artikel
 förklarar följande överensstämmelse enl. EU-direktiv och standarder för artikeln
 vakuuttaa, että tuote täyttää EU-direktiivin ja standardien vaatimukset
 töendab toote vastavust EL direktiivile ja standarditele
 vydává následující prohlášení o shodě podle směrnice EU a norem pro výrobek
 potrjuje sledeću skladnost s smernico EU in standardi za izdelek
 vydáva nasledujúce prehlásenie o zhode podľa smernice EÚ a noriem pre výrobok
 a cikkekez az EU-irányvonal és Normák szerint a következő konformitást jelenti ki
 deklaruje zgodność wymienionego poniżej artykułu z następującymi normami na podstawie dyrektywy WE.
 декларира съответното съответствие съгласно Директива на ЕС и норми за артикул
 paskaidro šādu atbilstību ES direktīvai un standartiem
 apibūdina šj atitikimą EU reikalavimams ir prekės normoms
 declară următoarea conformitate conform directivei UE și normelor pentru articolul
 δηλώνει την ακόλουθη συμμόρφωση σύμφωνα με την Οδηγία ΕΚ και τα πρότυπα για το προϊόν
 potvrđuje sljedeću usklađenost prema smjernicama EU i normama za artikl
 Izjava o sukladnosti za ovaj proizvod dostupna je na internet stranici www.lidl.hr.
 potvrđuje sljedeću usklađenost prema smjernicama EU i normama za artikl
 potvrđuje sledeću usklađenost prema smernicama EZ i normama za artikal
 следующим удостоверяется, что следующие продукты соответствуют директивам и нормам ЕС
 проголошує про зазначену нижче відповідність виробу директивам та стандартам ЄС на виріб
 Ürünü ile ilgili AB direktifleri ve normları gereğince aşağıda açıklanan uygunluğu belirtir
 erklærer følgende samsvar i henhold til EU-direktivet og standarder for artikkel
 Lýsir uppfyllingu EU-reglna og annarra staða vöru

Elektro-Schweißgerät PESG 120 A1 (Parkside)

- | | |
|---|--|
| <input type="checkbox"/> 87/404/EC_2009/105/EC | <input type="checkbox"/> 2006/42/EC |
| <input type="checkbox"/> 2005/32/EC_2009/125/EC | <input type="checkbox"/> Annex IV
Notified Body:
Notified Body No.:
Reg. No.: |
| <input checked="" type="checkbox"/> 2006/95/EC | |
| <input type="checkbox"/> 2006/28/EC | |
| <input checked="" type="checkbox"/> 2004/108/EC | <input type="checkbox"/> 2000/14/EC_2005/88/EC |
| <input type="checkbox"/> 2004/22/EC | <input type="checkbox"/> Annex V |
| <input type="checkbox"/> 1999/5/EC | <input type="checkbox"/> Annex VI
Noise: measured L_{WA} = dB (A); guaranteed L_{WA} = dB (A)
P = kW; L/Ø = cm
Notified Body: |
| <input type="checkbox"/> 97/23/EC | |
| <input type="checkbox"/> 90/396/EC_2009/142/EC | |
| <input type="checkbox"/> 89/686/EC_96/58/EC | <input type="checkbox"/> 2004/26/EC
Emission No.: |
| <input checked="" type="checkbox"/> 2011/65/EC | |

Standard references: EN 60974-1; EN 60974-6; EN 60974-10

Landau/Isar, den 20.09.2011

Weichselgartner/General Manager

Yu Feng Quing/Product-Management

First CE: 06
Art.-No.: 15.490.56 **I.-No.:** 11021
Subject to change without notice

Archive-File/Record: NAPR004734
Documents registrar: Daniel Protschka
Wiesenweg 22, D-94405 Landau/Isar

15. ДОКУМЕНТ ЗА ГАРАНЦИЯ

Уважаеми клиенти,

нашите продукти подлежат на строг качествен контрол. В случай, че въпреки това в даден момент този уред не работи безупречно, изказваме съжалението си и Ви молим, да се обърнете към нашата сервисна служба на посочения на тази гаранционна карта адрес. С удоволствие сме на Ваше разположение и по телефона на посочения телефонен номер в сервиса. За предявяването на претенциите по отношение на гаранцията е в сила следното:

1. Тези гаранционни условия уреждат допълнителни гаранционни услуги. Вашите законни права при недостатъци на престацията не биват засегнати от тази гаранция. Нашата гаранционна услуга е безплатна за Вас.
2. Гаранционната услуга се разпростира изключително върху дефекти, които се дължат на дефекти в суровината или производствени дефекти и се ограничава до отстраняване на тези дефекти, респ. до подмяна на уреда. Моля, обърнете внимание на това, че нашите уреди съгласно предназначението не са конструирани за промишлена, занаятчийска или индустриална употреба. Гаранционен договор при това не се сключва, когато уредът се използва в промишлени, занаятчийски или индустриални предприятия, както и при равностойни на тях дейности. От нашата гаранция се изключват също така допълнителни услуги за транспортни щети, щети поради не съблюдаване на упътването за монтажа или въз основа на не прецизна инсталация, не съблюдаване на упътването за употреба (като напр. поради свързване към неподходящо електрическо напрежение или вид ток), груби или неподходящи за целта приложения (като напр. претоварване на уреда или използване на не позволени инструменти за употреба или оборудване), не спазване на разпоредбите за поддръжка и безопасност, навлизане на чужди тела в уреда (като напр. пясък, камъни или прах), употреба на сила или чужди намеси (като напр. щети, получени чрез падане) както и поради обичайното изхабяване при употребата. Това важи по-специално за акумулатори, за които въпреки това осигуряваме гаранционен срок от 12 месеца.

Правото за гаранция изтича, когато по уреда вече са били извършени намеси.

3. Гаранционният период е 3 години и започва от датата на покупка на уреда. Гаранционните права трябва да се предявят преди изтичане на гаранционния период в рамките на две седмици, след като сте открили дефекта. Предявяването на гаранционните права след изтичане на гаранционния период е изключено. Поправката или подмяната на уреда не води до удължаване на гаранционния период, както и с тази услуга за уреда или за евентуални монтирани резервни части не започва нов гаранционен период. Това важи също и при използване на сервисни услуги на място.
4. За предявяването на Вашето гаранционно право, моля, изпратете дефектния уред на посочения по-долу адрес без заплащане на пощенска такса. Приложете квитанцията в оригинал или друг удостоверяващ покупката документ с дата. Моля, затова пазете добре касовия бон като доказателство! Моля, опишете ни причината за рекламацията възможно най-точно. Ако дефектът на уреда е включен в нашата гаранционна услуга, веднага ще получите обратно поправен или нов уред.

Разбира се, в замяна на възстановяването на разходите ние с удоволствие отстраняваме също и дефекти по уреда, които не са или вече не са включени в обхвата на гаранцията. За целта, моля, изпратете уреда на нашия адрес в сервиса.

Einhell Bulgaria LTD
Blvd. "Tzar Osvoboditel" № 331.
BG-9000 Varna
Tel. 00359 52 739 038

GR/
CY**Περιεχόμενα****Σελίδα**

1. Εισαγωγή	37
2. Περιγραφή της συσκευής και συμπαραδιδόμενα	37
3. Σημαντικές υποδείξεις	37-40
4. Σύμβολα και τεχνικά χαρακτηριστικά	40-41
5. Συναρμολόγηση ασπίδας συγκόλλησης	41
6. Προετοιμασία συγκόλλησης	41-42
7. Συγκόλληση	42
8. Προστασία από υπερθέρμανση	42
9. Μεταφορά	42
10. Συντήρηση	42
11. Παραγγελία ανταλλακτικών	43
12. Διάθεση στα απορρίμματα και επαναχρησιμοποίηση	43
13. Διάγραμμα συνδεσμολογίας	44
14. Δήλωση συμμόρφωσης	45
15. Κάρτα εγγύησης	46



Πριν τη θέση σε λειτουργία διαβάστε τις Οδηγίες χρήσης και ακολουθήστε τις Υποδείξεις ασφαλείας

Η ανατύπωση ή οποιασδήποτε άλλης μορφής αναπαραγωγή της τεκμηρίωσης ή άλλων δικαιολογητικών που αναφέρονται στα προϊόντα, ακόμη και αποσπασματικά, επιτρέπεται μόνο με ρητή συγκατάθεση της ISC GmbH.

Με επιφύλαξη τεχνικών τροποποιήσεων

1. Εισαγωγή

⚠ Προσοχή!

Κατά τη χρήση των συσκευών πρέπει, προς αποφυγή τραυματισμών, να τηρούνται και να λαμβάνονται ορισμένα μέτρα ασφαλείας. Γιαυτό διαβάστε προσεκτικά αυτές τις οδηγίες χρήσης. Φυλάξτε τις καλά για να έχετε τις πληροφορίες πάντα στη διάθεσή σας. Εάν παραδώσετε τη συσκευή σε άλλα πρόσωπα, παραδώστε μαζί και αυτές τις οδηγίες χρήσης. Δεν αναλαμβάνουμε καμία ευθύνη για ατυχήματα ή βλάβες που οφείλονται σε μη τήρηση αυτών των Οδηγιών χρήσης και των Υποδείξεων ασφαλείας.

2. Περιγραφή της συσκευής και συμπαραδιδόμενα (εικ. 1/2)

1. Χειρολαβή
2. Κλίμακα ρεύματος συγκόλλησης
3. Διακόπτης ενεργοποίησης/απενεργοποίησης
4. Κλέμα γείωσης
5. Στήριγμα ηλεκτροδίων
6. Τροχός ρύθμισης του ρεύματος συγκόλλησης
7. Λυχνία ελέγχου υπερθέρμανσης
8. Ασπίδα συγκόλλησης
9. Προστατευτικό γυαλί
10. Γυαλί συγκόλλησης
11. Στήριγμα ασπίδας συγκόλλησης
12. Συρματόβουρτσα /σφυρί αποσκωρίωσης

3. Σημαντικές υποδείξεις:

Η μηχανή να χρησιμοποιείται μόνο για το σκοπό για τον οποίο προορίζεται. Κάθε πέραν τούτου χρήση δεν είναι ενδεδειγμένη. Για ζημιές ή τραυματισμούς παντός είδους που οφείλονται σε μη ενδεδειγμένη χρήση ευθύνεται ο χρήστης / χειριστής και όχι ο κατασκευαστής.

Παρακαλούμε να προσέξετε, πως οι συσκευές μας δεν έχουν κατασκευαστεί για

επαγγελματική, βιοτεχνική και βιομηχανική χρήση. Δεν αναλαμβάνουμε καμία εγγύηση, εάν η συσκευή χρησιμοποιηθεί σε βιοτεχνίες ή βιομηχανίες ή σε παρόμοιες εργασίες.

Παρακαλούμε να διαβάσετε προσεκτικά την Οδηγία χρήσης και να προσέξετε τις υποδείξεις της. Με τη βοήθεια της οδηγίας χρήσης να εξοικειωθείτε με τη συσκευή, με τη σωστή της χρήση και τις υποδείξεις ασφαλείας.

⚠ Υποδείξεις ασφαλείας

Προσέξτε οπωσδήποτε

Προσοχή!

Να χρησιμοποιείτε τη συσκευή μόνο σύμφωνα με τον προορισμό που αναφέρεται σε αυτές τις οδηγίες: Ηλεκτροσυγκόλληση τόξου με επενδεδυμένα ηλεκτρόδια Η μη ενδεδειγμένη χρήση αυτής της εγκατάστασης μπορεί να αποτελέσει κίνδυνο για πρόσωπα, ζώα και περιουσιακά στοιχεία και π.χ. πυρκαγιά, ηλεκτροπληξία και τραυματισμούς των ματιών. Ο χρήστης αυτής της εγκατάστασης είναι υπεύθυνος για την δική του ασφάλεια και για την ασφάλεια άλλων ατόμων: Να διαβάσετε οπωσδήποτε αυτές τις Οδηγίες χρήσης και να προσέξετε τις προδιαγραφές.

- Επισκευές ή/και εργασίες συντήρησης επιτρέπεται να εκτελούνται μόνο από εξειδικευμένα άτομα.
- Ειτρέπεται να χρησιμοποιούνται μόνο οι αγωγοί συγκόλλησης που συμπαράδιδονται (H07RN-F 3x1,5 mm² / H01N2-D 1x10 mm²).
- Φροντίστε για τη σωστή συντήρηση της συσκευής.
- Κατά τη διάρκεια της λειτουργίας η συσκευή δεν επιτρέπεται να βρίσκεται σε στενό χώρο ή πολύ κοντά σε τοίχο, έτσι ώστε να απορροφάται αρκετός αέρας από τις σχισμές αερισμού. Σιγουρευθείτε πως η συσκευή είναι σωστά συνδεδεμένη με το δίκτυο (βλέπε 4.). Να αποφεύγετε κάθε τέντωμα του καλωδίου. Αποσυνδέστε τη συσκευή από την παροχή ρεύματος, όταν θέλετε να την μεταφέρετε για τοποθέτηση σε άλλο σημείο.

GR/
CY

- Να προσέχετε την κατάσταση των καλωδίων συγκόλλησης, του στηρίγματος ηλεκτροδίων και των κλεμών γείωσης. Φθορά της μόνωσης και των τμημάτων υπό τάση μπορούν να προκαλέσουν επικίνδυνες καταστάσεις και να μειώσουν την ποιότητα της συγκόλλησης.
- Κατά την ηλεκτροσυγκόλληση τόξου δημιουργούνται σπινθήρες, λιωμένα μεταλλικά τμήματα και καπνός, για το λόγο αυτό προσέξτε τα εξής: Απομακρύνετε όλες τις εύφλεκτες ουσίες και/ή υλικά από το χώρο εργασίας.
- Σιγουρευθείτε πως υπάρχει αρκετή παροχή αέρα.
- Μη εκτελείτε συγκόλληση πάνω σε περιέκτες, δοχεία ή σωλήνες που περιείχαν εύφλεκτα υγρά ή αέρια. Να αποφεύγετε κάθε άμεση επαφή με το κύκλωμα της συγκόλλησης. Η τάση κενού που παρουσιάζεται μεταξύ στηρίγματος ηλεκτροδίου και κλέμας γείωσης μπορεί να είναι επικίνδυνη.
- Μην αποθηκεύετε και μη χρησιμοποιείτε τη συσκευή σε υγρό περιβάλλον ή στη βροχή
- Να προστατεύετε τα μάτια σας με ειδικά για το σκοπό αυτό προστατευτικά γυαλιά (DIN βαθμός 9-10) που θα στερεώσετε στην συμπαραδιδόμενη ασπίδα συγκόλλησης. Να χρησιμοποιείτε γάντια και στεγνά προστατευτικά ρούχα, ελεύθερα από λίπη και λάδια, για να προστατέψετε το δέρμα από έκθεση στην υπεριώδη ακτινοβολία του ηλεκτρικού τόξου.
- Μη χρησιμοποιείτε τη συσκευή για ξεπάγωμα παγωμένων σωλήνων.
- Να προσέχετε η συσκευή να στέκεται σταθερά. Εάν στέκεται σε επικλινή επιφάνεια, πρέπει ενδεχομένως να ασφαλιστεί με δέσιμο ή μπλοκάρισμα των τροχών.

Κίνδυνος!

- Η ακτινοβολία του ηλεκτρικού τόξου μπορεί να βλάψει τα μάτια και να προκαλέσει εγκαύματα στο δέρμα.
- Κατά την ηλεκτροσυγκόλληση τόξου δημιουργούνται σπινθήρες και σταγόνες

λιωμένου μετάλλου, το συγκολλούμενο αντικείμενο αρχίζει να πυρακτώνεται και παραμένει πολύ ζεστό για μεγαλύτερο χρονικό διάστημα. Για το λόγο αυτό μην έρχεστε με τα απροστάτευτα χέρια σε επαφή με το κατεργαζόμενο αντικείμενο.

- Κατά την ηλεκτροσυγκόλληση τόξου ελευθερώνονται ατμοί που είναι ενδεχομένως επιβλαβείς. Κάθε ηλεκτροσόκ μπορεί να είναι θανατηφόρο.
- Μην πλησιάζετε το ηλεκτρικό τόξο άμεσα σε ακτίνα 15 μέτρων.
- Να προστατεύετε τον εαυτό σας (και άτομα που βρίσκονται κοντά) από τις ενδεχομένως επικίνδυνες συνέπειες του ηλεκτρικού τόξου.
- Προειδοποίηση: Ανάλογα με τις συνθήκες της σύνδεσης με το δίκτυο στο σημείο σύνδεσης της συσκευής συγκόλλησης, δεν αποκλείονται παράσιτα δικτύου και για άλλους καταναλωτές.

Προσοχή!

Σε περίπτωση υπερφόρτωσης των δικτύων τροφοδοσίας και των κυκλωμάτων μπορεί να δημιουργηθούν κατά τη συγκόλληση διαταραχές και παράσιτα για άλλους καταναλωτές. Σε περίπτωση αμφιβολιών να απευθυνθείτε προς την επιχείρηση ηλεκτρισμού.

Πηγές κινδύνου κατά την ηλεκτροσυγκόλληση τόξου

Κίνδυνος!

- Κατά την ηλεκτροσυγκόλληση τόξου προκύπτει σειρά ενδεχόμενων κινδύνων. Γιαυτό είναι ιδιαίτερης σημασίας για τον ηλεκτροσυγκολλητή το να ακολουθεί τους πιο κάτω αναφερόμενους κανόνες ώστε να μην κινδυνεύει ούτε ο ίδιος ούτε άλλοι και να αποφεύγεται ο κίνδυνος για ανθρώπους και συσκευή.
- Οι εργασίες στην πλευρά της τάσης του δικτύου, π.χ. σε καλώδια, βύσματα, πρίζες κλπ. να εκτελούνται μόνο από εξειδικευμένα άτομα. Αυτό ισχύει ιδιαίτερα για την κατασκευή ενδιάμεσων καλωδίων.
 - Σε περίπτωση ατυχημάτων, διακόψτε αμέσως την παροχή ρεύματος

συγκόλλησης.

- Εάν παρουσιαστούν ηλεκτρικές τάσεις επαφής, απενεργοποιήστε αμέσως τη συσκευή και δώστε την να ελεγχθεί από εξειδικευμένο τεχνίτη.
- Στην πλευρά του ρεύματος συγκόλλησης να προσέχετε να υπάρχουν καλές ηλεκτρικές επαφές.
- Κατά την συγκόλληση να φοράτε και στα δύο χέρια μονωτικά γάντια. Τα γάντια αυτά προστατεύουν από ηλεκτροπληξία (τάση κενού του κυκλώματος συγκόλλησης), από επιβλαβείς ακτίνες (θερμότητα και υπεριώδεις ακτίνες) καθώς και από πυρακτωμένα μεταλλικά τμήματα και εκσφενδονιζόμενα τμήματα σκουριάς.
- Να φοράτε γερά, μονωμένα παπούτσια, τα οποία πρέπει να μονώνουν και σε περίπτωση υγρασίας. Δεν επιτρέπονται τα χαμηλά παπούτσια, διότι οι μεταλλικές πυρακτωμένες σταγόνες που πέφτουν κάτω μπορούν να προκαλέσουν εγκαύματα.
- Να φοράτε κατάλληλο ρουχισμό, όχι συνθετικά ρούχα.
- Μη κοιτάζετε στο ηλεκτρικό τόξο χωρίς προστασία ματιών, να χρησιμοποιείτε μόνο ασπίδα συγκόλλησης με προστατευτικό γυαλί σύμφωνα με τις προδιαγραφές και το πρότυπο DIN. Το ηλεκτρικό τόξο δεν εκπέμπει μόνο ακτίνες φωτός και θερμότητας που προκαλούν εκτυφλωτική λάμψη και εγκαύματα, αλλά και υπεριώδεις ακτίνες. Αυτή η αόρατη υπεριώδης ακτινοβολία προκαλεί, σε περίπτωση ανεπαρκούς προστασίας, μόνο μετά από μερικές ώρες αισθητή και οδυνηρή επιπεφυκίτιδα. Εκτός αυτού η υπεριώδης ακτινοβολία σε μη προστατευόμενα τμήματα του σώματος έχει συνέπειες παρόμοιες με ηλιακό έγκαυμα.
- Ακόμη και στα άτομα ή στους βοηθούς που βρίσκονται κοντά στο ηλεκτρικό τόξο πρέπει να γίνει μνεία των κινδύνων και πρέπει να εξοπλίζονται με τα απαραίτητα μέτρα προστασίας. Εάν χρειαστεί, πρέπει να κατασκευαστούν προστατευτικά τοιχώματα.
- Κατά τη συγκόλληση, ιδιαίτερα σε μικρούς

χώρους, να φροντίζετε για επαρκή αερισμό, διότι δημιουργούνται καπνός και επικίνδυνα αέρια.

- Σε περιέκτες στους οποίους είχαν αποθηκευτεί, αέρια, καύσιμα, ορυκτέλαια ή παρόμοια υλικά, ακόμη και εάν έχουν εκκενωθεί εδώ και μεγαλύτερο χρονικό διάστημα, δεν επιτρέπεται να εκτελούνται εργασίες συγκόλλησης, διότι εξαιτίας των καταλοίπων υφίσταται κίνδυνος έκρηξης.
- Σε χώρους όπου υπάρχει κίνδυνος πυρκαγιάς ή έκρηξης ισχύουν ιδιαίτερες προδιαγραφές.
- Οι ενώσεις συγκόλλησης που εκτίθενται σε ιδιαίτερη καταπόνηση και πρέπει να ανταποκρίνονται οπωσδήποτε σε απαιτήσεις ασφαλείας, επιτρέπεται να εκτελούνται μόνο από ειδικά εκπαιδευμένους τεχνίτες.
Παράδειγμα: λέβητες υπό πίεση, σιδηροτροχιές κίνησης, διατάξεις έλξης κλπ.
- Υποδείξεις:
Πρέπει να προσέξετε οπωσδήποτε πως η γείωση ασφαλείας σε ηλεκτρικές εγκαταστάσεις ή συσκευές μπορεί να καταστραφεί σε περίπτωση αμέλειας από το ρεύμα συγκόλλησης, π.χ. η κλέμα γείωσης τοποθετείται πάνω στο κέλυφος της συσκευής συγκόλλησης που συνδέεται με τη γείωση ασφαλείας της ηλεκτρικής εγκατάστασης. Οι εργασίες συγκόλλησης εκτελούνται σε μία μηχανή με σύνδεση γείωσης ασφαλείας. Είναι λοιπόν δυνατόν να εκτελεσθούν εργασίες συγκόλλησης στη μηχανή χωρίς να τοποθετηθεί η κλέμα γείωσης πάνω στη μηχανή. Διτην περίπτωση αυτή το ρεύμα συγκόλλησης περνάει από την κλέμα γείωσης μέσω της γείωσης ασφαλείας προς τη μηχανή. Το ρεύμα συγκόλλησης μπορεί να προκαλέσει το λιώσιμο του αγωγού γείωσης.
- Η ασφάλεια των αγωγών εισόδου στις πρίζες πρέπει να ανταποκρίνεται στις προδιαγραφές (VDE 0100). Σύμφωνα με τις προδιαγραφές αυτές επιτρέπεται μόνο η χρήση ασφαλειών ή αυτόματων ασφαλειών (για πρίζες σούκο ασφαλείας με μέξιμουμ 16 Amp. ή διακόπτη LS 16 Amp.) με ανάλογη διατομή με τον αγωγό.

GR/
CY

Μία υπερασφάλεια μπορεί να έχει σαν συνέπεια πυρκαγιά αγωγών και ζημιών στο κτίριο.

ρούχα και όλα τα αξεσουάρ πρέπει να ανταποκρίνονται στην Οδηγία „Μέσα Ατομικής Προστασίας“.

Στενοί και υγροί χώροι

Προσοχή !

Κατά τη διάρκεια εργασιών σε στενούς, υγρούς ή πολύ θερμούς να χρησιμοποιούνται θερμομονωτικά υλικά και ενδιάμεσες θερμομονωτικές στρώσεις, δερμάτινα γάντια ή άλλα μη αγωγή υλικά για μόνωση του σώματος απέναντι στο δάπεδο, σε τοίχους, αγωγή τμήματα συσκευών και παρόμοια.

Σε περίπτωση χρήσης των μικρών μετασχηματιστών συγκόλλησης για τη συγκόλληση υπό μεγάλο ηλεκτρικό κίνδυνο, π.χ. σε στενούς χώρους από ηλεκτρικά αγωγή τοιχώματα (λέβητες, σωλήνες κλπ.), σε υγρούς χώρους (εμποτισμός των ρούχων εργασίας), σε πολύ θερμούς χώρους (ιδρώτας στα ρούχα εργασίας), δεν επιτρέπεται η τάση εξόδου της συσκευής συγκόλλησης σε λειτουργία κενού να είναι άνω των 42 Volt (πραγματική τιμή). Λόγω της μεγαλύτερης τάσης εξόδου δεν επιτρέπεται λοιπόν η χρήση της συσκευής στην περίπτωση αυτή.

Προστατευτικός ρουχισμός

Προσοχή!

- Κατά τη διάρκεια της εργασίας ο συγκολλητής πρέπει να προστατεύεται σε όλο του το σώμα και το πρόσωπο από ακτίνες και εγκαύματα.
- Και στα δύο χέρια να χρησιμοποιούνται γάντια που αφήνουν γυμνές τις άκρες των δακτύλων και μακριά γάντια για βιομηχανική χρήση (από δέρμα). Πρέπει να βρίσκονται σε άψογη κατάσταση.
- Για την προστασία του ρουχισμού κατά σπινθηροβολίας και κατά εγκαυμάτων να χρησιμοποιούνται κατάλληλες προστατευτικές ποδιές. Εάν το είδος της εργασίας π.χ. εργασία πάνω από το κεφάλι, το απαιτεί, πρέπει να χρησιμοποιούνται προστατευτικά ρούχα και ενδεχομένως και προστασία κεφαλιού.
- Τα χρησιμοποιούμενα προστατευτικά

40

Προστασία κατά ακτίνων και εγκαυμάτων

Προσοχή!

- Στο χώρο εργασίας να υπάρχει τοιχοκολλημένη υπόδειξη „Προσοχή, μη κοιτάτε στις φλόγες!“ σχετικά με τον κίνδυνο για τα μάτια. Οι χώροι εργασίας να είναι έτσι διαχωρισμένοι ώστε να προστατεύονται τα άτομα που βρίσκονται στη γύρω περιοχή. Σε μη αρμόδια άτομα να απαγορεύεται να πλησιάζουν την περιοχή εργασιών συγκόλλησης.
- Οι τοίχοι κοντά σε μόνιμα σημεία εργασίας να μην είναι ανοικτόχρωμοι ή γυαλιστεροί. Τα παράθυρα να προστατεύονται τουλάχιστον μέχρι το ύψος ανθρώπων κατά αντανάκλασης και διαπερατότητας ακτίνων, π.χ. με κατάλληλη βαφή.

4. Σύμβολα και τεχνικά χαρακτηριστικά

EN 60974-6	Ευρωπαϊκό πρότυπο Εξοπλισμού συγκόλλησης με τόξο και ηλεκτρικής ενέργειας συγκόλλησης (τμήμα 6)
	Σύμβολο για πηγές ενέργειας συγκόλλησης, που είναι κατάλληλες για συγκόλληση σε περιβάλλον με αυξημένο ηλεκτρικό κίνδυνο.
~ 50 Hz	Εναλλασσόμενο ρεύμα και τιμή σχεδιασμού της συχνότητας [Hz]
U ₀	Ονομαστική τάση λειτουργίας κενού [V]

40A/19,6V - 80 A/21,2 V

Μέγιστο ρεύμα συγκόλλησης και η ανάλογα τυποποιημένη τάση εργασίας [A/V] σύμφωνα με το πρότυπο

Ø Διάμετρος ηλεκτροδίων [mm]

I₂ Ρεύμα συγκόλλησης [A]

t_w Μέσος χρόνος φορτίου [s]

t_r Μέσος χρόνος μηδενισμού [s]



1~ 50 Hz

Είσοδος δικτύου. Αριθμός φάσεων και σύμβολο εναλλασσόμενου ρεύματος και τιμή σχεδιασμού της συχνότητας



Μην αποθηκεύετε και μη χρησιμοποιείτε τη συσκευή σε υγρό περιβάλλον ή στη βροχή. Να χρησιμοποιείτε τη συσκευή μόνο σε κλειστούς χώρους.

U₁ Τάση δικτύου [V]

I_{1max} Μέγιστη τιμή σχεδιασμού του ρεύματος δικτύου [A]

I_{1eff} Πραγματική τιμή μέγιστου ρεύματος δικτύου [A]

IP 21S Είδος προστασίας

H Κλάση μόνωσης



Σύνδεση στηρίγματος ηλεκτροδίου



Σύνδεση κλέμας γείωσης

Ηλεκτρική σύνδεση: 230 V ~ 50 Hz

Ρεύμα συγκόλλησης (A) bei cos φ = 0,73:
40 - 80

Ø (mm)	1,6	2,0	2,5
I ₂	40	55	80
t _w (s)	217	116	64
t _r (s)	1450	1381	1351
Λειτουργία ρελαντί (V):	48		

Απορρόφηση ισχύος:

4 kVA σε 80 A cos φ= 0,73

Ασφάλεια (A): 16

Βάρος: 10,6 kg

Οι χρόνοι συγκόλλησης ισχύουν για θερμοκρασία περιβάλλοντος 40°C.

5. Συναρμολόγηση ασπίδας συγκόλλησης (εικ. 2-5)

Τοποθετήστε πρώτα το προστατευτικό γυαλί (9), κατόπιν το γυαλί συγκόλλησης (10) μέσα στην ασπίδα συγκόλλησης (8). Ασφαλίστε τώρα το στήριγμα της ασπίδας συγκόλλησης (11) στην ασπίδα συγκόλλησης, όπως φαίνεται στην εικόνα 5.

6. Προετοιμασία συγκόλλησης

Η κλέμα γείωσης (4) στερεώνεται απευθείας στο τμήμα συγκόλλησης ή στην επιφάνεια στην οποία βρίσκεται το τμήμα που θα συγκολληθεί. Προσοχή, να φροντίσετε να υπάρχει άμεση επαφή με το τμήμα που θα συγκολληθεί. Να αποφεύγετε λοιπόν βερνικωμένες επιφάνειες και / ή υλικά μόνωσης. Το καλώδιο του στηρίγματος του ηλεκτροδίου στην άκρη της ειδικής κλέμας (στήριγμα ηλεκτροδίου (5)), που προορίζεται για την στερέωση του ηλεκτροδίου.

Να χρησιμοποιείτε καθ' όλη τη διάρκεια της συγκόλλησης την ασπίδα συγκόλλησης (8). Η ασπίδα συγκόλλησης προστατεύει τα μάτια από την ακτινοβολία του ηλεκτρικού τόξου και

GR/
CY

παρ' όλα αυτά δεν εμποδίζει την ορατότητα και την παρακολούθηση του συγκολλούμενου αντικειμένου.

7. Συγκόλληση

Αφού κάνατε όλες τις ηλεκτρικές συνδέσεις για την τροφοδοσία ρεύματος καθώς και για το κύκλωμα συγκόλλησης, μπορείτε να συνεχίσετε ως ακολούθως: Εισάγετε το μη επικαλυμμένο άκρο του ηλεκτροδίου στο στήριγμα του ηλεκτροδίου (5) και συνδέστε την κλέμα γείωσης (4) με το αντικείμενο συγκόλλησης. Να προσέχετε πάντα να υπάρχει καλή ηλεκτρική επαφή.

Ενεργοποιήστε τη συσκευή με τον διακόπτη ενεργοποίησης/απενεργοποίησης (3) και ρυθμίστε το ρεύμα συγκόλλησης με τον τροχό ρύθμισης (6), ανάλογα με το ηλεκτρόδιο που θα χρησιμοποιηθεί.

Να κρατάτε την ασπίδα συγκόλλησης μπροστά στο πρόσωπο και να τρίβετε την άκρη του ηλεκτροδίου στο συγκολλούμενο αντικείμενο κάνοντας μία κίνηση σαν να ανάβετε ένα σπύρτο. Αυτή είναι μία μέθοδος για την ανάφλεξη ηλεκτρικού τόξου. Δοκιμάστε σε ένα δοκιμαστικό κομμάτι, εάν επιλέξατε το σωστό ηλεκτρόδιο και τη σωστή ισχύ ου ρεύματος.

Ηλεκτρόδιο Ø (mm)	Ρεύμα συγκόλλησης (A)
1,6	40
2	55
2,5	80

Προσοχή!

Μην ακουμπάτε σύντομα το ηλεκτρόδιο πάνω στο κατεργαζόμενο αντικείμενο, για να μην καταστραφεί και να μην δυσκολευτεί η ανάφλεξη του ηλεκτρικού τόξου.

Αμέσως μετά την ανάφλεξη του ηλεκτρικού τόξου, προσπαθήστε να τηρήσετε απόσταση από το κατεργαζόμενο αντικείμενο που αντιστοιχεί στη χρησιμοποιούμενη διάμετρο ηλεκτροδίου. Συνιστάται η διατήρηση σταθερής απόστασης κατά τη διάρκεια της συγκόλλησης. Η κλίση του ηλεκτροδίου να

ανέρχεται σε 20/30 μοίρες προς την κατεύθυνση εργασίας.

Προσοχή!

Να χρησιμοποιείτε πάντα μία πένσα για να απομακρύνετε μεταχειρισμένα ηλεκτρόδια ή να κινήσετε φρεσκοσυγκολλημένα κομμάτια.

Να προσέχετε, όταν τελειώνετε τη συγκόλληση να ακουμπάτε το στήριγμα του ηλεκτροδίου (5) πάντα μονωμένο.

Η σκωρία επιτρέπεται να απομακρυνθεί από τη ραφή μόνο αφού κρυώσει.

Εάν συνεχιστεί μία συγκόλληση σε διακεκομμένη ραφή συγκόλλησης, πρέπει πρώτα να αφαιρεθεί η σκωρία στο σημείο συγκόλλησης.

8. Ασφάλεια υπερθέρμανσης

Η συσκευή συγκόλλησης είναι εξοπλισμένη με προστασία κατά υπερθέρμανσης που προστατεύει τον μετασχηματιστή συγκόλλησης από υπερθέρμανση. Εάν αποκριθεί το σύστημα προστασίας από υπερθέρμανση, ανάβει η λυχνία ελέγχου (7) στη συσκευή σας. Αφήστε τη συσκευή συγκόλλησης να κρυώσει για λίγο χρονικό διάστημα.

9. Μεταφορά

Κατά τη μεταφορά της συσκευής συγκόλλησης πρέπει πρώτα να αφαιρεθεί το βύσμα από την παροχή ρεύματος και η κλέμα γείωσης από το κατεργαζόμενο αντικείμενο. Κατόπιν πρέπει να τυλιχτούν σωστά τα καλώδια. Τώρα μπορεί να μεταφερθεί η συσκευή συγκόλλησης από τη χειρολαβή (1) σε άλλο σημείο.

10. Συντήρηση

Να καθαρίζετε τακτικά τη μηχανή από σκόνη και ακαθαρσίες. Ο καθαρισμός να γίνεται κατά προτίμηση με πεπιεσμένο αέρα ή με ένα πανί.

11. Παραγγελία ανταλλακτικών

Κατά την παραγγελία ανταλλακτικών να αναφέρετε τα εξής:

- Τύπος της συσκευής
- Αριθμός είδους της συσκευής
- Αριθμός ταύτισης της συσκευής

Θα βρείτε τις ισχύουσες τιμές και πληροφορίες στην ιστοσελίδα www.isc-gmbh.info

παραχωρηθεί σε κέντρο επιστροφής ηλεκτρικών συσκευών με την έννοια των εθνικών νόμων ανακύκλωσης και διαχείρισης αποβλήτων. Δεν συμπεριλαμβάνονται τα τμήματα παλιών συσκευών και τα βοηθητικά στοιχεία χωρίς ηλεκτρικά εξαρτήματα.

12. Διάθεση στα απορρίμματα και επαναχρησιμοποίηση

Η συσκευή βρίσκεται σε μία συσκευασία προς αποφυγή ζημιών κατά τη μεταφορά Αυτή η συσκευασία αποτελείται από πρώτες ύλες και έτσι μπορεί να επαναχρησιμοποιηθεί ή να ανακυκλωθεί. Η συσκευή και τα εξαρτήματά της αποτελούνται από διάφορα υλικά, όπως π.χ. μέταλλο και πλαστικά υλικά. Να παραδίδετε τα ελαττωματικά εξαρτήματα σε κέντρα συλλογής ειδικών απορριμμάτων. Ενημερωθείτε στα ειδικά καταστήματα ή στην διοίκηση της κοινότητας!



Μόνο για κράτη-μέλη της Ε.Ε.

Μη πετάτε τις ηλεκτρικές συσκευές στα οικιακά απορρίμματα!

Σύμφωνα με την ευρωπαϊκή Οδηγία 2002/96/EK για απόβλητα ειδών ηλεκτρικού και ηλεκτρονικού εξοπλισμού και την ενσωμάτωσή της σε εθνικό δίκαιο, πρέπει οι μη χρησιμοποιούμενες ηλεκτρικές συσκευές να συγκεντρώνονται και να παραδίδονται για ανακύκλωση φιλική για το περιβάλλον.

Εναλλακτική λύση ανακύκλωσης αντί για επιστροφή:

Ο ιδιοκτήτης της ηλεκτρικής συσκευής υποχρεούται αντί της επιστροφής να συμβάλει στη σωστή ανακύκλωση σε περίπτωση που δεν συνεχίζει να χρησιμοποιεί τη συσκευή. Η παλιά συσκευή μπορεί να

GR/
CY

13. Διάγραμμα συνδεσμολογίας

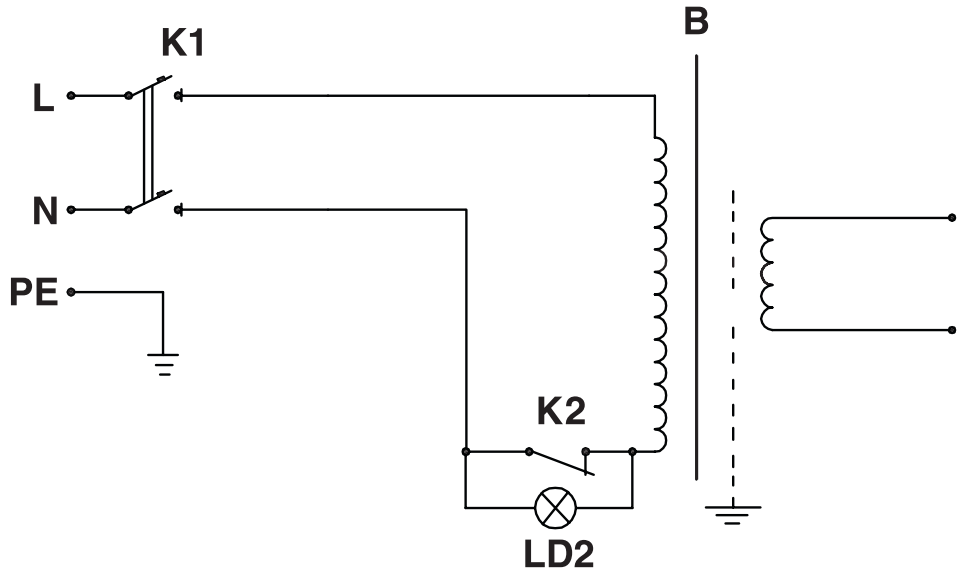

14. Δήλωση Συμμόρφωσης

Einhell Germany AG · Wiesenweg 22 · D-94405 Landau/Isar



Konformitätserklärung

- erklärt folgende Konformität gemäß EU-Richtlinie und Normen für Artikel
 explains the following conformity according to EU directives and norms for the following product
 déclare la conformité suivante selon la directive CE et les normes concernant l'article
 dichiara la seguente conformità secondo la direttiva UE e le norme per l'articolo
 verklaart de volgende overeenstemming conform EU richtlijn en normen voor het product
 declara la siguiente conformidad a tenor de la directiva y normas de la UE para el artículo
 declara a seguinte conformidade, de acordo com a directiva CE e normas para o artigo
 atterer følgende overensstemmelse i medfør af EU-direktiv samt standarder for artikel
 förklarar följande överensstämmelse enl. EU-direktiv och standarder för artikeln
 vakuuttaa, että tuote täyttää EU-direktiivin ja standardien vaatimukset
 tõendab toote vastavust EL direktiivile ja standarditele
 vydává následující prohlášení o shodě podle směrnice EU a norem pro výrobek
 potrjuje sledečo skladnost s smernico EU in standardi za izdelek
 vydáva nasledujúce prehlásenie o zhode podľa smernice EÚ a noriem pre výrobok
 a cikkekhez az EU-irányvonal és Normák szerint a következő konformitást jelenti ki
 deklaruje zgodność wymienionego poniżej artykułu z następującymi normami na podstawie dyrektywy WE.
 декларира съответното съответствие съгласно Директива на ЕС и норми за артикул
 paskaidro šādu atbilstību ES direktīvai un standartiem
 apibūdina šj atitikimą EU reikalavimams ir prekės normoms
 declară următoarea conformitate conform directivei UE și normelor pentru articolul
 δηλώνει την ακόλουθη συμμόρφωση σύμφωνα με την Οδηγία ΕΚ και τα πρότυπα για το προϊόν
 potvrđuje sljedeću usklađenost prema smjernicama EU i normama za artikl
 Izjava o sukladnosti za ovaj proizvod dostupna je na internet stranici www.lidl.hr.
 potvrđuje sljedeću usklađenost prema smjernicama EU i normama za artikl
 potvrđuje sledeću usklađenost prema smernicama EZ i normama za artikal
 следующим удостоверяется, что следующие продукты соответствуют директивам и нормам ЕС
 проголошує про зазначену нижче відповідність виробу директивам та стандартам ЄС на виріб
 Ürünü ile ilgili AB direktifleri ve normları gereğince aşağıda açıklanan uygunluğu belirtir
 erklærer følgende samsvar i henhold til EU-direktivet og standarder for artikkel
 Lýsir uppfyllingu EU-reglna og annarra staða vöru

Elektro-Schweißgerät PESG 120 A1 (Parkside)

- | | |
|---|--|
| <input type="checkbox"/> 87/404/EC_2009/105/EC | <input type="checkbox"/> 2006/42/EC |
| <input type="checkbox"/> 2005/32/EC_2009/125/EC | <input type="checkbox"/> Annex IV
Notified Body:
Notified Body No.:
Reg. No.: |
| <input checked="" type="checkbox"/> 2006/95/EC | |
| <input type="checkbox"/> 2006/28/EC | |
| <input checked="" type="checkbox"/> 2004/108/EC | <input type="checkbox"/> 2000/14/EC_2005/88/EC |
| <input type="checkbox"/> 2004/22/EC | <input type="checkbox"/> Annex V |
| <input type="checkbox"/> 1999/5/EC | <input type="checkbox"/> Annex VI
Noise: measured L_{WA} = dB (A); guaranteed L_{WA} = dB (A)
P = kW; L/Ø = cm
Notified Body: |
| <input type="checkbox"/> 97/23/EC | |
| <input type="checkbox"/> 90/396/EC_2009/142/EC | |
| <input type="checkbox"/> 89/686/EC_96/58/EC | <input type="checkbox"/> 2004/26/EC
Emission No.: |
| <input checked="" type="checkbox"/> 2011/65/EC | |

Standard references: EN 60974-1; EN 60974-6; EN 60974-10

Landau/Isar, den 20.09.2011

Weichselgartner/General Manager

Yu Feng Quing/Product-Management

First CE: 06
 Art.-No.: 15.490.56 I.-No.: 11021
 Subject to change without notice

Archive-File/Record: NAPR004734
 Documents registrar: Daniel Protschka
 Wiesenweg 22, D-94405 Landau/Isar

15. ΕΓΓΥΗΣΗ

Αξιότιμη πελάτισσα, αξιότιμε πελάτη,

Τα προϊόντα μας υπόκεινται σε αυστηρούς ελέγχους ποιότητας. Εάν παρ'όλα αυτά κάποτε δεν λειτουργήσουν άψογα, λυπούμαστε πολύ και σας παρακαλούμε να αποτανθείτε προς το τμήμαμας Εξυπηρέτησης Πελατών, στη διεύθυνση που αναφέρετε σε αυτή την εγγύηση. Ευχαρίστως σας βοηθήσουμε και τηλεφωνικώς στον αριθμό που αναφέρετε πιο κάτω. Για την κατίσχυση των αξιώσεων εγγύησης ισχύουν τα εξής:

1. Αυτοί οι όροι εγγύησης ρυθμίζουν πρόσθετες παροχές εγγύησης. Από την εγγύηση αυτή δεν θίγονται οι νόμιμες αξιώσεις σας για εγγύηση. Η παροχή της εγγύησής μας είναι για σας δωρεάν.
 2. Η εγγύηση καλύπτει αποκλειστικά και μόνο βλάβες που οφείλονται σε ελαττώματα υλικών ή παραγωγής και περιορίζονται στην αποκατάσταση αυτών των ελαττωμάτων ή την αντικατάσταση της συσκευής. Παρακαλούμε να προσέξετε πως οι συσκευές μας δεν προορίζονται για τη βιομηχανία, τη βιοτεχνία και την επαγγελματική χρήση. Για το λόγο αυτό δεν υφίσταται σύμβαση εγγύησης σε περίπτωση χρήσης της συσκευής στη βιομηχανία, βιοτεχνία, για επαγγελματικό ή άλλο παρόμοιο σκοπό. Από την εγγύησή μας αποκλείονται πέραν τούτου αποζημιώσεις για βλάβες μεταφοράς, βλάβες οφειλόμενες σε μη τήρηση της Οδηγίας συναρμολόγησης, ή σε εσφαλμένη εγκατάσταση, μη τήρηση της Οδηγίας χρήσης (π.χ. σύνδεση σε λάθος τάση δικτύου ή είδος ρεύματος), καταχρηστική ή όχι ορθή χρήση (π.χ. υπερφόρτωση ή χρήση μη εγκεκριμένων ανταλλακτικών εργαλείων ή εξαρτημάτων), μη τήρηση των Υποδείξεων συντήρησης και ασφαλείας, είσοδος ξένων αντικειμένων στη συσκευή (όπως π.χ. άμμος ή σκόνη), χρήση βίας ή εξωτερική επίδραση (όπως π.χ. βλάβες από πτώση) καθώς και βλάβες που οφείλονται σε κοινή φθορά.
- Η αξίωση εγγύησης εκπίπτει σε περίπτωση που έγιναν ήδη ξένες επεμβάσεις στη συσκευή.
3. Η διάρκεια της εγγύησης ανέρχεται σε 3 έτη και αρχίζει από την ημερομηνία αγοράς της συσκευής. Οι αξιώσεις εγγύησης πρέπει να κατισχυθούν πριν την πάροδο της προθεσμίας της εγγύησης εντός δύο εβδομάδων από την διαπίστωση του ελαττώματος. Αποκλείεται η κατίσχυση αξιώσεων εγγύησης μετά την πάροδο της προθεσμίας της εγγύησης. Η επισκευή ή η αντικατάσταση της συσκευής δεν συνεπάγεται ούτε την επέκταση της διάρκειας της εγγύησης ούτε την έναρξη νέας προθεσμίας εγγύησης για τη συσκευή ή τα ενδεχομένως τοποθετηθέντα εξαρτήματα. Το ίδιο ισχύει και σε περίπτωση σέρβις επί τόπου.
 4. Για την κατίσχυση της αξίωσης της εγγύησης σας παρακαλούμε να μας αποστείλετε τη συσκευή, χωρίς επιβάρυνσή μας με ταχυδρομικά τέλη, στην πιο κάτω αναφερόμενη διεύθυνση. Μη ξεχάσετε να επισυνάψετε το πρωτότυπο της απόδειξης αγοράς ή άλλο ισχύον αποδεικτικό αγοράς. Για το λόγο αυτό σας παρακαλούμε να φυλάξετε καλά την απόδειξη του ταμείου! Παρακαλούμε επίσης να μας περιγράψετε την αιτία για την διαμαρτυρία σας όσο πιο αναλυτικά γίνεται. Εάν το ελάττωμα της συσκευής σας καλύπτεται από την εγγύησή μας, είτε θα σας επιστραφεί ταχύτατα η επισκευασμένη συσκευή σας, είτε θα λάβετε μία νέα συσκευή.

Φυσικά επισκευάζουμε ευχαρίστως έναντι αμοιβής και ελαττώματα στη συσκευή σας που δεν καλύπτονται ή δεν καλύπτονται πλέον από την εγγύηση. Για το σκοπό αυτό σας παρακαλούμε να αποστείλετε τη συσκευή σας στη διεύθυνση του τμήματος μας για Εξυπηρέτηση Πελατών.

EINHELL Hellas A. E.

Lasithiou Str. 4

14342 Nea Philadelphia

Tel. 0210 2776871 · Fax 0210 2776871

Cuprins	Pagina
1. Introducere	48
2. Descrierea aparatului și cuprinsul livrării	48
3. Indicații importante	48-51
4. Simboluri și date tehnice	51-52
5. Montaj mască de sudură	52
6. Pregătiri pentru sudură	52
7. Sudarea	52-53
8. Protecția împotriva supraîncălzirii	53
9. Transport	53
10. Întreținere	53
11. Comanda pieselor de schimb	53
12. Eliminare și reciclare	53
13. Plan de conexiuni	54
14. Declarație de conformitate	55
15. Certificat de garanție	56



Înainte de punerea în funcțiune se vor citi și respecta instrucțiunile de folosire și indicațiile de siguranță

Retipărirea sau orice altă multiplicare a documentației și documentelor însoțitoare ale produselor, chiar și parțial, este permisă numai cu acordul în mod expres a firmei ISC GmbH.

Ne rezervăm dreptul pentru modificări de ordin tehnic

RO

1. Introducere

⚠ Atenție!

La utilizarea aparatelor trebuie respectate câteva măsuri de siguranță pentru a evita leziunile și pagubele. Din acest motiv, citiți cu atenție aceste instrucțiuni de utilizare. Păstrați-le cu grijă, pentru a putea avea la dispoziție informațiile tot timpul. În cazul în care dați aparatul mai departe unei alte persoane vă rugăm să înmânați și instrucțiunile de folosire. Nu preluăm răspunderea pentru accidente sau pagube, care se produc datorită nerespectării acestor instrucțiuni și a indicațiilor de siguranță.

2. Descrierea aparatului și volumul livrării (Fig. 1/2)

1. Mâner de transport
2. Scală pentru curentul de sudare
3. Întrerupător pornire/oprire
4. Clemă masă
5. Suportul electrozilor
6. Roata de reglare a curentului de sudare
7. Lampă de control pentru supraîncălzire
8. Mască de sudură
9. Geam de protecție
10. Sticlă de sudură
11. Suportul măștii de sudură
12. Perie de sârmă/Ciocan pentru zgură

3. Indicații importante

Mașina se va utiliza numai conform scopului pentru care este concepută. Orice utilizare care depășește acest domeniu este considerată neconformă. Pentru eventualele daune sau accidente de orice tip rezultate ca urmare a utilizării neconforme a aparatului răspunde utilizatorul/operatorul și nu producătorul.

Vă rugăm să țineți de asemenea cont de faptul că aparatele noastre nu sunt construite pentru utilizare în scopuri meșteșugărești sau industriale. Nu ne asumăm nicio răspundere pentru eventualele probleme survenite ca

urmare a utilizării aparatului în întreprinderi lucrativ, meșteșugărești sau industriale precum și în alte activități similare.

Vă rugăm să citiți complet instrucțiunile de folosire și să respectați indicațiile prevăzute. Pe baza acestor indicații de folosire familiarizați-vă cu aparatul, cu utilizarea lui corectă precum și cu măsurile de siguranță.

⚠ Indicații de siguranță

Se vor respecta neapărat

Avertisment!

Utilizați aparatul numai în conformitate cu scopul pentru care a fost creat, prezentat în cadrul acestor instrucțiuni de utilizare: sudură manuală cu arc electric. Manipularea necorespunzătoare a acestei instalații poate fi periculoasă pentru persoane și animale și poate provoca daune materiale, de exemplu poate avea drept consecință incendiul, electrocutarea și vătămarea ochilor. Utilizatorul instalației este răspunzător de propria sa siguranță, precum și de cea a altor persoane: Citiți în mod obligatoriu acest manual de utilizare și respectați normele.

- Reparațiile sau/și lucrările de întreținere vor fi efectuate numai de către personal calificat.
- Este permisă numai utilizarea cablurilor de sudură cuprinse în livrare (H07RN-F 3x1,5 mm² / H01N2-D 1x10 mm²).
- Asigurați o îngrijire adecvată a aparatului.
- În timpul funcționării aparatul nu are voie să fie amplasat înghesuit sau direct lângă perete, pentru a asigura o absorbție suficientă de aer prin fantele de aerisire. Asigurați-vă că aparatul este racordat corect la rețea (a se vedea 4.) Evitați orice solicitare prin tracțiune a aparatului. Scoateți aparatul din priză atunci când vreți să-l amplasați în alt loc.
- Fiți atenți la starea cablului de sudură, a suportului electrozilor precum și a clemelor de masă; uzura izolației și a părților conductoare de curent pot duce la situații periculoase și să diminueze calitatea sudurii.

- Sudura cu arc electric produce scântei, piese metalice topite și fum, de aceea, aveți grijă să îndepărtați toate substanțele și/sau materialele inflamabile de la locul de muncă.
- Asigurați-vă că există o alimentare suficientă cu aer.
- Nu sudați pe recipiente, vase sau țevi care au conținut lichide sau gaze inflamabile. Evitați orice contact direct cu circuitul de curent de sudură; tensiunea la mers în gol dintre suportul electrozilor și clema de masă poate fi periculoasă.
- Nu depozitați sau utilizați aparatul în medii umede sau ude sau în ploaie.
- Protejați-vă ochii cu sticle de protecție (Grad DIN 9-10) prevăzute în acest sens; acestea trebuie fixate pe masca de sudură alăturată. Folosiți mănuși și îmbrăcăminte de protecție uscată, fără pete de ulei sau unsoare, pentru a proteja pielea de radiațiile ultraviolete ale arcului electric.
- Nu folosiți aparatul de sudură pentru dezghețarea țevilor.
- Asigurați-vă că aparatul este amplasat stabil. Dacă aparatul este amplasat pe o suprafață oblică și dacă este necesar, acesta trebuie asigurat prin legarea sau blocarea roților.

Pericol!

- Lumina arcului electric poate provoca vătămarea ochilor și arsuri ale pielii.
- Sudura cu arc electric produce scântei și picături de piese metalice topite, piesa de prelucrat sudată devine incandescentă și rămâne timp destul de îndelungat foarte fierbinte. Din acest motiv, nu atingeți piesa de prelucrat cu mâna.
- La sudura cu arc electric sunt emanați aburi care pot fi dăunători sănătății. Fiecare șoc electric poate avea consecințe mortale.
- Nu vă apropiați direct arcului electric într-o zonă de 15 m.
- Protejați-vă (și alte persoane aflate în apropiere) împotriva eventualelor efecte periculoase ale arcului electric.
- Avertisment: În funcție de condițiile racordului de alimentare în punctul de racord al aparatului de sudură pot apărea în

rețea deranjamente pentru alți consumatori.

Avertisment!

În cazul rețelelor de alimentare și a circuitelor electrice suprasolicitate pot fi provocate în timpul sudării deranjamente pentru alți consumatori. În caz de nelămuriri contactați firma de alimentare cu energie electrică

Surse de pericol la sudura cu arc electric

Pericol!

La sudura cu arc electric pot apărea o serie de surse de pericol. Din acest motiv, pentru sudor este deosebit de important să respecte următoarele reguli, pentru a evita periclitarea sa și a altor persoane și deteriorarea aparatului.

- Lucrări la componentele aflate sub tensiune, ca de ex. cabluri, ștehere, prize etc. se vor executa numai de către un specialist. Acest lucru este valabil în special la montarea cablurilor intermediare.
- În caz de accidentare, decuplați imediat sursa de curent pentru sudură de la rețea.
- În cazul în care apar tensiuni electrice de contact, aparatul trebuie deconectat imediat și verificat de către un specialist.
- Asigurați o stare bună a contactelor în cazul componentelor sursei de curent pentru sudură.
- Purtați în timpul sudurii întotdeauna mănuși izolatoare pe ambele mâini. Acestea feresc de electrocutare (tensiunea la mers în gol a circuitului de curent de sudură), de radiații dăunătoare (căldură și radiații ultraviolete) precum și de cioburi de zgură și stropi de metal incandescent.
- Purtați încălțăminte stabilă și izolatoare, pantofii trebuie să aibă efect izolator și la umiditate. Nu purtați pantofi neadecvați, deoarece stropii de metal incandescent care cad pot provoca arsuri.
- Purtați îmbrăcăminte corespunzătoare, în nici un caz haine din material sintetic.
- Nu priviți cu ochii neprotejați spre arcul electric, folosiți o mască de sudură cu geam de protecție în conformitate cu norma DIN. În afara razelor de lumină și de radiația termică, care pot provoca orbirea sau arsuri, arcul electric produce și raze ultraviolete.

RO

Razele ultraviolete invizibile pot provoca în caz de protecție insuficientă o conjunctivită dureroasă, observabilă abia cu câteva ore mai târziu. De asemenea, razele UV pot avea ca urmare efect asemănător arsurilor solare pe părțile neprotejate ale corpului.

- Atât persoanele aflate în apropierea arcului electric cât și personalul ajutător trebuie informați despre pericolele posibile și echipați cu echipamentul de protecție corespunzător, dacă este necesar se montează pereți protectori.
- În timpul sudurii, mai ales în încăperi mici, trebuie asigurată o alimentare suficientă cu aer proaspăt, deoarece se produce fum și sunt emansate gaze dăunătoare.
- Este interzisă sudarea recipientelor în care au fost depozitate gaze, combustibili, uleiuri minerale sau alte substanțe asemănătoare, chiar dacă acestea au fost golite de timp îndelungat, deoarece există pericol de explozie datorită reziduurilor.
- În încăperi cu risc de incendiu și de explozie sunt valabile reglementări speciale.
- Îmbinările prin sudare care sunt expuse unor solicitări mari și trebuie să îndeplinească neapărat anumite cerințe de siguranță, vor fi executate numai de către sudori certificați și cu calificare deosebită. Exemple: cazane de presiune, șine de rulare, cuplaje pentru remorcă etc.
- Indicație:
Trebuie ținut cont neapărat, ca conductorul de protecție la instalații electrice sau aparate, să nu fie distrus prin neglijență de curentul de sudură, de exemplu, clema de masă se pune pe carcasa aparatului de sudură, care este legată cu conductorul de protecție a instalației electrice. Lucrările de sudură se efectuează la o mașină cu racord de pământare. Există deci posibilitatea de sudură la o mașină, fără să fie racordată clema de masă la aceasta. În acest caz, curentul de sudură curge de la clema de masă la mașină prin intermediul conductorului de protecție. Curentul de sudură la amperaj mare poate avea ca urmare topirea conductorului de protecție.
- Asigurarea cablurilor de alimentare până la priză trebuie să corespundă reglementărilor

(VDE 0100). Conform acestor reglementări este permisă numai utilizarea unor siguranțe resp. automate în conformitate cu secțiunea conductorilor (pentru prize prevăzute cu contact de protecție - siguranțe sau comutatori de protecție a conductorilor de max. 16 Amp.)
Suprasolicitarea poate avea ca urmare aprinderea cablurilor resp. daune ale clădirii rezultate în urma unui incendiu.

Încăperi mici și umede**Atenție!**

În timpul lucrului în încăperi mici, umede sau foarte călduroase trebuie folosite suporturi și panouri intermediare izolatoare, respectiv mănuși cu manșetă din piele sau alt material cu conductibilitate redusă pentru izolarea corpului față de podea, pereți, componente conductoare ale aparatului etc.

În cazul utilizării unui transformator de sudură de capacitate mică pentru sudarea în condiții cu pericol de natură electrică ridicat, ca de ex. în încăperi mici cu pereți conductori (cazan, țevi etc.), în încăperi umede (umezirea îmbrăcămintei de lucru), în încăperi foarte călduroase (transpirarea îmbrăcămintei de lucru), tensiunea de ieșire a aparatului de sudură la funcționarea în gol nu are voie să fie mai mare de 42 volți (valoare efectivă). Ca urmare, aparatul nu poate fi folosit în acest caz datorită tensiunii de ieșire ridicate.

Îmbrăcămintea de protecție**Atenție!**

- În timpul lucrului sudorul trebuie să-și protejeze întreg corpul prin îmbrăcămintă și protecție a feței împotriva razelor și a arsurilor.
- La ambele mâini trebuie purtate mănuși cu manșetă din material adecvat (piele). Ele trebuie să fie într-o stare impecabilă.
- Pentru protejarea îmbrăcămintei împotriva scânteilor și arsurilor trebuie purtate șorțuri adecvate. În funcție de tipul lucrărilor, de exemplu sudarea deasupra capului, se va purta un costum de protecție și dacă este

- necesar și cască de protecție.
- Îmbrăcămintea de protecție utilizată și toate accesoriile trebuie să corespundă directivei "Echipament personal de protecție".

Protecție împotriva razelor și arsurilor

Atenție!

- Printr-un panou "Atenție, nu priviți în flăcări!" la locul de muncă trebuie avertizat față de pericolul pentru ochi. Locurile de muncă trebuie ecranate pe cât posibil, astfel încât persoanele aflate în apropiere să fie protejate. Persoanele neautorizate trebuie ținute la distanță de locul lucrărilor de sudură.
- În imediata apropiere a locurilor staționare de sudare, pereții nu au voie să fie de culoare deschisă sau lucitori. Geamurile trebuie asigurate cel puțin până la înălțimea capului împotriva trecerii sau reflectării razelor, de exemplu prin vopsire adecvată.

Ø

Diametrul electrozilor [mm]

 I_2

Curent de sudură [A]

 t_w

Timp de sarcină mediu [s]

 t_r

Timp de revenire mediu [s]

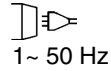

1 ~ 50 Hz

alimentare rețea; numărul fazelor, precum și simbol pentru curent alternativ și valoarea frecvenței



Nu depozitați sau utilizați aparatul în medii umede sau ude sau în ploaie. Aparatul se va folosi numai în încăperi.

 U_1

Tensiunea de rețea [V]

 I_{1max}

Valoarea maximă a tensiunii în rețea [A]

 I_{1eff}

Valoarea maximă efectivă a tensiunii în rețea [A]

IP 21S

Tip de protecție

H

Clasă de izolație



Racord suport electrozi



Racord clemă de masă

4. Simboluri și date tehnice

EN 60974-6	normă europeană pentru aparate de sudură cu arc electric și surse de curent pentru sudură, cu durată de conectare limitată (secțiunea 6).
	Simbol pentru surse de curent pentru sudură, adecvate pentru sudarea în zone cu pericol de natură electrică ridicată.
~ 50 Hz	Curent alternativ și valoarea frecvenței [Hz]
U_0	Tensiune nominală de mers în gol [V]
40A/19,6U - 80 A/21,2 V	Curentul de sudură maxim și tensiunea de lucru normală corespunzătoare [A/V]

RO

Tensiunea de alimentare: 230 V~ 50 Hz

Curent de sudură (A) la $\cos \phi = 0,73$: 40 - 80

ϕ (mm)	1,6	2,0	2,5
I_2	40	55	80
t_w (s)	217	116	64
t_r (s)	1450	1381	1351

Tensiunea la mers în gol (V): 48

Putere consumată: 4 kVA la 80 A $\cos \phi = 0,73$

Siguranță (A): 16

Greutate: 10,6 kg

Timpii de sudură sunt valabili la o temperatură a mediului de 40°C.

5. Montaj mască de sudură (Fig. 2-5)

Poziționați întâi sticla de protecție (9), apoi sticla de sudură (10) în masca de sudură (8). Fixați acum suportul măștii de sudură (11) pe mască așa cum este arătat în figura 5.

6. Pregătiri pentru sudură

Clema de masă (4) se fixează direct pe piesa de sudat sau pe suportul pe care este așezată piesa de sudat. Fiți atenți să existe un contact direct cu piesa de sudat. Din acest motiv, evitați suprafețele lăcuite și / sau materiale izolatoare. Capătul cablului suportului electrozilor este prevăzut cu o clemă specială (suportul electrozilor (5)), care servește la fixarea electrozilor.

În timpul sudurii trebuie folosită întotdeauna masca de sudură (8). Aceasta protejează ochii de lumina arcului electric și permite în același timp privirea directă pe piesa de sudat.

7. Sudarea

După ce ați realizat toate racordurile electrice pentru alimentarea cu curent precum și pentru circuitul de curent de sudură, puteți proceda după cum urmează: Introduceți capătul neînvelit al electrodului în suportul pentru electrozi (5) și racordați clema de masă (4) la piesa de sudat. Aveți grijă să existe un contact electric corespunzător.

Porniți aparatul cu ajutorul întrerupătorului pornire/oprire (3) și reglați curentul de sudură cu roata de reglare (6). Reglajul se face în funcție de electrodul care urmează să fie utilizat.

Țineți masca de protecție în fața ochilor și frecăți vârful electrodului pe piesa de sudat, astfel încât să executați o mișcare similară cu cea la aprinderea unui chibrit. Aceasta este cea mai bună metodă de a iniția arcul electric. Testați pe o piesă de probă, dacă ați ales electrodul potrivit și puterea nominală adecvată.

Electrod ϕ (mm)	Curent de sudură (A)
1,6	40
2	55
2,5	80

Atenție!

Nu atingeți piesa de sudat cu electrodul, aceasta ar putea fi deteriorată și poate îngreuna inițierea arcului electric.

Odată ce arcul electric a fost inițiat, încercați să mențineți față de piesa de sudat o distanță care corespunde diametrului electrodului utilizat. Această distanță trebuie să rămână pe cât posibil constantă în timpul sudării. Înclinarea electrodului în direcția de lucru trebuie să fie de 20/30 grade.

Atenție!

Folosiți întotdeauna un clește pentru îndepărtarea electrozilor uzați sau pentru deplasarea pieselor abia sudate. Țineți cont că suportul electrodului (5) trebuie așezat după sudură întotdeauna pe o suprafață izolată. Zgura se va îndepărta abia după răcirea

cusăturii sudate.

Dacă continuați sudarea la o cusătură sudată întreruptă, trebuie îndepărtată întâi zgura de la locul de pornire.

8. Protecția împotriva supraîncălzirii

Aparatul de sudură este dotat cu o protecție împotriva supraîncălzirii, care împiedică transformatorul de sudură să se supraîncălzească. În cazul în care această protecție se activează, lampa de control (7) a aparatului de sudură se aprinde. Lăsați atunci aparatul să se răcească un timp.

9. Transport

La transportul aparatului de sudură trebuie scos întâi ștecherul din priză și îndepărtată clema de masă de pe piesa de prelucrat. Apoi trebuie înfășurat cablul în mod regulamentar. Acum aparatul de sudură poate fi ținut de mânerul de transport (1) transportat în alt loc.

10. Întreținere

Praful și impuritățile trebuie îndepărtate periodic de pe aparat. Curățirea se va efectua cel mai bine cu o perie fină sau cu o cârpă.

11. Comanda pieselor de schimb

La comanda pieselor de schimb trebuie să menționați următoarele date:

- Tipul aparatului
- Numărul articolului aparatului
- Numărul de identificare al aparatului

Informații și prețuri actuale găsiți la adresa www.isc-gmbh.info

12. Eliminare și reciclare

Aparatul se află într-un ambalaj pentru a împiedica pagubele de transport. Acest ambalaj este o materie primă și este astfel reutilizabil sau poate fi readus în circuitul de revalorificare a materiilor prime. Aparatul și piesele sale auxiliare sunt construite din diferite materiale, cum ar fi de exemplu metal sau material plastic. Predați piesele componente defecte la centrele de colectare a deșeurilor speciale. Interesați-vă în acest sens în magazinele de specialitate sau la administrația comunală!



Numai pentru țări ale UE

Nu aruncați aparatele electrice la gunoierul menajer!

Conform directivei europene 2002/96/CE cu privire la aparatele electrice și electronice vechi și punerea în aplicare în legislația națională, aparatele electrice uzate trebuie colectate separat și supuse unui ciclu de reciclare ecologic.

Alternativă de reciclare la apelul de trimitere înapoi:

Alternativ returnării, proprietarul aparatului electric este obligat să participe la o valorificare corectă a acestuia, în cazul renunțării asupra proprietății aparatului. Aparatul vechi poate fi predat în acest sens unui centru de colectare, care execută o îndepărtare conform legilor naționale referitoare la reciclare și deșeuri. Nu sunt afectate accesoriile atașate aparatelor vechi și materiale auxiliare fără componente electrice.

RO

13. Plan de conexiuni

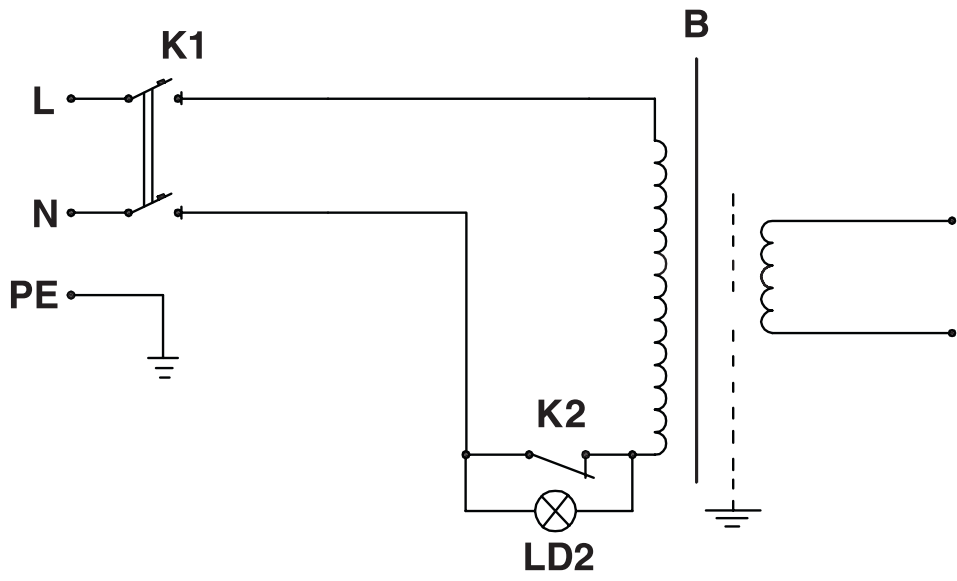

14. Declarație de conformitate

Einhell Germany AG · Wiesenweg 22 · D-94405 Landau/Isar



Konformitätserklärung

- erklärt folgende Konformität gemäß EU-Richtlinie und Normen für Artikel
 explains the following conformity according to EU directives and norms for the following product
 déclare la conformité suivante selon la directive CE et les normes concernant l'article
 dichiara la seguente conformità secondo la direttiva UE e le norme per l'articolo
 verklaart de volgende overeenstemming conform EU richtlijn en normen voor het product
 declara la siguiente conformidad a tenor de la directiva y normas de la UE para el artículo
 declara a seguinte conformidade, de acordo com a directiva CE e normas para o artigo
 atterer følgende overensstemmelse i medfør af EU-direktiv samt standarder for artikel
 förklarar följande överensstämmelse enl. EU-direktiv och standarder för artikeln
 vakuuttaa, että tuote täyttää EU-direktiivin ja standardien vaatimukset
 tõendab toote vastavust EL direktiivile ja standarditele
 vydává následující prohlášení o shodě podle směrnice EU a norem pro výrobek
 potrjuje sledečo skladnost s smernico EU in standardi za izdelek
 vydáva nasledujúce prehlásenie o zhode podľa smernice EÚ a noriem pre výrobok
 a cikkekez az EU-irányvonal és Normák szerint a következő konformitást jelenti ki
 deklaruje zgodność wymienionego poniżej artykułu z następującymi normami na podstawie dyrektywy WE.
 декларира съответното съответствие съгласно Директива на ЕС и норми за артикул
 paskaidro šādu atbilstību ES direktīvai un standartiem
 apibūdina šj atitikimą EU reikalavimams ir prekės normoms
 declară următoarea conformitate conform directivei UE și normelor pentru articolul
 δηλώνει την ακόλουθη συμμόρφωση σύμφωνα με την Οδηγία ΕΚ και τα πρότυπα για το προϊόν
 potvrđuje sljedeću usklađenost prema smjernicama EU i normama za artikl
 Izjava o sukladnosti za ovaj proizvod dostupna je na internet stranici www.lidl.hr.
 potvrđuje sljedeću usklađenost prema smjernicama EU i normama za artikl
 potvrđuje sledeću usklađenost prema smernicama EZ i normama za artikal
 следующим удостоверяется, что следующие продукты соответствуют директивам и нормам ЕС
 проголошує про зазначену нижче відповідність виробу директивам та стандартам ЄС на виріб
 Ürünü ile ilgili AB direktifleri ve normları gereğince aşağıda açıklanan uygunluğu belirtir
 erklærer følgende samsvar i henhold til EU-direktivet og standarder for artikkel
 Lýsir uppfyllingu EU-reglna og annarra staða vöru

Elektro-Schweißgerät PESG 120 A1 (Parkside)

- | | |
|---|--|
| <input type="checkbox"/> 87/404/EC_2009/105/EC | <input type="checkbox"/> 2006/42/EC |
| <input type="checkbox"/> 2005/32/EC_2009/125/EC | <input type="checkbox"/> Annex IV
Notified Body:
Notified Body No.:
Reg. No.: |
| <input checked="" type="checkbox"/> 2006/95/EC | |
| <input type="checkbox"/> 2006/28/EC | |
| <input checked="" type="checkbox"/> 2004/108/EC | <input type="checkbox"/> 2000/14/EC_2005/88/EC |
| <input type="checkbox"/> 2004/22/EC | <input type="checkbox"/> Annex V |
| <input type="checkbox"/> 1999/5/EC | <input type="checkbox"/> Annex VI
Noise: measured L_{WA} = dB (A); guaranteed L_{WA} = dB (A)
P = kW; L/Ø = cm
Notified Body: |
| <input type="checkbox"/> 97/23/EC | |
| <input type="checkbox"/> 90/396/EC_2009/142/EC | |
| <input type="checkbox"/> 89/686/EC_96/58/EC | <input type="checkbox"/> 2004/26/EC
Emission No.: |
| <input checked="" type="checkbox"/> 2011/65/EC | |

Standard references: EN 60974-1; EN 60974-6; EN 60974-10

Landau/Isar, den 20.09.2011

Weichselgartner/General Manager

Yu Feng Quing/Product-Management

First CE: 06
 Art.-No.: 15.490.56 I.-No.: 11021
 Subject to change without notice

Archive-File/Record: NAPR004734
 Documents registrar: Daniel Protschka
 Wiesenweg 22, D-94405 Landau/Isar

15. Certificat de garanție

Stimate clientă, stimat client,

produsele noastre sunt supuse unui control de calitate riguros. Dacă totuși vreodată acest aparat nu va funcționa ireproșabil ne pare foarte rău și vă rugăm să vă adresați la centrul service indicat la finalul acestui certificat de garanție. Bineînțeles că vă stăm și la telefon cu plăcere la dispoziție, la numerele de service menționate mai jos. Pentru revendicarea pretențiilor de garanție trebuie ținut cont de următoarele:

1. Aceste instrucțiuni de garanție reglementează prestațiile de garanție suplimentare. Pretențiile dumneavoastră de garanție legale nu sunt atinse de această garanție. Prestația noastră de garanție este gratuită pentru dumneavoastră.
2. Prestația de garanție se extinde în exclusivitate asupra defectelor care provin din erori de material sau de fabricație și se limitează la remedierea acestor defecte respectiv la schimbarea aparatului. Vă rugăm să țineți cont de faptul că aparatele noastre, în conformitate cu scopul lor de folosire, nu sunt prevăzute pentru intervenții meșteșugărești sau industriale. Din acest motiv nu se va încheia un contract de garanție atunci când aparatul se va folosi în întreprinderi meșteșugărești sau industriale precum și pentru activități similare. De la garanție sunt excluse deasemenea prestațiile pentru deteriorările intervenite pe timpul transportului, deteriorări datorate neluării în considerare a instrucțiunilor de montare sau datorită instalării necompetente, neluării în considerare a instrucțiunilor de folosire (cum ar fi de exemplu racordarea la o tensiune de rețea falsă sau la un curent fals), utilizarea abuzivă sau improprie (cum ar fi suprasolicitarea aparatului sau folosirea uneltelor atașabile sau auxiliarilor neadmiși), neluării în considerare a prescripțiilor referitoare la lucrările de întreținere și siguranță, intrarea corpurilor străine în aparat (cum ar fi nisip, pietre sau praf), recurgerea la violență sau influențe străine (cum ar fi de exemplu deteriorări datorită căderii), precum și datorită uzurii normale, conformă utilizării. Acest lucru este valabil în special pentru acumulatori, cu toate acestea acordăm totuși o durată de garanție de 12 luni.

Pretenția de garanție se pierde atunci când s-au efectuat intervenții la aparat.

3. Durata de garanție este de 3 ani și începe din ziua cumpărării aparatului. Pretențiile de garanție se vor revendica în interval de două săptămâni de la data apariției defectului. Este exclusă revendicarea pretenției de garanție după expirarea duratei de garanție. Repararea sau schimbarea aparatului nu duc nici la prelungirea duratei de garanție și nici nu se va fixa o durată de garanție nouă pentru prestația efectuată la acest aparat sau pentru o piesă schimbată la acesta. Acest lucru este valabil și în cazul unui service la fața locului.
4. Pentru revendicarea pretențiilor dumneavoastră de garanție vă rugăm să trimiteți aparatul defect gratuit la adresa menționată mai jos. Anexați bonul de cumpărare în original sau o altă dovadă de cumpărare datată. Vă rugăm să păstrați cu grijă bonul de casă drept dovadă! Vă rugăm să descrieți cât mai amănunțit motivul reclamației. Dacă defectul aparatului este cuprins în prestațiile noastre de garanție, veți primi imediat înapoi aparatul reparat sau un aparat nou.

Bineînțeles că remediem cu plăcere contra cost și defecte la aparate care nu sunt sau nu mai sunt cuprinse în prestațiile de garanție. Pentru aceasta trimiteți și rugăm aparatul la adresa noastră service.

Einhell Romania SRL

110, Garlei Str.

Sector 1

RO-013725 Bucharest

Tel. 004-021-35143 02, Fax 004-021-351 43 03

Inhaltsverzeichnis	Seite
1. Einleitung	58
2. Gerätebeschreibung und Lieferumfang	58
3. Wichtige Hinweise	58-61
4. Symbole und technische Daten	61-62
5. Schweißschirm-Montage	62
6. Schweißvorbereitungen	62
7. Schweißen	62-63
8. Überhitzungsschutz	63
9. Transport	63
10. Wartung	63
11. Ersatzteilbestellung.....	63
12. Entsorgung und Wiederverwertung	64
13. Schaltplan	65
14. Konformitätserklärung.....	66
15. Garantieurkunde	67



Vor Inbetriebnahme Bedienungsanleitung und Sicherheitshinweise lesen und beachten

Der Nachdruck oder sonstige Vervielfältigung von Dokumentation und Begleitpapieren der Produkte, auch auszugsweise ist nur mit ausdrücklicher Zustimmung der ISC GmbH zulässig.

Technische Änderungen vorbehalten

DE/AT/
CH

1. Einleitung

⚠ Achtung!

Beim Benutzen von Geräten müssen einige Sicherheitsvorkehrungen eingehalten werden, um Verletzungen und Schäden zu verhindern. Lesen Sie diese Bedienungsanleitung deshalb sorgfältig durch. Bewahren Sie diese gut auf, damit Ihnen die Informationen jederzeit zur Verfügung stehen. Falls Sie das Gerät an andere Personen übergeben sollten, händigen Sie diese Bedienungsanleitung bitte mit aus. Wir übernehmen keine Haftung für Unfälle oder Schäden, die durch Nichtbeachten dieser Anleitung und den Sicherheitshinweisen entstehen.

2. Gerätebeschreibung und Lieferumfang (Bild 1/2)

1. Tragegriff
2. Schweißstromskala
3. Ein-/ Ausschalter
4. Masseklemme
5. Elektrodenhalter
6. Einstellrad für Schweißstrom
7. Kontrolllampe für Überhitzung
8. Schweißschirm
9. Schutzglas
10. Schweißglas
11. Schweißschirmhalter
12. Drahtbürste/Schlackenhammer

3. Wichtige Hinweise

Die Maschine darf nur nach ihrer Bestimmung verwendet werden. Jede weitere darüber hinausgehende Verwendung ist nicht bestimmungsgemäß. Für daraus hervorgerufene Schäden oder Verletzungen aller Art haftet der Benutzer/Bediener und nicht der Hersteller.

Bitte beachten Sie, dass unsere Geräte bestimmungsgemäß nicht für den gewerblichen, handwerklichen oder

industriellen Einsatz konstruiert wurden. Wir übernehmen keine Gewährleistung, wenn das Gerät in Gewerbe-, Handwerks- oder Industriebetrieben sowie bei gleichzusetzenden Tätigkeiten eingesetzt wird.

Bitte lesen Sie die Gebrauchsanweisung sorgfältig durch und beachten Sie deren Hinweise. Machen Sie sich anhand dieser Gebrauchsanweisung mit dem Gerät, dem richtigen Gebrauch sowie den Sicherheitshinweisen vertraut.

⚠ Sicherheitshinweise

Unbedingt beachten

Warnung!

Verwenden Sie das Gerät nur gemäß seiner Eignung, die in dieser Anleitung aufgeführt wird: Lichtbogenhandschweißen mit Mantelelektroden. Unsachgemäße Handhabung dieser Anlage kann für Personen, Tiere und Sachwerte gefährlich sein und z.B. Gebäudebrand, Stromschlag und Augenverletzungen zur Folge haben. Der Benutzer der Anlage ist für die eigene Sicherheit sowie für die anderer Personen verantwortlich: Lesen Sie unbedingt diese Gebrauchsanweisung und beachten Sie die Vorschriften.

- Reparaturen oder/und Wartungsarbeiten dürfen nur von qualifizierten Personen durchgeführt werden.
- Es dürfen nur die im Lieferumfang enthaltenen Schweißleitungen verwendet werden (H07RN-F 3x1,5 mm² / H01N2-D 1x10 mm²).
- Sorgen Sie für angemessene Pflege des Gerätes.
- Das Gerät darf während der Funktionsdauer nicht eingeengt oder direkt an der Wand stehen, damit immer genügend Luft durch die Öffnungsschlitze aufgenommen werden kann. Vergewissern Sie sich, dass das Gerät richtig an das Netz angeschlossen ist (siehe 4.). Vermeiden Sie jede Zugbeanspruchung des Netzkabels. Stecken Sie das Gerät aus, bevor Sie es andernorts aufstellen

wollen.

- Achten Sie auf den Zustand der Schweißkabel, des Elektrodenhalters sowie der Masseklemmen; Abnutzung an der Isolierung und an den stromführenden Teilen können eine gefährliche Situation hervorrufen und die Qualität der Schweißarbeit mindern.
- Lichtbogenschweißen erzeugt Funken, geschmolzene Metallteile und Rauch, beachten Sie daher: Alle brennbaren Substanzen und/oder Materialien vom Arbeitsplatz entfernen.
- Überzeugen Sie sich, dass ausreichend Luftzufuhr zur Verfügung steht.
- Schweißen Sie nicht auf Behältern, Gefäßen oder Rohren, die brennbare Flüssigkeit oder Gase enthalten haben. Vermeiden Sie jeden direkten Kontakt mit dem Schweißstromkreis; die Leerlaufspannung, die zwischen Elektrodenhalter und Masseklemme auftritt, kann gefährlich sein.
- Lagern oder verwenden Sie das Gerät nicht in feuchter oder in nasser Umgebung oder bei Regen.
- Schützen Sie die Augen mit dafür bestimmten Schutzgläsern (DIN Grad 9-10), die Sie auf dem beigelegten Schweißschirm befestigen. Verwenden Sie Handschuhe und trockene Schutzkleidung, die frei von Öl und Fett ist, um die Haut nicht ultravioletten Strahlungen des Lichtbogens auszusetzen.
- Verwenden Sie das Schweißgerät nicht zum Auftauen von Rohren.
- Achten Sie darauf, dass das Gerät standsicher aufgestellt ist. Sollte es auf einer schrägen Ebene stehen, muss es gegebenenfalls durch Festbinden oder Blockieren der Räder gesichert werden.

Gefahr!

- Die Lichtstrahlung des Lichtbogens kann die Augen schädigen und Verbrennungen auf der Haut hervorrufen.
- Das Lichtbogenschweißen erzeugt Funken und Tropfen von geschmolzenem Metall, das geschweißte Arbeitstück beginnt zu glühen und bleibt relativ lange sehr heiß.

Berühren Sie das Werkstück deshalb nicht mit bloßen Händen.

- Beim Lichtbogenschweißen werden Dämpfe frei, die möglicherweise schädlich sind. Jeder Elektroschock kann möglicherweise tödlich sein.
- Nähern Sie sich dem Lichtbogen nicht direkt im Umkreis von 15 m.
- Schützen Sie sich (auch umstehende Personen) gegen die eventuell gefährlichen Effekte des Lichtbogens.
- Warnung: Abhängig von der Netzanschlussbedingung am Anschlusspunkt des Schweißgerätes, kann es im Netz zu Störungen für andere Verbraucher führen.

Warnung!

Bei überlasteten Versorgungsnetzen und Stromkreisen können während des Schweißens für andere Verbraucher Störungen verursacht werden. Im Zweifelsfalle ist das Stromversorgungsunternehmen zu Rate zu ziehen.

Gefahrenquellen beim Lichtbogenschweißen

Gefahr!

Beim Lichtbogenschweißen ergeben sich eine Reihe von Gefahrenquellen. Es ist daher für den Schweißer besonders wichtig, nachfolgende Regeln zu beachten, um sich und andere nicht zu gefährden und Schäden für Mensch und Gerät zu vermeiden.

- Arbeiten auf der Netzspannungsseite, z.B. an Kabeln, Steckern, Steckdosen usw. nur vom Fachmann ausführen lassen. Dies gilt insbesondere für das Erstellen von Zwischenkabeln.
- Bei Unfällen Schweißstromquelle sofort vom Netz trennen.
- Wenn elektrische Berührungsspannungen auftreten, Gerät sofort abschalten und vom Fachmann überprüfen lassen.
- Auf der Schweißstromseite immer auf gute elektrische Kontakte achten.
- Beim Schweißen immer an beiden Händen isolierende Handschuhe tragen. Diese schützen vor elektrischen Schlägen

DE/AT/
CH

- (Leerlaufspannung des Schweißstromkreises), vor schädlichen Strahlungen (Wärme und UV Strahlungen) sowie vor glühenden Metall- und Schlackenspritzern.
- Festes isolierendes Schuhwerk tragen, die Schuhe müssen auch bei Nässe isolieren. Halbschuhe sind nicht geeignet, da herabfallende, glühende Metalltropfen Verbrennungen verursachen.
 - Geeignete Bekleidung anziehen, keine synthetischen Kleidungsstücke.
 - Nicht mit ungeschützten Augen in den Lichtbogen sehen, nur Schweißschirm mit vorschriftsmäßigem Schutzglas nach DIN verwenden. Der Lichtbogen gibt außer Licht- und Wärmestrahlen, die eine Blendung bzw. Verbrennung verursachen, auch UV-Strahlen ab. Diese unsichtbare ultraviolette Strahlung verursacht bei ungenügendem Schutz eine erst einige Stunden später bemerkbare, sehr schmerzhafte Bindehautentzündung. Außerdem hat die UV-Strahlung auf ungeschützte Körperstellen sonnenbrandähnliche Wirkungen zur Folge.
 - Auch in der Nähe des Lichtbogens befindliche Personen oder Helfer müssen auf die Gefahren hingewiesen und mit den nötigen Schutzmitteln ausgerüstet werden, wenn notwendig, Schutzwände einbauen.
 - Beim Schweißen, besonders in kleinen Räumen, ist für ausreichende Frischluftzufuhr zu sorgen, da Rauch und schädliche Gase entstehen.
 - An Behältern, in denen Gase, Treibstoffe, Mineralöle oder dgl. gelagert werden, dürfen auch wenn sie schon lange Zeit entleert sind, keine Schweißarbeiten vorgenommen werden, da durch Rückstände Explosionsgefahr besteht.
 - In feuer- und explosionsgefährdeten Räumen gelten besondere Vorschriften.
 - Schweißverbindungen, die großen Beanspruchungen ausgesetzt sind und unbedingt Sicherheitsforderungen erfüllen müssen, dürfen nur von besonders ausgebildeten und geprüften Schweißern ausgeführt werden. Beispiel sind: Druckkessel, Laufschiene, Anhängerkupplungen usw.

- Hinweise:
Es ist unbedingt darauf zu achten, dass der Schutzleiter in elektrischen Anlagen oder Geräten bei Fahrlässigkeit durch den Schweißstrom zerstört werden kann, z.B. die Masseklemme wird auf das Schweißgerätegehäuse gelegt, welches mit dem Schutzleiter der elektrischen Anlage verbunden ist. Die Schweißarbeiten werden an einer Maschine mit Schutzleiteranschluss vorgenommen. Es ist also möglich, an der Maschine zu schweißen, ohne die Masseklemme an dieser angebracht zu haben. In diesem Fall fließt der Schweißstrom von der Masseklemme über den Schutzleiter zur Maschine. Der hohe Schweißstrom kann ein Durchschmelzen des Schutzleiters zur Folge haben.
- Die Absicherungen der Zuleitungen zu den Netzsteckdosen muss den Vorschriften entsprechen (VDE 0100). Es dürfen also nach diesen Vorschriften nur dem Leitungsquerschnitt entsprechende Sicherungen bzw. Automaten verwendet werden (für Schutzkontaktsteckdosen max. 16 Amp. Sicherungen oder 16 Amp. LS-Schalter). Eine Übersicherung kann Leitungsbrand bzw. Gebäudebrandschäden zur Folge haben.

Enge und feuchte Räume

Vorsicht!

Bei Arbeiten in engen, feuchten oder heißen Räumen sind isolierende Unterlagen und Zwischenlagen, ferner Stulpenhandschuhe aus Leder oder anderen schlecht leitenden Stoffen zur Isolierung des Körpers gegen Fußboden, Wände, leitfähige Apparateile und dgl. zu benutzen.

Bei Verwendung der Kleinschweißtransformatoren zum Schweißen unter erhöhter elektrischer Gefährdung, wie z.B. in engen Räumen aus elektrisch leitfähigen Wandungen (Kessel, Rohre usw.), in nassen Räumen (Durchfeuchten der Arbeitskleidung), in heißen Räumen (Durchschwitzen der Arbeitskleidung), darf die Ausgangsspannung des Schweißgerätes im Leerlauf nicht höher als 42

Volt (Effektivwert) sein. Das Gerät kann also aufgrund der höheren Ausgangsspannung in diesem Fall nicht verwendet werden.

Schutzkleidung

Vorsicht!



- Während der Arbeit muss der Schweißer an seinem ganzen Körper durch die Kleidung und den Gesichtsschutz gegen Strahlen und gegen Verbrennungen geschützt sein.
- An beiden Händen sind Stulpenhandschuhe aus einem geeigneten Stoff (Leder) zu tragen. Sie müssen sich in einem einwandfreien Zustand befinden.
- Zum Schutz der Kleidung gegen Funkenflug und Verbrennungen sind geeignete Schürzen zu tragen. Wenn die Art der Arbeiten z.B. das Überkopfschweißen, es erfordert, ist ein Schutzanzug und wenn nötig auch Kopfschutz zu tragen.
- Die verwendete Schutzkleidung und das gesamte Zubehör muss der Richtlinie "Persönliche Schutzausrüstung" entsprechen.

Schutz gegen Strahlen und Verbrennungen



Vorsicht!

- An der Arbeitsstelle durch einen Aushang „Vorsicht nicht in die Flammen sehen!“ auf die Gefährdung der Augen hinweisen. Die Arbeitsplätze sind möglichst so abzuschirmen, dass die in der Nähe befindlichen Personen geschützt sind. Unbefugte sind von den Schweißarbeiten fernzuhalten.
- In unmittelbarer Nähe ortsfester Arbeitsstellen dürfen die Wände nicht hellfarbig und nicht glänzend sein. Fenster sind mindestens bis Kopfhöhe gegen Durchlassen oder Zurückwerfen von Strahlen zu sichern, z.B. durch geeigneten Anstrich.

4. Symbole und technische Daten

EN 60974-6	Europäische Norm für Lichtbogenschweißeinrichtungen und Schweißstromquellen mit beschränkter Einschaltdauer (Teil 6).
	Symbol für Schweißstromquellen, die zum Schweißen in Umgebung mit erhöhter elektrischer Gefährdung geeignet sind.
~ 50 Hz	Wechselstrom und Bemessungswert der Frequenz [Hz]
U_0	Nennleerlaufspannung [V]
40A/19,6V - 80 A/21,2 V	Maximaler Schweißstrom und die entsprechende genormte Arbeitsspannung [A/V]
\emptyset	Elektroden Durchmesser [mm]
I_2	Schweißstrom [A]
t_w	Durchschnittliche Lastzeit [s]
t_r	Durchschnittliche Rücksetzzeit [s]
 1 ~ 50 Hz	Netzeingang; Anzahl der Phasen sowie Wechselstromsymbol und Bemessungswert der Frequenz
	Lagern oder verwenden Sie das Gerät nicht in feuchter oder in nasser Umgebung oder im Regen. Das Gerät ist nur im Raum zu verwenden.
U_1	Netzspannung [V]

DE/AT/
CH

I_{1max}	Größter Bemessungswert des Netzstromes [A]
I_{1eff}	Effektivwert des größten Netzstromes [A]
IP 21S	Schutzart
H	Isolationsklasse
	Anschluss Elektrodenhalter
	Anschluss Masseklemme

Netzanschluss:	230 V ~ 50 Hz		
Schweißstrom (A) bei $\cos \varphi = 0,73$:	40 - 80		
\varnothing (mm)	1,6	2,0	2,5
I_2	40	55	80
t_w (s)	217	116	64
t_r (s)	1450	1381	1351
Leerlaufspannung (V):	48		
Leistungsaufnahme:	4 kVA bei 80 A $\cos \varphi = 0,73$		
Absicherung (A):	16		
Gewicht:	10,6 kg		

Die Schweißzeiten gelten bei einer Umgebungstemperatur von 40° C.

5. Schweißschirm-Montage (Bild 2-5)

Setzen Sie zuerst das Schutzglas (9), dann das Schweißglas (10) in den Schweißschirm (8) ein. Fixieren Sie nun den Schweißschirmhalter (11) am Schweißschirm, wie in Bild 5 gezeigt.

6. Schweißvorbereitungen

Die Masseklemme (4) wird direkt am Schweißstück oder an der Unterlage, auf der das Schweißstück abgestellt ist, befestigt. Achtung, sorgen Sie dafür, dass ein direkter Kontakt mit dem Schweißstück besteht. Meiden Sie daher lackierte Oberflächen und / oder Isolierstoffe. Das Elektrodenhalterkabel besitzt am Ende eine Spezialklemme (Elektrodenhalter (5)), die zum Einklemmen der Elektrode dient. Der Schweißschirm (8) ist während des Schweißens immer zu verwenden. Er schützt die Augen vor der vom Lichtbogen ausgehenden Lichtstrahlung und erlaubt dennoch genau den Blick auf das Schweißgut.

7. Schweißen

Nachdem Sie alle elektrischen Anschlüsse für die Stromversorgung sowie für den Schweißstromkreis vorgenommen haben, können Sie folgendermaßen vorgehen: Führen Sie das nicht ummantelte Ende der Elektrode in den Elektrodenhalter (5) ein und verbinden Sie die Masseklemme (4) mit dem Schweißstück. Achten Sie dabei darauf, dass ein guter elektrischer Kontakt besteht. Schalten Sie das Gerät am Ein-/Ausschalter (3) ein und stellen Sie den Schweißstrom, mit dem Einstellrad (6) ein. Je nach Elektrode, die man verwenden will. Halten Sie den Schweißschirm vor das Gesicht und reiben Sie die Elektrodenspitze auf dem Schweißstück so, dass Sie eine Bewegung wie beim Anzünden eines Streichholzes ausführen. Dies ist die beste Methode um den Lichtbogen zu zünden. Testen Sie auf einem Probestück, ob Sie die richtige Elektrode und Stromstärke gewählt haben.

Elektrode Ø (mm)	Schweißstrom (A)
1,6	40
2	55
2,5	80

Achtung!

Tupfen Sie nicht mit der Elektrode das Werkstück, es könnte dadurch ein Schaden auftreten und die Zündung des Lichtbogens erschweren.

Sobald sich der Lichtbogen entzündet hat versuchen Sie eine Distanz zum Werkstück einzuhalten, die dem verwendeten Elektrodendurchmesser entspricht. Der Abstand sollte möglichst konstant bleiben, während Sie schweißen. Die Elektrodenneigung in Arbeitsrichtung sollte 20/30 Grad betragen.

Achtung!

Benützen Sie immer eine Zange, um verbrauchte Elektroden zu entfernen oder um eben geschweißte Stücke zu bewegen. Beachten Sie bitte, dass der Elektrodenhalter (5) nach dem Schweißen immer isoliert abgelegt werden muss.

Die Schlacke darf erst nach dem Abkühlen von der Naht entfernt werden.

Wird eine Schweißung an einer unterbrochenen Schweißnaht fortgesetzt, ist erst die Schlacke an der Ansatzstelle zu entfernen.

8. Überhitzungsschutz

Das Schweißgerät ist mit einem Überhitzungsschutz ausgestattet, welches den Schweißtrafo vor Überhitzung schützt. Sollte der Überhitzungsschutz ansprechen, so leuchtet die Kontrolllampe (7) an Ihrem Gerät. Lassen Sie das Schweißgerät einige Zeit abkühlen.

9. Transport

Beim Transport des Schweißgerätes muss zuerst der Stecker vom Netz und die Masseklemme vom Werkstück entfernt werden. Anschließend müssen die Kabel ordnungsgemäß aufgewickelt werden. Nun kann das Schweißgerät am Tragegriff (1) an einen anderen Ort transportiert werden.

10. Wartung

Staub und Verschmutzung sind regelmäßig von der Maschine zu entfernen. Die Reinigung ist am besten mit einer feinen Bürste oder einem Lappen durchzuführen.

11. Ersatzteilbestellung

Bei der Ersatzteilbestellung sollten folgende Angaben gemacht werden:

- Typ des Gerätes
 - Artikelnummer des Gerätes
 - Ident-Nummer des Gerätes
- Aktuelle Preise und Infos finden Sie unter www.isc-gmbh.info

DE/AT/
CH

12. Entsorgung und Wiederverwertung

Das Gerät befindet sich in einer Verpackung um Transportschäden zu verhindern. Diese Verpackung ist Rohstoff und ist somit wieder verwendbar oder kann dem Rohstoffkreislauf zurückgeführt werden. Das Gerät und dessen Zubehör bestehen aus verschiedenen Materialien, wie z.B. Metall und Kunststoffe. Führen Sie defekte Bauteile der Sondernüllentsorgung zu. Fragen Sie im Fachgeschäft oder in der Gemeindeverwaltung nach!



Nur für EU-Länder

Werfen Sie Elektrowerkzeuge nicht in den Hausmüll!

Gemäß europäischer Richtlinie 2002/96/EG über Elektro- und Elektronik-Altgeräte und Umsetzung in nationales Recht müssen verbrauchte Elektrowerkzeuge getrennt gesammelt werden und einer umweltgerechten Wiederverwertung zugeführt werden.

Recycling-Alternative zur Rücksendeauforderung:

Der Eigentümer des Elektrogerätes ist alternativ anstelle Rücksendung zur Mitwirkung bei der sachgerechten Verwertung im Falle der Eigentumsaufgabe verpflichtet. Das Altgerät kann hierfür auch einer Rücknahmestelle überlassen werden, die eine Beseitigung im Sinne der nationalen Kreislaufwirtschafts- und Abfallgesetze durchführt. Nicht betroffen sind den Altgeräten beigelegte Zubehörteile und Hilfsmittel ohne Elektrobestandteile.

13. Schaltplan

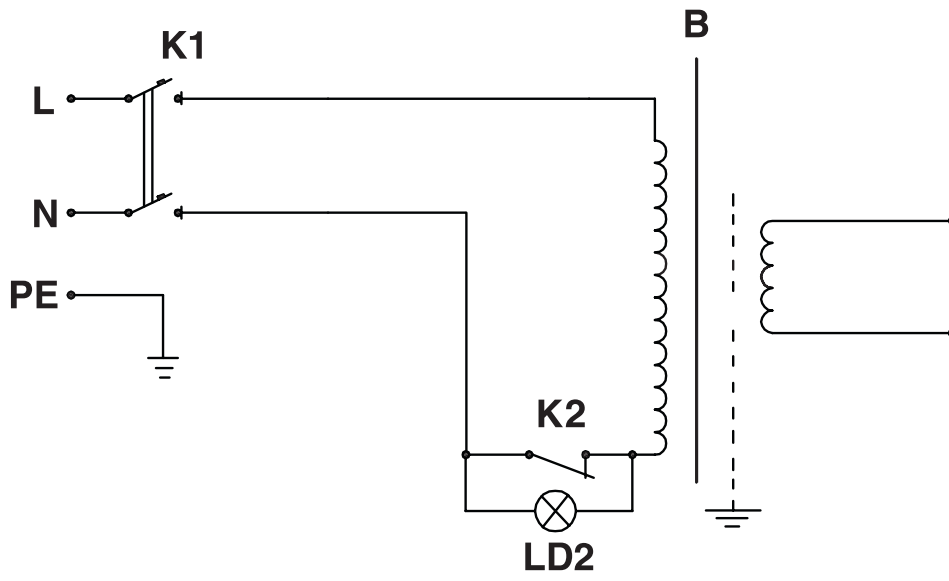

DE/AT/
CH

14. Konformitätserklärung

Einhell Germany AG · Wiesenweg 22 · D-94405 Landau/Isar



Konformitätserklärung

- erklärt folgende Konformität gemäß EU-Richtlinie und Normen für Artikel
 explains the following conformity according to EU directives and norms for the following product
 déclare la conformité suivante selon la directive CE et les normes concernant l'article
 dichiara la seguente conformità secondo la direttiva UE e le norme per l'articolo
 verklaart de volgende overeenstemming conform EU richtlijn en normen voor het product
 declara la siguiente conformidad a tenor de la directiva y normas de la UE para el artículo
 declara a seguinte conformidade, de acordo com a directiva CE e normas para o artigo
 atterer følgende overensstemmelse i medfør af EU-direktiv samt standarder for artikel
 förklarar följande överensstämmelse enl. EU-direktiv och standarder för artikeln
 vakuuttaa, että tuote täyttää EU-direktiivin ja standardien vaatimukset
 tõendab toote vastavust EL direktiivile ja standarditele
 vydává následující prohlášení o shodě podle směrnice EU a norem pro výrobek
 potrjuje sledečo skladnost s smernico EU in standardi za izdelek
 vydáva nasledujúce prehlásenie o zhode podľa smernice EÚ a noriem pre výrobok
 a cikkekez az EU-irányvonal és Normák szerint a következő konformitást jelenti ki
 deklaruje zgodność wymienionego poniżej artykułu z następującymi normami na podstawie dyrektywy WE.
 декларира съответното съответствие съгласно Директива на ЕС и норми за артикул
 paskaidro šādu atbilstību ES direktīvai un standartiem
 aribūdina šj atitikimą EU reikalavimams ir prekės normoms
 declară următoarea conformitate conform directivei UE și normelor pentru articolul
 δηλώνει την ακόλουθη συμμόρφωση σύμφωνα με την Οδηγία ΕΚ και τα πρότυπα για το προϊόν
 potvrđuje sljedeću usklađenost prema smjernicama EU i normama za artikl
 Izjava o sukladnosti za ovaj proizvod dostupna je na internet stranici www.lidl.hr.
 potvrđuje sljedeću usklađenost prema smjernicama EU i normama za artikl
 potvrđuje sledeću usklađenost prema smernicama EZ i normama za artikal
 следующим удостоверяется, что следующие продукты соответствуют директивам и нормам ЕС
 проголошує про зазначену нижче відповідність виробу директивам та стандартам ЄС на виріб
 Ürünü ile ilgili AB direktifleri ve normları gereğince aşağıda açıklanan uygunluğu belirtir
 erklærer følgende samsvar i henhold til EU-direktivet og standarder for artikkel
 Lýsir uppfyllingu EU-reglna og annarra staða vöru

Elektro-Schweißgerät PESG 120 A1 (Parkside)

- | | |
|---|--|
| <input type="checkbox"/> 87/404/EC_2009/105/EC | <input type="checkbox"/> 2006/42/EC |
| <input type="checkbox"/> 2005/32/EC_2009/125/EC | <input type="checkbox"/> Annex IV
Notified Body:
Notified Body No.:
Reg. No.: |
| <input checked="" type="checkbox"/> 2006/95/EC | |
| <input type="checkbox"/> 2006/28/EC | |
| <input checked="" type="checkbox"/> 2004/108/EC | <input type="checkbox"/> 2000/14/EC_2005/88/EC |
| <input type="checkbox"/> 2004/22/EC | <input type="checkbox"/> Annex V |
| <input type="checkbox"/> 1999/5/EC | <input type="checkbox"/> Annex VI
Noise: measured L_{WA} = dB (A); guaranteed L_{WA} = dB (A)
P = kW; L/Ø = cm
Notified Body: |
| <input type="checkbox"/> 97/23/EC | |
| <input type="checkbox"/> 90/396/EC_2009/142/EC | |
| <input type="checkbox"/> 89/686/EC_96/58/EC | <input type="checkbox"/> 2004/26/EC
Emission No.: |
| <input checked="" type="checkbox"/> 2011/65/EC | |

Standard references: EN 60974-1; EN 60974-6; EN 60974-10

Landau/Isar, den 20.09.2011

Weichselgartner/General Manager

Yu Feng Quing/Product-Management

First CE: 06
 Art.-No.: 15.490.56 I.-No.: 11021
 Subject to change without notice

Archive-File/Record: NAPR004734
 Documents registrar: Daniel Protschka
 Wiesenweg 22, D-94405 Landau/Isar

15. GARANTIEURKUNDE

Sehr geehrte Kundin, sehr geehrter Kunde,

unsere Produkte unterliegen einer strengen Qualitätskontrolle. Sollte dieses Gerät dennoch einmal nicht einwandfrei funktionieren, bedauern wir dies sehr und bitten Sie, sich an unseren Servicedienst unter der auf dieser Garantiekarte angegebenen Adresse zu wenden. Gern stehen wir Ihnen auch telefonisch über die unten angegebene Servicrufnummer zur Verfügung. Für die Geltendmachung von Garantieansprüchen gilt Folgendes:

1. Diese Garantiebedingungen regeln zusätzliche Garantieleistungen. Ihre gesetzlichen Gewährleistungsansprüche werden von dieser Garantie nicht berührt. Unsere Garantieleistung ist für Sie kostenlos.
2. Die Garantieleistung erstreckt sich ausschließlich auf Mängel, die auf Material- oder Herstellungsfehler zurückzuführen sind und ist auf die Behebung dieser Mängel bzw. den Austausch des Gerätes beschränkt. Bitte beachten Sie, dass unsere Geräte bestimmungsgemäß nicht für den gewerblichen, handwerklichen oder industriellen Einsatz konstruiert wurden. Ein Garantievertrag kommt daher nicht zustande, wenn das Gerät in Gewerbe-, Handwerks- oder Industriebetrieben sowie bei gleichzusetzenden Tätigkeiten eingesetzt wird.
Von unserer Garantie sind ferner Ersatzleistungen für Transportschäden, Schäden durch Nichtbeachtung der Montageanleitung oder aufgrund nicht fachgerechter Installation, Nichtbeachtung der Gebrauchsanleitung (wie durch z.B. Anschluss an eine falsche Netzspannung oder Stromart), missbräuchliche oder unsachgemäße Anwendungen (wie z.B. Überlastung des Gerätes oder Verwendung von nicht zugelassenen Einsatzwerkzeugen oder Zubehör), Nichtbeachtung der Wartungs- und Sicherheitsbestimmungen, Eindringen von Fremdkörpern in das Gerät (wie z.B. Sand, Steine oder Staub), Gewaltanwendung oder Fremdeinwirkungen (wie z. B. Schäden durch Herunterfallen) sowie durch verwendungsgemäßen, üblichen Verschleiß ausgeschlossen. Dies gilt insbesondere für Akkus, auf die wir dennoch eine Garantiezeit von 12 Monaten gewähren
Der Garantieanspruch erlischt, wenn an dem Gerät bereits Eingriffe vorgenommen wurden.
3. Die Garantiezeit beträgt 3 Jahre und beginnt mit dem Kaufdatum des Gerätes. Garantieansprüche sind vor Ablauf der Garantiezeit innerhalb von zwei Wochen, nachdem Sie den Defekt erkannt haben, geltend zu machen. Die Geltendmachung von Garantieansprüchen nach Ablauf der Garantiezeit ist ausgeschlossen. Die Reparatur oder der Austausch des Gerätes führt weder zu einer Verlängerung der Garantiezeit noch wird eine neue Garantiezeit durch diese Leistung für das Gerät oder für etwaige eingebaute Ersatzteile in Gang gesetzt. Dies gilt auch bei Einsatz eines Vor-Ort-Services.
4. Für die Geltendmachung Ihres Garantieanspruches übersenden Sie bitte das defekte Gerät portofrei an die unten angegebene Adresse. Fügen Sie den Verkaufsbeleg im Original oder einen sonstigen datierten Kaufnachweis bei. Bitte bewahren Sie deshalb den Kassenbon als Nachweis gut auf! Beschreiben Sie uns bitte den Reklamationsgrund möglichst genau. Ist der Defekt des Gerätes von unserer Garantieleistung erfasst, erhalten Sie umgehend ein repariertes oder neues Gerät zurück.

Selbstverständlich beheben wir gegen Erstattung der Kosten auch gerne Defekte am Gerät, die vom Garantiefumfang nicht oder nicht mehr erfasst sind. Dazu senden Sie das Gerät bitte an unsere Serviceadresse.



IAN: 70383 PESG 120 A1
Einhell Germany AG
Wiesenweg 22
D-94405 Landau/Isar

Last Information Update · Stanje informacija · Състояние на информацията
Έκδοση των πληροφοριών · Versiune informații · Stand der Informationen:
11/2011 Ident.-No.: 15.490.56 112011 - RO BG GR

