

- ⓓ **Originalbetriebsanleitung
Tischkreissäge**
- Ⓒⓑ **Original operating instructions
Bench circular saw**
- Ⓕ **Mode d'emploi d'origine
Scie circulaire à table**
- Ⓢ **Original-bruksanvisning
Bordscirkelsåg**
- ⒽⓇⓅⓇ **Originalne upute za uporabu
Stolna kružna pila**
- ⓇⓈ **Originalna uputstva za upotrebu
Stona kružna testera**

Einhell®

1

CE

Art.-Nr.: 43.407.72

I.-Nr.: 01019

BT-TS 1500

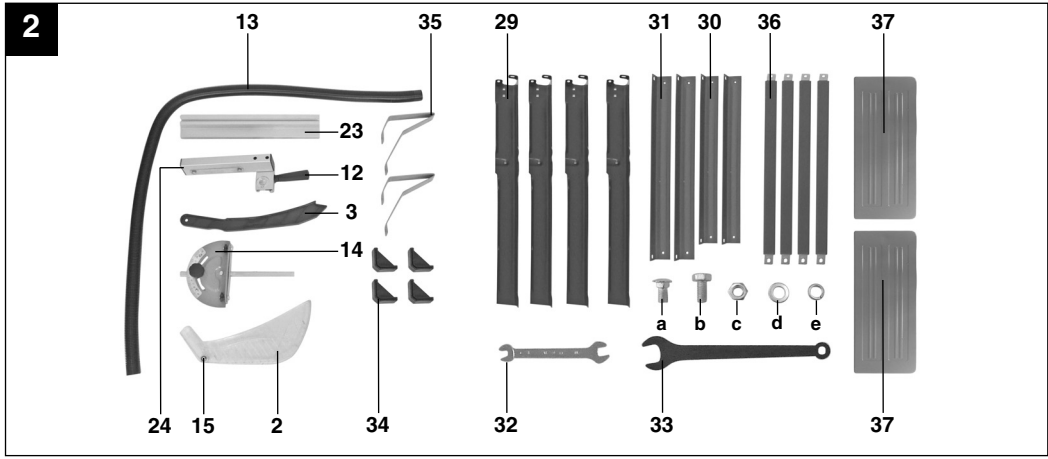
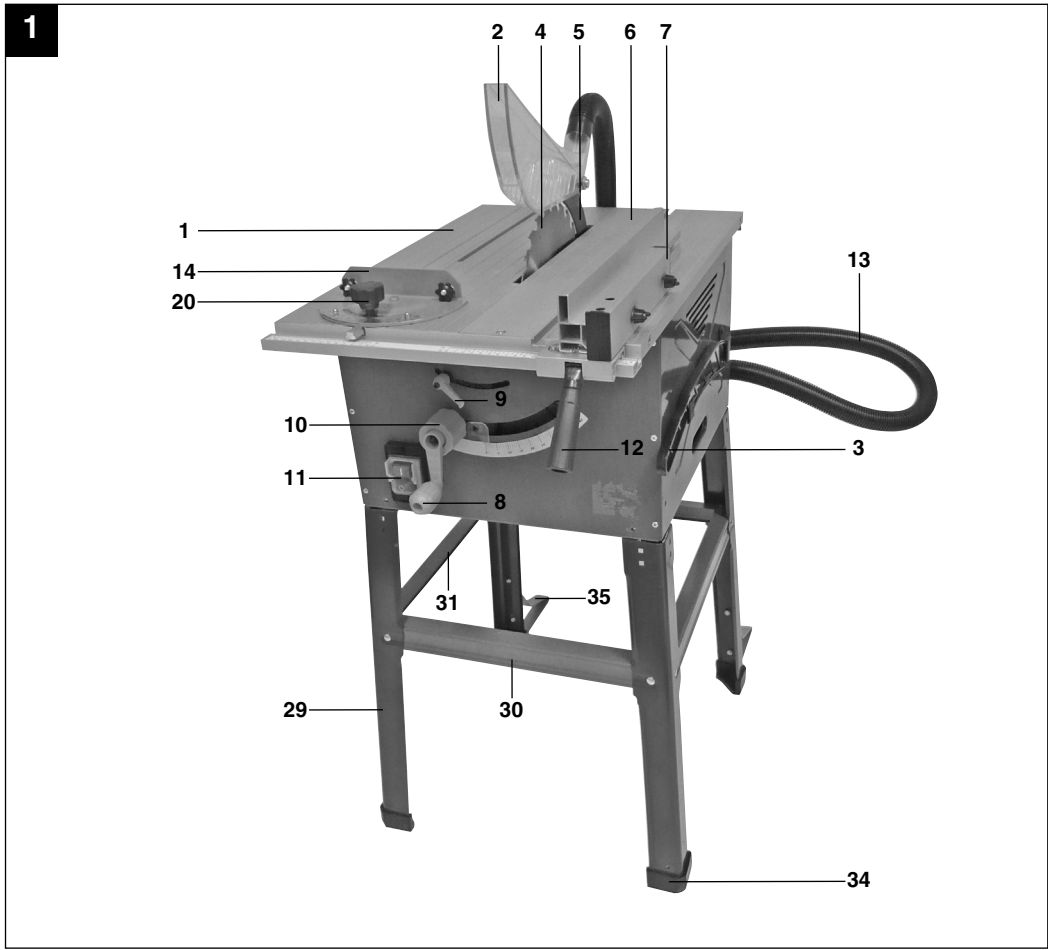

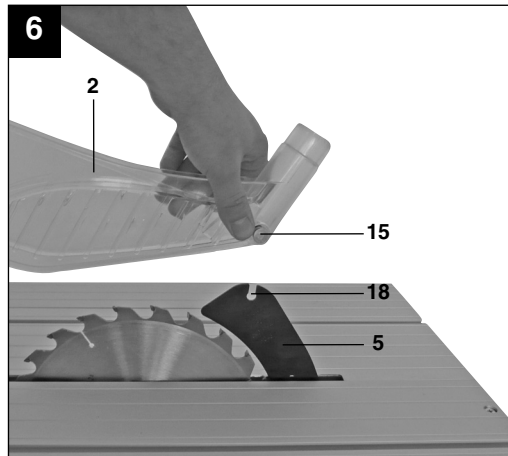
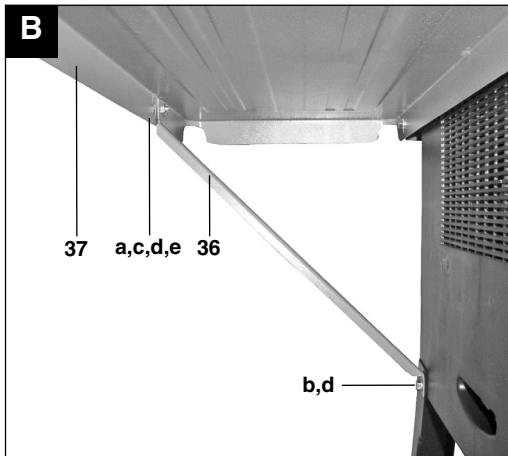
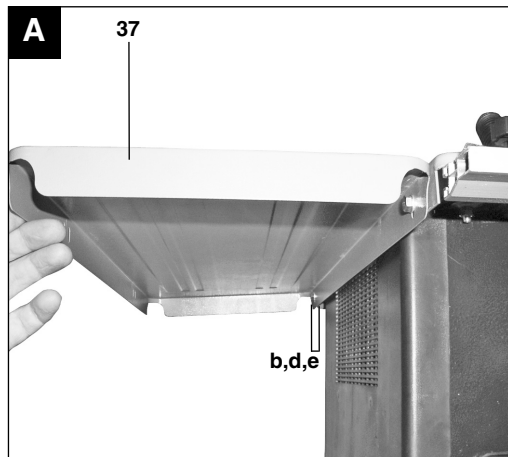
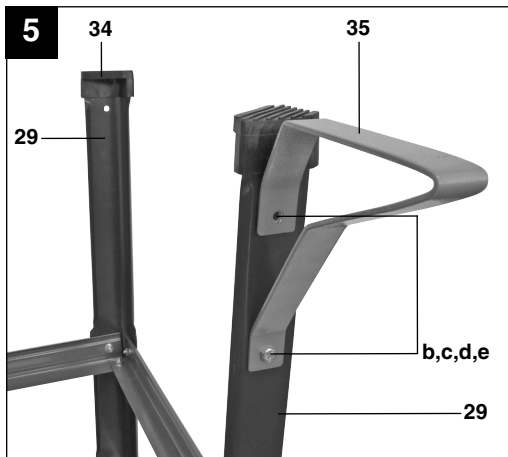
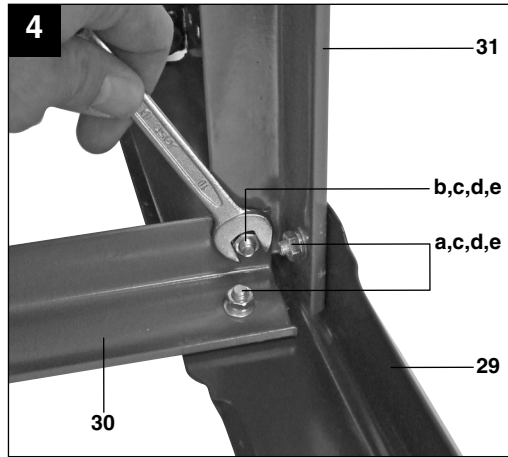
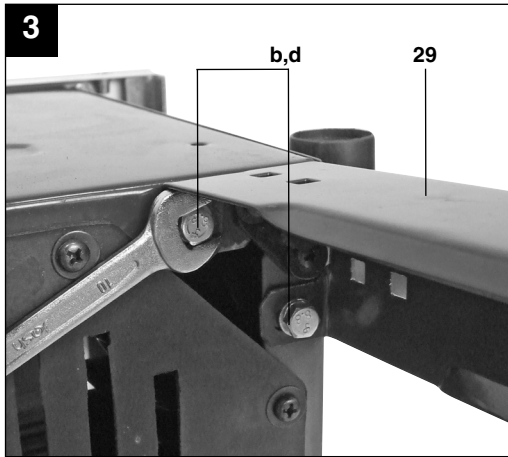

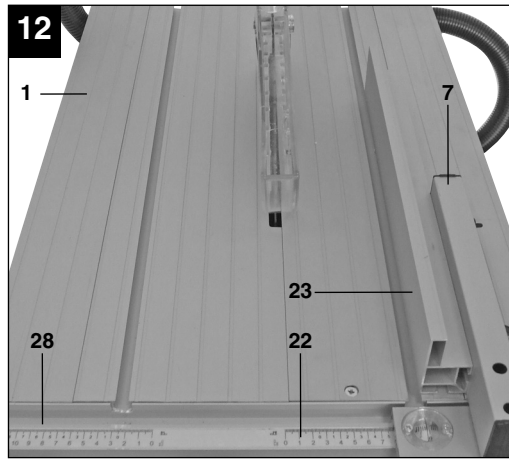
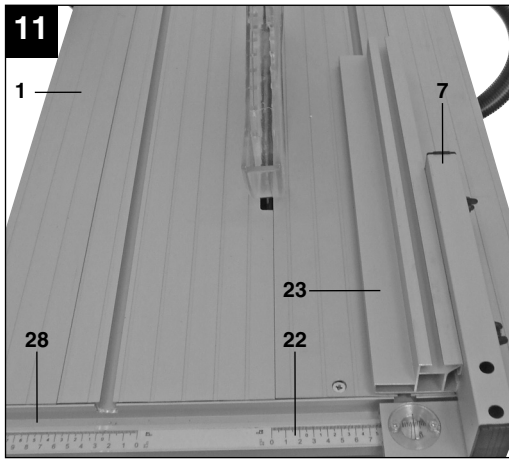
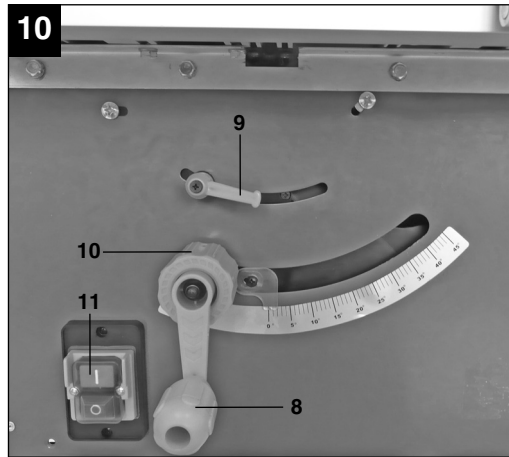
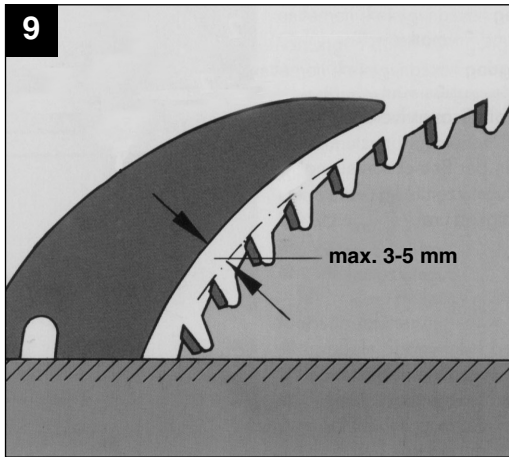
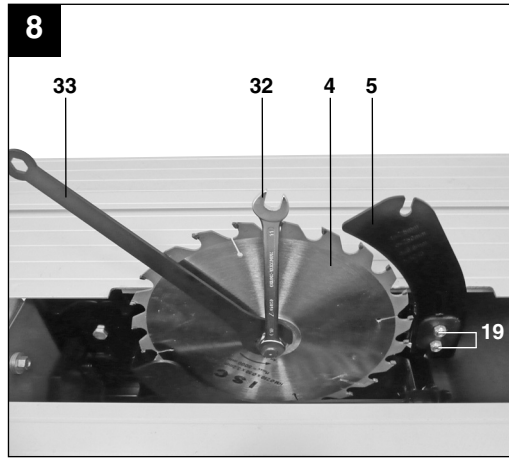
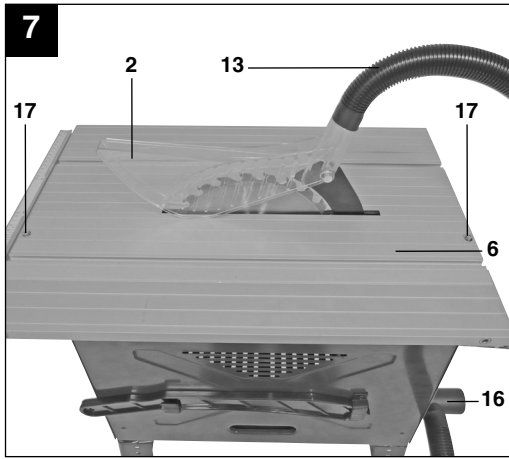

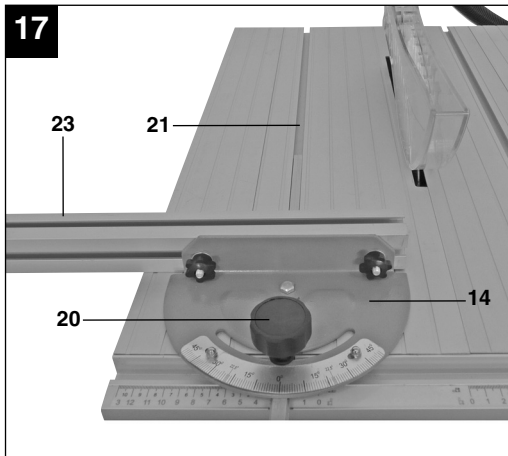
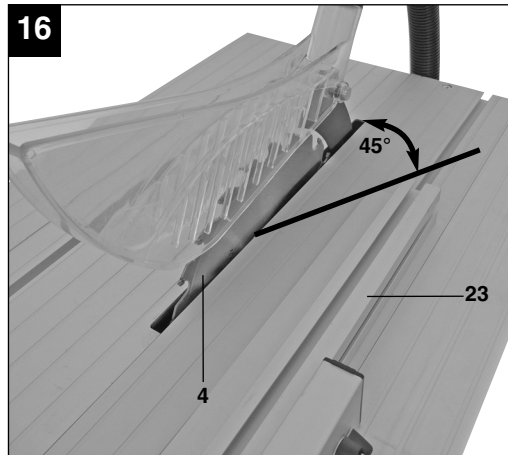
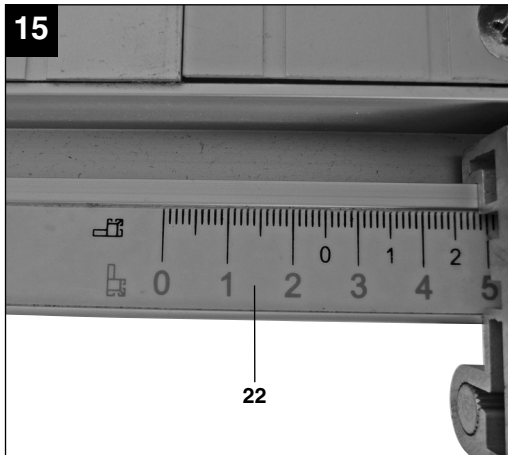
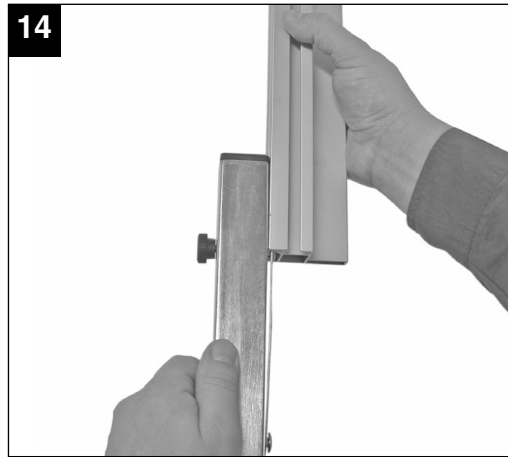
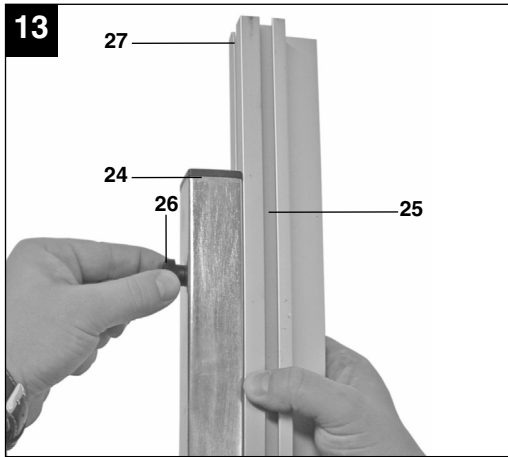

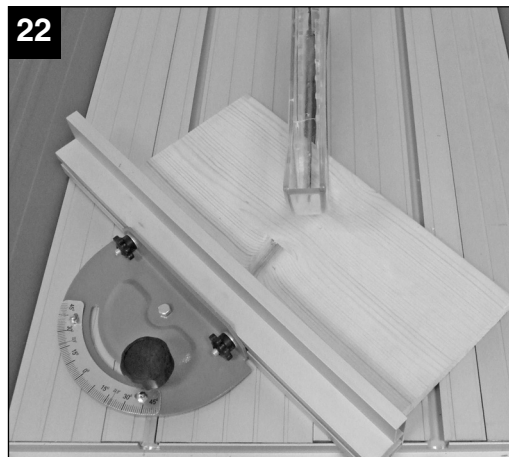
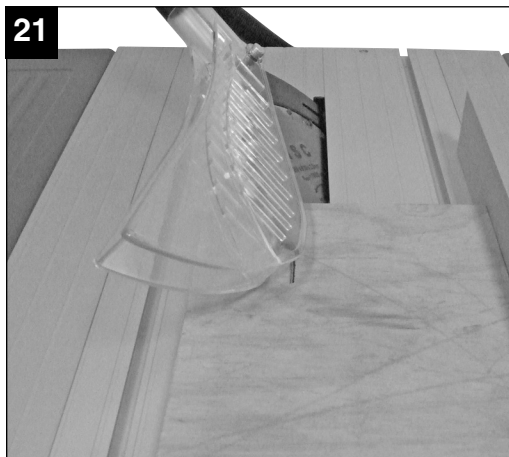
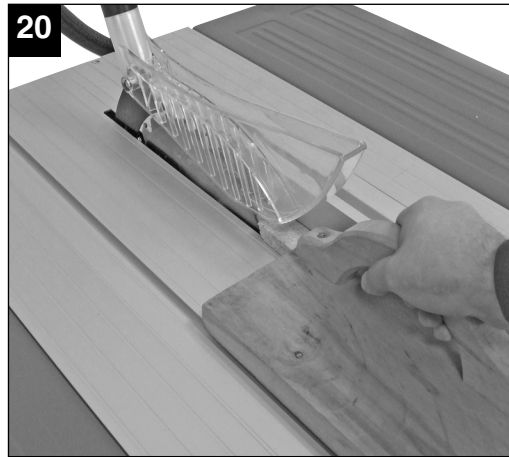
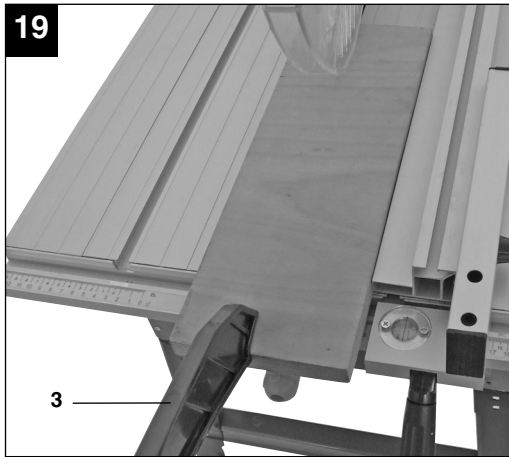

Inhaltsverzeichnis

1. Sicherheitshinweise
2. Gerätebeschreibung
3. Lieferumfang
4. Bestimmungsgemäße Verwendung
5. Technische Daten
6. Vor Inbetriebnahme
7. Bedienung
8. Betrieb
9. Austausch der Netzanschlussleitung
10. Reinigung, Wartung und Ersatzteilbestellung
11. Entsorgung und Wiederverwertung

D**⚠ Achtung!**

Beim Benutzen von Geräten müssen einige Sicherheitsvorkehrungen eingehalten werden, um Verletzungen und Schäden zu verhindern. Lesen Sie diese Bedienungsanleitung / Sicherheitshinweise deshalb sorgfältig durch. Bewahren Sie diese gut auf, damit Ihnen die Informationen jederzeit zur Verfügung stehen. Falls Sie das Gerät an andere Personen übergeben sollten, händigen Sie diese Bedienungsanleitung / Sicherheitshinweise bitte mit aus. Wir übernehmen keine Haftung für Unfälle oder Schäden, die durch Nichtbeachten dieser Anleitung und den Sicherheitshinweisen entstehen.

1. Sicherheitshinweise

Die entsprechenden Sicherheitshinweise finden Sie im beiliegenden Heftchen!

⚠ WARNUNG

Lesen Sie alle Sicherheitshinweise und Anweisungen. Versäumnisse bei der Einhaltung der Sicherheitshinweise und Anweisungen können elektrischen Schlag, Brand und/oder schwere Verletzungen verursachen.

Bewahren Sie alle Sicherheitshinweise und Anweisungen für die Zukunft auf.

2. Gerätebeschreibung

- 1 Sägetisch
- 2 Sägeblattschutz
- 3 Schiebestock
- 4 Sägeblatt
- 5 Spaltkeil
- 6 Tischeinlage
- 7 Parallelanschlag
- 8 Handkurbel
- 9 Feststellgriff
- 10 Griff für Winkeleinstellung
- 11 Ein- Ausschalter
- 12 Excenterhebel
- 13 Absaugschlauch
- 14 Queranschlag
- 15 Schnellverschluss Sägeblattschutz
- 16 Absaugadapter
- 17 Senkkopfschrauben (Tischeinlage)
- 18 Nut (Spaltkeil)
- 19 Schrauben (Spaltkeil)
- 20 Rändelschraube (Queranschlag)
- 21 Nut (Sägetisch)
- 22 Skala
- 23 Anschlagsschiene
- 24 Halter

8

- 25 Schlitz
- 26 Rändelschraube
- 27 Schlitz
- 28 Führungsschiene
- 29 Standbeine
- 30 Querstreben
- 31 Längsstreben
- 32 Gabelschlüssel
- 33 Schlüssel
- 34 Gummifüße
- 35 Zusätzliche Standbeine
- 36 Stützen
- 37 Tischverbreiterungen

Montagematerial:

- a Rundkopfschraube
- b Sechskantschraube
- c Mutter
- d Unterlegscheibe
- e Sprengring

3. Lieferumfang

Nehmen Sie alle Teile aus der Verpackung und überprüfen Sie diese auf Vollständigkeit.

- Tischkreissäge
- Sägeblattschutz (2)
- Schiebestock (3)
- 2 x Hartmetallbestücktes Sägeblatt (4)
- Parallelanschlag (7)
- Absaugschlauch (13)
- Queranschlag (14)
- Anschlagsschiene (23)
- 4 x Standbein (29)
- 2 x Querstrebe (30)
- 2 x Längsstrebe (31)
- Gabelschlüssel (32)
- Schlüssel (33)
- 4 x Gummifuß (34)
- 2 x zusätzliches Standbein (35)
- 4 x Stütze (36)
- 2 x Tischverbreiterung (37)
- 8 x Rundkopfschraube (a)
- 24 x Sechskantschraube (b)
- 20 x Mutter (c)
- 36 x Unterlegscheibe (d)
- 24 x Sprengring (e)
- Bedienungsanleitung
- Sicherheitshinweise

4. Bestimmungsgemäße Verwendung

Die Tischkreissäge dient zum Längs- und Querschneiden (nur mit Queranschlag) von Hölzern aller Art, entsprechend der Maschinengröße. Rundhölzer aller Art dürfen **nicht** geschnitten werden.

Die Maschine darf nur nach ihrer Bestimmung verwendet werden.

Jede weitere darüber hinausgehende Verwendung ist nicht bestimmungsgemäß. Für daraus hervorgehende Schäden oder Verletzungen aller Art haftet der Benutzer/Bediener und nicht der Hersteller.

Es dürfen nur für die Maschine geeignete Sägeblätter (HM- oder CV-Sägeblätter) verwendet werden. Die Verwendung von HSS-Sägeblättern und Trennscheiben aller Art ist untersagt.

Bestandteil der bestimmungsgemäßen Verwendung ist auch die Beachtung der Sicherheitshinweise, sowie der Montageanleitung und Betriebshinweise in der Bedienungsanleitung.

Personen, die die Maschine bedienen und warten, müssen mit dieser vertraut und über mögliche Gefahren unterrichtet sein.

Darüber hinaus sind die geltenden Unfallverhütungsvorschriften genauestens einzuhalten. Sonstige allgemeine Regeln in arbeitsmedizinischen und sicherheitstechnischen Bereichen sind zu beachten.

Veränderungen an der Maschine schließen eine Haftung des Herstellers und daraus entstehende Schäden gänzlich aus. Trotz bestimmungsgemäßer Verwendung können bestimmte Restrisikofaktoren nicht vollständig ausgeräumt werden. Bedingt durch Konstruktion und Aufbau der Maschine können folgende Risiken auftreten:

- Berührung des Sägeblattes im nicht abgedeckten Sägebereich.
- Eingreifen in das laufende Sägeblatt (Schnittverletzung)
- Rückschlag von Werkstücken und Werkstückteilen.
- Sägeblattbrüche.
- Herausschleudern von fehlerhaften Hartmetallteilen des Sägeblattes.
- Gehörschäden bei Nichtverwendung des nötigen Gehörschutzes.
- Gesundheitsschädliche Emissionen von Holzstäuben bei Verwendung in geschlossenen Räumen.

Bitte beachten Sie, dass unsere Geräte bestimmungsgemäß nicht für den gewerblichen, handwerklichen oder industriellen Einsatz konstruiert

wurden. Wir übernehmen keine Gewährleistung, wenn das Gerät in Gewerbe-, Handwerks- oder Industriebetrieben sowie bei gleichzusetzenden Tätigkeiten eingesetzt wird.

5. Technische Daten

Wechselstrommotor	230V ~ 50Hz
Leistung P	S1 1200 W S6 40% 1500 W
Leerlaufdrehzahl n_0	5700 min ⁻¹
Hartmetallsägeblatt	Ø 250 x Ø 30 x Ø 2,8 mm
Anzahl der Zähne	24
Tischgröße	630 x 445 mm
Tischverbreiterung L/R	620 x 250 mm
Schnitthöhe max.	73 mm / 90° 65 mm / 45°
Höhenverstellung stufenlos	0 - 73 mm
Sägeblatt schwenkbar stufenlos	0° - 45°
Absauganschluß	Ø 35 mm
Gewicht	25 kg

Geräusch und Vibration

Die Geräusch- und Vibrationswerte wurden entsprechend EN 61029 ermittelt.

Schalldruckpegel L_{pA}	93,4 dB(A)
Unsicherheit K_{pA}	3 dB
Schalleistungspegel L_{WA}	106,4 dB(A)
Unsicherheit K_{WA}	3 dB

Tragen Sie einen Gehörschutz.

Die Einwirkung von Lärm kann Hörverlust bewirken.

Die angegebenen Werte sind Emissionswerte und müssen damit nicht zugleich auch sichere Arbeitsplatzwerte darstellen. Obwohl es eine Korrelation zwischen Emissions- und Immissionspegeln gibt, kann daraus nicht zuverlässig abgeleitet werden, ob zusätzliche Vorsichtsmaßnahmen notwendig sind oder nicht. Faktoren, welche den derzeitigen am Arbeitsplatz vorhandenen Immissionspegel beeinflussen können, beinhalten die Dauer der Einwirkungen, die Eigenart des Arbeitsraumes, andere Geräuschquellen usw., z.B. die Anzahl der Maschinen und anderen benachbarten Vorgängen. Die zuverlässigen Arbeitsplatzwerte können ebenso von Land zu Land

D

variieren. Diese Information soll jedoch den Anwender befähigen, eine bessere Abschätzung von Gefährdung und Risiko vorzunehmen.

Betriebsart S6 40%: Durchlaufbetrieb mit Aussetzbelastung (Spieldauer 10 min). Um den Motor nicht unzulässig zu erwärmen darf der Motor 40% der Spieldauer mit der angegebenen Nennleistung betrieben werden und muss anschließend 60% der Spieldauer ohne Last weiterlaufen.

6. Vor Inbetriebnahme

- Ziehen Sie immer den Netzstecker, bevor Sie Einstellungen am Gerät vornehmen.
- Tischkreissäge auspacken und auf eventuelle Transportbeschädigungen überprüfen.
- Vor Inbetriebnahme müssen alle Abdeckungen und Sicherheitsvorrichtungen ordnungsgemäß montiert sein.
- Das Sägeblatt muss frei laufen können.
- Bei bereits bearbeitetem Holz auf Fremdkörper wie z.B. Nägel oder Schrauben usw. achten.
- Bevor Sie den Ein- / Ausschalter betätigen, vergewissern Sie sich, ob das Sägeblatt richtig montiert ist und bewegliche Teile leichtgängig sind.
- Überzeugen Sie sich vor dem Anschließen der Maschine, dass die Daten auf dem Typenschild mit den Netzdaten übereinstimmen.

6.1 Montage

Achtung! Vor allen Wartungs- Umrüst- und Montagearbeiten an der Kreissäge ist der Netzstecker zu ziehen.

6.1.1 Montage des Untergestells (Abb. 3 - 5)

- Tischkreissäge umdrehen und auf den Boden legen.
- Die vier Standbeine (29) so an der Maschine verschrauben, dass die beiden Standbeine (29), die über 2 Bohrungen an der Unterseite verfügen, mit diesen Bohrungen zur Rückseite der Maschine hin zeigen.
- Jetzt die Längsstreben (31) und die Querstreben (30) locker an den Standbeinen (29) verschrauben. **Achtung:** Die längeren Streben müssen seitlich verwendet werden.
- Anschließend sämtliche Schrauben und Muttern des Untergestells festschrauben.
- Verschrauben Sie die zusätzlichen Standbeine (35) so an den hinteren Standbeinen (29), dass sie zur Rückseite der Maschine zeigen.

- Nun die 4 Gummifüße (34) auf die Unterseite der Standbeine (29) stecken.

6.1.2 Montage Tischverbreiterung (Abb. A-B)

- Tischverbreiterungen (37) mit den Sechskantschrauben (b), Unterlegscheiben (d) und Sprengringen (e) locker am Säge Tisch (1) befestigen (Abb. A) **Achtung:** Die beiden Tischverbreiterungen sind mit A und B gekennzeichnet. Tischverbreiterung A auf der linken Seite und Tischverbreiterung B auf der rechten Seite montieren.
- Stützen (36) am Gehäuse der Tischkreissäge und an den Tischverbreiterungen (37) locker anschrauben (Abb. B).
- Tischverbreiterungen (37) eben mit dem Säge Tisch ausrichten.
- Anschließend sämtliche Schrauben festziehen

6.2 Sägeblattschutz montieren / demontieren (Abb. 6-7)

- Sägeblattschutz (2) auf den Spaltkeil (5) aufsetzen. Dabei den Knopf (15) drücken so dass der Haltebolzen des Sägeblattschutzes in die Nut (18) des Spaltkeils gleitet. Knopf (15) loslassen und Sägeblattschutz (2) auf festen Sitz kontrollieren.
- Absaugschlauch (13) an den Absaugadapter (16) und am Absaugstutzen des Sägeblattschutzes (2) befestigen.
- Am Ausgang des Absaugadapters (16) ist eine geeignete Absauganlage anzuschließen.
- Die Demontage erfolgt in umgekehrter Reihenfolge.

Achtung!

Vor Sägebeginn muß der Sägeblattschutz (2) auf das Sägegut abgesenkt werden.

6.3 Tischeinlage austauschen (Abb. 7)

- Bei Verschleiß oder Beschädigung ist die Tischeinlage zu tauschen, ansonsten besteht erhöhte Verletzungsgefahr.
- Sägeblattschutz (2) abnehmen (siehe auch Punkt 6.2)
- Die 2 Senkkopfschrauben (17) entfernen.
- Die verschlissene Tischeinlage (6) herausnehmen.
- Die Montage der neuen Tischeinlage erfolgt in umgekehrter Reihenfolge

6.4 Montage/Wechsel des Sägeblattes (Abb. 8)

- **Achtung! Netzstecker ziehen.**
- Die Tischeinlage durch lösen der zwei Senkkopfschrauben entfernen (siehe 6.3)
- Mutter lösen, indem man einen Schlüssel (33) an

der Mutter ansetzt und mit einem weiteren Gabelschlüssel (32) an der Motorwelle, gegenhält. **Achtung!** Mutter in Rotationsrichtung des Sägeblattes drehen.

- Äußeren Flansch abnehmen und altes Sägeblatt schräg nach unten vom inneren Flansch abziehen.
- Sägeblattflansche vor der Montage des neuen Sägeblattes sorgfältig reinigen
- Das neue Sägeblatt in umgekehrter Reihenfolge wieder einsetzen und festziehen. **Achtung! Laufrichtung beachten, die Schnittrichtung der Zähne muß in Laufrichtung, d.h. nach vorne zeigen (siehe Pfeil auf dem Sägeblattschutz)**
- Sägeblattschutz (2) wieder montieren und einstellen (siehe 6.2.)
- Bevor Sie mit der Säge wieder arbeiten, ist die Funktionsfähigkeit der Schutzeinrichtungen zu prüfen.

6.5 Spaltkeil einstellen (Abb. 8-9)

- **Achtung! Netzstecker ziehen**
- Sägeblatt (4) auf max. Schnitttiefe einstellen, in die 0° Stellung bringen und arretieren.
- Sägeblattschutz demontieren (siehe 6.2.)
- Tischeinlage (6) herausnehmen (siehe 6.3)
- Die Befestigungsschrauben (19) lockern.

6.5.1. Einstellung für maximale Schnitte (Abb. 7-9)

- Spaltkeil (5) nach oben schieben, bis der Abstand zwischen Sägeblatt (4) und Oberkante Spaltkeil (5) ca. 10 cm beträgt.
- Der Abstand zwischen Sägeblatt (4) und Spaltkeil (5) soll 3-5 mm sein.
- Die Schrauben (19) wieder festziehen und Tischeinlage (6) montieren (Abb. 7).

7. Bedienung

7.1. Ein/Aus-Schalter (Abb. 10)

- Durch Drücken der grünen Taste „I“ kann die Säge eingeschaltet werden. Vor Beginn des Sägens abwarten, bis das Sägeblatt seine maximale Drehzahl erreicht hat.
- Um die Säge wieder auszuschalten, muss die rote Taste „0“ gedrückt werden.

7.2. Schnitttiefe (Abb 10)

Durch Drehen der Handkurbel (8), kann das Sägeblatt (4) auf die gewünschte Schnitttiefe eingestellt werden.

Entgegen dem Uhrzeigersinn: größere Schnitttiefe

Im Uhrzeigersinn: kleinere Schnitttiefe

7.3. Parallelanschlag

7.3.1. Anschlaghöhe (Abb. 11-14)

- Der mitgelieferte Parallelanschlag (7) besitzt zwei verschieden hohe Führungsflächen.
- Je nach Dicke der zu schneidenden Materialien muß die Anschlagschiene (23) nach Abb. 12, für dickes Material und nach Abb. 11 für dünnes Material verwendet werden.
- Zum Umstellen der Anschlagschiene (23) auf die niedere Führungsfläche, müssen die beiden Rändelschrauben (26) gelockert werden, um die Anschlagschiene (23) vom Halter (24) zu lösen.
- Die beiden Rändelschrauben (26) durch den einen Schlitz (27) in der Anschlagschiene (23) herausnehmen und in den anderen Schlitz (25) wieder einsetzen.
- Anschlagschiene (23) wieder auf den Halter (24) montieren.
- Die Umstellung auf die hohe Führungsfläche muss analog durchgeführt werden.

7.3.2. Schnittbreite

- Beim Längsschneiden von Holzteilen muss der Parallelanschlag (7) verwendet werden.
- Der Parallelanschlag (7) kann auf beiden Seiten des Sägeblattes (1) montiert werden.
- Der Parallelanschlag (7) muss in die Führungsschiene (28) des Sägeblattes (1) eingesetzt werden.
- Mittels der Skala (22) auf der Führungsschiene (28) kann der Parallelanschlag (7) auf das gewünschte Maß eingestellt werden.
- Die Skala (22) ist doppelt beschriftet. Verwenden Sie je nachdem ob Sie die hohe oder niedrige Führungsfläche der Anschlagschiene (23) nutzen die entsprechend gekennzeichnete Skala (Bild

D

15).

- Durch Drücken des Excenterhebels (12) kann der Parallelanschlag in der gewünschten Position festgeklampt werden.

7.3.3. Anschlaglänge einstellen (Abb. 16)

- Um das Klemmen des Schnittgutes zu vermeiden, ist die Anschlagschiene (23) in Längsrichtung verschiebbar.
- Faustregel: Das hintere Ende des Anschlages stößt an eine gedachte Linie, die etwa bei der Sägeblattmitte beginnt und unter 45° nach hinten verläuft.
- Benötigte Schnittbreite einstellen: Rändelschrauben (26) lockern und Anschlagschiene (23) so weit vorschieben, bis die gedachte 45° Linie berührt wird.
- Rändelschrauben (26) wieder festziehen.

7.4 Queranschlag (Abb. 17)

- Queranschlag (14) in die Nut (21) des Sägefisches schieben.
- Rändelschraube (20) lockern.
- Queranschlag (14) drehen, bis der Pfeil auf das gewünschte Winkelmaß zeigt.
- Rändelschraube (20) wieder festziehen.
- Beim Zuschneiden von größeren Werkstückteilen, kann der Queranschlag (14) mit der Anschlagschiene (23) vom Parallelanschlag (7) verlängert werden.

Achtung!

- Anschlagschiene (23) nicht zu weit in Richtung Sägeblatt schieben.
- Der Abstand zwischen Anschlagschiene (23) und Sägeblatt (4) sollte ca. 2 cm betragen.

7.5. Winklereinstellung (Abb. 10)

- Feststellgriff (9) lösen
- Durch Drehen des Griffes (10) das gewünschte Winkelmaß an der Skala einstellen.
- Feststellgriff (9) in gewünschter Winkelstellung arretieren.

8. Betrieb**Achtung!!**

- Nach jeder neuen Einstellung empfehlen wir einen Probeschnitt, um die eingestellten Maße zu überprüfen.
- Nach dem Einschalten der Säge abwarten, bis das Sägeblatt seine maximale Drehzahl erreicht hat, bevor Sie den Schnitt durchführen.
- Achtung beim Einschneiden!

8.1. Ausführen von Längsschnitten (Abb. 18)

Hierbei wird ein Werkstück in seiner Längsrichtung durchgeschnitten. Eine Kante des Werkstücks wird gegen den Parallelanschlag (7) gedrückt, während die flache Seite auf dem Sägefisch (1) aufliegt. Der Sägeblattschutz (2) muß immer auf das Werkstück abgesenkt werden. Die Arbeitsstellung beim Längsschnitt darf nie in einer Linie mit dem Schnittverlauf sein.

- Parallelanschlag (7) entsprechend der Werkstückhöhe und der gewünschten Breite einstellen. (siehe 7.3.)
- Säge einschalten
- Hände mit geschlossenen Fingern flach auf das Werkstück legen und Werkstück am Parallelanschlag (7) entlang in das Sägeblatt (4) schieben.
- Seitliche Führung mit der linken oder rechten Hand (je nach Position des Parallelanschlages) nur bis zu Schutzhaubenvorderkante.
- Werkstück immer bis zum Ende des Spaltkeils (5) durchschieben.
- Der Schnittabfall bleibt auf dem Sägefisch (1) liegen, bis sich das Sägeblatt (4) wieder in Ruhestellung befindet.
- Lange Werkstücke gegen Abkippen am Ende des Schneidvorgangs sichern! (z.B. Abrollständer etc.)

8.1.1 Schneiden schmaler Werkstücke (Abb. 19)

- Längsschnitte von Werkstücken mit einer Breite von weniger als 120 mm müssen **unbedingt** unter Zuhilfenahme eines Schiebstockes (3) durchgeführt werden. Schiebstock ist im Lieferumfang enthalten.
- **Verschlissenen bzw. beschädigten Schiebstock umgehend austauschen.**

8.1.2 Schneiden sehr schmaler Werkstücke (Abb. 20)

- Für Längsschnitte von sehr schmalen Werkstücken mit einer Breite von 30 mm und weniger ist unbedingt ein Schiebholz zu verwenden.
- Dabei ist die niedrige Führungsfläche des

Parallelanschlages zu bevorzugen.

- **Schiebeholz nicht im Lieferumfang enthalten! (Erhältlich im einschlägigen Fachhandel)**
Verschlissenes Schiebeholz rechtzeitig ersetzen.

8.2 Ausführen von Schrägschnitten (Abb. 10/21)

- Schrägschnitte werden grundsätzlich unter der Verwendung des Parallelschlages (7) durchgeführt.
- Sägeblatt (4) auf das gewünschte Winkelmaß einstellen. (siehe 7.5)
- Parallelanschlag (7) je nach Werkstückbreite und -höhe einstellen (siehe 7.3)
- Schnitt entsprechend der Werkstückbreite durchführen (siehe 8.1 und 8.1.1 und 8.1.2)

8.3 Ausführung von Querschnitten (Abb. 22)

- Queranschlag (14) in eine der beiden Nuten (21) des Sägefaches schieben und auf das gewünschte Winkelmaß einstellen. (siehe 7.4.) Sollte das Sägeblatt (4) zusätzlich schräg gestellt werden, dann ist die Nut (21) zu verwenden, welche Ihre Hand und den Queranschlag nicht mit dem Sägeblattschutz in Kontakt kommen lässt.
- Werkstück fest gegen den Queranschlag (14) drücken.
- Säge einschalten.
- Queranschlag (14) und Werkstück in Richtung des Sägeblattes schieben, um den Schnitt auszuführen.
- **Achtung: Halten Sie immer das geführte Werkstück fest, nie das freie Werkstück, welches abgeschnitten wird.**
- Queranschlag (14) immer so weit vorschieben, bis das Werkstück vollständig durchgeschnitten ist.
- Säge wieder ausschalten.

Sägeabfall erst entfernen, wenn das Sägeblatt stillsteht.

9. Austausch der Netzanschlussleitung

Wenn die Netzanschlussleitung dieses Gerätes beschädigt wird, muss sie durch den Hersteller oder seinen Kundendienst oder eine ähnlich qualifizierte Person ersetzt werden, um Gefährdungen zu vermeiden.

10. Reinigung, Wartung und Ersatzteilbestellung

Ziehen Sie vor allen Reinigungsarbeiten den Netzstecker.

10.1 Reinigung

- Halten Sie Schutzvorrichtungen, Luftschlitze und Motorenhäuser so staub- und schmutzfrei wie möglich. Reiben Sie das Gerät mit einem sauberen Tuch ab oder blasen Sie es mit Druckluft bei niedrigem Druck aus.
- Wir empfehlen, dass Sie das Gerät direkt nach jeder Benutzung reinigen.
- Reinigen Sie das Gerät regelmäßig mit einem feuchten Tuch und etwas Schmierseife. Verwenden Sie keine Reinigungs- oder Lösungsmittel; diese könnten die Kunststoffteile des Gerätes angreifen. Achten Sie darauf, dass kein Wasser in das Geräteinnere gelangen kann.

10.2 Kohlebürsten

Bei übermäßiger Funkenbildung lassen Sie die Kohlebürsten durch eine Elektrofachkraft überprüfen. Achtung! Die Kohlebürsten dürfen nur von einer Elektrofachkraft ausgetauscht werden.

10.3 Wartung

Im Geräteinneren befinden sich keine weiteren zu wartenden Teile.

10.4 Ersatzteilbestellung

Bei der Ersatzteilbestellung sollten folgende Angaben gemacht werden;

- Typ des Gerätes
 - Artikelnummer des Gerätes
 - Ident-Nummer des Gerätes
 - Ersatzteilnummer des erforderlichen Ersatzteils
- Aktuelle Preise und Infos finden Sie unter www.isc-gmbh.info

11. Entsorgung und Wiederverwertung

Das Gerät befindet sich in einer Verpackung um Transportschäden zu verhindern. Diese Verpackung ist Rohstoff und ist somit wieder verwendbar oder kann dem Rohstoffkreislauf zurückgeführt werden. Das Gerät und dessen Zubehör bestehen aus verschiedenen Materialien, wie z.B. Metall und Kunststoffe. Führen Sie defekte Bauteile der Sondermüllentsorgung zu. Fragen Sie im Fachgeschäft oder in der Gemeindeverwaltung nach!

GB

Table of contents

1. Safety instructions
2. Layout
3. Items supplied
4. Intended use
5. Technical data
6. Before starting the equipment
7. Operation
8. Operation
9. Replacing the power cable
10. Cleaning, maintenance and ordering of spare parts
11. Disposal and recycling

⚠ Important.

When using the equipment, a few safety precautions must be observed to avoid injuries and damage. Please read the complete operating instructions and safety regulations with due care. Keep this manual in a safe place so that the information is available at all times. If you give the equipment to any other person, hand over these operating instructions and safety regulations as well. We cannot accept any liability for damage or accidents which arise due to a failure to follow these instructions and the safety instructions.

1. Safety instructions

Please refer to the booklet included in delivery for the safety instructions.

⚠ CAUTION

Read all safety regulations and instructions. Any errors made in following the safety regulations and instructions may result in an electric shock, fire and/or serious injury.

Keep all safety regulations and instructions in a safe place for future use.

2. Layout

1. Sawing table
2. Saw blade guard
3. Push stick
4. Saw blade
5. Splitter
6. Table insert
7. Parallel stop
8. Hand crank
9. Locking grip
10. Handle for setting the angle
11. ON/OFF switch
12. Eccentric lever
13. Extraction hose
14. Cross stop
15. Quick fasteners for saw blade guard
16. Extractor adapter
17. Countersunk screws (Table insert)
18. Groove (Splitter)
19. Screws (Splitter)
20. Knurled screw (Cross stop)
21. Groove (Sawing table)
22. Scale
23. Stop rail
24. Holder
25. Slot

26. Knurled screw
27. Slot
28. Chain bar
29. Legs
30. Cross strut
31. Longitudinal struts
32. Open-ended wrench
33. Wrench
34. Rubber feet
35. Additional legs
36. Supports
37. Bench extensions

Installation material:

- a Roundhead screw
- b Hexagonal screw
- c Nut
- d Washer
- e Circlip

3. Items supplied

Take all parts out of the packaging and check that they are complete.

- Bench circular saw
- Saw blade guard (2)
- Push stick (3)
- 2 x Carbide-tipped saw blade (4)
- Parallel stop (7)
- Extraction hose (13)
- Cross stop (14)
- Stop rail (23)
- 4 x Legs (29)
- 2 x Cross strut (30)
- 2 x Longitudinal strut (31)
- Open-ended wrench (32)
- Wrench (33)
- 4 x Rubber foot (34)
- 2 x additional legs (35)
- 4 x Support (36)
- 2 x Bench width extension (37)
- 8 x Roundhead screws (a)
- 24 x Hexagonal screw (b)
- 20 Nuts (c)
- 36 x Washer (d)
- 24 x Circlip (e)
- Operating Instructions
- Safety instructions

GB

4. Intended use

The bench-type circular saw is designed for the slitting and cross-cutting (only with the cross stop) of all types of timber, commensurate with the machine's size. The machine is **not** to be used for cutting any type of round wood.

The machine is to be used only for its prescribed purpose.

Any other use is deemed to be a case of misuse. The user/operator and not the manufacturer will be held liable for damage and/or injuries of any kind that result from such misuse.

Only saw blades specifically designed for the machine (HM or CV Saw blades) should be used. Use of HSS saw blades and cutting disks is prohibited.

To use the machine properly you must also observe the safety instructions, the assembly instructions and the operating instructions to be found in this manual. All persons who use and service the equipment have to be acquainted with this manual and must be informed about the machine's potential hazards. It is also imperative to observe the accident prevention regulations in force in your area. The same applies for the general rules of health and safety at work.

Modifications to the machine or damage caused to the machine through modification are no longer the liability of the manufacturer. Even when the equipment is used as prescribed it is still impossible to eliminate certain residual risk factors. The following hazards may arise in connection with the machine's construction and layout:

- Contact with the saw blade in places where it is not covered.
- Reaching into the moving saw blade (cuts)
- Recoil of workpieces and parts of workpieces from the machine.
- Breakage of the saw blade.
- Expulsion of defective hard metal parts from the saw blade.
- Damage to hearing if ear-muffs are not used as necessary.
- Harmful emissions of wood dust when used in closed rooms.

Please note that our devices have not been designed for use in commercial, trade or industrial applications. Consequently, the guarantee will be invalidated if the equipment is used in commercial, trade or industrial applications or for other equivalent activities.

5. Technical data

AC motor	230V ~ 50Hz
Power P	S1 1200 W S6 40% 1500 W
Idle speed n_0	5700 rpm
Carbide saw blade	Ø 250 x Ø 30 x Ø 2.8 mm
Number of teeth	24
Bench size	630 x 445 mm
Bench width extension L/R	620 x 250 mm
max. cutting depth	73 mm / 90° 65 mm / 45°
Height adjustment infinite	0 - 73 mm
Tilting saw blade infinite	0° - 45°
Extractor socket	diameter 35 mm
Weight:	25 kg

Sound and vibration

Sound and vibration values were measured in accordance with EN 61029.

L_{pA} sound pressure level	93.4 dB(A)
K_{pA} uncertainty	3 dB
L_{WA} sound power level	106.4 dB(A)
K_{WA} uncertainty	3 dB

Wear ear-muffs.

The impact of noise can cause damage to hearing.

The values given are emission values and therefore do not necessarily depict the values of a safe place to work. Although there is a correlation between emission and immission levels it is impossible to draw any certain conclusions as to the need for additional precautions. Factors affecting the existing immission level at the workplace include the duration of the exposure, the characteristic of the workroom, other sources of noise, etc., e.g. the number of machines and other procedures in the vicinity. The reliable values for the workplace can also vary from country to country. This information should however enable the operator to more reliably estimate the dangers and risks involved.

Operating mode S6 40%: Continuous operation with idling (cycle time 10 minutes). To ensure that the motor does not become excessively hot it may only be operated for 40% of the cycle at the specified rating and must then be allowed to idle for 60% of the cycle.

6. Before starting the equipment

- Always pull out the power plug before making adjustments to the equipment.
- Unpack the saw and check it for damage which may have occurred in transit.
- All covers and safety devices have to be properly fitted before the machine is switched on.
- It must be possible for the saw blade to run freely.
- When working with wood that has been processed before, watch out for foreign bodies such as nails or screws, etc.
- Before you actuate the On/Off switch, make sure that the saw blade is correctly fitted and that the machine's moving parts run smoothly.
- Check that the voltage on the rating plate is the same as your supply voltage before you connect the machine to the power supply.

6.1 Assembly

Caution: Pull out the power plug before carrying out any maintenance, alteration or assembly work on the table circular saw.

6.1.1 Fitting the base frame (Fig. 3 - 5)

- Turn the bench circular saw around and lay it on the floor
- The four legs (29) should be screwed to the machine so that both legs which have 2 boreholes on the underside (29) are facing the rear of the machine.
- Next, screw the longitudinal struts (31) and the cross struts (30) loosely to the legs (29)
Important: The longer struts must be used on the sides.
- Then screw all of the screws and nuts to the base frame.
- Screw the additional legs (35) to the rear legs (29) so that they point towards the rear of the machine.
- Next attach the 4 rubber feet (34) to the underside of the legs (29).

6.1.2 Assembly of the bench width extension (Fig. A-B)

- Secure the bench width extension (37) loosely to the sawing table (1) (Fig. A) with the hexagonal nuts (b), washers (d) and circlips (e). **Important:** The bench width extensions are marked A and B. Mount bench width extension A on the left side and bench width extension B on the right side.
- Screw the supports loosely (36) to the housing of the bench circular saw and to the bench width extensions (37) (Fig. B).

- Align the bench width extensions (37) with the sawing table.
- Then tighten all of the screws.

6.2 Saw blade guard assembly/disassembly (Fig.6-7)

- Attach saw blade guard (2) to the splitter(5). Press the button (15) so that the retaining pin of the saw blade guard glides into the groove (18) of the splitter. Let go of the button (15) and check that the saw blade cover (2) is securely fastened.
- Attach the extraction hose (13) to the extractor adapter (16) and to the extractor supports of the saw blade table (2)
- Connect a suitable vacuum extraction system to the output of the extractor adapter (16).
- To dismantle, proceed in reverse order.

Caution:

Before starting to saw, the saw blade guard (2) must be lowered onto to the workpiece.

6.3 Replacing the table insert (Fig. 7)

- If the table insert is worn or damaged, it should be replaced, otherwise risk of injury is increased.
- Removal of saw blade guard (2) (see also 6.2)
- Remove the 2 countersunk screws (17)
- Remove the worn table inserts (6)
- Assembly of the new table inserts is to be carried out in reverse order

6.4 Assembly/Changing of the saw blade (Fig.8)

- **Caution: Pull out the power plug.**
- Remove the table inserts by loosening the 2 countersunk screws (see 6.3)
- Loosen the nuts by holding a wrench (33) on the nut and holding up the motor shaft with a further open-ended wrench (32). **Caution:** Turn the nut in the direction in which the saw blade is turning.
- Remove the outer flange and withdraw the old saw blade diagonally from the inner flange.
- Clean the blade flange thoroughly before fitting the new blade.
- Mount and fasten the new saw blade in reverse order! **Note the running direction. The cutting angle of the teeth must point in running direction, i.e. forwards (see the arrow on the blade guard).**
- Reassemble and adjust the saw blade guard (2) (see 6.2).
- Check to make sure that all safety devices are properly mounted and in good working condition before you begin working with the saw again.

GB**6.5 Adjust the splitter (Fig. (8-9))**

- **Caution: Pull out the power plug.**
- Set and lock the saw blade (4) to max. cutting depth into the 0° position.
- Disassemble the saw blade guard (see 6.2.)
- Remove the table inserts (6) (see 6.3)
- Loosen the fixing screws (19).

6.5.1. Settings for maximum cuts (Fig. 7-9)

- Push up the splitter (5) until the gap between the saw table (1) and the upper edge of the splitter (5) is at approx. 10 cm.
- The distance between saw blade (4) and splitter (5) should be 3-5 mm
- Re-tighten the screws (19) and assemble the table inserts (6) (Fig.7)

7. Operation**7.1. ON/OFF switch (Fig. 10)**

- The saw can be switched on by pressing the green button "I". Before starting to saw, wait until the saw blade has reached its maximum rotation speed.
- In order to switch the saw off again, the red button "0" must be pressed.

7.2. Cutting depth (Fig.10)

By turning the hand crank (8), the saw blade (4) can be adjusted to the desired cutting depth.

Anticlockwise direction: larger cutting depth

Clockwise direction: smaller cutting depth

7.3. Parallel stop**7.3.1. Stop height (Fig. 11-14)**

- The supplied parallel stop (7) has 2 different guide faces.
- According to the thickness of the material to be cut, the stop rail (23) must be used according to Fig. 12 for thick material and according to Fig. 11 for thin material.
- To adjust the stop rail (23) on the lower guide face, both knurled screws (26) must be loosened, in order to loosen the stop rail (23) from the holder (24).
- Remove both knurled screws (26) through the slot (27) in the stop rail (23) and insert them into the other slot (25).
- Reassemble the stop rail (23) onto the holder (24).
- The changeover to the higher guide face must be carried out in analog mode

7.3.2. Cutting width:

- The parallel stop (7) has to be used when making longitudinal cuts in wooden workpieces.
- The parallel stop (7) can be assembled on either side of the saw table (1).
- The parallel stop (7) must be inserted into the chain bar (28) of the saw table (1).
- By using the scale (22) on the chain bar (28), the parallel stop (7) can be adjusted to the desired dimension.
- The scale (22) is doubly labelled. Depending on whether you are using the high or low guide face of the stop rail (23), use the corresponding scale. (Fig 15)
- By pressing the eccentric lever (12) the parallel stop can be secured in the desired position.

7.3.3. Adjusting the stopping length (Fig. 16)

- In order to avoid jamming of the workpiece, the stop rail (23) is longitudinally adjustable.
- Rule of thumb: The rear end of the stop is connected to an imaginary line, which begins approximately at the middle of the saw blade, and runs towards the rear at an angle of 45°.
- Slacken the knurled screws (26) and push the stop rail (23) forward until it touches the imaginary 45° line.
- Re-tighten knurled screws (26)

7.4 Cross Stop (Fig. 17)

- Insert the cross stop (14) into the groove (21) of the saw table.
- Loosen knurled screw (20)
- Turn the cross stop (14) until the arrow points to the angle required.
- Re-tighten the knurled screws (20)
- When cutting larger workpieces, the cross stop (14) can be lengthened with the stop rail (23) of the parallel stop (7).

Caution:

- Do not push the stop rail (23) too far toward the blade.
- The distance between the stop rail (23) and the saw blade (4) should be approx. 2 cm.

7.5. Setting the angle (Fig. 10)

- Loosen the locking grip (9)
- By turning the handle (10) the desired angle on the scale can be set.
- Lock the locking grip (9) to the desired angularity.

8. Operation

Important!!

- After each new adjustment, we recommend a trial cut to test the adjusted measurement.
- After turning the saw on, wait until the saw blade has reached its maximum rotation speed before starting to cut.
- Caution when cutting into the wood.

8.1. Carrying out longitudinal cuts (Fig. 18)

In this fashion a workpiece can be sawn through in a longitudinal direction. One edge of the workpiece is pressed against the parallel stop (7) whilst the flat side rests on the sawing table (1). The saw blade guard (2) must always be lowered onto the workpiece. Work position when sawing longitudinally must never be in the same direction as the course of the cut.

- Adjust the parallel stop (7) according to the height of the workpiece and the desired width. (see 7.3.)
- Switch on the saw.
- When sliding the workpiece along the parallel stop (7) into the saw blade (4), hands should be laid flat onto the workpiece, with fingers together.
- With the left or right hand (depending on the position of the parallel stop), guide the workpiece no further than the front edge of the guard hood.
- Slide the workpiece through, up until the end of the splitter (5).
- The sawing waste stays on the sawing table (1) until the saw blade (4) is no longer moving.
- Long workpieces should be secured, to prevent tilting at the end of the cutting process. (e.g. cable winders, etc.)

8.1.1 Cutting narrow workpieces (Fig. 19)

- Longitudinal cuts on workpieces narrower than 120mm must **always** be carried out with the help of a push stick (3). A push stick is included in the items supplied.
- **Replace a worn or damaged push stick immediately.**

8.1.2 Cutting very narrow workpieces (Fig.20)

- For longitudinal cuts of very narrow workpieces (30mm or narrower) a push block must always be used.

- The lower guide face of the parallel stop is best used in this case.
- **The push block is not supplied with the machine! (Available from appropriate dealer) Replace the push block without delay when it becomes worn.**

8.2 Carrying out diagonal cuts (Fig. 10/21)

Diagonal cuts should only be carried out using the parallel stop (7).

- Set the saw blade (4) to the desired angle. (see 7.5.)
- Adjust the parallel stop (7) according to width and height of the workpiece (7.3).
- Carry out the cut in accordance with the width of the workpiece (see 8.1, 8.1.1 and 8.1.2).

8.3 Making cross cuts (Fig. 22)

- Slide the cross stop (14) into one of the two grooves (21) on the sawing table and adjust to the desired angle (see 7.4.) Should the saw blade (4) additionally be set diagonally, use the groove (21) which would not enable your hand and the cross stop to come into contact with the saw blade.
- Press the workpiece firmly against the cross stop (14).
- Switch on the saw.
- Push the cross stop (14) and the workpiece toward the blade in order to make the cut.
- **Important:**
Always hold the guided part of the workpiece. Never hold the part which is to be cut off.
- Push the cross stop (14) forward until the workpiece is cut all the way through.
- Switch off the saw again.

Do not remove the offcut until the blade has stopped rotating.

9. Replacing the power cable

If the power cable for this equipment is damaged, it must be replaced by the manufacturer or its after-sales service or similarly trained personnel to avoid danger.

10. Cleaning, maintenance and ordering of spare parts

Always pull out the mains power plug before starting any cleaning work.

10.1 Cleaning

- Keep all safety devices, air vents and the motor housing free of dirt and dust as far as possible. Rub the dust off the tool with a clean cloth or blow it off using low-pressure compressed air.

GB

- We recommend that you clean the equipment immediately after you use it.
- Clean the appliance regularly with a damp cloth and some soft soap. Do not use cleaning agents or solvents; these may be aggressive to the plastic parts in the appliance. Ensure that no water can get into the interior of the tool.

10.2 Carbon brushes

Should there be excessive sparking, get the carbon brushes checked over by a qualified electrician.
Caution: The carbon brushes may only be exchanged by a qualified electrician

10.3 Maintenance

There are no other parts inside the equipment which require additional maintenance.

10.4 Ordering replacement parts

Please provide the following information on all orders for spare parts:

- Type of machine
- Article number of the machine
- ID number of the tool
- Spare part number of the required spare part

For our latest prices and information please go to www.isc-gmbh.info

11. Disposal and recycling

The unit is supplied in packaging to prevent it from being damaged in transit. The raw materials in this packaging can be reused or recycled. The equipment and its accessories are made of various types of material, such as metal and plastic. Defective components must be disposed of as special waste. Ask your dealer or your local council.

Sommaire

1. Consignes de sécurité
2. Description de l'appareil
3. Volume de livraison
4. Utilisation conforme à l'affectation
5. Caractéristiques techniques
6. Avant la mise en service
7. Commande
8. Fonctionnement
9. Remplacement de la ligne de raccordement réseau
10. Nettoyage, maintenance et commande de pièces de rechange
11. Mise au rebut et recyclage

F**⚠ Attention !**

Lors de l'utilisation d'appareils, il faut respecter certaines mesures de sécurité afin d'éviter des blessures et dommages. Veuillez donc lire attentivement ce mode d'emploi/ces consignes de sécurité. Veillez à le conserver en bon état pour pouvoir accéder aux informations à tout moment. Si l'appareil doit être remis à d'autres personnes, veillez à leur remettre aussi ce mode d'emploi/ces consignes de sécurité. Nous déclinons toute responsabilité pour les accidents et dommages dus au non-respect de ce mode d'emploi et des consignes de sécurité.

1. Consignes de sécurité

Vous trouverez les consignes de sécurité correspondantes dans le petit manuel ci-joint !

⚠ AVERTISSEMENT

Veillez lire toutes les consignes de sécurité et instructions. Tout non-respect des consignes de sécurité et instructions peut provoquer une décharge électrique, un incendie et/ou des blessures graves.
Conservez toutes les consignes de sécurité et toutes les instructions pour l'avenir.

2. Description de l'appareil

1. Table de menuisier
2. Protection de la lame
3. Poussoir
4. Lame de scie
5. Coin à refendre
6. Insertion de table
7. Butée parallèle
8. Manivelle
9. Poignée de blocage
10. Poignée de réglage de l'angle
11. Interrupteur Marche / Arrêt
12. Levier excentrique
13. Tuyau flexible d'aspiration
14. Butée transversale
15. Raccord rapide du capot de protection de lame de scie
16. Adaptateur d'aspiration
17. Vis à tête noyée (insertion de table)
18. Rainure (coin à refendre)
19. Vis (coin à refendre)
20. Vis moletée (butée transversale)
21. Rainure (table de menuisier)
22. Graduation

23. Rail de butée
24. Support
25. Fente
26. Vis moletée
27. Fente
28. Barre de guidage
29. Pieds d'appui
30. Entretoises transversales
31. Entretoise longitudinale
32. Clé à fourche
33. Clé
34. Pieds en caoutchouc
35. Pieds supplémentaires
36. Supports
37. Elargissements de la table

Matériel de montage:

- a Vis à tête ronde
- b Vis à tête hexagonale
- c Ecrou
- d Rondelle
- e Circlip

3. Volume de livraison

Prenez toutes les pièces de l'emballage et contrôlez leur intégralité.

- Scie circulaire à table
- Capot de protection de lame de scie (2)
- Poussoir (3)
- 2 lames de scie à garnissage en métal dur (4)
- Butée parallèle (7)
- Tuyau flexible d'aspiration (13)
- Butée transversale (14)
- Rail de butée (23)
- 4 pieds d'appui (29)
- 2 entretoises (30)
- 2 entretoises longitudinales (31)
- Clé à fourche (32)
- Clé (33)
- 4 pieds en caoutchouc (34)
- 2 pieds d'appui supplémentaires (35)
- 4 supports (36)
- 2 élargissements de la table (37)
- 8 vis à tête ronde (a)
- 24 vis à tête hexagonale (b)
- 20 x écrous 6 (c)
- 36 rondelles (d)
- 24 circlips (e)
- Mode d'emploi
- Consignes de sécurité

4. Utilisation conforme à l'affectation

La scie circulaire à table sert à scier en longueur et transversalement (uniquement avec butée transversale) des bois de tous genres en fonction de la taille de la machine. Les bois ronds de tous genres **ne doivent pas** être découpés.

La machine doit exclusivement être employée conformément à son affectation.

Chaque utilisation allant au-delà de cette affectation est considérée comme non conforme. Pour les dommages en résultant ou les blessures de tout genre, le producteur décline toute responsabilité et l'opérateur/l'exploitant est responsable.

Seules des lames appropriées (lames en métal dur ou chrome vanadium) à la machine peuvent être utilisées. Il est interdit d'utiliser des lames d'acier à coupe très rapide et des meules tronçonneuses de tous types.

Le respect des consignes de sécurité, du mode d'emploi et des remarques de service dans le mode d'emploi sont aussi partie intégrante de l'utilisation conforme à l'affectation.

Les personnes commandant la machine et en effectuant la maintenance doivent la connaître et avoir été instruites sur les différents risques possibles en découplant.

En outre, il faut strictement respecter les règlements de prévoyance contre les accidents. Il faut respecter toutes les autres règles des domaines de la médecine du travail et de la technique de sécurité.

Toute modification de la machine entraîne l'annulation de la responsabilité du producteur, aussi pour les dommages en découplant. Malgré l'emploi conforme à l'affectation, certains facteurs de risque résiduels ne peuvent être complètement supprimés. En raison de la construction et de la conception de la machine, les risques suivants peuvent apparaître :

- contact avec la lame de scie dans la zone de la scie n'étant pas recouverte.
- toucher la lame de scie en fonctionnement (blessure coupante).
- retour de pièces à usiner et de parties de celles-ci.
- ruptures de lame de scie.
- expulsion de pièces de métal dur défectueuses de la lame de scie.
- troubles de l'ouïe si vous n'employez pas de protection des oreilles.
- émissions nocives de poussière de bois en cas d'emploi de la scie dans des pièces fermées.

Veillez au fait que nos appareils, conformément au règlement, n'ont pas été conçus pour être utilisés dans un environnement professionnel, industriel ou

artisanal. Nous déclinons toute responsabilité si l'appareil venait à être utilisé professionnellement, artisanalement ou par des sociétés industrielles, tout comme pour toute activité équivalente.

5. Caractéristiques techniques

Moteur à courant alternatif	230V ~ 50 Hz
Puissance P	S1 1200 W S6 40%1500 W
Vitesse de rotation de marche à vide n_0	5700 tr/min
Lame de scie en métal dur	$\varnothing 250 \times \varnothing 30 \times \varnothing 2,8 \text{ mm}$
Nombre de dents	24
Taille de la table	630 x 445 mm
Élargissement de la table g/d	620 x 250 mm
Hauteur de coupe max.	73 mm / 90° 65 mm / 45°
Réglage en hauteur en continu	0 - 73 mm
Lame de scie pivotante en continu	0° - 45°
Raccordement d'aspiration	$\varnothing 35 \text{ mm}$
Poids	25 kg

Bruit et vibration

Les valeurs de bruit et de vibration ont été déterminées conformément à la norme EN 61029.

Niveau de pression acoustique L_{pA}	93,4 dB(A)
Imprécision K_{pA}	3 dB
Niveau de puissance acoustique L_{WA}	106,4 dB(A)
Imprécision K_{WA}	3 dB

Portez une protection acoustique.

L'exposition au bruit peut entraîner la perte de l'ouïe.

Les valeurs indiquées sont des valeurs d'émission et ne doivent donc pas représenter simultanément aussi des valeurs de poste de travail sûres. Bien qu'il y ait une corrélation entre le niveau d'émission et celui d'immission, on ne peut en déduire avec certitude si des mesures de précaution supplémentaires sont nécessaires ou non. Les facteurs pouvant influencer le niveau d'immission présent sur le moment au poste de travail comprennent la durée des effets, la sorte de salle de travail, les autres sources de bruit, etc. par ex. le nombre de machines et autres processus voisins. Les valeurs de poste de travail fiables peuvent aussi varier d'un pays à l'autre. Cette information est cependant destinée à rendre les

F

personnes utilisant l'outil capables de mieux estimer les risques et dangers.

Mode d'exploitation S6 40% : marche continue avec service discontinu (temps de marche 10 mn). Afin de ne pas faire chauffer le moteur de façon inadmissible, il faut le faire fonctionner pendant 40% du temps de marche à la puissance nominale et ensuite 60% du temps de marche sans charge.

6. Avant la mise en service

- Enlevez systématiquement la fiche de contact avant de régler l'appareil.
- Déballez la scie circulaire à table et contrôlez si elle n'a pas été éventuellement endommagée par le transport.
- Avant la mise en service, tous les recouvrements et dispositifs de sécurité doivent être montés dans les règles de l'art.
- La lame de scie doit pouvoir tourner sans obstacle.
- Dans le cas de bois ayant déjà été traité, veillez aux corps étrangers, comme par ex. les clous ou vis, etc.
- Avant d'actionner l'interrupteur Marche/Arrêt, assurez-vous que la lame de scie est correctement montée et que les pièces amovibles le sont sans obstacle.
- Assurez-vous, avant de connecter la machine, que les données se trouvant sur la plaque de signalisation correspondent bien aux données du réseau.

6.1 Montage

Attention ! Retirez la fiche secteur avant tout travail de maintenance, de changement d'équipement et de montage de la scie circulaire.

6.1.1 Montage du support (fig. 3 - 5)

- Retournez la scie circulaire à table et posez-la sur le sol.
- Vissez les quatre pieds d'appui (29) à la machine de manière que les deux pieds d'appui (29) qui ont 2 perçages sur la face inférieure, soient dirigés avec les perçages tournés vers le dos de la machine.
- Vissez à présent les entretoises longitudinales (31) et les entretoises transversales (30) sans serrer aux pieds de fixation (29). **Attention** : Les barres les plus longues doivent être utilisées latéralement.
- Ensuite, serrez à fond toutes les vis et tous les écrous du châssis.

- Vissez les pieds d'appui (29) supplémentaires sur les pieds d'appui (35) arrière de sorte qu'ils soient tournés vers la face arrière de la machine.
- Enfichez à présent les 4 pieds en caoutchouc (34) sur la face inférieure des pieds d'appui (29).

6.1.2 Montage de l'élargissement de la table (fig. A-B)

- Fixez les élargissements de la table (37) avec les boulons hexagonaux (b), les rondelles (d) et circlips (e) sans serrer sur la table de menuisier (1) (fig. A) **Attention** : Les deux élargissements de la table sont marqués d'un A et d'un B. Montez l'élargissement de la table A sur le côté gauche et l'élargissement de la table B sur le côté droit.
- Vissez les supports (36) sur le boîtier de la scie circulaire à table et sur les élargissements de la table (37) sans serrer (fig. B).
- Alignez horizontalement les élargissements de table (37) avec la table de menuisier.
- Ensuite, vissez à fond toutes les vis.

6.2 Montage / démontage du capot de protection de lame (fig. 6-7)

- Placez le capot de protection de la lame de scie (2) sur le coin à refendre (5). Appuyez sur le bouton (15) ce faisant de façon que le boulon de fixation du capot de protection de lame de scie glisse dans la rainure (18) du coin à refendre. Relâchez le bouton (15) et contrôlez si le capot de protection de lame de scie (2) tient correctement.
- Fixez le tuyau flexible d'aspiration (13) sur l'adaptateur (16) et sur la tubulure d'aspiration du capot de protection de la lame (2).
- Il faut raccorder un système d'aspiration adéquat à la sortie de l'adaptateur d'aspiration (16).
- Le démontage doit être effectué dans l'ordre inverse.

Attention!

Le capot de protection de lame (2) doit être baissé sur l'objet à scier avant de commencer le sciage.

6.3 Remplacer l'insertion de table (fig. 7)

- En cas d'usure ou d'endommagement, il faut remplacer l'insertion de table, sinon il y a un plus grand risque de blessure.
- Retirez le capot de protection de lame de scie (2) (cf. aussi le point 6.2)
- Retirez les 2 boulons à tête fraisée (17).
- Retirez l'insertion de table détériorée par l'usure (6).
- Le montage de la nouvelle insertion de table est effectué dans l'ordre inverse des étapes

6.4 Montage/remplacement de la lame de scie (fig. 8)

- **Attention ! Tirez la fiche de contact.**
- Retirez l'insertion de table en desserrant les deux boulons à tête conique (cf. 6.3)
- Desserrez l'écrou en plaçant une clé (33) sur l'écrou et une autre clé à fourche (32) sur l'arbre du moteur pour contrecarrer.
Attention ! Tournez l'écrou dans le sens de rotation de la lame de scie.
- Retirez la bride extérieure et retirez l'ancienne lame de scie de biais vers le bas de la bride intérieure.
- Avant le montage de la nouvelle lame de scie, les brides de lame de scie doivent être consciencieusement nettoyées
- Placez la nouvelle lame de scie en procédant dans l'ordre inverse et serrez à fond **Attention ! Respectez le sens de la course, le biais de coupe des dents doit pointer dans le sens du mouvement, c.à.d. vers l'avant (cf. flèche sur le capot de protection de lame)**
- Remontez le capot de protection de lame de scie (2) et paramétrez (voir 6.2.)
- Avant de travailler à nouveau avec la scie, il faut contrôler le bon fonctionnement des dispositifs de protection.

6.5 Réglez le coin à refendre (fig. 8-9)

- **Attention ! Tirez la fiche de contact**
- Réglez la lame (4) sur la profondeur de coupe max., amenez-la en position 0° puis arrêtez-la.
- Démontez le capot de protection de lame (cf. 6.2.)
- Faites sortir l'insertion de table (6) (cf. 6.3)
- Desserrez les vis de fixation (19).

6.5.1. Réglage pour des coupes maximales (fig. 7-9)

- Poussez le coin à refendre (5) vers le haut jusqu'à ce que l'écart entre la table de sciage (1) et le bord supérieur du coin à refendre (5) soit au maximum 10 cm.
- L'écart entre la lame de scie (4) et le coin à refendre (5) doit s'élever à 3-5 mm.
- Resserrez les vis (19) à fond et montez l'insertion de table (6) (fig. 7).

7. Commande

7.1. Interrupteur Marche/Arrêt (fig. 10)

- En appuyant sur la touche "I", la scie peut être mise en circuit. Avant le début du sciage, patientez jusqu'à ce que la lame ait atteint sa vitesse de rotation maximale.
- Pour remettre la scie hors circuit, appuyez sur la touche rouge "0".

7.2. Profondeur de coupe (fig. 10)

En tournant la manivelle (8), vous pouvez régler la lame de scie (4) sur la profondeur de coupe souhaitée.

Dans le sens contraire de celui des aiguilles d'une montre: profondeur de coupe plus importante

dans le sens des aiguilles d'une montre: petite profondeur de coupe

7.3. Butée parallèle

7.3.1. Hauteur de butée (fig. 11-14)

- La butée parallèle (7) livrée avec les fournitures comprend deux surfaces de guidages de hauteurs différentes.
- En fonction de l'épaisseur des matériaux à découper, le rail de butée (23) devant être employé est celui destiné au matériau épais comme en figure 12 ou pour matériau mince comme en fig. 11.
- Pour commuter le rail de butée (23) sur la surface de guidage basse, il faut desserrer les deux vis moletées (26) afin de défaire le rail de butée (23) du support (24).
- Retirez les deux vis moletées (26) par la fente (27) dans le rail de butée (23) et les remettre dans l'autre fente (25).
- Remontez le rail de butée (23) sur le support (24).
- La commutation sur la grande surface de guidage doit être réalisée analogiquement.

7.3.2. Largeur de coupe

- Il faut utiliser la butée parallèle (7) pour découper des pièces de bois dans le sens de la longueur.
- La butée parallèle (7) peut être montée sur les deux côtés de la table de sciage (1).
- La butée parallèle (7) doit être montée sur le barre de guidage (28) de la table de sciage (1).
- A l'aide de l'échelle (22) sur la barre de guidage (28), la butée parallèle (7) peut être réglée sur la cote souhaitée.
- L'échelle (22) a une double inscription. Utilisez l'échelle dont l'inscription convient en fonction de la surface de guidage du rail de butée (23) que

F

vous utilisez (basse ou haute) (figure 15).

- En appuyant sur le levier excentrique (12), la butée parallèle peut être fixée dans la position souhaitée.

7.3.3. Réglez la longueur de butée (fig. 16)

- Pour éviter le blocage de l'objet à couper, il faut glisser le rail de butée (23) en longueur.
- Règle générale : l'extrémité arrière de la butée bute contre une ligne imaginaire qui commence à peu près au milieu de la lame de scie et s'étend vers l'arrière à 45°.
- Régler la largeur de coupe nécessaire - Desserrez les vis moletées (26) et avancez le rail de butée (23) jusqu'à ce qu'il touche la ligne imaginaire de 45°.
- Resserrez les vis moletées (26).

7.4 Butée transversale (fig. 17)

- Poussez la butée transversale (14) dans la rainure (21) de la table de menuisier.
- Desserrez la vis moletée (20).
- Faites tourner la butée transversale (14) jusqu'à ce que la flèche montre l'angle souhaité.
- Resserrez la vis moletée (20) à fond.
- Lors de la coupe de pièces importantes, on peut rallonger la butée transversale (14) avec le rail de butée (23) de la butée parallèle (7).

Attention !

- Ne poussez pas le rail de butée (23) trop loin en direction de la lame de scie.
- L'écart entre le rail de butée (23) et la lame de scie (4) doit s'élever à env. 2 cm.

7.5. Réglage de l'angle (fig. 10)

- Desserrez la poignée de blocage (9)
- En tournant la poignée (10), l'équerre souhaitée peut être réglée sur l'échelle.
- Bloquez la poignée de blocage (9) dans le réglage d'angle désiré.

8. Fonctionnement**Attention!!**

- Après chaque nouveau réglage, nous vous recommandons d'effectuer une coupe d'essai pour vérifier les cotes réglées.
- Après avoir mis la scie en circuit, attendez que la lame de scie ait atteint sa vitesse de rotation maximale avant d'effectuer la coupe.
- Attention en entaillant !

8.1. Exécuter des coupes longitudinales (fig. 18)

La pièce à usiner est coupée en longueur. On appuie une arête de la pièce à usiner contre la butée

parallèle (7), alors que le côté plan se trouve sur la table de menuisier (1). Le capot de protection de lame de scie (2) doit toujours être baissé sur la pièce à usiner. La position de travail de la coupe longitudinale ne doit jamais se trouver sur une ligne avec la ligne de coupe.

- Réglez la butée parallèle (7) conformément à la hauteur de pièce à usiner et de la largeur désirée. (cf. 7.3.)
- Mettez la scie en circuit
- Posez les mains avec les doigts à plat sur la pièce à usiner et poussez la pièce à usiner le long de la butée parallèle (7) dans la lame de scie (4).
- Guidage latéral avec la main gauche ou droite (en fonction de la position de la butée parallèle) uniquement jusqu'à l'arête avant du capot de protection de lame de scie.
- Poussez toujours la pièce à découper jusqu'à l'extrémité du coin à refendre (5).
- Les chutes de coupeuse restent sur la table de menuisier (1) jusqu'à ce que la lame de la scie (4) se trouve à nouveau en position de repos.
- Bloquez les pièces longues pour les empêcher de basculer à la fin de la coupe! (P. ex. supports de déroulage, etc.)

8.1.1 Coupe de pièces étroites (fig. 19)

- Les coupes longitudinales de pièces à usiner ayant une largeur inférieure à 120 mm doivent **absolument** être réalisées à l'aide d'un poussoir (3). Le poussoir est compris dans la livraison
- **Remplacez immédiatement tout poussoir usé ou détérioré.**

8.1.2 Découper des pièces à usiner très étroites (fig. 20)

- Pour couper des pièces à usiner très étroites ayant une largeur de 30 mm ou moins, il faut absolument utiliser un bois poussoir.
- Ce faisant, privilégiez la surface de guidage la plus basse de la butée parallèle.
- **Bois poussoir non compris dans la livraison ! (Disponible dans le commerce spécialisé) Remplacez à temps tout bois poussoir usé.**

8.2 Effectuer des coupes en biseau (fig. 10/21)

- La coupe en biseau est principalement effectuée en utilisant la butée parallèle (7).
- Réglez la lame de scie (4) sur l'angle souhaité. (cf. 7.5)
- Réglez la butée parallèle (7) en fonction de la largeur et de la hauteur de la pièce à usiner (voir 7.3)
- Effectuez la coupe selon la largeur de la pièce à usiner (cf. 8.1, 8.1.1 et 8.1.2)

8.3 Réalisation de coupes transversales (fig. 22)

- Poussez la butée transversale (14) dans l'une des deux rainures (21) de la table de menuisier et régler sur la cote d'angle souhaitée. (cf. fig. 7.4.) S'il faut régler la lame de scie (4) penchée en plus, il faut alors utiliser la rainure (21) qui ne doit pas rentrer en contact avec votre main, ni la butée transversale avec le capot de protection de lame de scie.
- Pressez fermement la pièce contre la butée transversale (14).
- Mettez la scie en circuit.
- Poussez la butée transversale (14) et la pièce à usiner en direction de la lame de scie pour réaliser la coupe.
- **Attention:**
Vous devez toujours bien tenir la pièce à usiner et ne jamais scier une pièce à usiner non calée.
- Poussez toujours la butée transversale (14) jusqu'à ce que la pièce à usiner soit complètement divisée.
- Mettez la scie à nouveau hors service.

Enlevez les sciures de bois uniquement lorsque la lame est à l'arrêt complet.

9. Remplacement de la ligne de raccordement réseau

Si la ligne de raccordement réseau de cet appareil est endommagée, il faut la faire remplacer par le producteur ou son service après-vente ou par une personne qualifiée afin d'éviter tout risque.

10. Nettoyage, maintenance et commande de pièces de rechange

Retirez la fiche de contact avant tous travaux de nettoyage.

10.1 Nettoyage

- Maintenez les dispositifs de protection, les fentes à air et le carter de moteur aussi propres (sans poussière) que possible. Frottez l'appareil avec un chiffon propre ou soufflez dessus avec de l'air comprimé à basse pression.
- Nous recommandons de nettoyer l'appareil directement après chaque utilisation.
- Nettoyez l'appareil régulièrement à l'aide d'un chiffon humide et un peu de savon. N'utilisez aucun produit de nettoyage ni détergent ; ils pourraient endommager les pièces en matières

plastiques de l'appareil. Veillez à ce qu'aucune eau n'entre à l'intérieur de l'appareil.

10.2 Brosses à charbon

Si les brosses à charbon font trop d'étincelles, faites-les contrôler par des spécialistes en électricité. Attention ! Seul un(e) spécialiste électricien(ne) est autorisé à remplacer les brosses à charbon.

10.3 Maintenance

Aucune pièce à l'intérieur de l'appareil n'a besoin de maintenance.

10.4 Commande de pièces de rechange

Veillez indiquer ce qui suit pour toute commande de pièces de rechange ;

- Type de l'appareil
- Numéro d'article de l'appareil
- Numéro d'identification de l'appareil:
- Numéro de la pièce de rechange requise

Vous trouverez les prix et informations actuelles à l'adresse www.isc-gmbh.info

11. Mise au rebut et recyclage

L'appareil se trouve dans un emballage permettant d'éviter les dommages dus au transport. Cet emballage est une matière première et peut donc être réutilisé ultérieurement ou être réintroduite dans le circuit des matières premières. L'appareil et ses accessoires sont en matériaux divers, comme par ex. des métaux et matières plastiques. Éliminez les composants défectueux dans les systèmes d'élimination des déchets spéciaux. Renseignez-vous dans un commerce spécialisé ou auprès de l'administration de votre commune !

S

Innehållsförteckning

1. Säkerhetsanvisningar
2. Beskrivning av maskinen
3. Leveransomfattning
4. Ändamålsenlig användning
5. Tekniska data
6. Innan du använder maskinen
7. Använda maskinen
8. Drift
9. Byta ut nätkabeln
10. Rengöring, underhåll och reservdelsbeställning
11. Skrotning och återvinning

⚠ Obs!

Innan maskinerna kan användas måste särskilda säkerhetsanvisningar beaktas för att förhindra olyckor och skador. Läs därför noggrant igenom denna bruksanvisning och dessa säkerhetsanvisningar. Förvara den på ett säkert ställe så att du alltid kan hitta önskad information. Om maskinen ska överlätas till andra personer måste även denna bruksanvisning och dessa säkerhetsanvisningar medfölja. Vi övertar inget ansvar för olyckor eller skador som har uppstått om denna bruksanvisning eller dessa säkerhetsanvisningar åsidosätts.

1. Säkerhetsanvisningar

Gällande säkerhetsanvisningar finns i det bifogade häftet.

⚠ VARNING!

Läs igenom alla säkerhetsanvisningar och instruktioner. Om säkerhetsanvisningarna eller instruktionerna inte beaktas på avsett vis finns det risk för elektriska slag, brand och/eller allvarliga personskador.

Spara på alla säkerhetsanvisningar och instruktioner för framtida bruk.

2. Beskrivning av maskinen

1. Sågbord
2. Skydd till sågklinga
3. Påskjutare
4. Sågklinga
5. Klyvkniv
6. Sågplatta
7. Klyvanhåll
8. Vev
9. Spärrhandtag
10. Handtag för vinkelinställning
11. Strömbrytare
12. Excenterspak
13. Spånsugslang
14. Geringsanhåll
15. Snabbspärr för skydd till sågklinga
16. Utsugningsadapter
17. Skruv med försänkt huvud (sågplatta)
18. Spår (klyvkniv)
19. Skruvar (klyvkniv)
20. Räfflad skruv (geringsanhåll)
21. Spår (sågbord)
22. Skala
23. Anslagslist
24. Hållare

25. Skåra
26. Räfflad skruv
27. Skåra
28. Styrskena
29. Stativben
30. Tvärbalkar
31. Längsbalkar
32. Gaffelnyckel
33. Nyckel
34. Gummifötter
35. Extra stativben
36. Stödarmar
37. Bordsbreddningsdelar

Monteringsmaterial:

- a Skruv med rund skalle
- b Sexkantskruv
- c Mutter
- d Distansbricka
- e Låsring

3. Leveransomfattning

Ta ut alla delar ur förpackningen och kontrollera att allt är komplett.

- Bordscirkelsåg
- Skydd till sågklinga (2)
- Påskjutare (3)
- 2 st hårdmetallsågklingor (4)
- Klyvanhåll (7)
- Spånsugslang (13)
- Geringsanhåll (14)
- Anslagslist (23)
- 4 st stativben (29)
- 2 st tvärbalkar (30)
- 2 st längsbalkar (31)
- Gaffelnyckel (32)
- Nyckel (33)
- 4 st gummifötter (34)
- 2 st extra stativben (35)
- 4 st stödarmar (36)
- 2 st bordsbreddningsdelar (37)
- 8 st skruvar med rund skalle (a)
- 24 st sexkantskruvar (b)
- 20 st muttrar (c)
- 36 st distansbrickor (d)
- 24 st låsringar (e)
- Bruksanvisning
- Säkerhetsanvisningar

4. Ändamålsenlig användning

Bordscirkelsågen är avsedd för längs- och tvärsågning (endast med geringsanhåll) av olika slags virke med hänsyn till maskinens storlek. Rundvirke av olika slag får **inte** sågas.

Maskinen får endast användas till sitt avsedda ändamål.

Användningar som sträcker sig utöver detta användningsområde är ej ändamålsenliga. För materialskador eller personskador som resulterar av sådan användning ansvarar användaren/operatören själv. Tillverkaren övertar inget ansvar. Endast passande sågklingor (HM- eller CV-sågklingor) får användas till denna maskin. Det är förbjudet att använda olika slags HSS-sågklingor eller delningsklingor.

Till utrustningens ändamålsenliga användning hör också att säkerhetsanvisningarna samt monteringsanvisningarna och driftanvisningar i bruksanvisningen beaktas.

Personer som använder och underhåller maskinen måste känna till utrustningens funktioner och ha instruerats om eventuella faror.

Dessutom ska gällande arbetarskyddsföreskrifter följas exakt. Övriga allmänna regler för arbetsmedicinska och säkerhetstekniska områden ska även beaktas.

Om maskinen ändras leder detta till att tillverkarens ansvar för därutav resulterande skador upphör att gälla. Trots ändamålsenlig användning kan särskilda resterande riskfaktorer inte uteslutas helt. På grund av maskinens konstruktion och sammansättning kan följande faror uppstå under drift:

- Risk för skador om personer rör vid sågklingan inom ej skyddat sågningsområde.
- Risk för skärskador vid ingrepp i den roterande sågklingan.
- Risk för att arbetsstycken eller delar slår tillbaka.
- Risk för att sågklingan bryts sönder.
- Risk för att defekta hårdmetalldelar slungas ut från sågklingan.
- Risk för hörselskador vid otillräckligt bullerskydd.
- Risk för hälsofarliga emissioner av trädamm vid användning inom slutna utrymmen.

Tänk på att våra produkter endast får användas till ändamålsenligt syfte och inte har konstruerats för yrkesmässig, hantverksmässig eller industriell användning. Vi ger därför ingen garanti om maskinen används inom yrkesmässiga, hantverksmässiga eller industriella verksamheter eller vid liknande aktiviteter.

5. Tekniska data

Växelströmsmotor	230 V ~ 50Hz
Effekt P	S1 1 200 W S6 40 % 1 500 W
Tomgångsvarvtal n_0	5 700 min ⁻¹
Hårdmetallsågklinga	Ø 250 x Ø 30 x Ø 2,8 mm
Antal tänder	24
Bordets storlek	630 x 445 mm
Bordsbreddningsdel L/R	620 x 250 mm
Såghöjd max.	73 mm / 90° 65 mm / 45°
Steglös höjdställning	0 - 73 mm
Steglöst svängbar sågklinga	0° - 45°
Uttag för spånutsugning	Ø 35 mm
Vikt	25 kg

Buller och vibration

Buller- och vibrationsvärden har bestämts enligt EN 61029.

Ljudtrycksnivå L_{pA}	93,4 dB(A)
Osäkerhet K_{pA}	3 dB
Ljudeffektnivå L_{WA}	106,4 dB(A)
Osäkerhet K_{WA}	3 dB

Bär hörselskydd.

Buller kan leda till att hörseln förstörs.

Angivna värden är emissionsvärden och måste därför inte tvunget motsvara säkra arbetsplatsvärden. Även om det finns ett samband mellan emissions- och immissionsnivåer, är det inte möjligt att utifrån dessa värden härleda om ytterligare försiktighetsåtgärder är nödvändiga eller ej. Faktorer som kan påverka den aktuella immissionsnivån vid arbetsplatsen kan t ex vara hur lång tid som inverkan föreligger, arbetsrummets form, andra bullerkällor osv, t ex antal maskiner och andra angränsande arbetsprocesser. Tillförlitliga arbetsplatsvärden kan även variera från land till land. Denna information syftar dock till att hjälpa användaren att bättre uppskatta vilka faror och risker som föreligger.

Driftslag S6 40 %: Kontinuerlig drift med intermittent belastning (arbetscykel 10 min). För att undvika att motorn värms upp till otillåtet höga temperaturer, får motorn köra med angiven nominell effekt 40 % av arbetscykeln, och därefter 60 % av arbetscykeln utan belastning.

6. Innan du använder maskinen

- Dra alltid ut stickkontakten innan du gör några inställningar på maskinen.
- Packa upp bordscirkelsågen och kontrollera om den ev. har skadats i transporten.
- Innan maskinen tas i drift måste alla skydd och säkerhetsanordningar ha monterats på avsett vis.
- Sågklingan måste kunna rotera fritt.
- Var uppmärksam på främmande föremål, t ex spik eller skruv, om virket som ska sågas redan har bearbetats.
- Innan du slår på maskinen med strömbrytaren måste du övertyga dig om att sågklingan är rätt monterad och att de rörliga delarna inte klämmer.
- Övertyga dig om att uppgifterna på typskylten stämmer överens med nätets data innan du ansluter maskinen till vägguttaget.

6.1 Montera maskinen

Obs! Dra alltid ut stickkontakten om du ska underhålla, bestycka eller ställa in cirkelsågen.

6.1.1 Montera understället (bild 3 - 5)

- Vrid runt bordscirkelsågen och lägg den på golvet.
- Skruva fast de fyra stativbenen (29) på maskinen så att de två borrhålen som finns på undersidan av de båda stativbenen (29) pekar mot baksidan av maskinen.
- Skruva sedan fast länbgsbalkarna (31) och tvärbalkarna (30) löst på stativbenen (29). **Obs!** De längre balkarna måste användas på sidan.
- Dra sedan åt alla skruvar och muttrar i golvstativet.
- Skruva fast de extra stativbenen (35) på de bakre stativbenen (29) så att de pekar mot maskinens baksida.
- Sätt sedan de fyra gummifötterna (34) på undersidan av stativbenen (29).

6.1.2 Montera bordsbreddningsdelen (bild A-B)

- Montera bordsbreddningsdelarna (37) löst på sågbordet (1) med sexkantskruvar (b), distansbrickor (d) och låsringar (e) (bild A). **Obs!** De båda bordsbreddningsdelarna är markerade med A och B. Montera bordsbreddningsdel A på vänster och bordsbreddningsdel B på höger sida.
- Skruva fast stödarmarna (36) löst vid bordscirkelsågen och bordsbreddningsdelarna (37) (bild B).
- Justera in bordsbreddningsdelarna (37) till samma plan som sågbordet.
- Dra därefter åt samtliga skruvar.

6.2 Montera / demontera skydd till sågklingan (bild 6-7)

- Sätt skyddet till sågklingan (2) på spaltkniven (5). Tryck in knoppen (15) så att spärrstiftet till skyddet glider in i spåret (18) i klyvkniven. Släpp knoppen (15) och kontrollera att skyddet till sågklingan (2) sitter fast.
- Anslut spånsugslangen (13) till utsugningsadaptorn (16) och till skyddets (2) utsugningsrör.
- Anslut en lämplig spånsug vid utsugningsadaptorns (16) utgång.
- Demontera i omvänd ordningsföljd.

Obs!

Innan du börjar såga måste skyddet till sågklingan (2) sänkas ned mot arbetsstycket.

6.3 Byta ut sågplattan (bild 7)

- Byt ut sågplattan om den är sliten eller skadad eftersom det annars finns risk för personskador.
- Ta av skyddet till sågklingan (2) (se även punkt 6.2).
- Ta bort de två försänkta skruvarna (17).
- Ta ut den slitna sågplattan (6).
- Montera den nya sågplattan i omvänd ordningsföljd.

6.4 Montera / byta sågklingan (bild 8)

- **Obs! Dra ut stickkontakten.**
- Lossa på de två försänkta skruvarna och ta sedan ut sågplattan (se 6.3).
- Lossa på muttern genom att vrida med en nyckel (strl. 33) vid muttern och hålla emot med en gaffelnyckel (strl. 32) vid motoraxeln. **Obs!** Vrid muttern i sågklingans rotationsriktning.
- Ta av den yttre flänsen och dra sedan av den gamla klingan från den inre flänsen i en rörelse snett nedåt.
- Rengör sågklingans fläns noggrant innan du monterar den nya sågklingan.
- Sätt in den nya sågklingan i omvänd ordningsföljd och dra sedan åt.
- **Obs! Beakta rotationsriktningen. Tändernas sågvinkel måste vara i rotationsriktningen, dvs. framåt (se pilen på skyddet).**
- Montera tillbaka skyddet till sågklingan (2) och justera det därefter (se 6.2).
- Kontrollera att alla skyddsanordningar är funktionsdugliga innan du använder sågen igen.

S

6.5 Ställa in klyvkniven (bild 8-9)

- **Obs! Dra ut stickkontakten.**
- Ställ in sågklingen (4) på maximalt sågdjup och i läget 0° samt spärra därefter.
- Demontera skyddet till sågklingen (se 6.2).
- Ta ut sågplattan (6) (se 6.3).
- Lossa på fästskruvarna (19).

6.5.1. Inställning för maximal sågning (bild 7-9)

- Skjut klyvkniven (5) uppåt tills avståndet mellan sågbordet (1) och klyvknivens ovkant (5) uppgår till ca 10 cm.
- Avståndet mellan sågklingen (4) och klyvkniven (5) bör uppgå till 3-5 mm.
- Dra åt skruvarna (19) på nytt och montera sedan sågplattan (6) (bild 7).

7. Använda maskinen**7.1. Strömbrytare (bild 10)**

- Tryck på den gröna knappen "I" för att slå på sågen. Vänta tills sågklingen har nått sitt maximala varvtal innan du börjar såga.
- Tryck på den röda knappen "O" för att slå ifrån sågen på nytt.

7.2. Sågdjup (bild 10)

Vrid på handhjulet (8) för att ställa in sågklingen (4) på avsett sågdjup.

Motsols: större sågdjup

Medsols: mindre sågdjup

7.3. Klyvanhåll**7.3.1. Anhållshöjd (bild 11-14)**

- Det bifogade klyvanhållet (7) har två olika höga styrningsytor.
- Beroende på tjockleken i materialet som ska sågas, måste anslagslisten (23) som visas i bild 12 användas för tjockt material och listen i bild 11 användas för tunt material.
- För att ändra anslagslisten (23) till den lägre styrningsytan måste de båda räfflade skruvarna (26) lossas för att anslagslisten (23) ska kunna tas av från hållaren (24).
- Ta ut de båda räfflade skruvarna (26) genom det ena spåret (27) i anhållslisten (23) och sätt sedan in dem i det andra spåret (25).
- Montera anhållslisten (23) på hållaren (24) på nytt.
- Ställ in till den övre styrningsytan på samma sätt.

7.3.2. Sågbredd

- Använd klyvanhållet (7) vid längssågning av virke.
- Klyvanhållet (7) kan monteras på båda sidorna av sågbordet (1).
- Sätt in klyvanhållet (7) i sågbordets (1) styrskåra (28).
- Ställ in klyvanhållet (7) på avsett mått med hjälp av skalan (22) på styrskenan (28).
- Skalan (22) har dubbel gradering. Välj skala beroende på om du använder den övre eller den lägre styrningsytan på anslagslisten (23) (bild 15).
- Tryck ned excenterspaken (12) för att klämma fast klyvanhållet i avsett läge.

7.3.3. Ställa in anhållslängd (bild 16)

- För att undvika att arbetsstycket kläms fast kan anslagslisten (23) förskjutas i längdled.
- Tumregel: Den bakre delen av anhållet ligger emot en teoretisk linje som börjar ungefär i sågklingans mitt och löper bakåt under 45°.
- Ställ in den erforderliga sågbredden - Lossa på de räfflade skruvarna (26) och förskjut anhållslisten (23) så långt tills den teoretiska 45°-linjen rörs vid.
- Dra åt de räfflade skruvarna (26) på nytt.

7.4 Geringsanhåll (bild 17)

- Skjut in geringsanhållet (14) i sågbordets spår (21).
- Lossa på den räfflade skruven (20).
- Vrid på geringsanhållet (14) tills pilen står på avsett vinkelmått.
- Dra åt den räfflade skruven (20) på nytt.
- När du sågar större virkesstycken kan geringsanhållet (14) förlängas med anslagslisten (23) i klyvanhållet (7).

Obs!

- Skjut inte anslagslisten (23) för långt mot sågklingen.
- Avståndet mellan anslagslisten (23) och sågklingen (4) bör uppgå till ca 2 cm.

7.5. Ställa in vinkeln (bild 10)

- Lossa på spärrhandtaget (9).
- Vrid runt handtaget (10) för att ställa in önskat vinkelmått på skalan.
- Spärra spärrhandtaget (9) i önskat vinkelläge.

8. Drift

Obs!

- Efter varje ny inställning rekommenderar vi att du gör en provsågning för att kontrollera att måtten som har ställts in verkligen stämmer.
- Efter att du har slagit på sågen måste du vänta tills sågklingan har nått sitt maximala varvtal innan du börjar såga.
- Var försiktig vid insågning!

8.1. Utföra längssågning (bild 18)

Vid längssågning sågas ett arbetsstycke igenom i hela sin längd. Tryck arbetsstyckets ena kant mot klyvanhållet (7) medan den platta sidan ligger på sågbordet (1). Skyddet (2) till sågklingan måste alltid vara sänkt över arbetsstycket. Vid längssågning får du aldrig stå i linje med sågriktningen.

- Ställ in klyvanhållet (7) med hänsyn till arbetsstyckets höjd och den avsedda bredden (se 7.3).
- Slå på sågen.
- Håll med handflatorna med fingrarna stängda på arbetsstycket och skjut arbetsstycket längs med klyvanhållet (7) och vidare in i sågklingan (4).
- Styr i sidled med vänster eller höger hand (beroende på var klyvanhållet är placerat) fram till skyddskåpans framkant.
- Skjut alltid igenom hela arbetsstycket fram till klyvknivens (5) slut.
- Låt virkesavfallet ligga kvar på sågbordet (1) tills sågklingan (4) har stannat helt.
- Spänn fast långa arbetsstycken för att förhindra att de tippar vid slutet av sågningen (t ex rullstativ eller liknande)

8.1.1 Såga smala arbetsstycken (bild 19)

- Om arbetsstycken som är smalare än 120 mm ska sågas på längden måste en påskjutare (3) **tvunget** användas. En påskjutare ingår i leveransen.
- **Byt genast ut påskjutaren om den är sliten eller skadad.**

8.1.2 Såga mycket smala arbetsstycken (bild 20)

- Om mycket smala arbetsstycken, dvs med en bredd under 30 mm, ska sågas på längden måste en skjutplatta tvunget användas
- Välj helst klyvanhållets lägre styringsyta.
- **Skjutplattan ingår inte i leveransen! (Kan erhållas i din specialbutik) Byt ut skjutplattan om den är sliten.**

8.2 Utföra snedsågning (bild 10/21)

- Använd alltid klyvanhållet (7) när du utför snedsågningar.
- Ställ sågklingan (4) på avsett vinkelmått (se 7.5).
- Ställ in klyvanhållet (7) beroende på arbetsstyckets bredd och höjd (se 7.3).
- Utför sågningen med hänsyn till arbetsstyckets bredd (se 8.1, 8.1.1 och 8.1.2).

8.3 Utföra kapsågning (bild 22)

- Skjut in geringsanhållet (14) i ett av sågbordets båda spår (21) och ställ sedan in det på avsett vinkelmått (se 7.4). Om sågklingan (4) dessutom ska snedställas, måste samma spår (21) användas som ska förhindra att din hand och geringsanhållet kommer i kontakt med skyddet till sågklingan
- Tryck arbetsstycket ordentligt mot geringsanhållet (14).
- Slå på sågen.
- Skjut geringsanhållet (14) och arbetsstycket mot sågklingan för att utföra sågningen.
- **Varning:**
Håll alltid fast arbetsstycket som förs framåt, inte den del som ska sågas av.
- Skjut alltid geringsanhållet (14) så långt framåt tills arbetsstycket har sågats igenom helt.
- Slå ifrån sågen på nytt.

Ta inte bort virkesavfallet förrän sågklingan har stannat helt.

9. Byta ut nätkabeln

Om nätkabeln till denna maskin har skadats måste den bytas ut av tillverkaren, kundtjänst eller av en annan person med liknande behörighet eftersom det annars finns risk för personskador.

S**10. Rengöring, underhåll och reservdelsbeställning**

Dra alltid ut stickkontakten inför alla rengöringsarbeten.

10.1 Rengöring

- Håll skyddsanordningarna, ventilationsöppningarna och motorkåpan i så damm- och smutsfritt skick som möjligt. Torka av maskinen med en ren duk eller blås av den med tryckluft med svagt tryck.
- Vi rekommenderar att du rengör maskinen efter varje användningstillfälle.
- Rengör maskinen med jämna mellanrum med en fuktig duk och en aning såpa. Använd inga rengörings- eller lösningsmedel. Dessa kan skada maskinens plastdelar. Se till att inga vätskor tränger in i maskinens inre.

10.2 Kolborstar

Vid överdriven gnistbildning måste du låta en behörig elinstallatör kontrollera kolborstarna. Obs! Kolborstarna får endast bytas ut av en behörig elinstallatör.

10.3 Underhåll

I maskinens inre finns inga delar som kräver underhåll.

10.4 Reservdelsbeställning

Ange följande uppgifter när du beställer reservdelar:

- Produkttyp
- Produktens artikelnummer
- Produktens ID-nr.
- Reservdelsnumret för reservdelen

Aktuella priser och ytterligare information finns på www.isc-gmbh.info

11. Skrotning och återvinning

Maskinen ligger i en förpackning som fungerar som skydd mot transportskador. Denna förpackning består av olika material som kan återvinnas. Lämna in förpackningen till ett samlingsställe för återvinning. Maskinen och dess tillbehör består av olika material som t ex metaller och plaster. Lämna in defekta komponenter till ett godkänt samlingsställe i din kommun. Hör efter med din kommun eller med försäljaren i din specialbutik.

Sadržaj

1. Sigurnosne napomene
2. Opis uređaja
3. Sadržaj isporuke
4. Namjenska uporaba
5. Tehnički podaci
6. Prije puštanja u pogon
7. Rukovanje
8. Pogon
9. Zamjena mrežnog kabela
10. Čišćenje, održavanje i naručivanje rezervnih dijelova
11. Zbrinjavanje i recikliranje

**HR/
BIH**

⚠ Pozor!

Kod korištenja uređaja morate se pridržavati sigurnosnih propisa kako biste spriječili ozljeđivanja i štete. Zbog toga pažljivo pročitajte ove upute za uporabu / sigurnosne napomene. Dobro ih sačuvajte tako da Vam informacije u svako doba budu na raspolaganju. Ako biste ovaj uređaj trebali predati drugim osobama, molimo da im prosljedite i ove upute za uporabu. Za štete koje bi nastale zbog nepridržavanja ovih uputa za uporabu i sigurnosnih napomena ne preuzimamo jamstvo.

1. Sigurnosne napomene

Odgovarajuće sigurnosne napomene pronaći ćete u priloženoj knjižici.

⚠ UPOZORENJE

Pročitajte sve sigurnosne napomene i upute.

Nepridržavanje sigurnosnih napomena i uputa može imati za posljedicu električni udar, požar i/ili teške povrede.

Sačuvajte sve sigurnosne napomene i upute za ubuduće.

2. Opis uređaja

- 1 Stol pile
- 2 Zaštita lista pile
- 3 Komad za guranje
- 4 List pile
- 5 Klin za cijepanje
- 6 Stolni umetak
- 7 Paralelni graničnik
- 8 Ručica
- 9 Ručka za fiksiranje
- 10 Ručka za podešavanje kuta
- 11 Sklopka za uključivanje/isključivanje
- 12 Poluga ekscentra
- 13 Usisno crijevo
- 14 Poprečni graničnik
- 15 Brza zabrava za zaštitu lista pile
- 16 Adaptor za usisavanje prašine
- 17 Vijci s upuštenom glavom (stolni umetak)
- 18 Utor (klin za cijepanje)
- 19 Vijci (klin za cijepanje)
- 20 Nazubljeni vijak (poprečni graničnik)
- 21 Utor (stol pile)
- 22 Skala
- 23 Granična vodilica
- 24 Držač
- 25 Prorez
- 26 Nazubljeni vijak

- 27 Prorez
- 28 Vodilica
- 29 Nogari
- 30 Poprečne potpore
- 31 Uzdužne potpore
- 32 Viljuškasti ključ
- 33 ključ
- 34 Gumene stopice
- 35 Dodatni nogari
- 36 Oslonci
- 37 Proširenja stola

Materijal za montažu

- a Vijak s okruglom glavom
- b Šesterokutni vijak
- c Matica
- d Podloška
- e Razorni prsten

3. Sadržaj isporuke

Izvadite sve dijelove iz pakiranja i provjerite cjelovitost sadržaja.

- Stolna kružna pila
- Zaštita lista pile (2)
- Komad za guranje (3)
- 2 x list pile od tvrdog metala (4)
- Paralelni graničnik (7)
- Usisno crijevo (13)
- Poprečni graničnik (14)
- Granična vodilica (23)
- 4 x nogar (29)
- 2 x poprečna potpora (30)
- 2 x uzdužna potpora (31)
- Viljuškasti ključ (32)
- Ključ (33)
- 4 x gumena stopica (34)
- 2 x dodatni nogar (35)
- 4 x oslonac (36)
- 2 x proširenje stola (37)
- 8 x vijak s okruglom glavom (a)
- 24 x šesterokutni vijak (b)
- 20 x matica (c)
- 36 x podloška (d)
- 24 x razorni prsten (e)
- Upute za rukovanje
- Sigurnosne napomene

4. Namjenska uporaba

Stolna kružna pila služi za uzdužno i poprečno rezanje (samo s poprečnim graničnikom) drva svih vrsta, u skladu s veličinom stroja. **Ne** smiju se rezati okrugla drva bilo koje vrste.

Stroj se smije koristiti samo namjenski.

Svaka drugačija uporaba nije namjenska. Za štete ili povrede svih vrsta nastale iz toga odgovoran je korisnik/rukovalac, a nikako proizvođač.

Smiju se koristiti samo listovi pile koji su prikladni za ovaj stroj (listovi pile od tvrdog metala ili CV listovi pile). Zabranjena je uporaba listova pile od visokolegiranog brzoreznog čelika (HSS) i reznih ploča svih vrsta.

Sastavni dio namjenske uporabe predstavlja pridržavanje sigurnosnih napomena, kao i uputa za montažu i pogonskih napomena navedenih u uputama za uporabu.

Osobe koje rukuju strojem ili ga održavaju moraju se upoznati s prije navedenim i biti upućene u moguće opasnosti.

Pritom se treba točno pridržavati važećih propisa o sprječavanju nesreća pri radu. Obratite pozor na ostala opća pravila koja vrijede u medicini rada i sigurnosno-tehničkim područjima.

Promjene na stroju isključuju jamstvo proizvođača i iz tog nastale štete. Unatoč namjenskoj uporabi ipak mogu nastati određeni faktori rizika. Uvjetovano konstrukcijom i ustrojstvom stroja mogu nastati sljedeći rizici:

- Dodirivanje lista pile u nepokrivenom području.
- Dodirivanje rotirajućeg lista pile (porezotina)
- Povratni udarac radnih komada i njihovih dijelova.
- Lomovi lista pile.
- Izlijetanje neispravnih kaljenih dijelova metala lista pile.
- Oštećenje sluha zbog nekorištenja potrebne zaštite za sluh.
- Emisije opasne za zdravlje u slučaju korištenja u zatvorenim prostorima.

Molimo da obratite pažnju na to da naši uređaji nisu pogodni za korištenje u komercijalne, obrtničke ili industrijske svrhe. Ne preuzimamo jamstvo ako se uređaj koristi u komercijalne i industrijske svrhe kao i sličnim djelatnostima.

5. Tehnički podaci

Izmjenični motor:	230 V ~ 50 Hz
Snaga P	S1 1200 W S6 40 % 1500 W
Broj okretaja u praznom hodu n_0	5700 min ⁻¹
List pile od kaljenog metala $\varnothing 250 \times \varnothing 30 \times \varnothing 2,8$ mm	
Broj zubaca	24
Veličina stola	630 x 445 mm
Proširenje stola L/D	620 x 250 mm
Visina rezanja maks.	73 mm/90° 65 mm/45°
Kontinuirano podešavanje visine	0 - 73 mm
List pile, kontinuirano okretljiv	0° - 45°
Priključak za usisavanje	$\varnothing 35$ mm
Težina	25 kg

Buka i vibracije

Vrijednosti buke i vibracija određene su prema normi EN 61029.

Razina zvučnog tlaka L_{pA}	93,4 dB (A)
Nesigurnost K_{pA}	3 dB
Intenzitet buke L_{WA}	106,4 dB (A)
Nesigurnost K_{WA}	3 dB

Nosite zaštitu za sluh.

Buka može utjecati na gubitak sluha.

Navedene vrijednosti su vrijednosti emisije i ne moraju istovremeno predstavljati sigurne vrijednosti na dotičnom radnom mjestu. Iako postoji korelacija između razine emisije i imisije, ne može se pouzdano utvrditi jesu li potrebne dodatne mjere opreza ili ne. Faktori koji mogu utjecati na sadašnju razinu imisije na radnom mjestu sastoje se od trajanja utjecaja, svojstava radnog prostora, ostalih izvora buke itd., npr. broj strojeva i drugih susjednih radnih procesa. Pouzdane vrijednosti na radnom mjestu mogu isto tako varirati od države do države. Ove informacije mogu korisniku pomoći da bolje procijeni opasnosti i rizike.

Vrsta pogona S6 40 %: Kontinuirani režim rada s povremenim prekidima (intervali od 10 min). Da se motor ne bi nedopušteno zagrijao, smije se pogoniti nazivnom snagom do 40 % trajanja intervala i na kraju mora nastaviti raditi preostalih 60 % intervala bez opterećenja.

6. Prije puštanja u pogon

- Prije nego počnete podešavati uređaj, uvijek izvucite mrežni utikač.
- Raspakirajte stolnu kružnu pilu i provjerite ima li eventualnih transportnih oštećenja.
- Prije puštanja u rad moraju se montirati svi poklopci i sigurnosne naprave.
- List pile mora se slobodno kretati.
- Provjerite ima li u drvu koje ćete obrađivati eventualno zaostalih stranih tijela, kao što su npr. čavli ili vijci i sl.
- Prije nego uključite sklopku za uključivanje/isključivanje provjerite je li list testere pravilno montiran i kreću li se pokretni dijelovi lako.
- Prije uključivanja uređaja provjerite odgovaraju li podaci na tipskoj pločici podacima o mreži.

6.1 Montaža

Pozor! Prije svih radova održavanja, preinaka i montaže na pili trebate izvući mrežni utikač.

6.1.1 Montaža postolja (sl. 3-5)

- Okrenite stolnu kružnu pilu i položite je na pod.
- Četiri nogara (29) pričvrstite na stroj tako da dva nogara (29) s 2 rupe na donjoj strani pokazuju s tim rupama prema stražnjoj strani stroja.
- Sad labavo uvrnite uzdužne (31) i poprečne potpore (30) na nogare (29). **Pozor:** Duže potpore moraju se postaviti bočno.
- Na kraju pričvrstite sve vijke i matice postolja.
- Uvrnite dodatne nogare (35) na stražnje nogare (29) tako da budu okrenuti prema stražnjoj strani stroja.
- Sada natakните 4 gumene stopice (34) na donju stranu nogara (29).

6.1.2 Montaža proširenja stola (sl. A-B)

- Proširenja stola (37) labavo pričvrstite pomoću šesterokutnih vijaka (b), podloški (d) i razornih prstena (e) na stol pile (1) (sl. A) **Pozor:** Oba proširenja stola označena su slovom A i B. Proširenje A montirajte na lijevu stranu proširenja stola a proširenje B na desnu stranu.
- Labavo pričvrstite oslonce (36) na kućište stolne kružne pile i na proširenja stola (37) (sl. B).
- Proširenja stola (37) poravnajte sa stolom pile.
- Na kraju pritegnite sve vijke.

6.2 Montaža/demontaža zaštite lista pile (sl. 6- 7)

- Zaštitu lista pile (2) stavite na klin za cijepanje (5). Pritom pritisnite gumb (15) tako da pridržni svornjak zaštite lista pile klizne u utor (18) klina za cijepanje. Pustite gumb (15) i provjerite dosjed

zaštite lista pile (2).

- Pričvrstite usisno crijevo (13) na adaptor za usisavanje (16) i usisni nastavak zaštite lista pile (2).
- Na izlaz adaptera za usisavanje (16) priključite prikladan usisavač.
- Demontaža se izvodi obrnutim redoslijedom.

Pozor!

Prije početka rezanja morate spustiti zaštitu lista pile (2) na materijal koji režete.

6.3 Zamjena stolnih umetaka (sl. 7)

- Kod trošenja ili u slučaju oštećenja stolni umetak treba zamijeniti jer u suprotnom postoji povećana opasnost od ozljeđivanja .
- Skinite zaštitu lista pile (2) (vidi točku 6.2).
- Uklonite 2 vijka s upuštenom glavom (17).
- Izvadite istrošeni umetak za stol (6).
- Montaža novog stolnog umetka odvija se obrnutim redoslijedom.

6.4 Montaža/zamjena lista pile (sl. 8)

- **Pozor! Izvucite mrežni utikač.**
- Umetak za stol uklonite tako da otpustite dva vijka s upuštenom glavom (vidi 6.3).
- Otpustite maticu tako da na nju stavite ključ (33) a viljuškastim ključem (32) kontrirate na osovini motora.

Pozor! Maticu okrećite u smjeru rotacije lista pile.

- Skinite vanjsku prorubnicu a stari list pile skinite s unutrašnje prirubnice odozdo malo ukoso.
- Temeljito očistite prirubnicu lista pile prije montaže novog lista pile.
- Novi list pile ponovno umetnite obrnutim redoslijedom i pritegnite ga. **Pozor! Obratite pažnju na smjer vrtnje, kosina rezanja zubaca mora pokazivati u smjeru vrtnje, što znači pokazivati prema naprijed (vidi strelicu na zaštiti lista pile).**
- Ponovno montirajte i podesite zaštitu lista pile (2) (vidi 6.2.)
- Prije nego što ćete opet raditi s pilom, provjerite funkcioniranje zaštitnih naprava.

6.5 Podešavanje klina za cijepanje (sl. 8-9)

- **Pozor! Izvucite mrežni utikač**
- List pile (4) podesite na maks. dubinu rezanja, dovedite ga u položaj 0° i aretirajte.
- Demontirajte zaštitu lista pile (vidi 6.2.)
- Izvadite umetak za stol (6) (vidi 6.3).
- Olabavite pričvrzne vijke (19).

6.5.1. Podešavanje za maksimalne rezove (sl. 7-9)

- Klin za cijepanje (5) gurnite prema gore tako da između stola pile (1) i gornjeg ruba klina za cijepanje (5) bude maksimalni razmak od oko 10 cm.
- Razmak između lista pile (4) i klina za cijepanje (5) treba biti 3- 5 mm.
- Ponovno pritegnite vijke (19) i montirajte umetak za stol (6) (sl. 7).

7. Rukovanje**7.1. Prekidač za uključivanje/isključivanje (sl. 10)**

- Pilu uključujete pritiskom na zelenu tipku „I“. Prije početka rezanja pričekajte da list pile postigne maksimalni broj okretaja.
- Da biste je ponovno isključili, morate pritisnuti crvenu tipku „O“.

7.2. Podešavanje dubine reza (sl. 10)

Okretanjem ručice (8) možete podesiti list pile (4) na željenu dubinu rezanja.

U smjeru suprotnom od kazaljke na satu: veća dubina rezanja

U smjeru kazaljke na satu: manja dubina rezanja

7.3. Paralelni graničnik**7.3.1. Visina graničnika (sl. 11- 14)**

- Isporučen paralelni graničnik (7) ima dvije različite visine površina za vođenje.
- Ovisno o debljini materijala za rezanje mora se koristiti granična vodilica (23) prema sl. 12 za deblji materijal i prema sl. 11 za tanji materijal.
- Za preinaku granične vodilice (23) na manju visinu površine za vođenje, moraju se otpustiti oba nazubljena vijka (26) kako bi se granična vodilica odvojila od (23) držača (24).
- Izvadite oba nazubljena vijka (26) kroz prorez (27) u graničnoj vodilici (23) i ponovno ih umetnite u drugi prorez (25).
- Ponovno montirajte graničnu vodilicu (23) na držač (24).
- Analogno se mora provesti preinaka na veću visinu površine za vođenje.

7.3.2. Širina rezanja

- Kod uzdužnog rezanja dijelova drveta mora se koristiti paralelni graničnik (7).
- Paralelni graničnik (7) može se montirati na obje strane stola pile (1).
- Paralelni graničnik (7) mora se umetnuti u vodilicu (28) stola pile (1).
- Pomoću skale (22) na vodilici (28) paralelni graničnik (7) može se podesiti na željenu mjeru.
- Skala (22) ima dvostruke oznake. Upotrijebite odgovarajuće označenu skalu, ovisno o tome koristite li veću ili manju visinu površine za vođenje granične vodilice (23) (slika 15).
- Pritiskom na polugu ekscentra (12) možete uglaviti paralelni graničnik u željeni položaj.

7.3.3. Podešavanje dužine graničnika (sl. 16)

- Da bi se spriječilo zapinjanje materijala koji režemo, granična vodilica (23) može se pomicati u uzdužnom smjeru.
- Iskustveno pravilo: Stražnji kraj graničnika dodiruje zamišljenu liniju koja započinje negdje u sredini lista pile i ide pod 45° prema natrag.
- Podesite potrebnu širinu rezanja - otpustite nazubljene vijke (26) i pomaknite graničnu vodilicu (23) naprijed toliko da dodiruje zamišljenu liniju pod 45°.
- Ponovno pritegnite nazubljene vijke (26).

7.4 Poprečni graničnik (sl. 17)

- Poprečni graničnik (14) pomaknite u utor (21) stola pile.
- Otpustite nazubljeni vijak (20).
- Okrenite poprečni graničnik (14) tako da strelica pokazuje željeni kut.
- Ponovno pritegnite nazubljeni vijak (20).
- Prilikom rezanja većih dijelova radnih komada poprečni graničnik (14) možete produljiti s graničnom vodilicom (23) paralelnog graničnika (7).

Pozor!

- Graničnu vodilicu (23) nemojte pomaknuti predaleko u smjeru lista pile.
- Razmak između granične vodilice (23) i lista pile (4) treba iznositi oko 2 cm.

7.5. Podešavanje kuta (sl. 10)

- Otpustite ručku za fiksiranje (9).
- Okretanjem ručke (10) podesite željeni kut na skali.
- Ručku za fiksiranje (9) arotirajte u željenoj poziciji.

8. Pogon

Pozor!!

- Nakon svakog novog podešavanja preporučujemo probno rezanje kako biste provjerili podešene mjere.
- Nakon uključivanja pile, pričekajte da list pile postigne svoj maksimalni broj okretaja prije nego ćete izvršiti rezanje.
- Oprez prilikom urezivanja!

8.1. A Izvođenje uzdužnih rezova (sl. 18)

Ovdje se radni komad prorezuje u svojem uzdužnom smjeru. Jedan rub radnog komada pritisne se na paralelni graničnik (sl. 7) dok ravna strana naliježe na stol pile (1). Zaštita lista pile (2) mora uvijek nalijegati na radni komad. Radni položaj kod uzdužnog rezanja ne smije nikad biti u jednoj liniji sa stazom rezanja.

- Paralelni graničnik (7) podesite u skladu s visinom radnog komada i željenom širinom. (vidi 7.3).
- Uključite pilu.
- Položite ruke sa skupljenim prstima ravno ne radni komad i gurajte ga s paralelnim graničnikom (7) u list pile (4).
- Bočnu vodilicu vodite lijevom ili desnom rukom (ovisno o položaju paralelnog graničnika) samo do prednjeg ruba zaštitnog poklopca.
- Radni komad uvijek progurajte do kraja klina za cijepanje (5).
- Otpaci rezanja ostaju na stolu (1) tako dugo dok se list pile (4) ne zaustavi.
- Dugačke radne komade osigurajte od prevrtanja na kraju procesa rezanja. (npr. stalkom itd.)

8.1.1. Rezanje uskih radnih komada (sl. 19)

- Uzdužno rezanje radnih komada širine manje od 120 mm morate **obavezno** izvoditi pomoću komada za guranje (3). Komad za guranje sadržan je u isporuci.
- **Istrošen odnosno oštećen komad za guranje obavezno zamijenite.**

8.1.2 Rezanje vrlo uskih radnih komada (sl. 20)

- Uzdužno rezanje vrlo uskih radnih komada širine manje od 30 mm pa i manje morate obavezno izvoditi pomoću drva za guranje.
- Pri tome prednost imaju površine granične vodilice paralelnog graničnika s manjom visinom.
- **Drvo za guranje ne spada u sadržaj isporuke! (Može se nabaviti u specijaliziranoj trgovini) Pravovremeno zamijenite istrošeno drvo za guranje.**

8.2 Izvođenje kosih rezova (sl. 10/21)

- Kosi rezovi izvode se načelno uz korištenje paralelnog graničnika (7).
- List pile (4) podesite na željeni kut. (vidi 7.5).
- Paralelni graničnik (7) podesite prema širini i visini radnog komada (vidi 7.3.).
- Provedite rezanje u skladu sa širinom radnog komada (vidi 8.1 i 8.1.1 i 8.1.2)

8.3 Izvođenje poprečnih rezova (sl. 22)

- Gurnite poprečni graničnik (14) u jedan od dvaju utora (21) stola pile i podesite na željeni kut. (vidi 7.4). Ako bi list pile (4) trebalo dodatno podesiti ukoso, tada treba koristiti utor (21) koji ne dopušta da vaša ruka i poprečni graničnik dođu u kontakt sa zaštitom lista pile.
- Radni komad čvrsto pritisnite na poprečni graničnik (14).
- Uključite pilu.
- Da biste napravili rez, gurnite poprečni graničnik (14) i radni komad smjeru lista pile.
- **Pozor:**
Uvijek čvrsto držite radni komad koji vodite, nikad slobodan komad koji se odrezuje.
- Poprečni graničnik (14) gurajte toliko da radni komad bude potpuno prorezan.
- Ponovno isključite pilu.

Otpad rezanja uklonite tek kad se list pile zaustavi.

9. Zamjena mrežnog kabela

Ako se kabel za priključivanje ovog uređaja na mrežu ošteti, mora ga zamijeniti proizvođač ili njegova servisna služba ili slična kvalificirana osoba da bi se izbjegle opasnosti.

10. Čišćenje, održavanje i naručivanje rezervnih dijelova

Prije svih radova čišćenja izvucite mrežni utikač.

10.1 Čišćenje

- Zaštitne naprave, prolazi za zrak i kućište motora moraju uvijek biti očišćeni od prašine i prljavštine. Istrljajte uređaj čistom krpom ili ga ispušite komprimiranim zrakom pod niskim tlakom.
- Preporučujemo da očistite uređaj odmah nakon svake uporabe.
- Redovito čistite uređaj navlaženom krpom i malo sapunice. Nemojte koristiti otapala i sredstva za čišćenje; oni bi mogli oštetiti plastične dijelove uređaja. Pripazite na to da u unutrašnjost uređaja ne dospije voda.

10.2 Ugljene četkice

Kod prekomjernog iskrenja kontrolu ugljenih četkica prepustite električaru. Pozor! Ugljene četkice smije zamijeniti samo električar.

10.3 Održavanje

U unutrašnjosti uređaja nema dijelova koje bi trebalo održavati.

10.4 Naručivanje rezervnih dijelova:

Kod naručivanja rezervnih dijelova trebali biste navesti sljedeće podatke:

- tip uređaja
- kataloški broj uređaja
- identifikacijski broj uređaja
- broj potrebnog rezervnog dijela

Aktualne cijene nalaze se na web stranici www.isc-gmbh.info

11. Zbrinjavanje i recikliranje

Uređaj je zapakiran kako bi se tijekom transporta spriječila oštećenja. Ova pakovina je sirovina i može se ponovno upotrijebiti ili predati na reciklažu. Uređaj i njegov pribor sastavljeni su od raznih materijala, kao što je npr. metal i plastika. Neispravne sklopove odložite u specijalni otpad. Raspitajte se u specijaliziranoj trgovini ili općinskoj upravi!

RS

Sadržaj

1. Bezbednosne napomene
2. Opis uređaja
3. Sadržaj isporuke
4. Namenska upotreba
5. Tehnički podaci
6. Pre puštanja u pogon
7. Rukovanje
8. Pogon
9. Zamena mrežnog kabla
10. Čišćenje, održavanje i narudžbina rezervnih delova
11. Eliminisanje i reciklovanje

⚠ Pažnja!

Kod korišćenja uređaja morate se pridržavati bezbednosnih propisa kako biste sprečili povrede i štete. Stoga pažljivo pročitajte ova uputstva za upotrebu/bezbednosne napomene. Dobro ih spremite tako da Vam informacije u svako doba budu na raspolaganju. Ako biste ovaj uređaj trebali da predate drugim licima, molimo da im prosledite i ova uputstva za upotrebu. Za štete koje bi nastale zbog nepridržavanja ovih uputstava i bezbednosnih napomena ne preuzimamo odgovornost.

1. Bezbednosne napomene

Odgovarajuće bezbednosne napomene pronaći ćete u priloženoj svesci.

⚠ UPOZORENJE

Pročitajte sve bezbednosne napomene i uputstva. Nepridržavanje bezbednosnih napomena i uputstava može da ima za posledicu električni udar, požar i/ili teške povrede.

Sačuvajte sve bezbednosne napomene i uputstva za ubuduće.

2. Opis uređaja

- 1 Sto testere
- 2 Zaštita lista testere
- 3 Komad za guranje
- 4 List testere
- 5 Klin za cepanje
- 6 Umetak za sto
- 7 Paralelni graničnik
- 8 Ručica za obrtanje
- 9 Drška za fiksiranje
- 10 Drška za regulisanje ugla
- 11 Prekidač za uključivanje/isključivanje
- 12 Poluga ekscentra
- 13 Usisno crevo
- 14 Poprečni graničnik
- 15 Brzi zatvarač zaštite lista testere
- 16 Adapter za usisavanje prašine
- 17 Zavrtnj sa ukopanom glavom (umetak za sto)
- 18 Žleb (klin za cepanje)
- 19 Zavrtnji (klin za cepanje)
- 20 Nareckani zavrtnj (poprečni graničnik)
- 21 Žleb (sto testere)
- 22 Skala
- 23 Granična vodica
- 24 Držač
- 25 Prorez
- 26 Nareckani zavrtnj

- 27 Prorez
- 28 Vodica
- 29 Nogari
- 30 Poprečni nosač
- 31 Uzdužni nosač
- 32 Viljuškasti ključ
- 33 Ključ
- 34 Gumene nožice
- 35 Dodatni nogari
- 36 Oslonci
- 37 Proširenja stola

Materijal za montažu

- a Zavrtnj sa okruglom glavom
- b Šestougaoni zavrtnj
- c Navrtka
- d Pločica za podmetanje
- e Osiguravajući prsten

3. Sadržaj isporuke

Izvadite sve delove iz pakovanja i proverite celovitost sadržaja.

- Stona kružna testera
- Zaštita lista testere (2)
- Komad za guranje (3)
- 2 x liste testere od tvrdog metala (4)
- Paralelni graničnik (7)
- Usisno crevo (13)
- Poprečni graničnik (14)
- Granična vodica (23)
- 4 x nogar (29)
- 2 x poprečni nosač (30)
- 2 x uzdužni nosač (31)
- Viljuškasti ključ (32)
- Ključ (33)
- 4 x gumena nožica (34)
- 2 x dodatni nogar (35)
- 4 x oslonac (36)
- 2 x proširenje stola (37)
- 8 x zavrtnj sa okruglom glavom (a)
- 24 x šestougaoni zavrtnj (b)
- 20 x navrtka (c)
- 36 x pločica za podmetanje (d)
- 24 x osiguravajući prsten (e)
- Uputstva za rukovanje
- Bezbednosne napomene

RS

4. Namenska upotreba

Stona kružna testera služi za uzdužno i poprečno rezanje (samo s poprečnim graničnikom) drveta svih vrsta, u skladu s veličinom mašine. **Ne** smeju da se režu okrugla drva bilo koje vrste.

Mašina se sme koristiti samo namenski.

Svaka drugačija upotreba nije namenska. Za štete ili povrede svih vrsta koje iz toga nastanu, odgovoran je korisnik/rukovalac, a nikako proizvođač.

Smeju da se koriste samo listovi testere koji su podesni za ovu mašinu (listovi od tvrdog metala ili hrom-volframa). Zabranjena je upotreba listova od brzoreznog čelika tzv. HSS-listova testere i reznih ploča svih vrsta.

Sastavni deo namenske upotrebe predstavlja pridržavanje bezbednosnih napomena kao i uputstava za montažu i pogonskih napomena navedenih u uputstvima za upotrebu.

Lica koja rukuju mašinom ili je održavaju moraju se upoznati sa pre navedenim i biti upućena u moguće opasnosti.

Pri tom se treba tačno pridržavati važećih propisa o sprečavanju nesreća pri radu. Obratite pažnju na ostala opšta pravila koja vrede u medicini rada i bezbednosno-tehničkim područjima.

Promene na mašini isključuju garanciju proizvođača i iz toga nastale štete. Uprkos namenskom korišćenju ipak mogu da nastanu određeni faktori rizika.

Uslovljeno konstrukcijom i ustrojstvom mašine mogu da nastanu sledeći rizici:

- Doticanje lista testere u nepokrivenom području.
- Zahvatanje lista testere koji rotira (posekotina)
- Izletanje radnih komada i njihovih delova.
- Lom lista testere.
- Izletanje neispravnih kaljenih delova metala lista testere.
- Oštećenje sluha zbog nekorišćenja potrebne zaštite za sluh.
- Emisije drvene prašine opasne po zdravlje u slučaju korišćenja u zatvorenim prostorima.

Molimo da obratite pažnju na to da naši uređaji nisu podesni za korišćenje u komercijalne, zanatske ili industrijske svrhe. Ne preuzimamo garanciju, ako se uređaj koristi u komercijalne, zanatske ili industrijske svrhe kao i sličnim delatnostima.

5. Tehnički podaci

Naizmenični motor	230 V ~ 50 Hz
Snaga P	S1 1200 W S6 40 % 1500 W
Broj obrtaja motora u praznom hodu n_0	5700 min ⁻¹
List testere od kaljenog metala	Ø 250 x Ø 30 x Ø 2,8 mm
Broj zubaca	24
Veličina stola	630 x 445 mm
Proširenje stola L/D	620 x 250 mm
Visina rezanja maks.	73 mm/90° 65 mm/45°
Kontinuirano podešavanje visine	0 - 73 mm
List testere, kontinuirano obrtan	0° - 45°
Usisni priključak	Ø 35 mm
Težina	25 kg

Buka i vibracije

Vrednosti buke i vibracija utvrđene su u skladu s normom EN 61029.

Nivo zvučnog pritiska L_{pA}	93,4 dB(A)
Nesigurnost K_{pA}	3 dB
Intenzitet buke L_{WA}	106,4 dB(A)
Nesigurnost K_{WA}	3 dB

Nosite zaštitu za sluh.

Buka može da utiče na gubitak sluha.

Navedene vrednosti su vrednosti emisije i ne moraju istovremeno predstavljati bezbedne vrednosti na dotičnom radnom mestu. Iako postoji korelacija između nivoa emisije i imisije, ne može se pouzdano ustvrditi jesu li potrebne dodatne mere opreza ili ne. Faktori koji mogu uticati na sadašnji nivo imisije na radnom mestu sastoje se od trajanja uticaja, svojstava radnog prostora, ostalih izvora buke itd., npr. broj mašina i drugih okolnih radnih procesa. Pouzdane vrednosti na radnom mestu mogu isto tako varirati od države do države. Ove informacije mogu korisniku pomoći da bolje proceni opasnosti i rizike.

Vrsta pogona S6 40 %: Kontinuirani režim rada s povremenim prekidima (intervali od 10 min). Da se motor ne bi previše zagrejao, sme da se pogoni nominalnom snagom od 40 % trajanja intervala i na kraju mora da nastavi raditi preostalih 60 % intervala bez opterećenja.

6. Pre puštanja u pogon

- Pre nego što započnete podešavati mašinu, uvek izvucite mrežni utikač.
- Raspakujte testeru i proverite ima li kakvih transportnih oštećenja.
- Pre puštanja u rad moraju propisno da se montiraju svi poklopci i sigurnosne naprave.
- List testere mora se slobodno kretati.
- Proverite da li u drvetu koje ćete obrađivati ima eventualno zaostalih stranih tela, kao što su npr. ekseri ili zavrtnji i sl.
- Pre nego uključite prekidač za uključivanje/isključivanje proverite da li je list testere pravilno montiran i da li se pokretljivi delovi lako kreću.
- Pre uključivanja uređaja proverite da li podaci na tablici s oznakom tipa odgovaraju podacima o mreži.

6.1 Montaža

Pažnja! Pre svih radova održavanja, preinačavanja i montaže kružne testere potrebno je izvući mrežni utikač.

6.1.1 Montaža postolja (sl. 3-5)

- Obrnite stonu kružnu testeru i položite je na pod.
- Četiri nogara (29) pričvrstite na mašinu tako da dva nogara (29) sa 2 rupe na donjoj strani pokazuju sa tim rupama prema zadnjoj strani mašine.
- Sada labavo spojite zavrtnjima uzdužne (31) i poprečne potpore (30) na nogare (29). **Pažnja:** Duže potpore morate smestiti bočno.
- Na kraju stegnite sve zavrtnje i navrtke postolja.
- Pričvrstite dodatne nogare (35) na zadnje nogare (29) tako da pokazuju prema zadnjoj strani mašine.
- Sada natakните 4 gumene nožice (34) na donju stranu nogara (29).

6.1.2 Montaža proširenja stola (sl. A-B)

- Proširenja stola (37) labavo pričvrstite pomoću šestougaoih zavrtnja (b), pločica za podmetanje (d) i osiguravajućih prstena (e) na sto testere (1) (sl. A) **Pažnja:** Oba proširenja stola su označena slovom A i B. Proširenje A montirajte na levu stranu proširenja stola, a proširenje B na desnu stranu.
- Labavo spojite zavrtnjima oslonce (36) na kućište stonog kružne testere i na proširenja stola (37) (sl. B).
- Proširenja stola (37) poravnajte sa stolom testere.
- Na kraju stegnite sve zavrtnje.

6.2 Montiranje/demontiranje zaštite lista testere (slika 6-7)

- Zaštitu lista testere (2) namestite na klin za cepanje (5). Pri tom pritisnite dugme (15) tako da zaustavni klin zaštite lista pile klizne u žleb (18) klina za cepanje. Pustite dugme (15) i prekontrolišite pričvršćenost zaštite lista pile (2).
- Pričvrstite usisno crevo (13) na adapter (16) i nastavak za usisavanje na zaštitu lista testere (2).
- Na izlaz adaptera za usisavanje (16) priključite odgovarajući usisač.
- Demontaža se izvodi obrnutim redom.

Pažnja!

Pre početka rezanja morate spustiti zaštitu lista testere (2) na materijal koji testerišete.

6.3 Zamena umetka za sto (sl. 7)

- U slučaju istrošenosti ili oštećenja potrebno je zameniti umetak za sto, u protivnom postoji povećana opasnost od povreda.
- Skinite zaštitu lista testere (2) (vidi tačku 6.2).
- Uklonite 2 zavrtnja sa ukopanom glavom (17).
- Izvadite istrošeni umetak stola (6).
- Montaža novog umetka za sto sledi obrnutim redom.

6.4 Montaža/zamena lista testere (sl. 8)

- **Pažnja! Izvucite mrežni utikač.**
- Uklonite umetak za sto tako da olabavite dva zavrtnja sa kopanom glavom (vidi 6.3).
- Olabavite navrtku tako da stavite ključ (33) na navrtku, a drugim viljuškastim ključem (32) kontrirate na osovine motora.

Pažnja! Navrtku obrćite u smeru rotacije lista testere.

- Skinite spoljnu prirubnicu i stari list testere izvadite ukoso prema dole s unutrašnje prirubnice.
- Temeljito očistite prirubnicu pre montaže novog lista testere.
- Novi list testere ponovno umetnite obrnutim redom i stegnite ga. **Pažnja! Obratite pažnju na smer vrtnje, kosina rezanja zubaca mora pokazivati u smeru vrtnje, šta znači prema napred (vidi strelicu na zaštiti lista testere).**
- Ponovno montirajte i podesite zaštitu lista testere (2) (vidi 6.2.).
- Pre nego što ćete opet da radite s testerom, proverite funkcionalnost zaštitnih naprava.

RS**6.5 Podešavanje klina za cepanje (sl. 8-9)**

- **Pažnja! Izvucite mrežni utikač**
- Podesite list testere (4) na maks. dubinu rezanja, dovedite u položaj 0° i utvrdite ga.
- Demontirajte zaštitu lista testere (vidi 6.2).
- Izvadite umetak stola (6) (vidi 6.3).
- Olabavite zavrtanj za učvršćivanje (19).

6.5.1. Podešavanje za maksimalne rezove (sl. 7-9)

- Klin za cepanje (5) pomerite prema gore tako da između stola testere (1) i gornje ivice klina za cepanje (5) bude razmak od cirka 10 cm.
- Razmak između klina za cepanje (5) i lista testere (4) treba da bude 3-5 mm.
- Ponovno stegnite zavrtanj (19) i montirajte umetak za sto (6) (sl. 7).

7. Rukovanje**7.1. Prekidač za uključivanje/isključivanje (sl. 10)**

- Pritiskom na zeleni taster "I" testera se uključuje. Pre početka rezanja pričekajte da list testere postigne maksimalni broj obrtaja.
- Da biste testeru ponovno isključili, morate da pritisnete crveni taster „0“.

7.2. Dubina rezanja (sl. 10)

Obrtanjem ručice (8) list testere (4) može da se podesi na željenu dubinu rezanja.

Suprotno od smera kazaljke na časovniku: veća dubina rezanja

U smeru kazaljke na časovniku: manja dubina rezanja

7.3. Paralelni graničnik**7.3.1. Visina graničnika (sl. 11-14)**

- Isporučeni paralelni graničnik (7) ima dve različite visine površina za vođenje.
- Zavisno od debljine materijala koji se reže mora se koristiti granična vodica (23) prema sl. 12 za deblji materijal i prema sl. 11 za tanji materijal.
- U svrhu premeštanja granične vodice (23) na nižu površinu, morate da olabavite oba nareckana zavrtanja (26) kako biste mogli skinuti graničnu vodicu (23) sa držača (24).
- Izvadite oba nareckana zavrtanja (26) kroz prorez (27) u graničnoj vodici (23) i ponovno ih umetnite u drugi procep (25).
- Ponovno montirajte graničnu vodicu (23) na držač (24).
- Premeštanje na višu površinu za vođenje morate da provedete analogno.

7.3.2. Širina reza

- Kod uzdužnog rezanja delova drveta mora se koristiti paralelni graničnik (7).
- Paralelni graničnik (7) može se montirati na obe strane stola testere (1).
- Paralelni graničnik (7) morate umetnuti u vodicu (28) stola testere (1).
- Pomoću skale (22) na vodici (28) paralelni graničnik (7) možete da podesite na željenu meru.
- Skala (22) ima dvostruke oznake. Zavisno od toga hoćete li da koristite li veću ili manju visinu površine za vođenje granične vodice (23) upotrebite odgovarajuće označenu skalu (slika 15).
- Pritiskom na polugu ekscentra (12) paralelni graničnik možete da fiksirate u željenoj poziciji.

7.3.3. Podešavanje dužine graničnika (sl. 16)

- Da bi se sprečilo zapinjanje materijala koji režemo, granična vodica (23) može da se pomera u uzdužnom smeru.
- Iskustveno pravilo: Zadnji kraj graničnika dotiče zamišljenu liniju koja počinje negde u sredini lista testere i prolazi pod uglom od 45° prema nazad.
- Podesite potrebnu širinu rezanja - olabavite nareckane zavrtanje (26) i pomerite graničnu vodicu (23) toliko da dotiče zamišljenu liniju pod uglom od 45°.
- Ponovno stegnite nareckane zavrtanje (26).

7.4 Poprečni graničnik (sl. 17)

- Pomerite poprečni graničnik (14) u žleb (21) stola testere.
- Olabavite nareckani zavrtanj (20).
- Obrćite poprečni graničnik (14) tako da strelica pokazuje željeni ugao.
- Ponovno stegnite nareckani zavrtanj (20).
- Kod rezanja velikih delova radnog predmeta, poprečni graničnik (14) s graničnom vodicom (23) može da se produlji paralelnim graničnikom (7).

Pažnja!

- Graničnu vodicu (23) nemojte previše pomerati u smeru lista testere.
- Odstojanje između granične vodice (23) i lista testere (4) trebalo bi da iznosi cirka 2 cm.

7.5. Podešavanje ugla (sl. 10)

- Olabavite dršku za fiksiranje (9).
- Obrtanjem drške (10) podesite željeni ugao na skali.
- Dršku za fiksiranje (9) utvrdite u željenom ugaonom položaju.

8. Pogon

Pažnja!

- Nakon svakog novog podešavanja preporučujemo probno rezanje, kako biste proverili podešene mere.
- Nakon uključivanja testere pričekajte da list testere postigne maksimalan broj obrtaja pre nego ćete započeti sa testerisanjem.
- Oprez kod urezivanja!

8.1. Izvođenje uzdužnih rezova (sl. 18)

Ovde se radni predmet se prorezuje u svom uzdužnom smeru. Jedna ivica radnog predmeta pritisne se o paralelni graničnik (7), dok ravna strana naleže na sto testere (1). Zaštita lista testere (2) mora uvek da se spusti na radni predmet. Radni položaj kod uzdužnog rezanja ne sme nikad da bude u jednoj liniji sa stazom rezanja.

- Paralelni graničnik (7) podesite u skladu s visinom radnog predmeta i željenom širinom. (vidi 7.3).
- Uključite testeru.
- Položite ruke sa skupljenim prstima ravno ne radni predmet i gurajte ga s paralelnim graničnikom (7) u list testere (4).
- Bočnu vodicu vodite levom ili desnom rukom (zavisno od položaja paralelnog graničnika) samo do prednje ivice zaštitnog poklopca.
- Radni predmet uvek progurajte do kraja klina za cepanje (5).
- Otpaci rezanja ostaju na stolu (1) tako dugo dok se list testere (4) ne zaustavi.
- Dugačke radne predmete na kraju postupka rezanja obezbedite od prevrtanja! (npr. stalkom itd.)

8.1.1 Rezanje uskih radnih predmeta (sl. 19)

- Uzdužno rezanje radnih predmeta širine manje od 120 mm morate **obavezno** da vršite pomoću komada za guranje (3). Komad za guranje dobija se u okviru isporuke.
- **Istrošen odnosno oštećen komad za guranje obavezno zamenite.**

8.1.2 Rezanje veoma uskih radnih predmeta (sl. 20)

- Uzdužno rezanje veoma uskih radnih predmeta širine manje od 30 mm i manje, morate obavezno da vršite pomoću drva za guranje.
- Pri tom prednost ima površina granične vodice s manjom visinom.
- **Isporuka ne obuhvata drvo za guranje! (Može se nabaviti u specijalizovanoj prodavnici) Istrošeno drvo za guranje pravovremeno zamenite.**

8.2 Vršenje kosih rezova (sl. 10/21)

- Kosi rezovi izvode se u osnovi uz korišćenje paralelnog graničnika (7).
- List testere (4) podesite na željeni ugao. (vidi 7.5)
- Paralelni graničnik (7) podesite zavisno od širine i visine radnog predmeta. (vidi 7.3)
- Rezanje vršite prema širini radnog predmeta (vidi 8.1 i 8.1.1 i 8.1.2)

8.3 Vršenje poprečnih rezova (sl. 22)

- Poprečni graničnik (14) pomerite u jedan od dva žleba (21) stola testere i podesite na željeni ugao. (vidi 7.4). Ako treba dodatno da se podesi list testere (4) ukoso, tada upotrebite žleb (21) koji će sprečiti da Vaša ruka i poprečni graničnik dođu u doticaj sa zaštitom lista testere.
- Čvrsto pritisnite radni predmet na poprečni graničnik (14).
- Uključite testeru.
- Da biste izveli rez, poprečni graničnik (14) i radni predmet gurajte u smeru lista testere.
- **Pažnja:**
Uvek čvrsto držite radni predmet koji vodite, nikada slobodan deo koji se odrezuje.
- Poprečni graničnik (14) uvek gurajte napred toliko da se radni predmet u celosti proreže.
- Ponovo isključite testeru.

Iver uklonite tek kada se list testere potpuno zaustavi.

9. Zamena mrežnog kabla

Ako bi se mrežni kabl ovog uređaja ošteti, mora da ga zameni proizvođač ili njegova servisna služba ili slično kvalifikovano lice, kako bi se izbegle opasnosti.

RS

10. Čišćenje, održavanje i narudžbina rezervnih delova

Pre svih radova čišćenja izvucite mrežni utikač.

10.1 Čišćenje

- Zaštitne naprave, prореze za vazduh i kućište motora uvek očistite od prašine i prljavštine. Istrljajte uređaj čistom krpom ili ga možete izduvati komprimovanim vazduhom pod niskim pritiskom.
- Preporučujemo da uređaj očistite odmah nakon svake upotrebe.
- Redovno čistite uređaj vlažnom krpom i sa malo kalijumovog sapuna. Nemojte koristiti rastvore i sredstva za čišćenje; oni bi mogli da oštete plastične delove uređaja. Pripazite na to da u unutrašnjost uređaja ne dospe voda.

10.2 Ugljene četkice

Kod prekomernog iskrenja ugljene četkice dajte na kontrolu električaru. Pažnja! Ugljene četkice sme da zameni samo električar.

10.3 Održavanje

U unutrašnjosti uređaja nema delova koje bi trebalo održavati.

10.4 Narudžbina rezervnih delova:

Kod narudžbine rezervnih delova trebali biste navesti sledeće podatke:

- tip uređaja
- kataloški broj uređaja
- identifikacioni broj uređaja
- broj potrebnog rezervnog dela

Aktuelne cene i informacije naći ćete na webu www.isc-gmbh.info

11. Eliminisanje i reciklovanje

Uređaj je zapakovan da bi se tokom transporta sprečila oštećenja. Ovo pakovanje je sirovina i može ponovno da se upotrebi ili preda na reciklažu. Uređaj i njegov pribor sastavljeni su od raznih materijala, kao npr. metal i plastika. Neispravne sklopove odlažite u specijalan otpad. Raspitajte se u specijalizovanoj prodavnici ili opštinskoj upravi!

ISC GmbH · Eschenstraße 6 · D-94405 Landau/Isar



Konformitätserklärung

- erklärt folgende Konformität gemäß EU-Richtlinie und Normen für Artikel
 explains the following conformity according to EU directives and norms for the following product
 déclare la conformité suivante selon la directive CE et les normes concernant l'article
 dichiara la seguente conformità secondo la direttiva UE e le norme per l'articolo
 verklaart de volgende overeenstemming conform EU richtlijn en normen voor het product
 declara la siguiente conformidad a tenor de la directiva y normas de la UE para el artículo
 declara a seguinte conformidade, de acordo com a directiva CE e normas para o artigo
 attesterer følgende overensstemmelse i medfør af EU-direktiv samt standarder for artikel
 förklarar följande överensstämmelse enl. EU-direktiv och standarder för artikeln
 vakuuttaa, että tuote täyttää EU-direktiivin ja standardien vaatimukset
 tõendab toote vastavust EL direktiivile ja standarditele
 vydává následující prohlášení o shodě podle směrnice EU a norem pro výrobek
 potrjuje sledečo skladnost s smernico EU in standardi za izdelak
 vydáva nasledujúce prehlásenie o zhode podľa smernice EÚ a noriem pre výrobok
 a cikkekhez az EU-irányvonal és Normák szerint a következő konformitást jelenti ki
 deklaruje zgodność wymienionego poniżej artykułu z następującymi normami na podstawie dyrektywy WE.
 декларира съответното съответствие съгласно Директива на ЕС и норми за артикул
 paskaidro šādu atbilstību ES direktīvai un standartiem
 apibūdina šį atitikimą EU reikalavimams ir prekės normoms
 declară următoarea conformitate conform directivei UE și normelor pentru articolul
 δηλώνει την ακόλουθη συμμόρφωση σύμφωνα με την Οδηγία ΕΚ και τα πρότυπα για το προϊόν
 potvrđuje sljedeću usklađenost prema smjernicama EU i normama za artikl
 potvrđuje sljedeću usklađenost prema smjernicama EU i normama za artikl
 potvrđuje sledeću usklađenost prema smernicama EÚ i normama za artikla
 следующим удостоверяется, что следующие продукты соответствуют директивам и нормам ЕС
 проголошує про зазначену нижче відповідність виробу директивам та стандартам ЄС на виріб
 ja izjavuva slednata soobraznost soglasno EÚ-direktivata i normite za artikli
 Úrünü ile ilgili AB direktifleri ve normları gereğince aşağıda açıklanan uygunluğu belirtir
 erklærer følgende samsvar i henhold til EU-direktivet og standarder for artikkel
 Lýsir uppfyllingu EU-reglna og annarra staðla vöru

Tischkreissäge BT-TS 1500

- | | |
|---|--|
| <input checked="" type="checkbox"/> 2006/95/EC | <input type="checkbox"/> 2006/42/EC |
| <input type="checkbox"/> 2005/32/EC | <input checked="" type="checkbox"/> 98/37/EC |
| <input checked="" type="checkbox"/> 2004/108/EC | <input checked="" type="checkbox"/> Annex IV
Notified Body: TÜV Süd
Notified Body No.: 0123
Reg. No.: M6 09 01 24192 505 |
| <input type="checkbox"/> 2004/22/EC | <input type="checkbox"/> 2000/14/EC_2005/88/EC |
| <input type="checkbox"/> 1999/5/EC | <input type="checkbox"/> Annex V |
| <input type="checkbox"/> 97/23/EC | <input type="checkbox"/> Annex VI
Noise: measured L_{WA} = dB (A); guaranteed L_{WA} = dB (A)
P = KW; L/O = cm
Notified Body: |
| <input type="checkbox"/> 95/54/EC | <input type="checkbox"/> 97/68/EC
Emission No.: |
| <input type="checkbox"/> 90/396/EC | |
| <input type="checkbox"/> 89/686/EC_96/58/EC | |
| <input type="checkbox"/> 87/404/EC | |

Standard references: EN 14121; EN 61029-1; EN 61029-2-1;
EN 55014-1; EN 55014-2; EN 61000-3-2; EN 61000-3-3

Landau/Isar, den 12.05.2009

Weichselgartner/General Manager

Wentao/Product-Management

First CE: 09
Art.-No.: 43.407.72 I.-No.: 01019
Subject to change without notice

Archive-File/Record: 4340770-46-4199908-08
Documents registrar: Siegfried Roider
Wiesenweg 22, D-94405 Landau/Isar



⑤ Nur für EU-Länder

Werfen Sie Elektrowerkzeuge nicht in den Hausmüll!

Gemäß europäischer Richtlinie 2002/96/EG über Elektro- und Elektronik-Altgeräte und Umsetzung in nationales Recht müssen verbrauchte Elektrowerkzeuge getrennt gesammelt werden und einer umweltgerechten Wiederverwertung zugeführt werden.

Recycling-Alternative zur Rücksendeaufforderung:

Der Eigentümer des Elektrogerätes ist alternativ anstelle Rücksendung zur Mitwirkung bei der sachgerechten Verwertung im Falle der Eigentumsaufgabe verpflichtet. Das Altgerät kann hierfür auch einer Rücknahmestelle überlassen werden, die eine Beseitigung im Sinne der nationalen Kreislaufwirtschafts- und Abfallgesetze durchführt. Nicht betroffen sind den Altgeräten beigefügte Zubehörteile und Hilfsmittel ohne Elektrobestandteile.

⑥ For EU countries only

Never place any electric tools in your household refuse.

To comply with European Directive 2002/96/EC concerning old electric and electronic equipment and its implementation in national laws, old electric tools have to be separated from other waste and disposed of in an environment-friendly fashion, e.g. by taking to a recycling depot.

Recycling alternative to the demand to return electrical devices:

As an alternative to returning the electrical device, the owner is obliged to cooperate in ensuring that the device is properly recycled if ownership is relinquished. This can also be done by handing over the used device to a returns center, which will dispose of it in accordance with national commercial and industrial waste management legislation. This does not apply to the accessories and auxiliary equipment without any electrical components which are included with the used device.

⑦ Uniquement pour les pays de l'Union Européenne

Ne jetez pas les outils électriques dans les ordures ménagères.

Selon la norme européenne 2002/96/CE relative aux appareils électriques et systèmes électroniques usés et selon son application dans le droit national, les outils électriques usés doivent être récoltés à part et apportés à un recyclage respectueux de l'environnement.

Possibilité de recyclage en alternative à la demande de renvoi :

Le propriétaire de l'appareil électrique est obligé, en guise d'alternative à un envoi en retour, à contribuer à un recyclage effectué dans les règles de l'art en cas de cessation de la propriété. L'ancien appareil peut être remis à un point de collecte dans ce but. Cet organisme devra l'éliminer dans le sens de la Loi sur le cycle des matières et les déchets. Ne sont pas concernés les accessoires et ressources fournies sans composants électroniques.

⑧ Endast för EU-länder

Kasta inte elverktyg i hushållssoporna.

Enligt det europeiska direktivet 2002/96/EG om avfall som utgörs av eller innehåller elektriska eller elektroniska produkter och dess tillämpning i den nationella lagstiftningen, måste förbrukade elverktyg källsorteras och lämnas

Återvinnings-alternativ till begäran om återsändning:

Som ett alternativ till återsändning är ägaren av elutrustningen skyldig att bidra till ändamålsenlig avfallshandling för det fall att utrustningen ska skrotas. Efter att den förbrukade utrustningen har lämnats in till en avfallsstation kan den omhändertas i enlighet med gällande nationella lagstiftning om återvinning och avfallshandling. Detta gäller inte för tillbehörsdelar och hjälpmedel utan elektriska komponenter vars syfte har varit att komplettera den förbrukade utrustningen.

Ⓜ Samo za zemlje Europske zajednice

Elektroalate ne bacajte u kućno smeće.

U skladu s europskom odredbom 2002/96/EG o starim električnim i elektroničkim uređajima i njezinom primjenom u okviru državnog prava, istrošeni elektroalati moraju se odvojeno sakupiti i zbrinuti na ekološki način u svrhu recikliranja.

Alternativa s recikliranjem u odnosu na zahtjev za povrat uređaja:

Vlasnik elektrouređaja alternativno je obavezan da umjesto povrata robe u slučaju odricanja vlasništva sudjeluje u stručnom zbrinjavanju elektrouređaja. Stari uređaj može se u tu svrhu prepustiti i stanici za preuzimanje rabljenih uređaja koja će provesti uklanjanje u smislu državnog zakona o recikliranju i otpadu. Zakonom nisu obuhvaćeni dijelovi pribora ugrađeni u stare uređaje i pomoćni materijali bez električnih elemenata.

Ⓜ Samo za zemlje EU

Ne bacajte elektro-alate u kućno smeće!

Shodno evropskoj smernici 2002/96/EG o starim električnim i elektronskim uređajima i primeni državnog prava, istrošeni elektro-alati mora da se odvojeno sakupe i eliminišu na ekološki primeren način u stanici za recikliranje.

Alternativa recikliranju prema zahtevima za povrat uređaja:

Vlasnik elektro-uređaja alternativno je obavezan da umesto povrata robe u slučaju predaje vlasništva učestvuje u stručnom eliminisanju elektro-uređaja. Stari uređaj može da se u tu svrhu prepusti i stanici za preuzimanje rabljenih uređaja koja će provesti odstranjivanje u smislu državnog zakona o reciklaži i otpadu. Zakonom nisu obuhvaćeni delovi pribora ugrađeni u stare uređaje i pomoćni materijali bez električnih elemenata.

Ⓓ

Der Nachdruck oder sonstige Vervielfältigung von Dokumentation und Begleitpapieren der Produkte, auch auszugsweise ist nur mit ausdrücklicher Zustimmung der ISC GmbH zulässig.

Ⓒ

The reprinting or reproduction by any other means, in whole or in part, of documentation and papers accompanying products is permitted only with the express consent of ISC GmbH.

Ⓕ

La réimpression ou une autre reproduction de la documentation et des documents d'accompagnement des produits, même incomplète, n'est autorisée qu'avec l'agrément exprès de l'entreprise ISC GmbH.

Ⓔ

Eftertryck eller annan duplicering av dokumentation och medföljande underlag för produkter, även utdrag, är endast tillåtet med uttryckligt tillstånd från ISC GmbH.

ⒽⓇ Ⓜ

Naknadno tiskanje ili slična umnožavanja dokumentacije i pratećih papira ovih proizvoda, čak i djelomično kopiranje, moguće je samo uz izričito dopuštenje tvrtke ISC GmbH.

ⓇⓈ

Potpuno ili delimično štampanje ili umnožavanje dokumentacije i službenih papira koji su priloženi proizvodu dozvoljeno je samo uz izričitu saglasnost firme ISC GmbH.

- Ⓧ Technische Änderungen vorbehalten
- Ⓧ Technical changes subject to change
- Ⓧ Sous réserve de modifications
- Ⓧ Förbehåll för tekniska förändringar
- Ⓧ Zadržavamo pravo na tehnične izmjene.
- Ⓧ Zadržavamo pravo na tehničke promene

GUARANTEE CERTIFICATE

Dear Customer,

All of our products undergo strict quality checks to ensure that they reach you in perfect condition. In the unlikely event that your device develops a fault, please contact our service department at the address shown on this guarantee card. Of course, if you would prefer to call us then we are also happy to offer our assistance under the service number printed below. Please note the following terms under which guarantee claims can be made:

1. These guarantee terms cover additional guarantee rights and do not affect your statutory warranty rights. We do not charge you for this guarantee.
2. Our guarantee only covers problems caused by material or manufacturing defects, and it is restricted to the rectification of these defects or replacement of the device. Please note that our devices have not been designed for use in commercial, trade or industrial applications. Consequently, the guarantee is invalidated if the equipment is used in commercial, trade or industrial applications or for other equivalent activities. The following are also excluded from our guarantee: compensation for transport damage, damage caused by failure to comply with the installation/assembly instructions or damage caused by unprofessional installation, failure to comply with the operating instructions (e.g. connection to the wrong mains voltage or current type), misuse or inappropriate use (such as overloading of the device or use of non-approved tools or accessories), failure to comply with the maintenance and safety regulations, ingress of foreign bodies into the device (e.g. sand, stones or dust), effects of force or external influences (e.g. damage caused by the device being dropped) and normal wear resulting from proper operation of the device. This applies in particular to rechargeable batteries for which we nevertheless issue a guarantee period of 12 months.

The guarantee is rendered null and void if any attempt is made to tamper with the device.

3. The guarantee is valid for a period of 2 years starting from the purchase date of the device. Guarantee claims should be submitted before the end of the guarantee period within two weeks of the defect being noticed. No guarantee claims will be accepted after the end of the guarantee period. The original guarantee period remains applicable to the device even if repairs are carried out or parts are replaced. In such cases, the work performed or parts fitted will not result in an extension of the guarantee period, and no new guarantee will become active for the work performed or parts fitted. This also applies when an on-site service is used.
4. In order to assert your guarantee claim, please send your defective device postage-free to the address shown below. Please enclose either the original or a copy of your sales receipt or another dated proof of purchase. Please keep your sales receipt in a safe place, as it is your proof of purchase. It would help us if you could describe the nature of the problem in as much detail as possible. If the defect is covered by our guarantee then your device will either be repaired immediately and returned to you, or we will send you a new device.

Of course, we are also happy offer a chargeable repair service for any defects which are not covered by the scope of this guarantee or for units which are no longer covered. To take advantage of this service, please send the device to our service address.

F BULLETIN DE GARANTIE

Chère Cliente, Cher Client,

Nos produits sont soumis à un contrôle de qualité très strict. Si cet appareil devait toutefois ne pas fonctionner impeccablement, nous en serions désolés. Dans un tel cas, nous vous prions de bien vouloir prendre contact avec notre service après-vente à l'adresse indiquée sur le bulletin de garantie. Nous restons également volontiers à votre disposition au numéro de téléphone de service indiqué plus bas. Pour faire valoir une demande de garantie, ce qui suit est valable :

1. Les conditions de garantie règlent les prestations de garantie supplémentaires. Vos droits de garantie légaux ne sont en rien altérés par la garantie présente. Notre prestation de garantie est gratuite.
2. La prestation de garantie s'applique exclusivement aux défauts occasionnés par des vices de fabrication ou de matériau et est limitée à l'élimination de ces défauts ou encore au remplacement de l'appareil. Veillez au fait que nos appareils, conformément à leur affectation, n'ont pas été construits pour être utilisés dans un environnement professionnel, industriel ou artisanal. Un contrat de garantie ne peut avoir lieu dès lors que l'appareil est utilisé à des activités dans des entreprises professionnelles, artisanales ou industrielles ou toute autre activité du même genre. Sont également exclus de notre garantie : les prestations de substitution de dommages dus aux transports, les dommages occasionnés par le non-respect des instructions de montage ou en raison d'une installation non conforme, du non-respect du mode d'emploi (comme par exemple le raccordement à une mauvaise tension réseau ou à un mauvais type de courant), les applications abusives ou non conformes (comme par exemple une surcharge de l'appareil ou encore l'emploi d'accessoires non homologués), le non-respect des prescriptions de maintenance et de sécurité, l'infiltration de corps étrangers dans l'appareil (comme par exemple du sable, des pierres ou de la poussière), l'emploi de la force ou l'influence extérieure (comme par exemple les dommages dus à une chute), ainsi que l'usure normale conforme à l'utilisation. Ceci est particulièrement valable pour les accumulateurs pour lesquels nous offrons toutefois une période de garantie de 12 mois.

Le droit à la garantie disparaît dès lors que des interventions ont lieu sur l'appareil.

3. Le délai de garantie s'élève à 2 ans et commence à la date de l'achat de l'appareil. Les demandes de garanties doivent être présentées avant écoulement du délai de garantie, dans les deux semaines suivant le moment auquel le défaut a été reconnu. Toute reconnaissance de demande de garantie après écoulement du délai de garantie est exclue. La réparation ou l'échange de l'appareil n'entraîne nullement une prolongation de la durée de garantie. Elle ne fait pas non plus commencer un nouveau délai de garantie, en raison de cette prestation, pour l'appareil ou pour toute autre pièce de rechange intégrée. Ceci est également valable lorsqu'un service après-vente sur place a été consulté.
4. Pour faire reconnaître votre demande de garantie, veuillez nous envoyer l'appareil défectueux franco de port à l'adresse indiquée ci-dessous. Ajoutez à l'envoi l'original du bon d'achat ou de tout autre preuve de l'achat datée. Veuillez donc toujours bien conserver le bon d'achat en guise de preuve ! Décrivez la raison de la réclamation le plus précisément possible. Si le défaut de l'appareil est compris dans notre prestation de garantie, nous vous retournerons sans délai un appareil réparé ou encore un nouveau.

Bien entendu, nous sommes prêts également à réparer les appareils défectueux contre remboursement des frais, dès lors que l'appareil n'est plus ou pas garanti. Pour ce faire, veuillez envoyer l'appareil à notre adresse de service après-vente.

S GARANTIBEVIS

Bästa kund,

Våra produkter genomgår en sträng kvalitetskontroll. Om denna produkt mot förmodan inte fungerar på rätt sätt, beklagar vi detta och ber dig att kontakta vår serviceavdelning under adressen som anges på garantikortet. Vi står även gärna till tjänst på telefon under servicenumret som anges nedan. Följande punkter gäller för att du ska kunna göra anspråk på garantin:

1. I dessa garantivillkor regleras extra garantitjänster. Garantianspråk som regleras enligt lag påverkas inte av denna garanti. Våra garantitjänster är gratis för dig.
2. Garantitjänsterna täcker endast in sådana brister som kan härledas till material- eller fabrikationsfel och är begränsade till arbetsuppgifter som syftar till att åtgärda dessa brister eller byta ut produkten. Tänk på att våra produkter endast får användas till ändamålsenligt syfte och inte har konstruerats för yrkesmässig, hantverksmässig eller industriell användning. Ett garantiavtal sluts därför ej om produkten ska användas inom yrkesmässiga, hantverksmässiga eller industriella verksamheter eller vid liknande aktiviteter. Vår garanti omfattar dessutom inte ersättning för transportskador, skador som kan härledas till missaktade monteringsanvisningar eller ej föreskriven installation, åsidosatt bruksanvisning (t ex anslutning till felaktig nätspänning eller strömart), missbruk eller ej ändamålsenliga användningar (t ex överbelastning av produkten eller användning av ej godkända insatsverktyg eller tillbehör), åsidosatta underhålls- och säkerhetsbestämmelser, främmande partiklar som har trängt in i produkten (t ex sand, sten eller damm), yttre våld eller yttre påverkan (t ex skador om produkten har fallit ned) samt normalt och användningsbundet slitage. Detta gäller särskilt för batterier som täcks av en 12 månaders garanti.

Anspråk på garanti upphör att gälla om ingrepp redan har gjorts i produkten.

3. Garantitiden uppgår till 2 år och gäller från datumet när produkten köptes. Medan garantitiden fortfarande gäller ska anspråk på garanti ställas inom två veckor efter att defekten fastställdes. Det är inte möjligt att ställa anspråk på garanti efter att garantitiden har löpt ut. Garantitiden förlängs inte när produkten repareras eller byts ut, dessutom medför sådana arbeten inte att en ny garantitid börjar gälla för produkten eller för ev. reservdelar som har monterats in. Detta gäller även vid hembesök.
4. För att du ska kunna ställa anspråk på garantin ska den defekta produkten skickas in i tillräckligt frankerat skick till adressen som anges nedan. Bifoga kvittot i original eller ett annat daterat köpebevis. Förvara därför kassakvittot på en säker plats! Beskriv orsaken till reklamationen så noggrant som möjligt. Om defekten i produkten täcks av våra garantitjänster, får du genast en reparerad eller ny apparat av oss.

Givetvis kan vi även, mot debitering, åtgärda skador som antingen inte täcks av garantin eller som har uppstått efter garantitidens slut. Skicka in produkten till nedanstående serviceadress.

HR BIH JAMSTVENI LIST

Poštovani kupče,

naši proizvodi podliježu strogoj kontroli kvalitete. Žao nam je ako bi ipak došlo do toga da uređaj ne funkcionira besprijekorno i zamolili bismo Vas da se u tom slučaju obratite na adresu naše servisne službe navedenu ispod ovog jamstva. Također smo Vam na raspolaganju na dolje navedenom telefonskom broju servisne službe. Za traženje jamstvenog zahtjeva vrijedi sljedeće:

1. Ovi jamstveni uvjeti reguliraju dodatne jamstvene usluge. Ovo jamstvo ne zadire u Vaše zakonsko pravo zahtjeva za ostvarenje jamstvenih usluga. Realizacija jamstvenih usluga je besplatna.
2. Jamstvena usluga obuhvaća isključivo nedostatke nastale zbog greške na materijalu ili tijekom proizvodnje i ograničen je na uklanjanje tih nedostataka odnosno zamjenu uređaja. Molimo da obratite pažnju na to da naši uređaji nisu konstruirani za korištenje u komercijalne svrhe niti u obrtu i industriji. Prema tome, ugovor o jamstvu ne može se ostvariti ako se uređaj koristi u obrtničkim ili industrijskim pogonima kao i u sličnim djelatnostima. Nadalje su iz jamstva isključene usluge zamjene proizvoda u slučaju transportnih oštećenja, šteta zbog nepridržavanja uputa za montažu ili zbog nestručne instalacije, nepridržavanja uputa za uporabu (kao npr. zbog priključka na pogrešni mrežni napon ili vrstu struje), zbog zlorabe ili nestručnih primjena (kao npr. preopterećenje uređaja ili korištenje nedopuštenih alata ili pribora), u slučaju nepridržavanja uputa za održavanje i sigurnosnih odredbi, zbog prodiranja stranih tijela u uređaj (npr. pijeska, kamenja ili prašine), nasilne primjene ili vanjskih utjecaja (kao npr. oštećenja zbog pada) kao i zbog uobičajenog trošenja tijekom korištenja. To naročito vrijedi za baterije za koje ipak dajemo jamstvo od 12 mjeseci.

Zahtjev za jamstvo prestaje biti valjan ako su na uređaju već izvršeni neki zahvati.

3. Jamstveni rok iznosi 2 godine a započinje s datumom kupnje uređaja. Jamstveni zahtjevi ostvaruju se prije isteka jamstvenog roka unutar dvije godine nakon što ste uočili kvar. Ostvarenje jamstvenog zahtjeva nakon isteka jamstvenog roka je isključeno. Popravkom ili zamjenom uređaja ne produljuje se jamstveni rok niti se tom uslugom ostvaruju novi jamstveni rok za uređaj ili ostale ugrađene rezervne dijelove. To također vrijedi i kod korištenja servisa na licu mjesta.
4. Da biste ostvarili svoj jamstveni zahtjev, molimo Vas da nam pošaljete neispravan uređaj bez plaćanja poštarine na dolje navedenu adresu. Priložite originalni računa za kupnju uređaja ili neki drugi dokaz o kupnji s datumom. Molimo Vas da zbog tog razloga dobro sačuvate račun kao dokaz! Što točnije opišite razlog reklamacije. Ako naša jamstvena usluga obuhvaća kvar nastao na Vašem uređaju, odmah ćemo Vam vratiti popravljeni ili novi uređaj.

Razumljivo je da ćemo za naknadu troškova ukloniti i kvarove koje jamstvena usluga ne obuhvaća. U tom slučaju pošaljite uređaj na adresu našeg servisa.

RS GARANCIJSKI LIST

Poštovani kupče,

naši proizvodi podvrgavaju se strogoj kontroli kvalitete. Žao nam je ako bi se ipak desilo da uređaj ne funkcioniše besprekorno i zamolili bismo Vas da se u tom slučaju obratite na adresu naše servisne službe navedenu ispod ove garancije. Takođe smo Vam na raspolaganju na dole navedenom telefonskom broju servisne službe. Kod zahteva za realizovanje garancije vredi sledeće:

1. Ovi garantni uslovi regulišu dodatne garancije. Ova garancija ne dotiče Vaše zakonsko pravo zahteva za ostvarenje garancije. Realizacija garancije je besplatna.
2. Garancija obuhvata isključivo nedostatke koji nastanu zbog pogreške na materijalu ili tokom proizvodnje i ograničen je na odstranjivanje tih nedostataka odnosno zamenu uređaja. Molimo da obratite pažnju na to da naši uređaji nisu konstruisani za korišćenje u komercijalne svrhe, niti u obrtu i industriji. Prema tome ugovor o garanciji ne može da se ostvari, ako se uređaj koristi u obrtničkim ili fabričkim pogonima, kao i u sličnim delatnostima. Nadalje su iz garancije isključene usluge zamene proizvoda u slučaju transportnih oštećenja, šteta zbog nepridržavanja uputstava za montažu ili zbog nestručne instalacije, nepridržavanja uputstava za upotrebu (kao npr. zbog priključka na pogrešan mrežni napon ili vrstu struje), zbog zloupotreba ili nestručnih primena (kao npr. preopterećenje uređaja ili korišćenje nedozvoljenih alata ili pribora), u slučaju nepridržavanja uputstava za održavanje i bezbednosnih odredaba, zbog prodiranja stranih tela u uređaj (npr. peska, kamenja ili prašine), nasilne primene ili spoljnih uticaja (kao npr. oštećenja zbog pada) kao i zbog uobičajenog habanja tokom korišćenja. To naročito vredi za baterije za koje ipak dajemo garanciju od 12 meseci.

Zahtev za garanciju prestaje važiti ako su na uređaju već izvršeni neki zahvati.

3. Garantni rok iznosi 2 godine a počinje sa datumom kupnje uređaja. Garantni zahtjevi ostvaruju se pre isteka garantnog roka unutar dve godine nakon što ste uočili kvar. Realizacija garantnog zahteva nakon isteka garantnog roka je isključeno. Popravkom ili zamenom uređaja ne produžava se garantni rok niti se tom uslugom realizuje novi jamstveni rok za uređaj ili ostale ugrađene rezervne delove. To također važi i kod korišćenja servisa na licu mesta.
4. Da biste ostvarili svoj garantni zahtev, molimo Vas da nam pošaljete neispravan uređaj bez plaćanja poštarine na dole navedenu adresu. Priložite original računa za kupnju uređaja ili neki drugi dokaz o kupnji sa datumom. Molimo Vas da iz tog razloga dobro sačuvate račun kao dokaz! Što tačnije opišite razlog reklamacije. Ako naša garancija obuhvata kvar koji je nastao na Vašem uređaju, odmah ćemo Vam vratiti popravljen ili novi uređaj.

Podrazumeva se da ćemo za nadoknadu troškova ukloniti i one kvarove koje garancija ne obuhvata. U tom slučaju pošaljite uređaj na adresu našeg servisa.

D GARANTIEURKUNDE

Sehr geehrte Kundin, sehr geehrter Kunde,

unsere Produkte unterliegen einer strengen Qualitätskontrolle. Sollte dieses Gerät dennoch einmal nicht einwandfrei funktionieren, bedauern wir dies sehr und bitten Sie, sich an unseren Servicedienst unter der auf dieser Garantiekarte angegebenen Adresse zu wenden. Gern stehen wir Ihnen auch telefonisch über die unten angegebene Servicrufnummer zur Verfügung. Für die Geltendmachung von Garantieansprüchen gilt Folgendes:

1. Diese Garantiebedingungen regeln zusätzliche Garantieleistungen. Ihre gesetzlichen Gewährleistungsansprüche werden von dieser Garantie nicht berührt. Unsere Garantieleistung ist für Sie kostenlos.
2. Die Garantieleistung erstreckt sich ausschließlich auf Mängel, die auf Material- oder Herstellungsfehler zurückzuführen sind und ist auf die Behebung dieser Mängel bzw. den Austausch des Gerätes beschränkt. Bitte beachten Sie, dass unsere Geräte bestimmungsgemäß nicht für den gewerblichen, handwerklichen oder industriellen Einsatz konstruiert wurden. Ein Garantievertrag kommt daher nicht zustande, wenn das Gerät in Gewerbe-, Handwerks- oder Industriebetrieben sowie bei gleichzusetzenden Tätigkeiten eingesetzt wird.

Von unserer Garantie sind ferner Ersatzleistungen für Transportschäden, Schäden durch Nichtbeachtung der Montageanleitung oder aufgrund nicht fachgerechter Installation, Nichtbeachtung der Gebrauchsanleitung (wie durch z.B. Anschluss an eine falsche Netzspannung oder Stromart), missbräuchliche oder unsachgemäße Anwendungen (wie z.B. Überlastung des Gerätes oder Verwendung von nicht zugelassenen Einsatzwerkzeugen oder Zubehör), Nichtbeachtung der Wartungs- und Sicherheitsbestimmungen, Eindringen von Fremdkörpern in das Gerät (wie z.B. Sand, Steine oder Staub), Gewaltanwendung oder Fremdeinwirkungen (wie z. B. Schäden durch Herunterfallen) sowie durch verwendungsgemäßen, üblichen Verschleiß ausgeschlossen. Dies gilt insbesondere für Akkus, auf die wir dennoch eine Garantiezeit von 12 Monaten gewähren

Der Garantieanspruch erlischt, wenn an dem Gerät bereits Eingriffe vorgenommen wurden.

3. Die Garantiezeit beträgt 2 Jahre und beginnt mit dem Kaufdatum des Gerätes. Garantieansprüche sind vor Ablauf der Garantiezeit innerhalb von zwei Wochen, nachdem Sie den Defekt erkannt haben, geltend zu machen. Die Geltendmachung von Garantieansprüchen nach Ablauf der Garantiezeit ist ausgeschlossen. Die Reparatur oder der Austausch des Gerätes führt weder zu einer Verlängerung der Garantiezeit noch wird eine neue Garantiezeit durch diese Leistung für das Gerät oder für etwaige eingebaute Ersatzteile in Gang gesetzt. Dies gilt auch bei Einsatz eines Vor-Ort-Services.
4. Für die Geltendmachung Ihres Garantieanspruches übersenden Sie bitte das defekte Gerät portofrei an die unten angegebene Adresse. Fügen Sie den Verkaufsbeleg im Original oder einen sonstigen datierten Kaufnachweis bei. Bitte bewahren Sie deshalb den Kassenbon als Nachweis gut auf! Beschreiben Sie uns bitte den Reklamationsgrund möglichst genau. Ist der Defekt des Gerätes von unserer Garantieleistung erfasst, erhalten Sie umgehend ein repariertes oder neues Gerät zurück.

Selbstverständlich beheben wir gegen Erstattung der Kosten auch gerne Defekte am Gerät, die vom Garantieumfang nicht oder nicht mehr erfasst sind. Dazu senden Sie das Gerät bitte an unsere Serviceadresse.

ISC GmbH • Eschenstraße 6 • 94405 Landau/Isar (Deutschland)

Telefon: +49 [0] 180 5 120 509 • Telefax +49 [0] 180 5 835 830 (Anrufrufen: 0,14 Euro/Minute, Festnetz der T-Com)

E-Mail: info@isc-gmbh.info • Internet: www.isc-gmbh.info

1 Service Hotline: 01 805 120 509 · www.isc-gmbh.info <small>(0,14 € / min., Festnetz T-Com) - Mo-Fr: 8:00-20:00 Uhr</small>	
2 Name:	Retouren-Nr. iSC:
Straße / Nr.:	Telefon:
PLZ	Ort
Mobil:	I-Nr.:
3 Welcher Fehler ist aufgetreten (genaue Angabe):	
Art-Nr.:	
I-Nr.:	
Sehr geehrte Kundin, sehr geehrter Kunde, bitte beschreiben Sie uns die von Ihnen festgestellte Fehlfunktion Ihres Gerätes als Grund Ihrer Beanstandung möglichst genau. Dadurch können wir für Sie Ihre Reklamation schneller bearbeiten und Ihnen schneller helfen. Eine zu ungenaue Beschreibung mit Begriffen wie „Gerät funktioniert nicht“ oder „Gerät defekt“ verzögert hingegen die Bearbeitung erheblich.	
4 Garantie: JA <input type="checkbox"/> NEIN <input type="checkbox"/>	Kaufbeleg-Nr. / Datum:
1 Service Hotline kontaktieren oder bei iSC-Webadresse anmelden - es wird Ihnen eine Retourennummer zugeteilt 2 Ihre Anschrift eintragen 3 Fehlerbeschreibung und Art.-Nr. und I.-Nr. angeben 4 Garantiefall JA/NEIN ankreuzen sowie Kaufbeleg-Nr. und Datum angeben und eine Kopie des Kaufbeleges beilegen	