



Einhell

BLUE

BT-LS 810 DB Holzspalter

Art.-Nr. 34.320.65

Ausstattung

- Verstellbare Stammhaltebleche (1)
- Ein-/Ausschalter mit Nullspannungsauslöser und Not-Aus-Funktion (2)
- Zweihandsicherheitsschaltung (3)
- 3-fach höhenverstellbarer Arbeitstisch aus Riffel-Stahlblech (4)
- Stabile Räder für einfachen Transport (5)
- Kraftvoller 400 V Antriebsmotor (6)
- Kunststoffgleitführungen zwischen Spaltsäule und Führungsrohr (7)
- Transportgriff (8)
- Einstellbare Spaltkeilhöhe (9)

Technische Daten

- Motor: 400 V ~ 50 Hz
- Leistung: 3,6 kW
- Spaltkraft: 8 t
- Zylinderhub: 480 mm
- Scheitlänge: 100 – 1.040 mm
- Scheitdurchmesser: 50 – 400 mm
- Füllmenge Öltank: 4 l
- Produktgewicht: 102,0 kg

Logistische Daten

- Gewicht netto: 102,9 kg
- Gewicht brutto: 115,0 kg
- Verpackungsmaße: 550 x 550 x 1.150 mm
- EAN-Code: 4006825 576863
- VE: 1 Stück

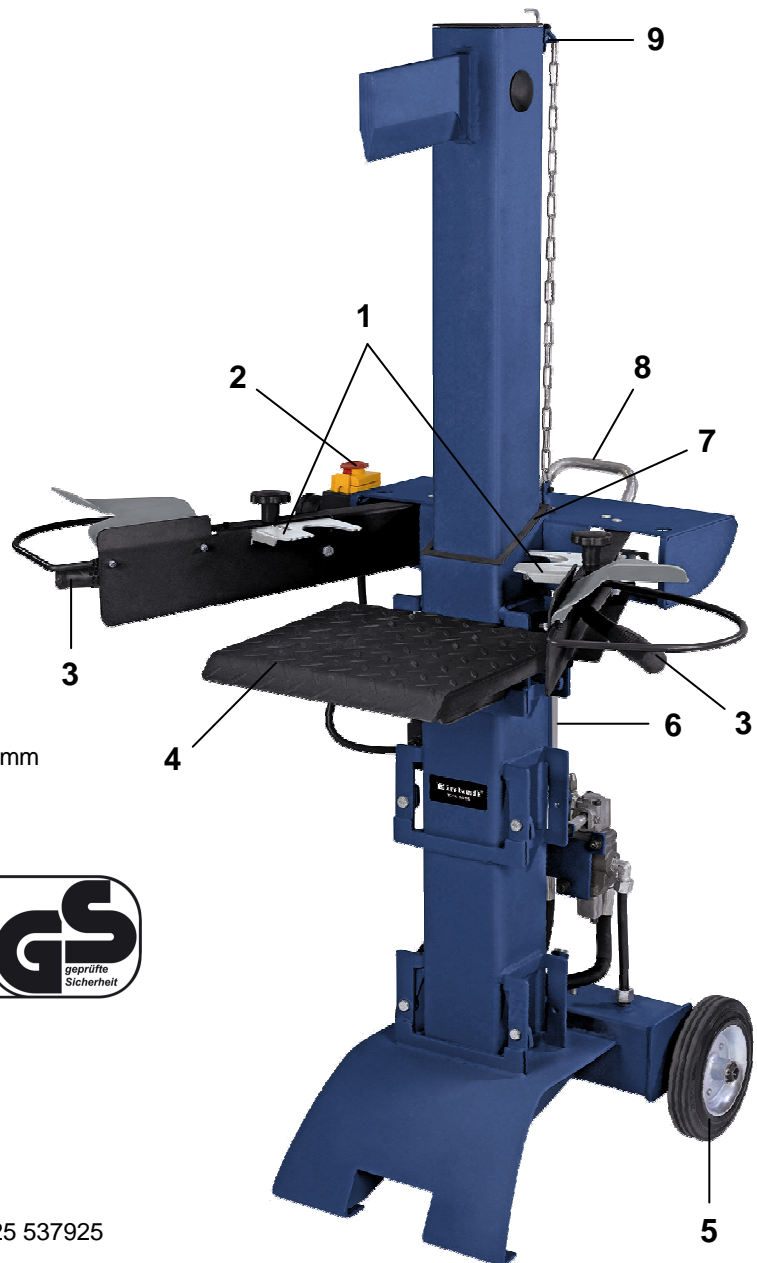

Als Sonderzubehör erhältlich:

- Kreuzspaltkeil** Art.-Nr.: 34.320.87
EAN-Code: 4006825 537925
- Breitspaltkeil** Art.-Nr.: 34.320.85
EAN-Code: 4006825 537918