

- Ⓓ Bedienungsanleitung  
Flachdübelfräse
- ⒸZ Návod k použití  
Frézka na lamelové spoje
- ⒸLD Navodila za uporabo  
Rezkalnika za ploščate vložke
- ⒸHR Naputak za uporabu  
Glodalica za izradu utora za tiplove lamele

**ALPHA-  
TOOLS®**



Art.-Nr.: 43.506.03

I.-Nr.: 01013

DF **850**

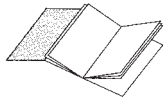

- Ⓢ Bitte Seite 2 ausklappen
- Ⓢ Prosim nalistujte stranu 2
- Ⓢ Prosimo, da stran 2 razgmete.
- Ⓢ Molimo da raširite stranicu 2

Ⓢ Seite	5 - 7
Ⓢ Strana	8 - 10
Ⓢ Strani	11 - 13
Ⓢ Stranice	14 - 15

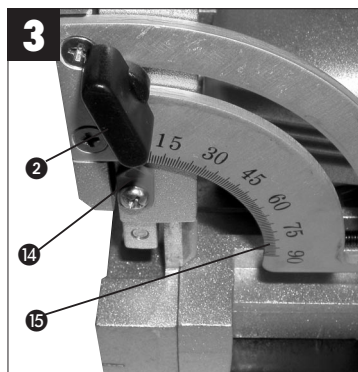
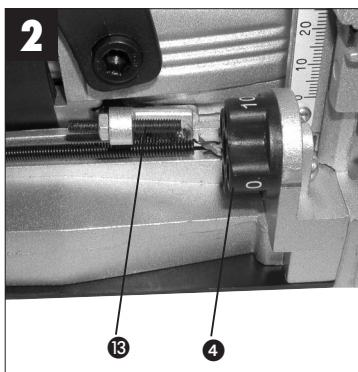
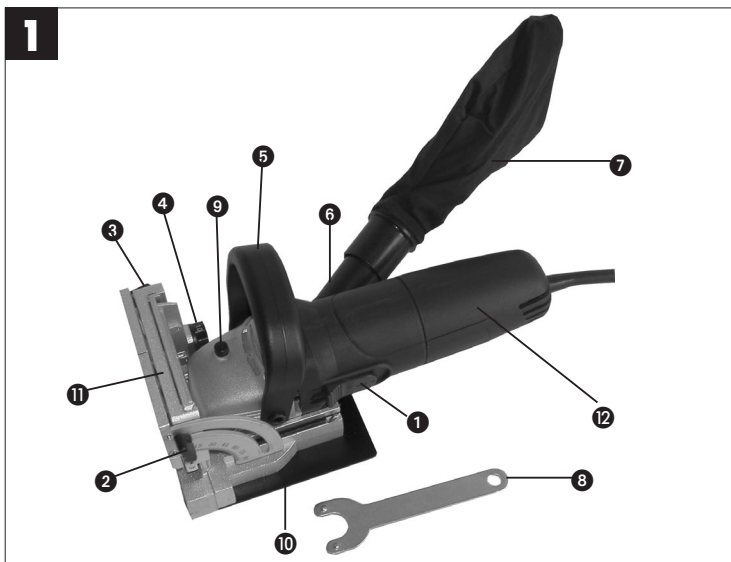

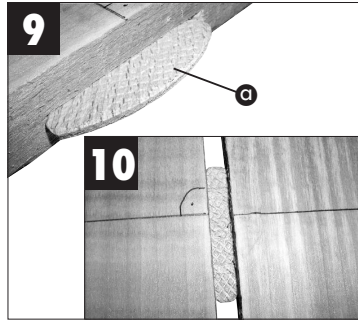
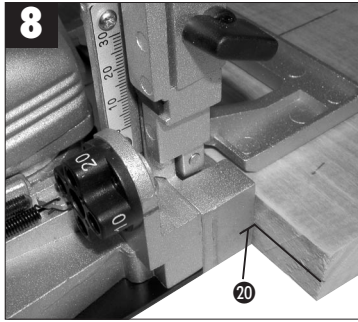
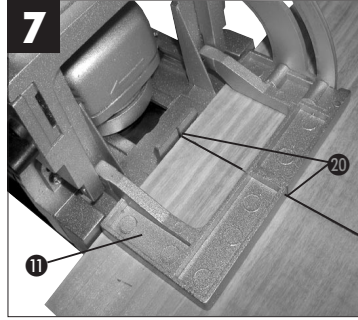
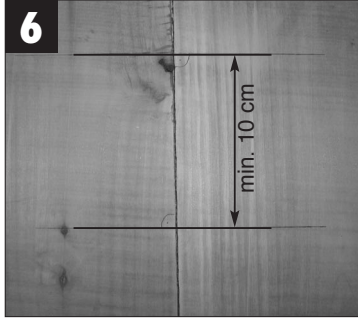
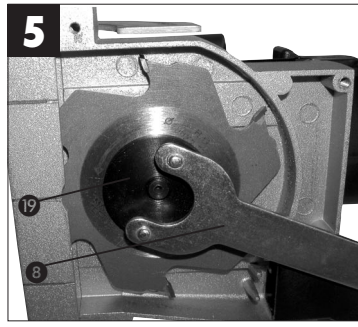
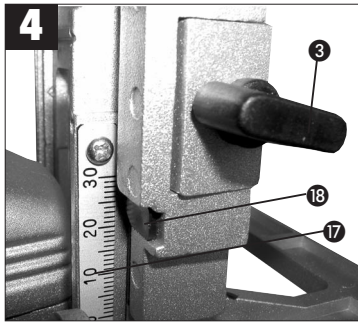

**D****1. Gerätebeschreibung**

- 1 Ein/Ausschalter
- 2 Feststellschraube für Winkelverstellung
- 3 Feststellschraube für Höhenverstellung
- 4 Einstellrad für Schnitttiefe
- 5 Zusatzhandgriff
- 6 Adapter für Staubabsaugung
- 7 Staubfangsack
- 8 Stirnlochschlüssel
- 9 Arretierknopf für Fräserwechsel
- 10 Grundplatte
- 11 Winkelanschlag
- 12 Antriebsmotor

**2. Lieferumfang**

- DF 850
- Koffer
- Adapter für Staubabsaugung
- Staubfangsack
- Maßband
- Stirnlochschlüssel

**3. Technische Daten:**

Netzspannung:	230 V ~ 50 Hz
Leistungsaufnahme:	800 W
Leerlauf-Drehzahl:	11.500 min <sup>-1</sup>
Fräserabmessung:	ø 100 x ø 22 x 4 mm
Schnitttiefe:	max. 19 mm
Winkeleinstellungen:	0° - 90°
Schutzklasse:	II /
Schalldruckpegel LPA	95 dB(A)
Schalleistungspegel LWA	107 dB(A)
Vibration a <sub>w</sub>	< 2,5 m/s <sup>2</sup>
Gewicht	3,2 kg

**4. Bestimmungsgemäße Verwendung**

Die Flachdübelfräse ist bestimmt zum Fräsen von Nuten für Schattenfugenverbindungen in Massivholz, Sperrholz und Spannplatten. Die Maschine darf nur nach ihrer Bestimmung verwendet werden. Jede weitere darüber hinausgehende Verwendung ist nicht bestimmungsgemäß. Für daraus hervorgehende Schäden oder Verletzungen aller Art haftet der Benutzer/ Bediener und nicht der Hersteller.

**5. Wichtige Hinweise**

Bitte lesen Sie die Gebrauchsanweisung sorgfältig durch und beachten Sie deren Hinweise. Machen Sie sich anhand dieser Gebrauchsanweisung mit dem Gerät, dem richtigen Gebrauch sowie den Sicherheitshinweisen vertraut, bevor Sie das Werkzeug benutzen.

**Sicherheitshinweise:**

Achtung! Beim Gebrauch von Elektrowerkzeugen sind zum Schutz gegen elektrischen Schlag, Verletzungs- und Brandgefahr folgende grundsätzliche Sicherheitsmaßnahmen zu beachten.

Diese Hinweise müssen sicher aufbewahrt werden. Weitere Sicherheitshinweise finden Sie in dem beiliegenden Heftchen.

- Sägestaub und Späne nicht beim Betrieb der Maschine entfernen.
- Verwenden Sie die Maschine nicht mit Trennscheiben oder Kreissägeblätter.
- Schützen Sie den Scheibenfräser vor Stoß und Schlag
- Verwenden Sie nur unbeschädigte, scharfe Scheibenfräser, da andernfalls das Werkstück splintern könnte.
- Inspizieren Sie vor dem Beginn der Arbeit den Scheibenfräser auf Beschädigungen. Verwenden Sie keine verbogenen, gerissenen oder sonst wie beschädigte Frässscheiben.
- Achten Sie darauf, dass das Werkstück sorgfältig aufliegt und eingespannt ist. Halten Sie Ihre Hände von der Bearbeitungsstelle fern.
- Halten Sie die Fräse nur am Handgriff
- Vergewissern Sie sich, dass beim Anbringen eines Scheibenfräsers auf der Antriebsspindel ausreichend Gewindegänge vorhanden sind.
- Achten Sie darauf, dass der Scheibenfräser sorgfältig fest sitzt. Verwenden Sie beim Anbringen eines Scheibenfräsers keine Unterlegscheiben oder sonstigen Hilfsmittel, um den Sitz zu verbessern.
- Bewegen Sie den Scheibenfräser nur bei eingeschalteter Maschine auf das Werkstück zu
- Halten und Führen Sie die Maschine bei der Arbeit immer mit zwei Händen und sorgen Sie selbst für einen festen Stand
- Personen unter 16 Jahren dürfen die Maschine nicht bedienen
- Tragen Sie bei der Arbeit eine Sicherheitsbrille und einen Gehörschutz. Falls erforderlich tragen Sie eine Schürze und einen Schutzhelm.

**D**

- Vor allen Arbeiten am Gerät müssen Sie den Netzstecker ziehen. Stecken Sie den Netzstecker nur bei ausgeschalteter Maschine ein.
- Halten Sie das Anschlusskabel fern von der Arbeitsstelle; führen Sie es immer nach hinten weg
- Bremsen Sie den Scheibenfräser nach dem Ausschalten nicht mit der Hand ab
- Bei offen liegendem Scheibenfräser darf die Maschine nicht betrieben werden.

**6. Vor Inbetriebnahme**

- Überzeugen Sie sich vor dem Anschließen, dass die Daten auf dem Typenschild mit den Netzdaten übereinstimmen.
- Der Adapter für die Staubabsaugung (6) und der Staubfangsack (7) müssen montiert werden

**7. Bedienung****7.1 Einstellung der Frästiefe (Abb.2)**

- Stellen Sie die gewünschte Frästiefe mit dem Einstellrad (4) ein
- Die Bezeichnungen auf dem Einstellrad geben die verschiedenen Flachdübelgrößen an
- Schieben sie den Antriebsmotor (12) nach vorne um die Frästiefe zu kontrollieren. Der Netzstecker muß hierbei gezogen sein.
- Mit der Schraube (13) kann die Frästiefeneinstellung nachjustiert werden

**7.2 Einstellung des Schnittwinkels (Abb.3)**

- Lösen Sie die Feststellschraube (2)
- Stellen Sie den gewünschten Winkel (15) am Markierungspfeil (14) ein
- Ziehen Sie nun die Feststellschraube (2) wieder fest

**7.3 Einstellung der Höhe (Abb.4)**

- Lösen Sie die Feststellschraube (3)
- Stellen Sie die gewünschte Höhe (17) am Markierungspfeil (18) ein; die Höhe der Nut sollte immer in der Mitte des Werkstückes sein
- Ziehen Sie nun die Feststellschraube (3) wieder fest
- Bei dünneren Werkstücken reicht eine Fräsung
- Bei dickeren Werkstücken sollten mehrere Fräsungen übereinander angebracht werden

**7.4 Fräserwechsel (Abb.5)****⚠ Netzstecker muß gezogen werden**

- Entfernen Sie die Grundplatte (10)
- Setzen sie den Stirnlochschlüssel (8) am Flansch (19) an
- Drücken Sie den Arretierknopf (9); halten Sie diesen gedrückt und drehen den Sie den Stirnloch-

schlüssel in Drehrichtung. Nach ca. einer halben Umdrehung rastet der Arretierknopf ein und der Flansch kann gelöst werden.

- Setzen Sie nun den neuen Fräser in umgekehrter Reihenfolge ein.
- Befestigen Sie die Grundplatte (10) wieder



**Benutzen Sie den Arretierknopf (9) niemals bei laufendem Motor. Vergewissern Sie sich, vor Beginn der Arbeit, dass der Fräser festgenug hält.**

**8. Arbeiten mit der Flachdübelfräse****8.1 Ein-Ausschalter (1)**

- Zum Einschalten des Gerätes schieben Sie den Schalter (1) nach vorne
- Zum Ausschalten drücken Sie den Schalter (1) wodurch er in die Ausgangsstellung zurückspringt

**8.2 Anreiben eines Werkstückes (Abb.6)**

- Bevor Sie mit der Flachdübelfräse zu Arbeiten beginnen, muß das Werkstück folgendermaßen angerissen werden.
- Legen Sie beide Stücke nebeneinander; Werkstücken müssen festgespannt werden
- Zeichnen Sie mit einem Bleistift im rechten Winkel zur Verbindungsstelle eine Linie
- Bei größeren Holzstücken sind mehrere Verbindungsstellen nötig
- Der Abstand zwischen zwei Linien sollte min. 10 cm betragen.

**8.3 Ansetzen der Flachdübelfräse (Abb.7/8)**

- Frästiefe einstellen und kontrollieren
- Winkelanschlag (11) einstellen
- Höhe einstellen
- Stellen Sie die Maschine nahe an das Werkstück
- An der Maschine befinden sich Markierungen (20), diese müssen mit der Anreißlinie übereinstimmen
- Schalten Sie nun das Gerät ein, und schieben Sie den Antriebsmotor (12) nach vorne. Das Werkstück muß hierbei festgespannt sein.

**8.4 Verbinden der Werkstücke (Abb. 9/10)**

- Nachdem an den beiden Werkstücken eine Nut angebracht wurde, können diese Verbunden werden
- In beiden Nuten muß Kleber abgebracht werden
- In eine Nut den Flachdübel(a) einsetzen (Abb.9)
- Schieben Sie beide Werkstücke zusammen (Abb.10)



- Spannen Sie die Werkstücke ein und warten sie bis der Kleber aushärtet

### 9. Wartung

- Staub und Verschmutzung sind regelmäßig von der Maschine zu entfernen. Die Reinigung ist am besten mit einer feinen Bürste oder einem Lappen durchzuführen
- Benutzen Sie zur Reinigung des Kunststoffes keine ätzenden Mittel
- Der Staubfangsack ist regelmäßig zu entleeren

### 10. Ersatzteilbestellung

Bei der Ersatzteilbestellung sollten folgende Angaben gemacht werden:

- Typ des Gerätes
- Artikelnummer des Gerätes
- Ident-Nummer des Gerätes
- Ersatzteilnummer des erforderlichen Ersatzteils

Ersatzteil	Ersatzteil-Nr.
Schalter	43.506.00.01
Ersatzkohlen	43.506.00.02

**CZ****1. Popis přístroje**

- 1 Za-/vypínač
- 2 Zajišťovací šroub na nastavení úhlu
- 3 Zajišťovací šroub na nastavení výšky
- 4 Nastavovací kolečko na hloubku řezu
- 5 Přídavná rukojeť
- 6 Adaptér na odsávání prachu
- 7 Sáček na zachytávání prachu
- 8 Klíč s čelním otvorem
- 9 Aretační knoflík na výměnu frézy
- 10 Základní deska
- 11 Úhlový doraz
- 12 Hnací motor

**2. Rozsah dodávky**

- DF 850
- Kufík na uložení
- Adaptér na odsávání prachu
- Sáček na zachytávání prachu
- Měřicí pásmo
- Klíč s čelním otvorem

**3. Technická data:**

Síťové napětí:	230 V ~ 50 Hz
Příkon:	800 W
Počet otáček naprázdno:	11.500 min <sup>-1</sup>
Rozměry frézy:	ø 100 x ø 22 x 4 mm
Hloubka řezu:	max. 19 mm
Nastavení úhlu:	0° - 90°
Ochranná třída:	II /
Hladina akustického tlaku LPA	95 dB(A)
Hladina akustického výkonu LWA	107 dB(A)
Vibrace a <sub>W</sub>	< 2,5 m/s <sup>2</sup>
Hmotnost	3,2 kg

**4. Použití podle účelu určení**

Frézka na lamelové spoje je určena na frézování drážek pro skryté spoje na tupý sraz v masivním dřevě, překližce a třískových deskách. Stroj smí být používán pouze podle účelu určení. Každé další toto překračující použití neodpovídá účelu určení. Za z toho vyplývající škody a zranění ručí provozovatel/obsluha a ne výrobce.

**5. Důležité pokyny**

Prosím přečtěte si pečlivě návod k použití a dbejte jeho pokynů. Na základě tohoto návodu k použití se před používáním obeznámte s přístrojem, jeho správným použitím a také s bezpečnostními pokyny.

**Bezpečnostní pokyny:**

Pozor! Při použití elektrického nářadí musí být dodržována následující základní bezpečnostní opatření, aby se vyloučila rizika ohně, úderu elektrickým proudem a zranění osob.

Tyto pokyny musí být pečlivě uloženy. Další bezpečnostní pokyny naleznete v příložené brožurce.

- Dřevný prach a piliny neodstraňovat za chodu stroje.
- Nepoužívejte stroj s dělicími kotouči nebo pilovými kotouči pro kotoučové pily.
- Chraňte kotoučovou frézu před nárazem a úderem.
- Používejte pouze nepoškozené, ostré kotoučové frézy, protože v jiném případě by mohlo dojít k odštěpování třísek.
- Před začátkem práce přezkontrolujte kotoučovou frézu, zda není poškozena. Nepoužívejte ohnuté nebo jinak poškozené frézovací kotouče a kotouče s trhlinami.
- Dbejte na to, aby obrobek pořádně přiléhala a byl upnut.
- Nedávejte ruce do blízkosti místa opracování.
- Držte frézku pouze za rukojeť.
- Přesvědčte se, zda je při připevnění kotoučové frézy na hnacím vřetenu dostatečné množství otáček závitů.
- Dbejte na to, aby kotoučová fréza dobře seděla. Při upevňování kotoučové frézy nepoužívejte na zlepšení upevnění žádné podložky nebo podobné pomůcky.
- Pohybuje kotoučovou frézou pouze při zapnutém stroji směrem k obrobku.
- Držte a vod'te stroj při práci vždy oběma rukama a sami se postarejte o pevný postoj.
- Osoby mladší 16 let nesmí stroj obsluhovat.
- Při práci noste ochranné brýle a ochranu sluchu. Pokud je to nutné, noste zástěru a ochrannou přilbu.
- Před všemi pracemi na přístroji musíte vytáhnout síťovou zástrčku. Zastrčte síťovou zástrčku pouze u vypnutého stroje.
- Nepřibližujte připojovací kabel k místu práce; ved'te ho vždy pryč směrem dozadu.
- Kotoučovou frézu po vypnutí nezbrzd'ujte rukou.
- Při nezakryté kotoučové fréze nesmí být stroj pro vozován.



**6. Před uvedením do provozu**

- Před připojením se přesvědčte, zda údaje na typovém štítku souhlasí s údaji sítě.
- Adaptér na odsávání prachu (6) a sáček na zachytávání prachu (7) musí být namontovány.

**7. Obsluha****7.1 Nastavení hloubky frézování (obr. 2)**

- Požadovanou hloubku frézování nastavte nastovací kolečkem (4).
- Označení na nastavovacím kolečku udávají různé velikosti lamel.
- Posuňte hnací motor (12) dopředu, abyste mohli zkontrolovat hloubku frézování. Síťová zástrčka musí být přitom vytažena.
- Šroubem (13) může být nastavení frézovací hloubky dojustováno.

**7.2 Nastavení úhlu řezu (obr. 3)**

- Povolte zajišťovací šroub (2).
- Nastavte požadovaný úhel (15) na značící šípce (14).
- Zajišťovací šroub (2) nyní opět utáhněte.

**7.3 Nastavení výšky (obr. 4)**

- Povolte zajišťovací šroub (3).
- Nastavte požadovanou výšku (17) na značící šípce (18); výška drážky by měla být vždy ve středu obrobku.
- Zajišťovací šroub (3) nyní opět utáhněte.
- U tenčích obrobků stačí jedno frézování.
- U tlustších obrobků by se mělo provést vícero frézování.

**7.4 Výměna frézy (obr. 5)****⚠ Síťová zástrčka musí být vytažena ze zásuvky**

- Odstraňte základní desku (10).
- Nasad'te klíč s čelním otvorem (8) na přírubu (19).
- Stiskněte aretační knoflík (9); držte ho stisknutý a otáčejte klíč s čelním otvorem ve směru otáčení. Po cca polovičním otočení aretační knoflík zaskočí a příruba může být uvolněna.
- Novou frézu nyní nasad'te v opačném pořadí.
- Základní desku opět upevněte (10).



**Nikdy nepoužívejte aretační knoflík (9) při běžícím motoru. Před začátkem práce se ubezpečte, že fréza dostatečně pevně drží.**

**8. Práce s frézou na lamelové spoje****8.1 Za-/vypínač (1)**

- K zapnutí přístroje posuňte vypínač (1) dopředu.
- K vypnutí vypínač (1) stiskněte, čímž skočí zpět do výchozí polohy.

**8.2 Vyznačení na obrobku (obr. 6)**

- Než začnete s frézou pracovat, musí být obrobek následovně připraven.
- Položte oba kusy vedle sebe; obrobky musí být pevně upnuty.
- Tužkou nakreslete v pravém úhlu k místu spojení čáru.
- U větších kusů dřeva je třeba několik spojovacích míst.
- Vzdálenost mezi dvěma čarami by měla činit min. 10 cm.

**8.3 Nasazení frézy na lamelové spoje (obr. 7/8)**

- Hloubku frézování nastavit a zkontrolovat.
- Úhlový doraz (11) nastavit.
- Výšku nastavit.
- Postavte stroj blízko k obrobku.
- Na stroji se nacházejí značení (20), tato musí souhlasit s narysovanou značící čarou.
- Nyní přístroj zapněte a suňte hnací motor (12) dopředu. Obrobek přitom musí být pevně upnut.

**8.4 Spojování obrobků (obr. 9/10)**

- Poté, co byla na obou obrobcích vytvořena drážka, mohou být tyto spojeny.
- Do obou drážek je třeba dát lepidlo.
- Do jedné drážky nasadit lamelu (a) (obr. 9).
- Oba obrobky sesuňte dohromady (obr. 10).
- Obrobky upněte a vyčkejte, až lepidlo vytvrdne.

**9. Údržba**

- Prach a nečistoty pravidelně ze stroje odstraňovat. Čištění provádět nejlépe jemným kartáčkem nebo hadrem.
- Na čištění plastu nepoužívejte žádné žíravé prostředky.
- Sáček na zachytávání prachu pravidelně vyprazdňovat.

**CZ**

### 10. Objednání náhradních dílů

Při objednávce náhradních dílů je třeba uvést následující údaje:

- Typ přístroje
- Číslo artiklu přístroje
- Identifikační číslo přístroje
- Číslo požadovaného náhradního dílu

Náhradní díl	Č. náhradního dílu
Vypínač	43.506.00.01
Náhradní uhlíky	43.506.00.02

## 1. Opis naprave

- 1 Sikalo za vklop/izklop
- 2 Pritrdilni vijak za kotno nastavitvev
- 3 Pritrdilni vijak za višinsko nastavitvev
- 4 Nastavitvev globine reza
- 5 Dodatni ročaj
- 6 Adapter za sesanje prahu
- 7 Vrečka za prah
- 8 Zvezdasti ključ
- 9 Aretirni gumb za zanejavo rezkarja
- 10 Osnovna plošča
- 11 Kotni prislon
- 12 Pogonski motor

## 2. Obseg dobave

- DF 850
- Kovček
- Adapter za sesanje prahu
- Vrečka za prah
- Merilni trak
- Zvezdasti ključ

## 3. Tehnični podatki:

Omrežna napetost:	230 V ~ 50 Hz
Moč:	800 W
Število vrtljajev v prostem teku:	11.500 min <sup>-1</sup>
Dimenije rezkalnika:	Δ 100 x Δ 22 x 4 mm
Globina reza:	max. 19 mm
Kotne nastavitve:	0° - 90°
Razred zaščite:	II / □
Nivo zvočnega tlaka LPA:	95 dB(A)
Nivo zvočne moči LWA:	107 dB(A)
Vibracije a <sub>w</sub> :	< 2,5 m/s <sup>2</sup>
Teža:	3,2 kg

## 4. Namenska uporaba

Rezkalnik za rezkanje utorov za ploščate vložke je namenjen rezkanju utorov za stične spojne povezave v masivnem lesu, v vezanem lesu in v ivernatih ploščah. Stroj se sme uporabljati samo v ta namen. Vsaka druga uporaba tega stroja ni namenska uporaba. Za kakršnokoli škodo ali poškodbe, ki bi nastale zaradi nenamenske uporabe stroja, nosi odgovornost uporabnik/upravljalac stroja in ne proizvajalec.

## 5. Važni napotki

Prosimo, da skrbno preberete ta navodila za

uporabo stroja in upoštevate v navodilih zapisane napotke. S pomočjo teh navodil za uporabo se seznanite s strojem, z njegovo pravilno uporabo in tudi z varnostnimi napotki, preden začnete uporabljati orodje.

### Varnostni napotki:

Pozor! Pri uporabi električnih orodij morate zaradi zaščite pred električnim udarom, zaradi nevarnosti poškodb in požara upoštevati sledeče osnovne varnostne napotke:

Te napotke morate varno shraniti. Nadalnje varnostne napotke lahko preberete v priloženem zvezku.

- Med uporabo stroja ne odstranjujte lesnega prahu in šagovine.
- Stroja ne uporabljajte z rezalnimi ploščami ali listi krožne žage.
- Zavarujte ploščni rezkalnik pred udarci in sunki.
- Uporabljajte samo nepoškodovane, ostre ploščne rezkarje, ker bi se v nasprotnem lahko obdelo vanec trgal.
- Preglejte pred začetkom izvajanja dela ploščni rezkar, če le-ta ni poškodovan. Ne uporabljajte nobenih zvitihi, napokanihi ali kakorkoli drugače poškodovanihi rezkalnihi plošč.
- Pazite na to, da boste dobro in skrbno namestili obdelovanec in ga čvrsto vpeli. Držite roke proč od mesta obdelave.
- Rezkalnik držite samo za ročaj.
- Prepričajte se, da je pri nameščanju ploščnega rezkarja na pogonskem vretenu zadostno število navojev.
- Pazite na to, da bo ploščni rezkar čvrsto nameščen. Pri nameščanju ploščnega rezkarja ne uporabljajte nobenih podložk ali kakršnihkoli drugih pripomočkov za izboljšanje položaja namestitve.
- Pomikajte ploščni rezkar po obdelovancu samo, ko je stroj vključen.
- Pri izvajanju dela držite in vodite stroj zmeraj z obema rokama in poskrbite za svoj varni položaj telesa.
- Osebe pod 16 let starosti ne smejo uporabljati tega stroja.
- Pri izvajanju dela nosite zaščitna očala in zaščitno za ušesa. Po potrebi nosite zaščitni predpasnik in zaščitno čelado.
- Pred vsakim izvajanjem del na stroju morate potegniti električni vtičak iz električne vtičnice. Električni vtičak vključite v vtičnico samo pri izključenem stroju.
- Električni priključni kabel držite proč od delov-

**SLO**

- nega mesta in ga zmeraj speljite zadaj proč.
- Ne zaustavljajte ploščnega rezarja po izklopu z roko.
- Pri odprtem ploščnem rezkarju ne smete vključiti vati stroja.

**6. Pred uporabo**

- Pred vključitvijo se prepričajte, če odgovarjajo podatki na tipski podatkovni tablici omrežnim podatkom.
- Montirati morate adapter za sesanje prahu (6) in vrečko za prah (7).

**7. Uporaba stroja****7.1 Nastavitev globine rezkanja (slika 2)**

- S kolesčkom za nastavljanje (4) nastavite želeno globino rezkanja.
- Oznake na kolesčku za nastavitve ponazarjajo različne velikosti ploščatih vložkov.
- Potisnite pogonski motor (12) v naprej, da lahko preverite globino rezkanja. Pri tem mora biti električni vtičnik izključen iz električne omrežne vtičnice.
- Z vijakom (13) lahko dodatno nastavite globino rezkanja.

**7.2 Nastavitev kota rezanja (slika 3)**

- Odvijte pritrdilni vijak (2).
- Nastavite zeleni kot (15) na označbeni puščici (14).
- Sedaj ponovno zategnite pritrdilni vijak (2).

**7.3 Nastavitev višine (slika 4)**

- Odvijte pritrdilni vijak (3).
- Nastavite zeleno višino (17) na označbeni puščici (18); višina utora mora biti zmeraj v sredini obdelovanca.
- Ponovno zategnite pritrdilni vijak (3).
- Pri tanjših obdelovancih zadostuje eno rezkanje.
- Pri debelejših obdelovancih je treba izvršiti več rezkanj eno nad drugim.

**7.4 Zamenjava rezkarja (slika 5)****⚠ Električni vtičnik morate potegniti ven iz električne vtičnice!**

- Odstranite osnovno ploščo (10).
- Namestite zvezdasti ključ (8) na prirobnico (19).
- Pritisnite aretirni gumb (9); držite ga pritisnjene in obračajte zvezdasti ključ v smeri vrtenja. Po približno polovici enega obrata zaskoči aretirni gumb in sedaj lahko sprostite prirobnico.

- Sedaj vstavite novi rezkar v obratnem vrstnem redu.
- Ponovno pritrdite osnovno ploščo (10).



**Nikoli ne uporabljajte aretirnega gumba (9) pri delujočem motorju. Pred začetkom izvajanja dela se prepričajte, če je rezkar čvrsto nameščen.**

**8. Izvajanje del z rezkalnikom za rezkanje utorov za ploščate vložke****8.1 Vkllop/izklop (1)**

- Za vklop stroja pomaknite stikalo (1) v smeri naprej.
- Za izklop pritisnite stikalo (1), pri čemer bo stikalo skočilo nazaj v izhodni položaj.

**8.2 Zarisovanje obdelovanca (slika 6)**

- Preden začnete z delom z rezkalnikom za rezkanje utorov za ploščate vložke morate zarisati obdelovanec na sledeči način:
  - Postavite oba kosa lesa skupaj; Obdelovanca je treba čvrsto vpeti
  - S svinčnikom zarišite črto pod pravim kotom na spojno mesto.
  - Pri večjih kosih lesa je potrebno večje število spojnih mest.
  - Razmak med dvema črtama mora znašati najmanj 10 cm.

**8.3 Namestitev rezkalnika za rezkanje utorov za ploščate vložke (slika 7/8)**

- Nastavite in preverite globino rezkanja.
- Nastavite kotni prislon (11).
- Nastavite višino.
- Postavite stroj poleg obdelovanca.
- Na stroju se nahajajo označbe (20), ki se morajo ujemati z zarisano črto
- Sedaj vključite stroj in potiskajte pogonski motor (12) v smeri naprej. Obdelovanec mora biti pri tem čvrsto vpet.

**8.4 Spajanje obdelovancev (slika 9/10)**

- Potem, ko ste v obeh obdelovancih naredili utor, ju lahko povežete skupaj.
- V oba utora morate dati lepilo.
- V en utor vstavite vložek (slika 9).
- Potisnite oba obdelovanca skupaj (slika 10).
- Vpnite oba obdelovanca in počakajte, da se lepilo posuši.



### 9. Vzdrževanje

- Redno je treba iz stroja odstranjevati prah in uma zanj. Čiščenje boste najbolje opravili s fino ščetko ali krpo.
- Pri čiščenju plastičnih površin ne uporabljajte jedkih čistilnih sredstev.
- Redno praznite vrečko za prah.

### 10. Naročanje nadomestnih delov

Pri naročanju nadomestnih delov je potrebno navesti sledeče podatke:

- Tip naprave
- Številka artikla naprave
- Identifikacijska številka naprave
- Številka naročenega nadomestnega dela

Nadomestni del	Številka nadomestnega dela.
Stikalo	43.506.00.01
Nadomestno oglje	43.506.00.02

**HR****1. Opis uredjaja**

- 1 Prekidač
- 2 Vijak za fiksiranje namještenog kuta
- 3 Vijak za fiksiranje namjštene visine
- 4 Vijak za podešavanje dubine rezanja
- 5 Dodatna ručka
- 6 Adapter za usisavanje prašine
- 7 Vreća za sakupljanje prašine
- 8 Otvoreni ključ
- 9 Gumb za aretiranje za zamjenjivanje glodala
- 10 Temeljna ploča
- 11 Kutni graničnik
- 12 Pogonski motor

**2. Opseg isporuke**

- DF 850
- Kovčeg
- Adapter za usisavanje prašine
- Vreća za sakupljanje prašine
- Mjerna vrpca
- Otvoreni ključ

**3. Tehnički podaci:**

Napajanje:	230 V ~ 50 Hz
Primijena snaga:	800 W
Broj okretaja u praznom hodu:	11.500 min <sup>-1</sup>
Dimenzije glodala:	ø 100 x ø 22 x 4 mm
Dubina rezanja:	max. 19 mm
Podešavanje kutova:	0° - 90°
Razred zaštite:	II / 
Razina zvučnog tlaka LPA:	95 dB(A)
Razina zvučne snage LWA:	107 dB(A)
Vibracija a <sub>W</sub> :	< 2,5 m/s <sup>2</sup>
Težina :	3,2 kg

**4. Namjenska uporaba**

Glodalica za izradu utora je namijenjena za izradu utora za sustav spajanja s tiplovima lamelama u masivnom drvu, šperploči i ivericama. Stroj se smije koristiti samo shodno namjeni. Svaka druga i dodatna upotreba nije namjenska. Za štete ili svakojake ozljede koje nastaju usljed takve nenamjenske upotrebe odgovara korisnik/radnik, a ne proizvođač.

**5. Važne upute**

Molimo da pažljivo pročitate naputak za upotrebu i da se držite uputa iz njega. Na osnovu ovog naputka za upotrebu upoznajte se s uređajem, ispravnom upotrebom, te sigurnosnim uputama, prije uporabe alata.

**Sigurnosne upute**

Pažnja! Pri upotrebi elektroalata treba poštivati sljedeće načelne sigurnosne mjere radi zaštite od električnog udara, opasnosti od ozljeda i požara.

Ove upute se moraju dobro čuvati. Dodatne sigurnosne upute ćete naći u priloženoj knjižici.

- Ne otklanjajte prašinu i strugotinu dok stroj radi.
  - Ne koristite stroj s reznim pločama ili listovima za kružne pile.
  - Čuvajte pločasto glodalo od udara
  - Koristite samo ispravna, oštra pločasta glodala, inače se obradak može cijepati.
  - Prije početka rada, pregledajte pločasto glodalo obzirom na oštećenja. Ne koristite iskrivljene, napuknute ili drugačije oštećene ploče.
  - Pazite da obradak dobro naliježe i da je stegnut. Sklonite ruke od mjesta obradjivanja.
  - Držite glodalicu samo na ručci
  - Uvjerite se da pri montaži pločastog glodala na pogonskom vretenu ima dovoljno navoja.
  - Pazite da je pločasto glodalo ispravno pričvršćeno. Za montažu pločastog glodala ne rabite podložne pločice ili druga pomagala da biste ga bolje učvrstili.
  - Približite pločasto glodalo obratku samo dok je stroj uključen
  - Pri radu držite i vodite stroj uvijek objema rukama i osigurajte da sami stabilno stojite
  - Osobe ispod 16 godina života ne smiju rukovati strojem
  - Pri radu nosite zaštitne naočale i štitnik sluha. Po potrebi nositi pregaču i zaštitnu kacigu.
  - Prije svih radova na uređaju morate izvaditi utikač iz utičnice. Utaknite utikač u utičnicu samo dok je stroj isključen.
  - Sklonite priključni kabel sa mjesta koje obradjujete; kabel uvijek položite sa stražnje strane stroja.
  - Poslije isključivanja, ne zaustavljajte pločasto glodalo rukom
  - Kada pločasto glodalo stoji otvoreno, stroj se ne smije upaliti.
- 6. Prije puštanja u funkciju**
- Prije priključivanja uvjerite se da su podaci na označnoj pločici u skladu sa podacima prisutne mreže.
  - Moraju se montirati adapter za usisavanje prašine (6) i vreća za sakupljanje prašine (7)

**7. Rukovanje****7.1 Namještanje dubine glodanja (slika 2)**

- Namjestite željenu dubinu glodanja pomoću vijka za podešavanje (4)
- Oznake na vijku označavaju razne veličine tiplova



- lamela.
- Gurnite pogonski motor (12) unaprijed, radi kontrole dubine glodanja. Utikač pri tome mora biti izvadijen iz utičnice.
  - S vijčićem (13) se namještena dubina glodanja može precizno justirati

### 7.2 Namještanje kuta rezanja (slika 3)

- Popustite vijak za fiksiranje (2)
- Namjestite željeni kut (15) na označnoj strelici (14)
- Sada opet zategnite vijak za fiksiranje (2)

### 7.3 Namještanje visine (slika 4)

- Popustite vijak za fiksiranje (3)
- Namjestite željenu visinu (17) na označnoj strelici (18); po visini se utor uvijek treba nalaziti u sredini obratka
- Sada opet zategnite vijak za fiksiranje (3)
- Kod tankih obradaka je dovoljno da se reže jedan utor
- Kod debljih obradaka je poželjno da se reži više utora jedan iznad drugoga

### 7.4 Zamjenjivanje glodala (slika 5)

#### Utikač se mora izvaditi iz utičnice

- Skinite temeljnu ploču (10)
- Stavite otvoreni ključ (8) na prirubnicu (19)
- Pritisnite gumb za aretiranje (9); držite ga pritisnuta i okrenite ključ u smjeru okretanja. Poslije cca. pola kruga gumb za aretiranje uskoči, a prirubnica se može popustiti.
- Sada ugradite novo glodalo u obratnom redosljedu.
- Opet montirajte temeljnu ploču (10)



**Nikada ne pritisnite gumb za aretiranje (9) dok motor radi. Uvjerite se prije početka rada da glodalo stoji dovoljno čvrsto.**

### 8. Rad s glodalicom za izradu utora za tiple lamele

#### 8.1 Prekidač (1)

- Za uključivanje uređaja gurnite sklopku (1) unaprijed
- Za isključivanje pritisnite sklopku (1), usljed čega će se vratiti u početni položaj

#### 8.2 Označavanje obratka (slika 6)

- Prije početka rada s glodalicom, obradak se mora

označiti na sljedeći način.

- Postavite oba komada jedan pored drugoga; obraci se moraju učvrstiti stezanjem
- Običnom olovkom crtajte liniju u pravom kutu prema spojnom mjestu
- Kod većih komada drva je potrebno više spojnih mjesta
- Razmak između dvije linije treba da iznosi najmanje 10 cm.

### 8.3 Postavljanje glodalice (slika 7/8)

- Namjestite i provjerite dubinu glodanja
- Namjestite kutni graničnik (11)
- Namjestite visinu
- Postavite stroj blizu obratka
- Na stroju se nalaze oznake (20), iste se moraju podudariti sa nacrtanom linijom
- Sada uključite uređaj, pa gurnite pogonski motor (12) unaprijed. Obradak pri tome mora biti stegnut.

### 8.4 Spajanje obradaka (slike 9/10)

- Pošto ste u oba obratka urezali utor, isti se mogu spajati
- U oba utora treba staviti ljepila
- Stavite tipl lamelu (a) u jedan utor (slika 9)
- Sastavite oba obratka (slika 10)
- Stegnite obratke i sačekajte dok se ljepilo nije otvrdnulo.

### 9. Održavanje

- Stroj treba redovno čistiti od prašine i onečišćenja. Čišćenje se najbolje vrši pomoću fine četke ili krpe
- Za čišćenje plastike ne rabite nagrizajuća sredstva
- Vreću za sakupljanje prašine treba redovno prazniti

### 10. Naručivanje rezervnih dijelova

Prilikom naručivanja rezervnih dijelova, potrebni su sljedeći podaci:

- tip uređaja
- broj artikla uređaja
- ident. broj uređaja
- kataloški broj potrebnog rezervnog dijela

Rezervni dio	Kataloški broj
Sklopka	43.506.00.01
Rezervne četkice	43.506.00.02

ISC GmbH  
Eschenstraße 6  
D-94405 Landau/Isar

## Konformitätserklärung



**D** erklärt folgende Konformität gemäß EU-Richtlinie und Normen für Artikel  
**GB** declares conformity with the EU Directive and standards marked below for the article  
**F** déclare la conformité suivante selon la directive CE et les normes concernant l'article  
**NL** verklaart de volgende conformiteit in overeenstemming met de EU-richtlijn en normen voor het artikel  
**E** declara la siguiente conformidad a tenor de la directiva y normas de la UE para el artículo  
**P** declara a seguinte conformidade de acordo com a directiva CE e normas para o artigo  
**S** förklarar följande överensstämmelse enl. EU-direktiv och standarder för artikeln  
**FIN** ilmoittaa seuraavaa Euroopan unionin direktiivien ja normien mukaista yhdenmukaisuutta tuotteelle  
**N** erklærer herved følgende samsvar med EU-direktiv og standarder for artikkel  
**BS** заявляет о соответствии товара следующим директивам и нормам ЕС  
**HR** izjavljuje sljedeću uskladenost s odredbama i normama EU za artikl.  
**RO** declară următoarea conformitate cu linia directoare CE și normele valabile pentru articolul.  
**TR** ürün ile ilgili olarak AB Yönetmelikleri ve Normları gereğince aşağıdaki uygunluk açıklar masını sunar.

**GR** δηλώνει την ακόλουθη συμφωνία σύμφωνα με την Οδηγία ΕΕ και τα πρότυπα για το προϊόν  
**I** dichiara la seguente conformità secondo la direttiva UE e le norme per l'articolo  
**SK** atesterer følgende overensstemmelse i henhold til EU-direktiv og standarder for produkt  
**CZ** prohlašuje následující shodu podle směrnice EU a norem pro výrobek.  
**H** a következő konformitást jelenti ki a termékek-re vonatkozó EU-irányvonalak és normák szerint  
**SI** pojasnjuje sledečo skladnost po smernici EU in normah za artikel.  
**PL** deklaruje zgodność wymienionego ponizej artykułu z następującymi normami na podstawie dyrektywy WE.  
**CX** vydáva nasledujúce prehlásenie o zhode podľa smernice EU a noriem pre výrobok.  
**BG** декларира следното съответствие съгласно директивите и нормите на ЕС за продукта.  
**UKR** заявляє про відповідність згідно з Директивою ЄС та стандартами, чинними для даного товару  
**EE** deklareerib vastavuse järgnevalele EL direktiivi dele ja normidele  
**LT** deklaruoja atitiktį pagal ES direktyvas ir normas straipsniui  
**CN** izjavljuje sledeći konformitet u skladu s odredbom EZ i normama za artikl

### Flachdübelfräse DF 850

- |                                                          |                                                                                                                                                                              |
|----------------------------------------------------------|------------------------------------------------------------------------------------------------------------------------------------------------------------------------------|
| <input checked="" type="checkbox"/> 98/37/EG             | <input type="checkbox"/> 87/404/EWG                                                                                                                                          |
| <input checked="" type="checkbox"/> 73/23/EWG_93/68/EEC  | <input type="checkbox"/> R&TTED 1999/5/EG                                                                                                                                    |
| <input type="checkbox"/> 97/23/EG                        | <input type="checkbox"/> 2000/14/EG: <small>gemessener Schallleistungspegel L<sub>WA</sub> = dB<br/>garantierter Schallleistungspegel L<sub>WA</sub> = dB<br/>Ø = cm</small> |
| <input checked="" type="checkbox"/> 89/336/EWG_93/68/EEC | <input type="checkbox"/> 95/54/EG:                                                                                                                                           |
| <input type="checkbox"/> 90/396/EWG                      | <input type="checkbox"/> 97/68/EG:                                                                                                                                           |
| <input type="checkbox"/> 89/686/EWG                      |                                                                                                                                                                              |

**EN 60745-1; EN 60745-2-17; EN 55014-1;  
EN 55014-2; EN 61000-3-2; EN 61000-3-3**

Landau/Isar, den 02.05.2005

*Brunhölzl*  
Brunhölzl  
Leiter Produkt-Management

*Karg*  
Karg  
Produkt-Management

Art.-Nr.: 43.506.03 I.-Nr.: 01013  
Subject to change without notice

Archivierung: 4350600-38-4175550-E



## GARANTIEURKUNDE

Wir gewähren Ihnen fünf Jahre Garantie gemäß nachstehenden Bedingungen. Die Garantiezeit beginnt jeweils mit dem Tag der Lieferung, der durch Kaufbeleg, wie Rechnung, Lieferschein oder deren Kopie, nachzuweisen ist. Innerhalb der Garantiezeit beseitigen wir alle Funktionsfehler am Gerät, die nachweisbar auf mangelhafte Ausführung oder Materialfehler zurückzuführen sind. Die dazu benötigten Ersatzteile und die anfallende Arbeitszeit werden nicht berechnet.

**Ausschluss:** Die Garantiezeit bezieht sich nicht auf natürliche Abnutzung oder Transportschäden, ferner nicht auf Schäden, die infolge Nichtbeachtung der Montageanleitung und nicht normgemäßer Installation entstanden. Der Hersteller haftet nicht für indirekte Folge- und Vermögensschäden. Durch die Instandsetzung wird die Garantiezeit nicht erneuert oder verlängert. Bei Garantieanspruch, Störungen oder Ersatzteilbedarf wenden Sie sich bitte an.

ISC GmbH · International Service Center  
Eschenstraße 6 · D-94405 Landau/Isar (Germany)  
Info-Tel. 0190-145 048 (62 Ct/Min.) · Telefax 0 99 51-26 10 und 52 50  
Service- und Infoserver: <http://www.isc-gmbh.info>

### Ⓢ GARANTIEURKUNDE

Die Garantiezeit beginnt mit dem Tag des Kaufes und beträgt 5 Jahre.

Die Gewährleistung erfolgt für mangelhafte Ausführung oder Material- und Funktionsfehler.

Die dazu benötigten Ersatzteile und die anfallende Arbeitszeit werden nicht berechnet. Keine Gewährleistung für Folgeschäden.

Ihr Kundendienstansprechpartner

### Ⓢ ZÁRUČNÍ LIST

Záruční doba začíná dnem koupě a činí 5 rok. Záruka bude poskytnuta v případě chybného provedení nebo vady materiálu a funkčnosti. K tomu potřebné náhradní díly a pracovní doba nebudou účtovány. Záruka se nevztahuje na následné škody.

Váš zákaznický servis

### Ⓢ GARANCIJSKI LIST

Garancijski rok začne teči z dnem nakupa in znaša 5 leti.

Garancija velja za pomanjkljivo izvedbo ali napake na materialu ali pri delovanju. Uporabljeni rezervni deli in eventualni porabljeni čas za delo se ne obračunajo. Garancije za posledično škodo ni.

Vaša kontaktna oseba v servisni službi

### Ⓢ GARANCIJSKI LIST



Garantni rok počinje od dana kupnje, a 5 godine.

Jamstvo preuzimamo za tvorničke greške ili za greške u materijalu ili u funkciji. Za to potrebni rezervni dijelovi i radno vrijeme se ne naplaćuju.

Ne preuzimamo jamstvo za posledične štete.

Vaš servisni partner

Technische Änderungen vorbehalten  
Technical changes subject to change  
Sous réserve de modifications  
Technische wijzigingen voorbehouden  
Salvo modificaciones técnicas  
Salvaguardem-se alterações técnicas  
Förbehåll för tekniska förändringar  
Oikeus teknisiin muutoksiin pidettävään  
Der tages forbehold for tekniske ændringer  
Ο κατασκευαστής διατηρεί το δικαίωμα τεχνικών αλλαγών  
Con riserva di apportare modifiche tecniche  
Tekniske endringer forbeholdes  
Technické změny vyhrazeny  
Technikai változások jogát fenntartva  
Tehnične spremembe pridržane.  
Zastrzeżenie się wprowadzanie zmian technicznych  
Se rezervă dreptul la modificări tehnice.  
Teknik değişiklikler olabilir

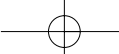
- 
- 
- 
- 
- D** ISC GmbH  
 Eschenstraße 6  
**D-94405 Landau/Isar**  
 Tel. (0190) 145 048, Fax (09951) 2610 u. 5250
- A** Hans Einhell Österreich Gesellschaft m.b.H.  
 Mühlgasse 1  
**A-2353 Guntramsdorf**  
 Tel. (02236) 53516, Fax (02236) 52369
- CH** Fubag International  
 St. Gallerstraße 182  
**CH-8405 Winterthur**  
 Tel. (052) 2358787, Fax (052) 2358700
- GB** Einhell UK Ltd  
 Morpeth Wharf  
 Twelve Quays  
 Birkenhead, Wirral  
**CH 41 ING**  
 Tel. 0151 6491500, Fax 0151 6491501
- F** Pour toutes informations ou service après  
 vente, merci de prendre contact avec votre  
 revendeur.
- NL** Einhell Benelux  
 Veldsteen 44  
**NL-4815 PK Breda**  
 Tel. 076 5986470, Fax 076 5986478
- B** Einhell Benelux  
 Veldsteen 44  
**NL-4815 PK Breda**  
 Tel. 076 5986470, Fax 076 5986478
- E** Comercial Einhell S.A.  
 Antonio Cabezon, N° 83 Planta 3a  
**E-28034 Fuencarral Madrid**  
 Tel. 91 7294888, Fax 91 3581500
- P** Einhell Iberica  
 Rua da Aldeia , 225 Apartado 2100  
**P-4405-017 Arcozelo VNG**  
 Tel. 022 0917500 Fax 022 0917527
- I** Einhell Italia s.r.l.  
 Via Marconi, 16  
**I-22070 Beregazzo (Co)**  
 Tel. 031 992080, Fax 031 992084
- DK** Einhell Skandinavien  
 Bergsoevej 36  
**DK-8600 Silkeborg**  
 Tel. 087 201200, Fax 087 201203
- FIN** Sähkötalo Harju OY  
 Korjaamokatu 2  
 FIN-33840 Tampere  
 Tel. 03 2345000, Fax 03 2345040
- PL** Einhell Polska sp. Z.o.o.  
 Ul. Miedzyleska 2-6  
**PL-50-554 Wroclaw**  
 Tel. 071 3346508, Fax 071 3346503
- H** Einhell Hungaria Ltd.  
 Vajda Peter u. 12  
**H 1089 Budapest**  
 Tel. 01 3039401, Fax 01 2101179
- TR** Semak  
 makina ticaret ve sanayi ltd. sti.  
 Altay Cesme Mah. Yasemin Sok. No: 19  
**TR 34843 Maltepe - Istanbul**  
 Tel. 0216 4594865, Fax 0216 4429325
- RO** Novatech S.R.L.  
 Bd.Lasar Catargiu 24-26  
 S.C. A Ap. 9 Sector 1  
**RO 75 121 Bucharest**  
 Tel. 021 4104800, Fax 021 4103568
- CZ** Poker Plus S.R.O.  
 Areal Vu Bechovice  
 Budava 10B  
**CZ-19011 Praha - Bechovice 911**  
**Tel.+Fax 02579 10204**
- BG** Einhell Bulgarian  
 34 A, Stefan Stambolov Str.  
 Apt. 4  
**BG 9000 Varna**  
 Tel. 052 605254, Fax 052 605822
- SI** Luma Trading d.o.o.  
 Ljubljanska 39  
**SLO-4000 Kranj**  
 Tel- 064 355330, Fax 064 2355333
- HR** Einhell Croatia d.o.o.  
 Velika Ves 2  
**HR 49224 Lepajci**  
 Tel 049/342 444, Fax 049 342-392
- YU** MP Trading d.o.o.  
 Cika Ljubina 8/IV  
**YU 11000 Beograd**
- GR** An. Mavrofidopoulos S.A.  
 Technical & Commercial company  
 12, Papastratou & Askliptou Str.  
**GR 18545 Piraeus**  
 Tel 0210 4136155, Fax 0210 4137692
- RUS** Bermas  
 Aitufyevskoye shosse, 2A  
**RUS 127273 Moscowi**  
 Tel 095 3639580, Fax 095 3639581