

- DE Bedienungsanleitung
Akkuschrauber
- EN Operating Instructions
Cordless Screwdriver
- FR Mode d'emploi
Tournevis sans fil
- IT Istruzioni per l'uso
Avvitatore a batteria
- ES Manual de instrucciones
Atornillador con batería
- SK Brugsanvisning
Akku-skruemaskine
- SE Bruksanvisning
Batteridrivnen skruvdragare
- FI Käyttöohje
Akkuruuvinväännin
- CZ Návod k obsluze
Akumulátorový šroubovák
- SI Navodila za uporabo
Baterijski izvijač
- HR Upute za uporabu
Baterijski izvijač
- TR Kullanma Talimatı
Akülü Vidalama Makinesi
- LV Lietošanas instrukcija
Akumulatora skrūvgrieža
- HU Használati utasítás
Akkucsavarozó
- NO Bruksanvisning
Batteridrevet skrutrekker
- LT Notandaleiðbeiningar
Hleðsluborvél

Toolson



Art.-Nr.: 45.132.50

I.-Nr.: 01016

PRO-AS 18



- ☞ Vor Inbetriebnahme Bedienungsanleitung und Sicherheitshinweise lesen und beachten
- ☞ Read and follow the operating instructions and safety information before using for the first time.
- ☞ Avant la mise en service, lisez le mode d'emploi et les consignes de sécurité et respectez-les.
- ☞ Prima della messa in esercizio leggete e osservate le istruzioni per l'uso e le avvertenze di sicurezza.
- ☞ Leer detenidamente las instrucciones de uso y las advertencias de seguridad antes de poner en marcha el aparato.
- ☞ Betjeningsvejledningen og sikkerhedsanvisningerne skal læses, inden maskinen tages i brug. Alle anvisninger skal følges.
- ☞ Läs igenom och beakta bruksanvisningen och säkerhetsanvisningarna före användning.
- ☞ Lue käyttöohje ja turvallisuusmääräykset ennen käyttöönottoa ja noudata niitä.
- ☞ Před uvedením do provozu si přečíst návod k obsluze a bezpečnostní předpisy a oboje dodržovat.
- ☞ Pred uporabo preberite in upoštevajte navodila za uporabo in varnostne napotke.
- ☞ Prije puštanja u rad pročitajte i pridržavajte se ovih uputa za uporabu i sigurnosnih napomena.
- ☞ Aleti çalıştırmadan önce Kullanma Talimatını ve Güvenlik Uyarılarını okuyun ve riayet edin.
- ☞ Pirms ekspluatācijas sākšanas izlasiet un ievērojiet lietošanas instrukciju un drošības norādījumus.
- ☞ Üzembehelyezés előtt elolvassni és figyelembe venni a használati utasítást és a biztonsági utasításokat.
- ☞ Les bruksanvisningen nøye før montering og oppstart.
- ☞ Vinsamlegast lesið notkunarleiðbeiningarnar vandlega fyrir uppsetningu og notkun saganna



- ☞ Um eine Beschädigung des Getriebes zu vermeiden, darf die Gangumschaltung nur im Stillstand umgeschaltet werden
- ☞ Change the gear only when the drill is at a standstill. If you fail to observe this point, the gearing may be damaged.
- ☞ Afin d'éviter d'endommager l'engrenage, les vitesses doivent être uniquement commutées à l'arrêt.
- ☞ Per evitare danni al meccanismo, la commutazione di marcia può venire cambiata solo ad utensile fermo.
- ☞ Con el fin de evitar que se dañe el engranaje, cambiar la velocidad únicamente cuando la herramienta se haya detenido por completo
- ☞ For at unngá at drevet beskadiges, må gearskift kun foretages, når maskinen står stille.
- ☞ För att undvika att maskinens växel förstörs, får du endast växla medan maskinen står stilla.
- ☞ Vaihteiston vaihtamisen välttämiseksi saa vaihteen vaihtaa vain laitteen ollessa pysähdyksissä
- ☞ Aby se zabránilo poškození převodovky, smí být přepínání směru otáčení prováděno pouze ve vypnutém stavu
- ☞ Da bi preprečili poškodbe gonila, smete izvajati preklon prestav samo v stanju mirovanja izvijajača.
- ☞ Da biste izbjegli oštećenje pogona, promjenu brzine vrtnje treba obavljati samo kad uređaj ne radi.
- ☞ Dişli kutusunun hasar görmesini önlemek için hız değıştirme şalteri sadece makine durduğunda kullanılacaktır
- ☞ Lai izvairītos no piedziņas bojāšanas, ātrumus drīkst pārslēgt tikai pilnīgi apstādinātā ierīces stāvoklī.
- ☞ A hajtómű megsérülésének az elekerüléséért, a sebességátkapcsolót csak nyugalmi állapotban szabad átkapcsolni.
- ☞ For á unngá skader på giret skal girskift kun skje når maskinen står stille.
- ☞ Til að koma í veg fyrir skemmdir á drífi vélarinnar má einungis skipta um snúningsátt á meðan að vélin er ekkí í gangi

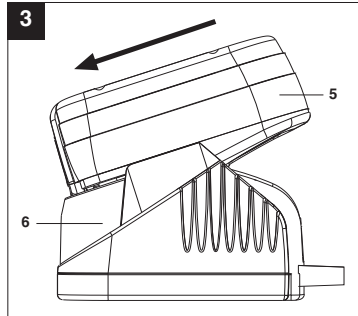
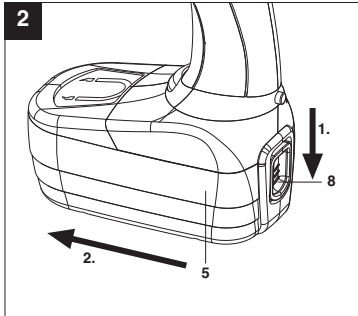
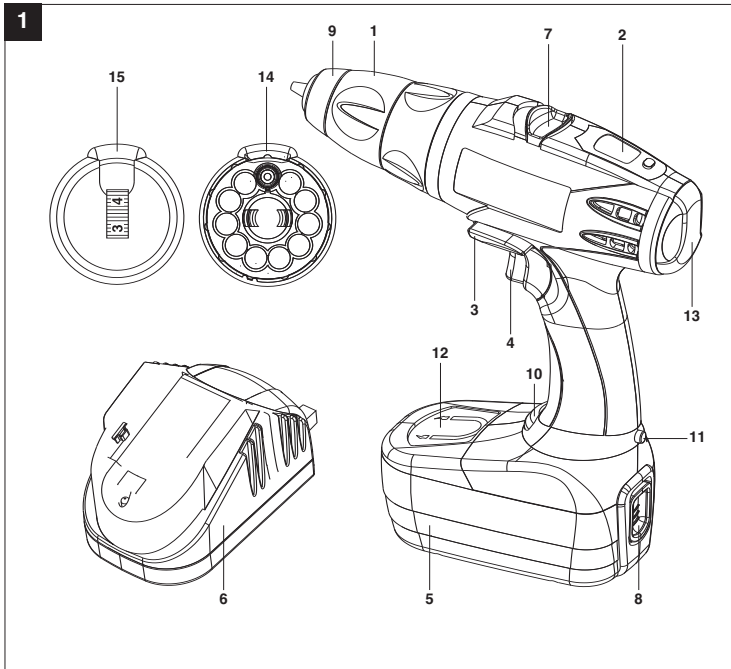

4

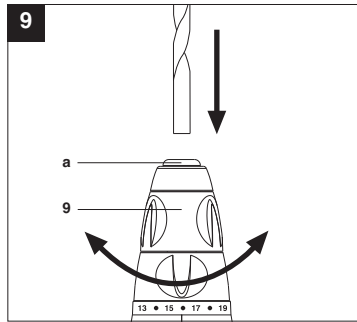
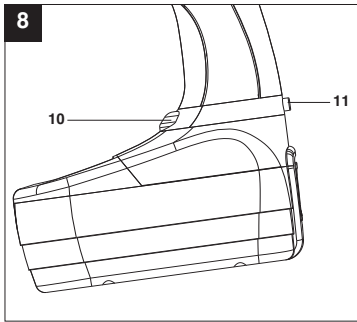
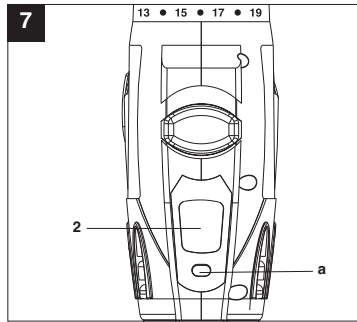
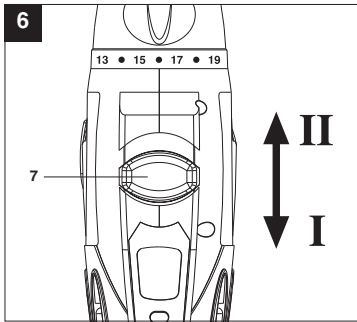
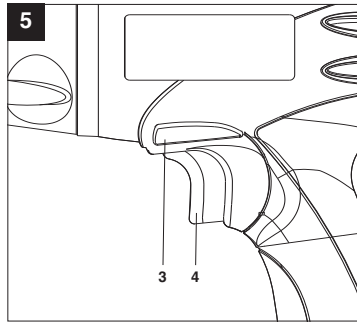
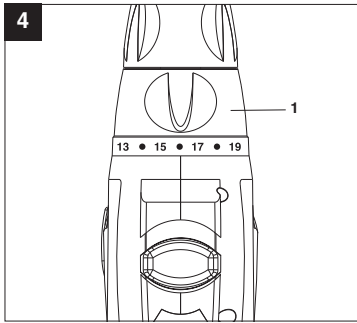

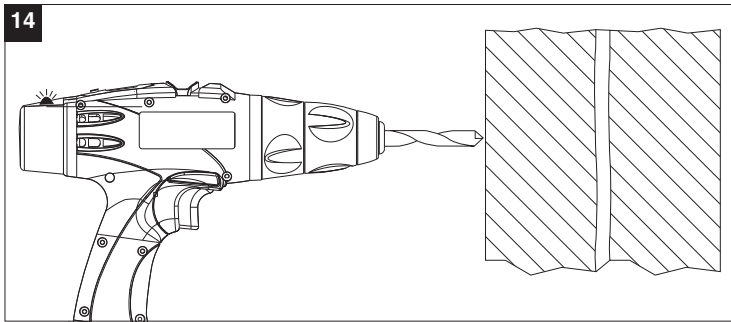
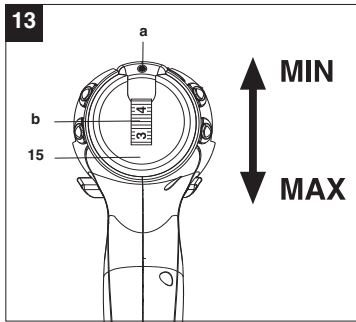
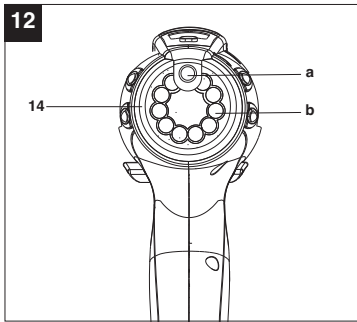
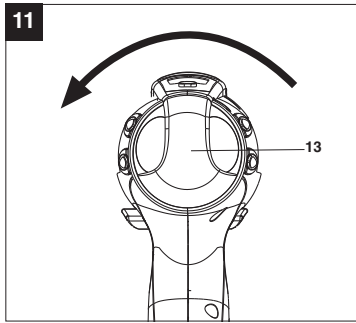
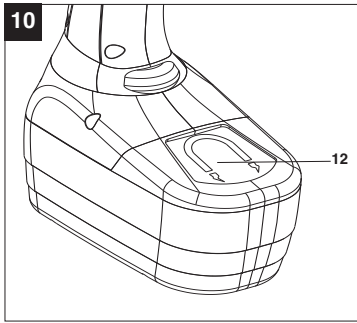

15

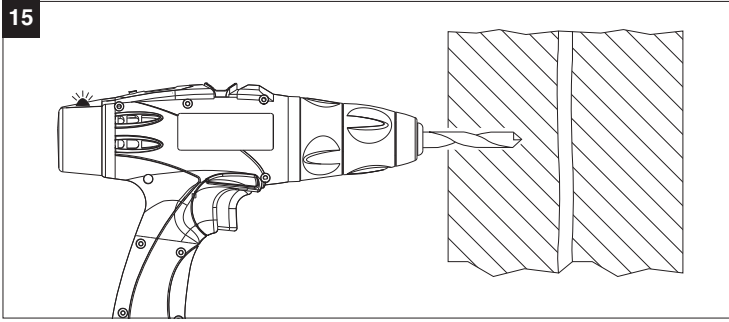

DE**⚠ Achtung!**

Beim Benutzen von Geräten müssen einige Sicherheitsvorkehrungen eingehalten werden, um Verletzungen und Schäden zu verhindern. Lesen Sie diese Bedienungsanleitung / Sicherheitshinweise deshalb sorgfältig durch. Bewahren Sie diese gut auf, damit Ihnen die Informationen jederzeit zur Verfügung stehen. Falls Sie das Gerät an andere Personen übergeben sollten, händigen Sie diese Bedienungsanleitung / Sicherheitshinweise bitte mit aus. Wir übernehmen keine Haftung für Unfälle oder Schäden, die durch Nichtbeachten dieser Anleitung und den Sicherheitshinweisen entstehen.

1. Sicherheitshinweise

Die entsprechenden Sicherheitshinweise finden Sie im beiliegenden Heftchen!

2. Gerätebeschreibung und Lieferumfang (Abb. 1)

1. Drehmomenteinstellung
2. Akku-Kapazitätsanzeige
3. Drehrichtungsschalter
4. Ein-/ Ausschalter
5. Akku
6. Ladegerät
7. Umschalter 1. Gang – 2. Gang
8. Rasttaste
9. Schnellspannbohrfutter
10. LED-Licht
11. Ein-/ Ausschalter LED-Licht
12. Magnet-Schraubenhalter
13. Abdeckung
14. Bitmagazin
15. Leitungssucher

3. Bestimmungsgemäße Verwendung

Der Akku-Bohrschrauber ist geeignet zum Eindrehen und Lösen von Schrauben, sowie zum Bohren in Holz, Metall und Kunststoff.

Die Maschine darf nur nach ihrer Bestimmung verwendet werden. Jede weitere darüber hinausgehende Verwendung ist nicht bestimmungsgemäß. Für daraus hervorgerufene Schäden oder Verletzungen aller Art haftet der Benutzer/Bediener und nicht der Hersteller.

Bitte beachten Sie, dass unsere Geräte bestimmungsgemäß nicht für den gewerblichen, handwerklichen oder industriellen Einsatz konstruiert wurden. Wir übernehmen keine Gewährleistung, wenn das Gerät in Gewerbe-, Handwerks- oder Industriebetrieben sowie bei gleichzusetzenden Tätigkeiten eingesetzt wird.

4. Technische Daten

Spannungsversorgung Motor:	18 V d.c.
Leerlauf-Drehzahl:	0-350 / 0-1100 min ⁻¹
Drehmoment:	23 stufig
Rechts- Links-Lauf:	ja
Spannweite Bohrfutter:	1-10 mm
Ladespannung Akku:	18 V d.c.
Ladestrom Akku:	2,5 A
Netzspannung Ladegerät:	230 V ~ 50 Hz
Schalldruckpegel L _{PA} :	75 dB
Schalleistungspegel L _{WA} :	89 dB
Vibration a _{hv} :	≤ 2,5 m/s ²
Gewicht:	1,9 kg

5. Vor Inbetriebnahme

Lesen Sie vor der Inbetriebnahme Ihres Akkuschraubers unbedingt diese Hinweise:

1. Laden Sie den Akku-Pack mit dem mitgelieferten Ladegerät. Ein leerer Akku ist nach ca. 1 Stunde aufgeladen.
2. Nur scharfe Bohrer sowie einwandfreie und geeignete Schrauberrbits verwenden.
3. Beim Bohren und Schrauben in Wänden und Mauern diese auf verborgene Strom-, Gas- und Wasserleitung überprüfen.

6. Bedienung**6.1 Laden des NC-Akku-Packs (Abb. 2/3)**

1. Akku-Pack (5) aus dem Handgriff heraus ziehen, dabei die Rasttaste (8) nach unten drücken.
2. Vergleichen, ob die auf dem Typenschild angegebene Netzspannung mit der vorhandenen Netzspannung übereinstimmt. Stecken Sie den Netzstecker des Ladegeräts (6) in die Steckdose.
3. Die LED am Ladegerät leuchtet grün. Schieben Sie den Akku (5) auf das Ladegerät (6). Die LED

leuchtet nun rot. Dies signalisiert, dass der Akku geladen wird. Wenn der Ladevorgang nach ca. 1 Stunde beendet ist, leuchtet die LED am Ladegerät wieder grün. Während des Ladevorgangs kann sich der Akku (5) erwärmen, dies ist jedoch normal.

Sollte das Laden des Akku-Packs nicht möglich sein, überprüfen Sie bitte

- ob an der Steckdose die Netzspannung vorhanden ist.
- ob ein einwandfreier Kontakt an den Ladekontakten des Ladegerätes vorhanden ist.

Sollte das Laden des Akku-Packs immer noch nicht möglich sein, bitten wir Sie,

- das Ladegerät
- und den Akku-Pack an unseren Kundendienst zu senden.

Im Interesse einer langen Lebensdauer des Akku-Packs sollten Sie für eine rechtzeitige Wiederaufladung des NC-Akku-Packs sorgen. Dies ist auf jeden Fall notwendig, wenn Sie feststellen, dass die Leistung des Akku-Schraubers nachlässt.

Entladen Sie den Akku-Pack nie vollständig. Dies führt zu einem Defekt des NC-Akku-Packs!

6.2 Drehmoment-Einstellung (Abb. 4/Pos. 1)

Der Akkuschrauber ist mit einer 23 stufigen mechanischen Drehmomenteinstellung ausgestattet.

Das Drehmoment für eine bestimmte Schraubengröße wird am Stelling (1) eingestellt. Das Drehmoment ist von mehreren Faktoren abhängig:

- von der Art und Härte des zu bearbeitenden Materials.
- von der Art und der Länge der verwendeten Schrauben.
- von den Anforderungen, die an die Schraubverbindung gestellt werden.

Das Erreichen des Drehmoments wird durch das ratschende Ausrücken der Kupplung signalisiert. **Achtung! Stelling für das Drehmoment nur bei Stillstand einstellen.**

6.3 Bohren (Abb. 4/Pos. 1)

Zum Bohren stellen Sie den Einstellring für das Drehmoment auf die letzte Stufe „Bohrer“. In der Stufe Bohren ist die Rutschkupplung außer Betrieb. Beim Bohren ist das maximale Drehmoment verfügbar.

6.4 Drehrichtungsschalter (Abb. 5/Pos. 3)

Mit dem Schiebeschalter über dem Ein/Aus-Schalter können Sie die Drehrichtung des Akku-Schraubers einstellen und den Akku-Schrauber gegen ungewolltes Einschalten sichern. Sie können zwischen Links- und Rechtslauf wählen. Um eine Beschädigung des Getriebes zu vermeiden, darf die Drehrichtung nur im Stillstand umgeschaltet werden. Befindet sich der Schiebeschalter in der Mittelstellung, ist der Ein/Aus-Schalter blockiert.

6.5 Ein/Aus-Schalter (Abb. 5/Pos. 4)

Mit dem Ein/Aus-Schalter können Sie die Drehzahl stufenlos steuern. Je weiter Sie den Schalter drücken, desto höher ist die Drehzahl des Akkuschraubers.

6.6 Umschaltung Gang 1 - Gang 2 (Abb. 6/Pos. 7)

Je nach Stellung des Umschalters können Sie mit einer höheren oder niedrigeren Drehzahl arbeiten. Um eine Beschädigung des Getriebes zu vermeiden, darf die Gangumschaltung nur im Stillstand umgeschaltet werden.

6.7 Akku-Kapazitätsanzeige (Abb. 7/Pos. 2)

Drücken Sie bei eingestecktem Akku die Taste (a) neben dem LCD-Display für die Akku- Kapazitätsanzeige.

Im LCD-Display können Sie die vorhandene Akku-Kapazität in % ablesen. Bei einem vollgeladenen Akku ist die Prozentangabe höher, bei entladenen Akku niedriger.

6.8 LED-Licht (Abb. 8)

Das LED-Licht (10) ermöglicht das Ausleuchten der Schraub- bzw. Bohrstelle bei ungünstigen Lichtverhältnissen. Durch Drücken der Taste (11) schalten Sie das LED-Licht ein. Durch erneutes Drücken der Taste (11) schalten Sie das Licht (10) wieder aus.

6.9 Werkzeugwechsel (Abb. 9)

Achtung! Stellen Sie bei allen Arbeiten (z.B. Werkzeugwechsel; Wartung; usw.) am Akkuschrauber den Drehrichtungsschalter (3) in Mittelstellung.

- Der Akkuschrauber ist mit einem Schnellspanbohrfutter (9) mit automatischer Spindelarretierung ausgestattet.
- Drehen Sie das Bohrfutter (9) auf. Die Bohrfutteröffnung (a) muss groß genug sein, um das Werkzeug (Bohrer bzw. Schrauberbit) aufzunehmen.
- Wählen Sie das geeignete Werkzeug aus. Schieben Sie das Werkzeug soweit wie möglich in die Bohrfutteröffnung (a) hinein.

DE

- Drehen Sie das Bohrfutter (9) fest zu, und prüfen Sie anschließend den festen Sitz des Werkzeuges.

6.10 Magnet-Schraubenhalter (Abb. 10/Pos. 12)
Am Magnet-Schraubenhalter (12) können Schrauben griffbereit abgelegt werden.

6.11 Abdeckung entfernen / montieren (Abb. 11/Pos. 13)

Drehen Sie die Abdeckung (13), wie in Bild 11 gezeigt und nehmen Sie sie ab.
Die Montage der Abdeckung (13) erfolgt in umgekehrter Reihenfolge.

Achtung!

Das Gerät darf nicht ohne Abdeckung / Bitmagazin / Leitungssucher betrieben werden.

6.12 Bitmagazin (Abb. 12/Pos. 14)

Nachdem Sie die Abdeckung (13) entfernt haben, können sie das Bitmagazin (14) am Akkuschauber montieren. Setzen Sie das Bitmagazin (14) auf den Akkuschauber auf und fixieren Sie es durch Rechtsdrehung.

Zum Entnehmen der Bits muss der Knopf (a) gedrückt und das Gehäuse (b) gedreht werden.

6.13 Leitungssucher (Abb. 13/Pos. 15)

Achtung!

Eine Messung ist nur möglich, wenn der Ein-/Ausschalter nicht betätigt ist.



6.13.1 Montage

Um den Leitungssucher (15) zu montieren, muss zuerst die Abdeckung (13) entfernt werden (siehe Punkt 6.12). Die Montage des Leitungssuchers (15) erfolgt wie die in Punkt 6.12 erklärte Montage des Bitmagazins (14).

6.13.2. Wichtige Hinweise

- Versuchen Sie nie, die Elektronik des Leitungssuchers (15) in irgendeiner Weise zu manipulieren, da ansonsten die bestimmungsgemäße Funktion des Gerätes nicht mehr gewährleistet ist.
- Achten Sie auf die maximal angegebene Lokalisierungsdistanz sowie auf das zu lokalisierende Material.
- Achten Sie darauf, den Akku (5) des Schraubers rechtzeitig zu wechseln, da ansonsten das Messergebnis verfälscht werden kann!

- Größere metallische Gegenstände, Oberflächen, die metallische Einschlüsse aufweisen, elektrostatisch geladene Oberflächen sowie sich in Betrieb befindliche Elektrogeräte, die Motore und/oder Transformatoren beinhalten, können den Messprozess negativ beeinflussen.

6.13.3 Einschalten:

Bewegen Sie das Einstellrad (b) in Richtung „MAX“.

6.13.4 Ausschalten:

Bewegen Sie das Einstellrad (b) in Richtung „MIN“, bis es seine Endstellung erreicht hat.

6.13.5 Einstellung der Empfindlichkeit:

Bewegen Sie das Einstellrad (b) nach dem Einschalten so lange in Richtung „MAX“, bis die Endstellung erreicht ist. Überprüfen Sie die Einstellung an einer freiliegenden, spannungsführenden Leitung, indem Sie den eingespannten Bohrer der Leitung nähern, bis die LED (a) zu leuchten beginnt. Stellen Sie nun die gewünschte Empfindlichkeit ein.

6.13.6 Lokalisieren von spannungsführenden Leitungen:

Halten Sie die Bohrspitze nach Einstellung der gewünschten Empfindlichkeit gegen die zu untersuchende Fläche. Wenn sich eine spannungsführende Leitung entsprechender Beschaffenheit innerhalb der maximal angegebenen Distanz befindet, leuchtet die Signal-LED (a) auf.

Eine Messung ist sowohl an der Oberfläche als auch im Bohrloch möglich (Siehe Abb. 14/15)

6.14 Schrauben

Verwenden Sie am besten Schrauben mit Selbstzentrierung (z. B. Torx, Kreuzschlitz), welches ein sicheres Arbeiten gewährleistet. Achten Sie darauf, dass der verwendete Bit und die Schraube in Form und Größe übereinstimmen. Nehmen Sie die Drehmomenteinstellung, wie in der Anleitung beschrieben, entsprechend der Schraubengröße vor.

7. Reinigung, Wartung und Ersatzteilbestellung

Ziehen Sie vor allen Reinigungsarbeiten den Netzstecker.

7.1 Reinigung

- Halten Sie Schutzvorrichtungen, Luftschlitze und Motorengehäuse so staub- und schmutzfrei wie möglich. Reiben Sie das Gerät mit einem sauberen Tuch ab oder blasen Sie es mit Druckluft bei niedrigem Druck aus.
- Wir empfehlen, dass Sie das Gerät direkt nach jeder Benutzung reinigen.
- Reinigen Sie das Gerät regelmäßig mit einem feuchten Tuch und etwas Schmierseife. Verwenden Sie keine Reinigungs- oder Lösungsmittel; diese könnten die Kunststoffteile des Gerätes angreifen. Achten Sie darauf, dass kein Wasser in das Geräteinnere gelangen kann.

7.2 Wartung

- Im Geräteinneren befinden sich keine weiteren zu wartenden Teile.

7.3 Ersatzteilbestellung:

Bei der Ersatzteilbestellung sollten folgende Angaben gemacht werden;

- Typ des Gerätes
- Artikelnummer des Gerätes
- Ident-Nummer des Gerätes
- Ersatzteilnummer des erforderlichen Ersatzteils

Aktuelle Preise und Infos finden Sie unter www.isc-gmbh.info

8. Entsorgung und Wiederverwertung

Das Gerät befindet sich in einer Verpackung um Transportschäden zu verhindern. Diese Verpackung ist Rohstoff und ist somit wieder verwendbar oder kann dem Rohstoffkreislauf zurückgeführt werden. Das Gerät und dessen Zubehör bestehen aus verschiedenen Materialien, wie z.B. Metall und Kunststoffe. Führen Sie defekte Bauteile der Sondernüllentsorgung zu. Fragen Sie im Fachgeschäft oder in der Gemeindeverwaltung nach!

GB**⚠ Important!**

When using equipment, a few safety precautions must be observed to avoid injuries and damage. Please read the complete operating manual with due care. Keep this manual in a safe place, so that the information is available at all times. If you give the equipment to any other person, give them these operating instructions as well.

We accept no liability for damage or accidents which arise due to non-observance of these instructions and the safety information.

1. Safety regulations

The corresponding safety information can be found in the enclosed booklet.

2. Layout and items supplied (Fig. 1)

1. Torque selector
2. Battery capacity indicator
3. Changeover switch
4. ON/OFF switch
5. Battery pack
6. Battery charger
7. Selector switch for 1st/2nd gear
8. Pushlock button
9. Quick-change drill chuck
10. LED lamp
11. ON/OFF switch LED lamp
12. Magnetic screw holder
13. Cover
14. Bit magazine
15. Metal and voltage detector

3. Proper use

The cordless drill/screwdriver is designed for tightening and undoing screws, as well as for drilling in wood, metal and plastic.

The equipment is to be used only for its prescribed purpose. Any other use is deemed to be a case of misuse. The user / operator and not the manufacturer will be liable for any damage or injuries of any kind caused as a result of this.

Please note that our equipment has not been designed for use in commercial, trade or industrial applications. Our warranty will be voided if the machine is used in commercial, trade or industrial businesses or for equivalent purposes.

12

4. Technical data

Voltage supply	18 V d.c.
Speed	0-350 / 0-1100 rpm
Torque	23 levels
Forward and reverse rotation	yes
Chuck clamping width	1 - 10 mm
Battery charging voltage	18 V d.c.
Battery charging current	2,5 A
Mains voltage for charger	230 V ~ 50 Hz
Sound pressure level L_{pA}	75 dB
Sound power level L_{WA}	89 dB
Vibration a_{hv}	$\leq 2,5 \text{ m/s}^2$
Weight	1.9 kg

5. Before starting the equipment

Be sure to read the following information before you use your cordless screwdriver for the first time:

1. Charge the battery pack with the charger supplied. An empty battery pack requires a charging period of approximately 1 hour.
2. Only ever use sharp drill bits and screwdriver bits which are suitable for the purpose and in faultless condition.
3. Always check for concealed electric cables and gas and water pipes when drilling and screwing in walls.

6. Operation**6.1 Charging the NC battery pack (Fig. 2/3)**

1. Remove the battery pack (5) from the handle, pressing the pushlock buttons (8) downwards to do so.
2. Check that your mains voltage is the same as that marked on the rating plate of the battery charger. Plug the mains plug of the charger (6) into the mains socket outlet.
3. The green LED on the charger will come on. Push the battery pack (5) onto the battery charger (6). Now the red LED will come on to indicate that the battery pack is being charged. When the charging period is completed after approx. 1 hour, the green LED on the charger will come on again. The temperature of the battery (5) may rise during the charging operation. This is normal.

If the battery pack fails to become charged, please check

- whether there is voltage at the socket-outlet
- whether there is proper contact at the charging contacts on the charger.

If the battery still fails to become charged, please return

- the charger
 - the battery pack
- to our Customer Service Department.

Timely recharging of the Ni-Cd battery pack is recommended in the interest of long battery life. Recharging is always necessary when you notice that the power of the battery-powered drill/screwdriver is decreasing.

Never allow the battery pack to discharge completely. This will result in damage to the Ni-Cd battery pack!

6.2 Adjusting the torque (Fig. 4/Item 1)

The battery-powered drill/screwdriver is equipped with a 23-step mechanical torque adjustment facility.

The torque for a specific size of screw is selected with the set-collar (Figure 1). The correct torque depends on several factors:

- on the type and hardness of material in question
- on the type and length screws used
- on the requirements needing to be met by the screwed joint.

The clutch disengages with a grating sound to indicate when the set torque is reached.

Important! The tool must be at a standstill when you set the torque with the setting ring.

6.3 Drilling (Fig. 4/Item 1)

For drilling purposes, move the set-collar to the last step „Drill“. In this setting the slip clutch is inactive. The maximum torque is available in drilling mode.

6.4 Forward/Reverse switch (Fig. 5/Item 3)

With the slide switch above the On/Off switch you can select the direction of rotation of the battery-powered drill/screwdriver and secure it against being switched on accidentally. You can choose between clockwise and anticlockwise rotation. In order to avoid causing damage to the gearing, the direction of rotation must only be changed when the screwdriver is at a standstill. When the slide switch is in the middle position, the ON/OFF switch is blocked.

6.5 On/Off switch (Fig. 5/Item 4)

Infinitely variable speed control is possible with the On/Off switch. The further you press the switch, the higher the speed of the battery-powered drill/screwdriver.

6.6 Switching from speed 1 – speed 2

(Fig. 6/Item 7)

You can work with a higher or lower speed depending on the position of the selector switch. Change the gear only when the drill is at a standstill. If you fail to observe this point, the gearing may be damaged.

6.7 Battery capacity indicator (Fig. 7/Item 2)

Press the battery capacity indicator button (a) next to the LCD display with the rechargeable battery inserted. You can read off the present capacity of the rechargeable battery in % from the LCD display. When the battery is fully charged, the percentage will be higher, when it is discharged, it will be lower.

6.8 LED lamp (Fig. 8)

The LED lamp (10) can be used in poor lighting conditions to illuminate the area where you want to drill or screw. You can switch on the LED lamp by pressing the button (11). Pressing the button (11) again will switch off the LED lamp (10).

6.9 Changing the tool (Fig. 9)

Important! Set the changeover switch (3) to its centre position whenever you carry out any work (for example changing the tool, maintenance work, etc.) on the cordless screwdriver.

- The cordless screwdriver is fitted with a quick-action chuck (9) with an automatic spindle stop.
- Open the chuck (9). The chuck opening (a) must be large enough to hold the tool (drill bit or screwdriver bit).
- Select the suitable tool. Push the tool as far as possible into the chuck opening (a).
- Tighten the chuck (9) and then check that the tool is secure.

6.10 Magnetic screw holder (Fig. 10/Item 12)

Screws can be placed in easy reach on the magnetic screw holder (12).

6.11 Removing / fitting the cover (Fig. 11/Item 13)

Turn the cover (13) as shown in Figure 11 and remove it.

Fit the cover (13) by following the above in reverse.

Important!
The machine must not be used without the cover / bit magazine / metal and voltage detector.

GB**6.12 Bit magazine (Fig. 12/Item 14)**

When you have removed the cover (13), you can fit the bit magazine (14) on the cordless screwdriver. Place the bit magazine (14) on the cordless screwdriver and secure it by turning it clockwise. To remove the bits, you must press the knob (a) and turn the housing (b).

6.13 Metal and voltage detector (Fig. 13/Item 15) Important!

A measurement is only possible if the ON/OFF switch is not pressed.

**6.13.1 Assembly**

The cover (13) must be removed (see point 6.12) before the metal and voltage detector (15) can be fitted. The metal and voltage detector (15) is fitted as described in point 6.12 for fitting the bit magazine (14).

6.13.2. Important information

- Never try to manipulate the electronic system in the metal and voltage detector (15) in any way since otherwise the device will not necessarily function correctly.
- Note that the device needs to be held differently depending on whether you are trying to locate metal or a voltage, and that it also has an indicated maximum detection range.
- Ensure that you change the battery (5) on the screwdriver promptly since otherwise the measurement result may be falsified.
- Large metallic objects, surfaces which have metallic inclusions, electrostatically charged surfaces and electrical appliances that are operating and which contain motors and/or transformers may have a negative effect on the measurement process.

6.13.3 Switching on

Move the setting wheel (b) towards "MAX".

6.13.4 Switching off

Move the setting wheel (b) towards "MIN" until it reaches its limit position.

6.13.5 Setting the sensitivity

After switching on the machine, move the setting wheel (b) towards "MAX" until it reaches its limit position. Check the setting on an exposed, live cable by moving the drill bit in the chuck towards it until the

LED (a) lights up. Now adjust the required sensitivity.

6.13.6 Locating live cables

After setting the required sensitivity, point the tip of the drill bit towards the surface you wish to check. The LED indicator (a) will light up if there are any live wires of the right type within the maximum indicated range.

A measurement can be made both on the surface and also in the hole (see Fig. 14/15).

6.14 Screwdriving

We recommend using self-centering screws (e.g. Torx screws, recessed head screws) designed for reliable working. Be sure to use a bit that matches the screw in shape and size. Set the torque, as described elsewhere in these operating instructions, to suit the size of screw.

7. Cleaning, maintenance and ordering of spare parts

Always pull out the mains power plug before starting any cleaning work.

7.1 Cleaning

- Keep all safety devices, air vents and the motor housing free of dirt and dust as far as possible. Wipe the equipment with a clean cloth or blow it with compressed air at low pressure.
- We recommend that you clean the device immediately each time you have finished using it.
- Clean the equipment regularly with a moist cloth and some soft soap. Do not use cleaning agents or solvents; these could attack the plastic parts of the equipment. Ensure that no water can seep into the device.

7.2 Maintenance

There are no parts inside the equipment which require additional maintenance.

7.3 Ordering replacement parts:

Please quote the following data when ordering replacement parts:

- Type of machine
 - Article number of the machine
 - Identification number of the machine
 - Replacement part number of the part required
- For our latest prices and information please go to www.isc-gmbh.info



8. Disposal and recycling

The unit is supplied in packaging to prevent its being damaged in transit. This packaging is raw material and can therefore be reused or can be returned to the raw material system.

The unit and its accessories are made of various types of material, such as metal and plastic. Defective components must be disposed of as special waste. Ask your dealer or your local council.

FR**⚠ Attention !**

Lors de l'utilisation d'appareils, il faut respecter certaines mesures de sécurité afin d'éviter des blessures et dommages. Veuillez donc lire attentivement ce mode d'emploi. Conservez-le bien de façon à pouvoir disposer à tout moment de ces informations. Si l'appareil doit être remis à d'autres personnes, remettez-leur aussi ce mode d'emploi. Nous déclinons toute responsabilité pour les accidents et dommages dus au non-respect de ce mode d'emploi et des consignes de sécurité.

1. Consignes de sécurité

Vous trouverez les consignes de sécurité correspondantes dans le cahier en annexe.

2. Description de l'appareil et étendue de la livraison (fig. 1)

1. Réglage du couple de serrage
2. Affichage de la capacité de l'accumulateur
3. Interrupteur de sens de rotation
4. Interrupteur Marche/Arrêt
5. Accumulateur
6. Chargeur
7. Commutateur 1e vitesse – 2e vitesse
8. Touche à cran
9. Mandrin à serrage rapide
10. Lampe DEL
11. Lampe DEL de l'interrupteur Marche/Arrêt
12. Porte-vis à aimant
13. Recouvrement
14. Magasin d'embouts
15. Appareil de repérage de câbles

3. Utilisation conforme à l'affectation

La vis-perceuse à accumulateur convient à visser et à dévisser des vis tout comme au perçage dans le bois, le métal et les matières plastiques.

La machine doit exclusivement être employée conformément à son affectation. Chaque utilisation allant au-delà de cette affectation est considérée comme non conforme. Pour les dommages en résultant ou les blessures de tout genre, le producteur décline toute responsabilité et l'opérateur/l'exploitant est responsable.

Veillez au fait que nos appareils, conformément à leur affectation, n'ont pas été construits, pour être utilisés dans un environnement professionnel, industriel ou artisanal. Nous déclinons toute responsabilité si l'appareil est utilisé professionnellement, artisanalement ou dans des sociétés industrielles, tout comme pour toute activité équivalente.

4. Données techniques

Alimentation en courant, moteur	18 V d.c.
Vitesse	0-350 / 0-1100 tr./mn.
Couple de rotation	23 gradins
Rotation vers la droite et vers la gauche	oui
Capacité du serrage du mandrin	1 à 10 mm
Tension de charge, accumulateur	18 V d.c.
Courant de charge, accumulateur	2,5 A
Tension secteur, chargeur	230 V ~ 50 Hz
Niveau de pression acoustique L_{pA}	75 dB
Niveau de puissance acoustique L_{WA}	89 dB
Vibration a_{Hv}	$\leq 2,5 \text{ m/s}^2$
Poids	1,9 kg

5. Avant la mise en service

Avant la mise en service de votre tournevis électrique sans fil, lisez ces remarques :

1. Chargez le bloc accumulateur avec le chargeur livré. Un accu vide se recharge en l'espace d'env. 1 heure.
2. Utilisez uniquement des forets pointus tout comme des embouts de tournevis irréprochables et adéquats.
3. Lors du perçage et du vissage dans des parois et murs, contrôlez s'il y a des conduites de courant, de gaz ou d'eau cachées.

6. Commande**6.1 Chargement du bloc accumulateur (fig. 2/3)**

1. Tirez le bloc accumulateur (5) hors de sa poignée, en appuyant sur les touches à cran (8) vers le bas.
2. Comparez si la tension du secteur indiquée sur la plaque signalétique correspond à la tension du bloc du serveur disponible. Enfichez la fiche secteur du chargeur (6) dans la prise.

3. La DEL sur le chargeur s'allume en vert. Poussez l'accumulateur (5) sur le chargeur (6). La DEL s'allume à présent en rouge. Ceci signale que l'accumulateur est en cours de chargement. Lorsque le processus de chargement est terminé, au bout d'environ une heure, la DEL sur le chargeur se rallume en vert. Un léger réchauffement de l'accumulateur (5) peut avoir lieu pendant le processus de chargement. Ce phénomène est tout à fait normal.

Si la charge du paquet accumulateur n'est pas possible, vérifiez

- que la prise de courant est sous tension
- que les contacts du chargeur sont fiables.

S'il n'est toujours pas possible de charger le paquet accumulateur, nous vous prions d'envoyer

- le chargeur
 - et le paquet accumulateur
- à notre station de service après-vente.

Dans l'intérêt d'une longue durée de vie, vous devriez veiller à recharger à temps le paquet accumulateur. C'est surtout indispensable si vous constatez que la puissance de la perceuse-visseuse se réduit.

Ne déchargez jamais complètement le paquet accumulateur. Cela provoquerait un défaut du paquet accumulateur NC.

6.2 Réglage du couple de rotation (fig. 4/pos. 1)

La perceuse-visseuse à accumulateur dispose d'un dispositif de réglage mécanique du couple de rotation à 23 gradins.

Le couple de rotation pour une taille définie de vis est réglable par la molette de réglage (1). Le couple de rotation dépend de plusieurs facteurs:

- de la sorte et dureté du matériau à traiter
- de la sorte et longueur des vis utilisées
- des exigences auxquelles doivent répondre les unions vissées

Si le couple de rotation est atteint, un grincement indique que le désaccouplement est effectué.

Attention ! Ne réglez la bague de réglage pour le couple de serrage qu'à l'arrêt de la machine.

6.3 Perçage (fig. 4/pos. 1)

Pour pouvoir percer, mettez la molette de réglage pour le couple de rotation sur le dernier gradin "perceuse", sur le gradin "percer" l'accouplement patinant est hors service. Lors du perçage le couple

de rotation maximal est disponible.

6.4 Commutateur de sens de rotation (fig. 5/pos. 3)

L'interrupteur à coulisse au-dessus de l'interrupteur Marche/Arrêt vous permet de choisir le sens de rotation de la perceuse-visseuse à accumulateur et d'éviter un démarrage intempestif. Vous pouvez sélectionner la rotation vers la gauche ou vers la droite. Afin d'éviter d'endommager l'engrenage, le sens de rotation doit être uniquement commuté à l'arrêt. Si l'interrupteur à coulisse se trouve dans la position médiane, l'interrupteur Marche/Arrêt est bloqué.

6.5 Interrupteur Marche/Arrêt (fig. 5/pos. 4)

L'interrupteur Marche/Arrêt permet le réglage en continu de la vitesse. Le plus fort vous appuyez sur l'interrupteur.

6.6 Commutation vitesse 1 - vitesse 2 (fig. 6/pos. 7)

En fonction de la position du commutateur, vous pouvez travailler à une vitesse de rotation plus élevée ou plus basse. Afin d'éviter d'endommager l'engrenage, les vitesses doivent être uniquement commutées à l'arrêt.

6.7 Affichage de la capacité de la batterie (fig. 7/pos. 2)

Si vous désirez faire afficher la capacité de votre accumulateur, appuyez, alors qu'il est raccordé à la prise, sur la touche à côté de l'écran LCD. Vous pourrez lire dans l'écran LCD la capacité de l'accumulateur en %. Si l'accumulateur est entièrement chargé, le pourcentage indiqué est plus élevé, si l'accumulateur est déchargé, plus faible.

6.8 Voyant DEL (figure 8)

La lampe DEL (10) permet d'éclairer la zone de vissage et de perçage en cas de conditions de luminosité défavorables. En appuyant sur la touche (11), vous mettez la lampe DEL en circuit. En appuyant une nouvelle fois sur la touche (11), vous remettez le voyant (10) hors circuit.

6.9 Changement d'outils (figure 9)

Attention ! Lors de tous les travaux (p. ex. changement d'outils ; maintenance ; etc.) sur le tournevis sans fil, mettez l'interrupteur de sens de rotation (3) en position centrale.

- Le tournevis sans fil est équipé d'un mandrin à serrage rapide (9) avec blocage de broche automatique.
- Dévissez le mandrin (9). L'ouverture du mandrin (a) doit être suffisamment grande pour pouvoir loger l'embout (foret ou encore bit de vissage).

FR

- Sélectionnez l'outil adéquat. Poussez l'embout le plus loin possible dans l'ouverture du mandrin (a).
- Réfermez à fond le mandrin (9) et vérifiez ensuite si l'embout tient bien.

6.10 Porte-vis à aimant (fig. 10/pos. 12)

On peut déposer les vis sur le porte-vis à aimant (12) pour les avoir à portée de la main.

6.11 Retirer / monter le recouvrement (fig. 11/pos. 13)

Tournez le recouvrement (13) comme indiqué dans la figure 11 et retirez-le.

Le montage du nouveau recouvrement (13) est effectué dans l'ordre inverse des étapes.

Attention !

Il est interdit d'utiliser l'appareil sans recouvrement / magasin d'embouts / appareil de repérage de câbles.

6.12 Magasin d'embouts (fig. 12/pos. 14)

Après avoir retiré le recouvrement (13), vous pouvez monter le magasin d'embouts (14) sur le tournevis sans fil. Mettez le magasin d'embouts (14) sur le tournevis sans fil et fixez-le en le tournant vers la droite.

Pour retirer les embouts, il faut appuyer sur le bouton (a) et tourner le boîtier (b).

6.13 Appareil de repérage de câbles (fig. 13/pos. 15)

Attention !

Une mesure est uniquement possible lorsque l'interrupteur Marche / Arrêt n'est pas actionné.



6.13.1 Montage

Pour monter l'appareil de repérage de câbles (15), il faut tout d'abord retirer le recouvrement (13) (voir point 6.12). Le montage de l'appareil de repérage de câbles (15) se fait comme expliqué au point 6.12. Montage du magasin d'embouts (14).

6.13.2. Remarques importantes

- N'essayez jamais de manipuler le système électronique de l'appareil de repérage de câbles (15) de quelque manière que ce soit, étant donné que sinon, la garantie de fonctionnement conforme à l'affectation de l'appareil sera caduque.

- Attention à la distance de localisation maximale indiquée et au matériau à localiser.
- Veillez à remplacer à temps la pile (5) du tournevis, étant donné que sinon, le résultat de la mesure pourrait être faussé !
- Les objets métalliques de grande taille, les grandes surfaces comprenant des impuretés métalliques, les surfaces chargées en électrostatique tout comme les appareils électriques en fonctionnement comportant des moteurs et/ou des transformateurs peuvent avoir une influence sur la mesure.

6.13.3 Mise en circuit :

Tournez la roue de réglage (b) dans le sens "MAX".

6.13.4 Mise hors circuit :

Tournez la roue de réglage (b) dans le sens "MIN" jusqu'à ce qu'elle atteigne sa position de fin de course.

6.13.5 Réglage de la sensibilité :

Tournez la roue de réglage (b) après la mise en service dans le sens "MAX" jusqu'à ce que la position de fin de course soit atteinte. Contrôlez le réglage sur une ligne à l'air libre sous tension en approchant le foret serré jusqu'à ce que la DEL (a) s'allume. Réglez à présent la sensibilité désirée.

6.13.6 Localiser des câbles sous tension :

Maintenez la pointe de perçage après le réglage de la sensibilité désirée par rapport à la surface devant être examinée. Si un câble sous tension de qualité correspondante se trouve à l'intérieur de la distance maximale indiquée, la DEL de signalisation (a) s'allume.

On peut mesurer à la surface tout comme dans le trou de perforation (voir fig. 14/15)

6.14 Vissage

Utilisez de préférence des vis à centrage automatique (p.ex. Torx, à tête cruciforme) ce qui assure le travail en toute sécurité. Veillez à ce que la forme et la taille du bit et de la vis utilisés soient conformes. Effectuez le réglage du couple de rotation comme décrit dans l'instruction - en fonction de la taille des vis.

7. Nettoyage, maintenance et commande de pièces de rechange

Retirez la fiche de contact avant tous travaux de nettoyage.

7.1 Nettoyage

- Maintenez les dispositifs de protection, les fentes à air et le carter de moteur aussi propres (sans poussière) que possible. Frottez l'appareil avec un chiffon propre ou soufflez dessus avec de l'air comprimé à basse pression.
- Nous recommandons de nettoyer l'appareil directement après chaque utilisation.
- Nettoyez l'appareil régulièrement à l'aide d'un chiffon humide et un peu de savon. N'utilisez aucun produit de nettoyage ni détergeant ; ils pourraient endommager les pièces en matières plastiques de l'appareil. Veillez à ce qu'aucune eau n'entre à l'intérieur de l'appareil.

7.2 Maintenance

- Aucune pièce à l'intérieur de l'appareil n'a besoin de maintenance.

7.3 Commande de pièces de rechange :

Pour les commandes de pièces de rechange, veuillez indiquer les références suivantes:

- Type de l'appareil
- No. d'article de l'appareil
- No. d'identification de l'appareil
- No. de pièce de rechange de la pièce requise

Vous trouverez les prix et informations actuelles à l'adresse www.isc-gmbh.info

8. Mise au rebut et recyclage

L'appareil se trouve dans un emballage permettant d'éviter les dommages dus au transport. Cet emballage est une matière première et peut donc être réutilisé ultérieurement ou être réintroduit dans le circuit des matières premières.

L'appareil et ses accessoires sont en matériaux divers, comme par ex. des métaux et matières plastiques. Éliminez les composants défectueux dans les systèmes d'élimination des déchets spéciaux. Renseignez-vous dans un commerce spécialisé ou auprès de l'administration de votre commune !

IT

⚠ Attenzione!

Nell'usare gli apparecchi si devono rispettare diverse avvertenze di sicurezza per evitare lesioni e danni. Quindi leggete attentamente queste istruzioni per l'uso. Conservatele bene per avere a disposizione le informazioni in qualsiasi momento. Se date l'apparecchio ad altre persone consegnate loro queste istruzioni per l'uso insieme all'apparecchio! Non ci assumiamo alcuna responsabilità per incidenti o danni causati dal mancato rispetto di queste istruzioni e delle avvertenze di sicurezza.

1. Avvertenze sulla sicurezza

Le relative avvertenze di sicurezza si trovano nell'opuscolo allegato.

2. Descrizione dell'apparecchio ed elementi forniti (Fig. 1)

1. Impostazione del momento torcente
2. Indicatore di carica della batteria
3. Commutatore del senso di rotazione
4. Interruttore ON/OFF
5. Batteria
6. Carica batteria
7. Commutatore 1° marcia/2° marcia
8. Tasto di arresto
9. Mandrino per punte da trapano a serraggio rapido
10. Luce LED
11. Interruttore ON/OFF luce Led
12. Supporto magnetico per viti
13. Copertura
14. Magazzino inserti
15. Cercacavi e cercatubi

3. Utilizzo proprio

Il trapano avvitatore a batteria è adatto sia per avvitare e svitare viti che per perforare legno, metallo e plastica.

L'apparecchio deve venire usato solamente per lo scopo a cui è destinato. Ogni altro tipo di uso che esuli da quello previsto non è un uso conforme. L'utilizzatore/l'operatore, e non il costruttore, è responsabile dei danni e delle lesioni di ogni tipo che ne risultino.

Tenete presente che i nostri apparecchi non sono stati costruiti per l'impiego professionale, artigianale o industriale. Non ci assumiamo alcuna garanzia quando l'apparecchio viene usato in imprese commerciali, artigianali o industriali, o in attività equivalenti.

4. Caratteristiche tecniche

Tensione alimentazione motore	18 V d.c.
Numero giri	0-350 / 0-1100 min ⁻¹
Momento di rotazione	a 23 stadi
Rotazione sinistra/destra	si
Apertura bocca mandrino portapunta	1 - 10 mm
Tensione di carica accumulatore	18 V d.c.
Corrente di carica accumulatore	2,5 A
Tensione di rete per caricaaccumulatori	230 V ~ 50 Hz
Livello di pressione acustica L _{PA}	75 dB
Livello di potenza sonora L _{WA}	89 dB
Vibrazione a _{WV}	≤ 2,5 m/s ²
Peso	1,9 kg

5. Prima della messa in esercizio

Prima di mettere in esercizio il vostro avvitatore a batteria leggete assolutamente le seguenti avvertenze.

1. Ricaricate la batteria con il carica batteria in dotazione. Una batteria scarica si ricarica in ca. 1 ora.
2. Utilizzate solo punte affilate e inserti per cacciavite adatti ed in perfetto stato.
3. In caso di perforazione e avvitemento su muri e pareti, verificate che non siano presenti condutture nascoste di corrente, gas e acqua.

6. Uso**6.1 Ricarica della batteria NC (Fig. 2/3)**

1. Estraete la batteria (5) dall'impugnatura premendo in basso il tasto di arresto (8).
2. Controllate che la tensione di rete indicata sulla targhetta corrisponda alla tensione di rete a disposizione. Inserite la spina di alimentazione del carica batteria (6) nella presa di corrente.
3. La spia del carica batteria si illumina in verde.

Spingete la batteria (5) sul carica batteria (6). La spia si illumina ora in rosso. Ciò segnala che la batteria viene ricaricata. Una volta terminato il processo di ricarica dopo ca. 1 ora, la spia del carica batteria si illumina di nuovo in verde. Durante il processo di ricarica la batteria (5) si può riscaldare, ma ciò è del tutto normale.

Se non fosse possibile caricare il pacchetto di accumulatori, verificate che

- la presa di corrente disponga della tensione di rete richiesta
- i contatti del caricaaccumulatori abbiano un contatto elettrico perfetto.

Se malgrado tutto non fosse ancor possibile caricare gli accumulatori, Vi preghiamo di fare pervenire al nostro Servizio clientela quanto segue

- caricaaccumulatori
- pacchetto di accumulatori.

Allo scopo di prolungare la longevità del pacchetto di accumulatori, dovrete provvedere a tempestivamente ricaricare il pacchetto di accumulatori al NC, fatto comunque necessario dopo aver constatato che la potenza dell'Avvitatore ad accumulatore diminuisce.

Non scaricare completamente il pacchetto di accumulatori. Ciò comporterebbe un guasto a codesto pacchetto di accumulatori al NC.

6.2 Regolazione del momento di rotazione (Fig. 4/Pos. 1)

Il momento di rotazione dell'Avvitatore ad accumulatore è meccanicamente regolabile tramite un dispositivo a 23 stadi.

Il momento di rotazione relativo ad una determinata misura di vite, scelto sull'anello di regolazione (1). Il momento di rotazione dipende da più fattori:

- da tipo e durezza del materiale da sottoporre a lavorazione
- da tipo e lunghezza delle viti da utilizzare
- dai requisiti richiesti al collegamento a vite da effettuare.

Il raggiungimento del momento di rotazione è segnalato mediante disinnesto cricchettante dell'innesto stesso.

Attenzione! Impostare l'anello di regolazione per il momento torcente solo con l'utensile fermo.

6.3 Trapanatura (Fig. 4/Pos. 1)

Per eseguire una trapanatura portate l'anello di regolazione momento di rotazione sull'ultima

posizione "Bohren", trapanatura,. In tale posizione l'innesto slittante è disattivato.

6.4 Commutazione di rotazione (Fig. 5/Pos. 3)

Azionando il selettore scorrevole sopra all'interruttore acceso/spento potete regolare il senso di rotazione dell'Avvitatore ad accumulatore, proteggendo allo stesso tempo l'Avvitatore ad accumulatore contro un avviamento involontario. Per evitare di danneggiare la trasmissione, il senso di rotazione dovrebbe essere regolato con attrezzo fermo. Per evitare danni al meccanismo, il senso di rotazione può venire cambiato solo ad utensile fermo. Se l'interruttore a scorrimento si trova in posizione centrale, l'interruttore ON/OFF è bloccato.

6.5 Interruttore acceso/spento (Fig. 5/Pos. 4)

Con l'interruttore acceso/spento si può progressivamente comandare il numero dei giri. Più che si preme l'interruttore e più aumenterà il numero di giri dell'Avvitatore ad accumulatore.

6.6 Commutazione 1° marcia/2° marcia (Fig. 6/Pos. 7)

A seconda della posizione del commutatore potete lavorare con un maggiore o minore numero di giri. Per evitare danni al meccanismo, la commutazione di marcia può venire cambiata solo ad utensile fermo.

6.7 Indicazione di carica della batteria (Fig. 7/Pos. 2)

Per ottenere l'indicazione di carica della batteria premete il tasto (a) accanto al display LCD con la batteria inserita. Sul display LCD potete leggere la capacità disponibile della batteria in %. Se la batteria è completamente carica la percentuale risulta maggiore, se la batteria è scarica risulta inferiore.

6.8 Luce LED (Fig. 8)

La luce LED (10) permette di illuminare il punto da avvitare o da perforare in caso di condizioni di luce sfavorevoli. Premendo il tasto (11) accendete la luce LED. Premendo di nuovo il tasto (11) spengete di nuovo la luce LED (10).

6.9 Cambio dell'utensile (Fig. 9)

Attenzione! Prima di ogni operazione (per es. cambio dell'utensile, manutenzione ecc.) portate il commutatore del senso di rotazione (3) sull'avvitatore a batteria in posizione centrale.

- L'avvitatore a batteria è dotato di un mandrino per punte da trapano (9) a serraggio rapido con bloccaggio rapido.
- Allentate il mandrino per punte da trapano (9). L'apertura del mandrino (a) deve essere

IT

abbastanza grande da accogliere l'utensile (punte per trapano o inserto per giraviti).

- Scegliete l'utensile appropriato. Inseritelo il più possibile nell'apertura (a) del mandrino per punte da trapano.
- Chiudete forte il mandrino (9) e verificate quindi che l'utensile sia in posizione stabile.

6.10 Supporto magnetico per viti (Fig. 10/Pos. 12)

Sul supporto magnetico per viti (12) le viti possono essere messe a portata di mano.

6.11 Montaggio / smontaggio copertura (Fig. 11/Pos. 13)

Ruotate la copertura (13) come mostrato nella Fig. 11 e staccatela.

Il montaggio della copertura (13) avviene nell'ordine inverso.

Attenzione!

L'apparecchio non deve essere usato senza copertura / magazzino inserti / cercacavi e cercatubi.

6.12 Magazzino inserti (Fig. 12/Pos. 14)

Dopo aver rimosso la copertura (13), potete montare il magazzino inserti (14) sull'avvitatore a batteria.

Mettete il magazzino inserti (14) sull'avvitatore a batteria e fissatelo girando verso destra.

Per togliete l'inserto dovete premere il pulsante (a) e ruotare l'involucro (b).

6.13 Cercacavi / cercatubi (Fig. 13/Pos. 15)

Attenzione!

La misura è possibile solo se l'interruttore ON/OFF non è azionato.



6.13.1 Montaggio

Per montare il cercacavi / cercatubi (15) togliete innanzi tutto la copertura (13) (vedi punto 6.12). Il montaggio del cercacavi / cercatubi (15) è uguale a quello del magazzino inserti (14) già spiegato nel punto 6.12.

6.13.2. Avvertenze importanti

- Non cercate mai di modificare in qualche modo l'elettronica del cercacavi /cercatubi (15), altrimenti non è garantito il funzionamento corretto dell'apparecchio.
- Fate attenzione alla distanza di localizzazione massima indicata ed al materiale da localizzare.
- Fate attenzione a cambiare in tempo la batteria

(5) dell'avvitatore o il risultato di misurazione potrà essere falsato!

- Oggetti metallici di grandi dimensioni, superfici con inclusioni metalliche, superfici con cariche elettrostatiche così come apparecchiature elettriche in funzione che contengono motori o trasformatori possono influenzare negativamente il processo di misura.

6.13.3 Accensione

Muovete la manopola di regolazione (b) in direzione „MAX“.

6.13.4 Spegnimento

Muovete la manopola di regolazione (b) in direzione „MIN“ fino al raggiungimento della posizione finale.

6.13.5 Impostazione della sensibilità

Dopo lo spegnimento muovete la manopola di regolazione (b) in direzione „MAX“ fino al raggiungimento della posizione finale. Verificate l'impostazione con un cavo scoperto sottotensione avvicinandovi il mandrino per punte da trapano serrato fino a quando il LED (a) non inizia a illuminarsi. Adesso impostate la sensibilità desiderata.

6.13.6 Localizzazione di cavi sotto tensione

Dopo l'impostazione della sensibilità desiderata, tenete la punta del trapano contro la superficie da esaminare. Nel caso che un cavo che conduce tensione presenti le rispettive caratteristiche e si trovi entro la distanza massima, la spia di segnalazione LED (a) si illumina.

Una misura è possibile sia sulla superficie che nel foro (vedi Fig. 14/15)

6.14 Avvitamento

Usate preferibilmente viti autocentranti (ad es. con intaglio a croce), che garantiscono un lavoro sicuro. Fate attenzione che le punte a cacciavite utilizzate corrispondano a forma e dimensioni delle rispettive viti. Effettuate la regolazione del momento di rotazione come descritto nelle istruzioni, corrispondentemente alle dimensioni della vite da usare.



7. Pulizia, manutenzione e ordinazione dei pezzi di ricambio

Prima di qualsiasi lavoro di pulizia staccate la spina dalla presa di corrente.

7.1 Pulizia

- Tenete il più possibile i dispositivi di protezione, le fessure di aerazione e la carcassa del motore liberi da polvere e sporco. Strofinare l'apparecchio con un panno pulito o soffiato con l'aria compressa a pressione bassa.
- Consigliamo di pulire l'apparecchio subito dopo averlo usato.
- Pulite l'apparecchio regolarmente con un panno asciutto ed un po' di sapone. Non usate detersivi o solventi perché questi ultimi potrebbero danneggiare le parti in plastica dell'apparecchio. Fate attenzione che non possa penetrare dell'acqua nell'interno dell'apparecchio.

7.2 Manutenzione

- All'interno dell'apparecchio non si trovano altre parti sottoposte ad una manutenzione qualsiasi.

7.3 Ordinazione di pezzi di ricambio:

Volendo commissionare dei pezzi di ricambio, si dovrebbe dichiarare quanto segue:

- modello dell'apparecchio
- numero dell'articolo dell'apparecchio
- numero d'ident. dell'apparecchio
- numero del pezzo di ricambio del ricambio necessitato

Per i prezzi e le informazioni attuali si veda www.isc-gmbh.info

8. Smaltimento e riciclaggio

L'apparecchio si trova in una confezione per evitare i danni dovuti al trasporto. Questo imballaggio rappresenta una materia prima e può perciò essere utilizzato di nuovo o riciclato.

L'apparecchio e i suoi accessori sono fatti di materiali diversi, per es. metallo e plastica. Consegnate i pezzi difettosi allo smaltimento di rifiuti speciali. Per informazioni rivolgetevi ad un negozio specializzato o all'amministrazione comunale!

ES**⚠ ¡Atención!**

Al usar aparatos es preciso tener en cuenta una serie de medidas de seguridad para evitar lesiones o daños. Por este motivo, es preciso leer atentamente estas instrucciones de uso. Guardar esta información cuidadosamente para poder consultarla en cualquier momento. En caso de entregar el aparato a terceras personas, será preciso entregarles, asimismo, el manual de instrucciones. No nos hacemos responsables de accidentes o daños provocados por no tener en cuenta este manual y las instrucciones de seguridad.

1. Instrucciones de seguridad

Encontrará las instrucciones de seguridad correspondientes en el prospecto adjunto.

2. Descripción del aparato y volumen de entrega (fig. 1)

1. Ajuste de par
2. Indicador de capacidad de batería
3. Interruptor de inversión de marcha
4. Interruptor ON/OFF
5. Batería
6. Cargador
7. Conmutador 1ª marcha - 2ª marcha
8. Dispositivo de retención
9. Portabrocas de sujeción rápida
10. Luz LED
11. Interruptor ON/OFF luz LED
12. Sujetatornillos magnético
13. Cubierta
14. Cargador de portapuntas
15. Localizador de cables

3. Uso adecuado

El taladro atornillador a pilas recargables está previsto para atornillar y desatornillar tornillos, así como para taladrar en madera, metal y plástico.

Utilizar la máquina sólo en los casos que se indican explícitamente como de uso adecuado. Cualquier otro uso no será adecuado. En caso de uso inadecuado, el fabricante no se hace responsable de daños o lesiones de cualquier tipo; el responsable es el usuario u operario de la máquina.

Tener en consideración que nuestro aparato no está indicado para un uso comercial, industrial o en taller. No asumiremos ningún tipo de garantía cuando se utilice el aparato en zonas industriales, comerciales o talleres, así como actividades similares.

4. Características técnicas

Alimentación de corriente del motor	18 V d.c.
Revoluciones	0-350 / 0-1100 min ⁻¹
Par de fuerza	23 niveles
Giro a la derecha/izquierda	sí
Alcance del portabrocas	1 - 10 mm
Tensión de carga batería	18 V d.c.
Corriente de carga batería	2,5 A
Tensión de la red para el cargador	230 V ~ 50 Hz
Nivel de presión acústica L _{PA}	75 dB
Nivel de potencia acústica L _{WA}	89 dB
Vibración a _{hv}	≤ 2,5 m/s ²
Peso	1,9 kg

5. Antes de la puesta en marcha

Antes de la puesta en marcha del atornillador de pilas recargables, es preciso que lea las siguientes advertencias:

1. Cargue el cartucho de pilas con el cargador que se suministra adjunto. Un cartucho de pilas vacío se carga en aprox. 1 hora.
2. Utilice únicamente taladros afilados, así como puntas portatornillo adecuadas.
3. Cuando taladre o atornille paredes y muros, compruebe que no exista ningún cable de electricidad o conducto de gas y agua escondidos.

6. Manejo**6.1 Cargar la batería NC (fig. 2/3)**

1. Sacar la batería (5) de la empuñadura presionando hacia abajo el dispositivo de retención (8).
2. Comprobar que la tensión de red coincida con la especificada en la placa de identificación del aparato. Conectar el enchufe del cargador (6) a la toma de corriente.
3. El LED del cargador se ilumina en color verde. Colocar la batería (5) en el cargador (6). El LED

se ilumina en color rojo. Esto indica que la batería se está cargando. Cuando el proceso de carga finaliza transcurrida aprox. 1 hora, el LED del cargador se vuelve a iluminar en verde. Es posible que la batería (5) se caliente durante el proceso de carga, lo que resulta normal.

Si se presentan dificultades al cargar el conjunto de baterías rogamos comprueben:

- si el enchufe utilizado se halla bajo tensión
- si existe un contacto correcto a nivel de los contactos del cargador.

De continuar siendo imposible cargar el conjunto le rogamos ser sirva a remitir a nuestro servicio técnico postventa:

- el cargador
- y el conjunto de baterías

Con el fin de prolongar al máximo la duración de vida del conjunto de baterías acumuladoras de NC rogamos no olvide de recargarlas regularmente. Naturalmente es imprescindible hacerlo si nota que disminuye la potencia del taladro atornillador.

No descargue nunca totalmente el conjunto de baterías de NC para evitar que sufran daños.

6.2 Ajuste del par (fig. 4/pos. 1)

El taladro atornillador ha sido dotado de un ajuste de par mecánico de 23 niveles.

El par requerido por un tornillo de tamaño determinado se ajusta en el anillo de ajuste (1). La fuerza de par depende de varios factores:

- del tipo de material a trabajar y de su dureza
- del tipo de tornillos y de su longitud
- de los requisitos que deba cumplir la atornilladura en cuestión.

Tan pronto como se alcanza el par ajustado se soltará el acoplamiento con un ruido peculiar.

¡Atención! Ajuste el anillo para el par de giro sólo fuera de servicio.

6.3 Taladrar (fig. 4/pos. 1)

Para taladrar se deberá colocar el anillo de ajuste del par al último nivel destinado a „taladrar“. En este nivel de taladro el acoplamiento de resbalamiento no está activado. Se taladra pues con la fuerza de par máxima.

6.4 Reversión del sentido de giro (fig. 5/pos. 3)

Con el interruptor deslizable situado encima del conector/desconector es posible ajustar el sentido del giro del atornillador, al mismo tiempo que se

proteje el aparato de una conexión involuntaria. Es posible elegir entre sentido de giro a la izquierda o a la derecha. Con el fin de evitar que se dañe el engranaje, el sentido de giro sólo se deberá cambiar cuando la herramienta se haya detenido por completo. Cuando el interruptor deslizable se encuentre en la posición media se bloqueará el interruptor ON/OFF.

6.5 Interruptor de conexión/desconexión (fig. 5/pos. 4)

Con el interruptor de conexión/desconexión es posible regular las revoluciones sin escalas. Un aumento de presión sobre el interruptor conlleva un aumento de velocidad del aparato.

6.6 Cambio 1ª marcha - 2ª marcha (fig. 6/pos. 7)

Dependiendo de la posición del conmutador, se puede trabajar con mayor o menor velocidad. Con el fin de evitar que se dañe el engranaje, cambiar la velocidad únicamente cuando la herramienta se haya detenido por completo.

6.7 Indicador de capacidad de batería (fig. 7/pos. 2)

Cuando la batería esté enchufada, pulsar la tecla (a) situada junto al display LCD para que aparezca la capacidad de la misma.

En el display LCD se puede leer la capacidad de la batería existente en %. Cuando la batería está cargada, el porcentaje es superior, cuando está descargada es inferior.

6.8 Luz LED (fig. 8)

La luz LED (10) ilumina los puntos de trabajo en caso de que no haya suficiente luz natural. El LED se enciende pulsando la tecla (11). Volviendo a pulsar la tecla (11) se vuelve a desconectar la luz (10).

6.9 Cambio de herramienta (fig. 9)

¡Atención! Para efectuar cualquier trabajo (p. ej., cambio de herramienta; mantenimiento; etc.) en el atornillador con batería, colocar el interruptor de inversión de marcha (3) en la posición media.

- El atornillador con batería está dotado de un portabrocas de sujeción rápida (9) con bloqueo automático de husillo.
- Desenroscar el portabrocas (9). El orificio del portabrocas (a) debe ser lo suficientemente grande como para poder alojar la herramienta (broca o portatornillos).
- Elegir la herramienta adecuada. Introducir la herramienta al máximo posible en el orificio del portabrocas (a).
- Girar cerrando bien el portabrocas (9) y

ES

comprobar a continuación que la herramienta esté correctamente encajada.

6.10 Sujetatornillos magnético (fig. 10/pos. 12)
En el sujetatornillos magnético (12) se pueden guardar tornillos para así tenerlos a mano.

6.11 Retirar / montar cubierta (fig. 11/pos. 13)
Girar la cubierta (13) según se indica en la figura 11 y proceder a su retirada.

El montaje de la nueva cubierta (13) se lleva a cabo realizando la misma secuencia de pasos pero en sentido contrario.

¡Atención!

No accionar el aparato sin cubierta / cargador de portapuntas / localizador de cables.

6.12 Cargador de portapuntas (fig. 12/pos. 14)
Una vez retirada la cubierta (13) se puede proceder al montaje del cargador de portapuntas (14) en el atornillador con batería. Colocar el cargador (14) sobre el atornillador con batería y fijar girando a la derecha.

Para extraer las puntas, pulsar el botón (a) y girar la carcasa (b).

6.13 Localizador de cables (fig. 13/pos. 15)

¡Atención!

Solo se puede efectuar una medición si el interruptor ON/OFF no está accionado.



6.13.1 Montaje

Para montar el localizador de cables (15), retirar en primer lugar la cubierta (13) (véase el punto 6.12). El montaje del localizador de cables (15) tiene lugar de forma análoga al montaje ilustrado en el punto 6.12 para el cargador de portapuntas (14).

6.13.2. Advertencias importantes

- No manipular de ninguna manera el sistema electrónico del localizador de cables (15) puesto que, en tal caso, se dejaría de garantizar el correcto funcionamiento del aparato.
- Tener en cuenta la distancia máxima de localización indicada, así como el material a localizar.
- Cerciorarse de cambiar la batería (5) del atornillador a tiempo, ¡ya que de lo contrario se podrían obtener resultados de medición incorrectos!
- En el proceso de medición pueden repercutir de

forma negativa objetos metálicos de gran tamaño, superficies con inclusiones metálicas, superficies con carga electrostática, así como aparatos eléctricos en funcionamiento dotados de motores y/o transformadores.

6.13.3 Conexión:

Mover la rueda de ajuste (b) avanzando hacia "MAX".

6.13.4 Desconexión:

Mover la rueda de ajuste (b) avanzando hacia "MIN" hasta que haya alcanzado su posición final.

6.13.5 Ajuste de la sensibilidad:

Tras la conexión, mover la rueda de ajuste (b) avanzando hacia "MAX" hasta que se haya alcanzado la posición final. Comprobar el ajuste en un cable de fácil acceso y que se halle bajo tensión acercando al cable la broca sujeta hasta que el LED (a) comience a iluminarse. A continuación, ajustar la sensibilidad deseada.

6.13.6 Localización de cables que se hallen bajo tensión:

Tras ajustar la sensibilidad deseada, mantener la punta de la broca apoyada contra la superficie que se desea comprobar. Cuando un cable bajo tensión se encuentra dentro de la distancia máxima indicada y presenta las características pertinentes, el LED de señal se ilumina (a).

Se puede efectuar una medición tanto en la superficie como en el orificio de perforación (véase fig. 14/15).

6.14 Atornillar

Se recomienda el uso de tornillos autocentrantes, (por ej. Torx, ranura en cruz) los cuales garantizan un seguridad de trabajo. Compruebe que el portatornillos y el tornillo utilizado coincidan en forma y tamaño. Ajuste el par según el tamaño del tornillo y como se indica en el manual de instrucciones.

7. Mantenimiento, limpieza y pedido de piezas de repuesto

Desenchufar siempre antes de realizar algún trabajo de limpieza.

7.1 Limpieza

- Reducir al máximo posible la suciedad y el polvo en los dispositivos de seguridad, las rendijas de ventilación y la carcasa del motor. Frotar el aparato con un paño limpio o soplarlo con aire comprimido manteniendo la presión baja.
- Se recomienda limpiar el aparato tras cada uso.
- Limpiar el aparato con regularidad con un paño húmedo y un poco de jabón blando. No utilizar productos de limpieza o disolventes ya que se podrían deteriorar las piezas de plástico del aparato. Es preciso tener en cuenta que no entre agua en el interior del aparato.

7.2 Mantenimiento

No hay que realizar el mantenimiento a más piezas en el interior del aparato.

7.3 Pedido de piezas de recambio:

Al solicitar recambios se indicarán los datos siguientes:

- Tipo de aparato
- No. de artículo del aparato
- No. de identidad del aparato
- No. del recambio de la pieza necesitada.

Encontrará los precios y la información actual en www.isc-gmbh.info

8. Eliminación y reciclaje

El aparato está protegido por un embalaje para evitar daños producidos por el transporte. Este embalaje es materia prima y, por eso, se puede volver a utilizar o llevar a un punto de reciclaje.

El aparato y sus accesorios están compuestos de diversos materiales, como, p. ej., metal y plástico. Depositar las piezas defectuosas en un contenedor destinado a residuos industriales. Informarse en el organismo responsable al respecto en su municipio o en establecimientos especializados.

DK

⚠️ Vigtigt!

Ved brug af el-værktøj er der visse sikkerhedsforanstaltninger, der skal respekteres for at undgå skader på personer og materiel. Læs derfor betjeningsvejledningen grundigt igennem. Opbevar vejledningen et praktisk sted, så du altid kan tage den frem efter behov. Husk at lade betjeningsvejledningen følge med maskinen, hvis du overdrager den til andre!

Vi fraskriver os ethvert ansvar for skader på personer eller materiel, som måtte opstå som følge af, at anvisningerne i denne betjeningsvejledning, navnlig vedrørende sikkerhed, tilsidesættes.

1. Sikkerhedshenvisninger

Sikkerhedsanvisninger findes i vedlagte hæfte

2. Maskinbeskrivelse og leveringsomfang (fig. 1)

1. Indstilling af drejningsmoment
2. Batteri-kapacitetsindikator
3. Rotations-inverter
4. Tænd/Sluk-knap
5. Batteri
6. Ladeapparat
7. Omskifter 1. gear – 2. gear
8. Anslagsknap
9. Selvspændende borepatron
10. LED-lys
11. LED-lys, tænd/sluk-knap
12. Magnet-skrueholder
13. Afdækning
14. Bitmagasin
15. Ledningssoger

3. Formålsbestemt anvendelse

Akku-bore/skruemaskinen er beregnet til i- og udskruining og af skrue samt til boring i træ, metal og kunststof.

Høvlen må kun anvendes i overensstemmelse med dens tiltænkte formål. Enhver anden form for anvendelse er ikke tilladt. Vi fraskriver os ethvert ansvar for skader, det være sig på personer eller materiel, som måtte opstå som følge af, at høvlen ikke er blevet anvendt korrekt. Ansvarret bæres alene af brugeren/ejeren.

Bemærk, at vore produkter ikke er konstrueret til erhvervsmæssig, håndværksmæssig eller industriel brug. Vi fraskriver os ethvert ansvar, såfremt produktet anvendes i erhvervsmæssigt, håndværksmæssigt, industrielt eller lignende øjemed.

4. Tekniske specifikationer

Spændingsforsyning motor	18 V d.c.
Omdrejningstal	0-350 / 0-1100 min ⁻¹
Drejmoment	23 trin
Højre-venstre-løb	ja
Spændvidde borepatron	1-10 mm
Ladespænding akku	18 V d.c.
Ladestrøm akku	2,5 A
Netspænding oplader	230 V ~ 50 Hz
Lydtryksstyrke L _{pA}	75 dB
Lydeffektstyrke L _{WA}	89 dB
Vibration a _{hv}	≤ 2,5 m/s ²
Vægt	1,9 kg

5. Inden ibrugtagning

Nedenstående anvisninger skal læses, inden du tager akku-skruemaskinen i brug:

1. Akkupacken lades op med ladeapparatet. Det tager ca. 1 time at oplade et tomt batteri.
2. Brug kun skarpe bor samt intakte og egnede skruebits.
3. Ved boring og skruring i vægge og mure skal disse først undersøges for skjulte strøm-, gas- og vandledninger.

6. Betjening**6.1 Opladning af NC-akku-pack (fig. 2/3)**

1. Træk akku-pack'en (5) ud af håndtaget, mens du trykker anslagsknappen (8) ned.
2. Kontroller, at netspændingen, som står anført på mærkepladen, svarer til netspændingen på stedet. Sæt ladeapparatets (6) stik i stikkontakten.
3. LED'en på ladeapparatet lyser grøn. Pres batteriet (5) på ladeapparatet (6). LED'en lyser nu rød. Dette indikerer, at batteriet oplades. Når opladningen er fuldført efter ca. 1 time, lyser LED'en på ladeapparatet grøn igen. Under

opladningen kan akku-pack'en (5) blive varm, hvilket er helt normalt.

Hvis det ikke skulle være muligt at oplade batteridelen, så kontrollér

- om der er netspænding på stikdåsen
- om kontakten på opladerens ladekontakter er fejlfri.

Såfremt det stadig ikke er muligt at oplade batteridelen, bedes De sende

- opladeren
 - og batteridelen
- til vores kundeservice.

Af hensyn til batteridelens levetid bør De sørge for at genoplade NiCd-batteridelen i rette tid. Det er under alle omstændigheder nødvendigt, når De konstaterer, at akku-skruemaskinen bliver stadig mindre effektiv.

Batteridelen må aldrig aflades helt. Det medfører beskadigelse af NiCd-batteridelen!

6.2 Drejemoment-indstilling (fig. 4/pos. 1)

Akku-skruemaskinen er udstyret med en 23 trins mekanisk drejemomentindstilling.

Drejemomentet for en bestemt skruestørrelse indstilles på stilleringen (figur 1). Drejemomentet er afhængig af flere forskellige faktorer:

- hvilken type materiale, der skal bearbejdes, og dets hårdhed
- hvilken type skrue, der anvendes, og deres længde
- hvilke krav, der stiller til skrueforbindelsen.

Når drejemomentet er nået, signaliseres dette af den lyd der fremkommer, når koblingen går ud af indgreb.

Vigtigt! Justering til drejningsmoment må kun indstilles ved stilstand.

6.3 Boring (fig. 4/pos. 1)

Til boring skal De indstille stilleringen til drejemomentet på sidste trin „Bor“. I trinnet boring er glidekoblingen ude af funktion. Under boringen har De det maksimale drejemoment til rådighed.

6.4 Kontakt til omstilling af omdrejningsretningen (fig. 5/pos. 3)

De kan indstille omdrejningsretningen for akku-skruemaskinen med skydekontakten via tænd/sluk-afbryderen og samtidig sikre akku-skruemaskinen mod utilsigtet at blive tændt. De kan vælge mellem venstre- og højrelob. For at undgå at drevet beskadiges, skal omskift af omdrejningsretning

foretages, når maskinen står stille. Står skydekontakten i midterposition, er tænd/sluk-knappen blokeret.

6.5 Tænd/sluk-afbryder (fig. 5/pos. 4)

De kan styre omdrejningstallet trinløst med tænd/sluk-afbryderen. Jo længere de trykker kontakten, desto højere er omdrejningstallet på akku-skruemaskinen.

6.6 Omskift gear 1 - gear 2 (fig. 6/pos. 7)

Alt efter omskifterens position kan du arbejde med et højere eller lavere omdrejningstal. For at undgå at drevet beskadiges, må gearskift kun foretages, når maskinen står stille.

6.7 Akku-kapacitetsindikator (fig. 7/pos. 2)

Med batteriet sat i skal du trykke på tasten (a) for kapacitetsvisning ved siden af LCD-displayet. På LCD-displayet kan du aflæse batteriets resterende kapacitet i %. Med fuldt opladet batteri er procentangivelsen højere, med afladt batteri lavere.

6.8 LED-lys (fig. 8)

Med LED-lyset kan skrue- og borestedet lyses op i tilfælde af dårlige lysforhold. LED-lyset tændes ved at trykke på knappen (11). Tryk på knappen (11) igen for at slukke lyset (10).

6.9 Værktøjskift (fig. 9)

Vigtigt! Rotations-inverteren (3) på akku-skruemaskinen skal sættes i midterstilling, inden arbejder på selve maskinen påbegyndes (f.eks. værktøjskift; vedligeholdelse; osv.).

- Akku-skruemaskinen er udstyret med en selvspændende borepatron (9) med automatisk spindellås.
- Skru borepatronen (9) på. Borepatronens åbning (a) skal være stor nok til at kunne holde værktøjet (bør eller skruebit).
- Vælg et egnet værktøj. Sæt værktøjet så langt op i borepatronens åbning (a) som muligt.
- Drej borepatronen (9) i, så den sidder helt fast, og kontroller, at værktøjet sidder fast.

6.10 Magnet-skrueholder (fig. 10/pos. 12)

Skrue kan henlægges på magnet-skrueholderen (12), så de er lige ved hånden.

6.11 Aftagning / Påsætning af afdækning (fig. 11/pos. 13)

Drej på afdækningen (13), som vist på fig. 11, og tag den af.

Afdækningen (13) monteres tilsvarende i modsat rækkefølge.

Vigtigt!

DK

Ingen arbejde med maskinen uden afdækning / bitmagasin / ledningssøger.

6.12 Bitmagasin (fig. 12/pos. 14)

Når du har fjernet afdækningen (13), kan du sætte bitmagasinet (14) på akku-skruemaskinen. Sæt bitmagasinet (14) på akku-skruemaskinen, og drej det fast højre om.

For at tage bitsene ud skal knappen (a) trykkes ind og huset (b) drejes.

6.13 Ledningssøger (fig. 13/pos. 15)

Vigtigt!

Måling er kun muligt, når tænd/sluk-knappen ikke er trykket ind.



6.13.1 Montering

Inden ledningssøgeren (15) monteres, fjernes afdækningen (13) (se punkt 6.12). Ledningssøgeren (15) monteres på samme måde som bitmagasinet (14), jf. punkt 6.12.

6.13.2. Vigtige anvisninger

- Prøv aldrig selv at manipulere ledningssøgerens (15) elektroniske komponenter, da det vil kunne ødelægge maskinens funktionsevne.
- Vær opmærksom på den maksimalt angivne lokaliseringsafstand samt det materiale, der skal lokaliseres.
- Sørg for at skifte batteriet (5) til skruemaskinen i god tid, da der ellers vil kunne forekomme fejl i måleresultaterne!
- Større metaliske genstande, overflader med metaliske indlejringer, elektrostatisk opladete overflader samt tændte elektriske apparater, som indeholder motorer og/eller transformatorer, kan virke negativt ind på måleprocessen.

6.13.3 Tænde:

Flyt indstillingsknappen (b) mod „MAX“.

6.13.4 Slukke:

Flyt indstillingsknappen (b) mod „MIN“, indtil den har nået sin yderstilling.

6.13.5 Indstilling af følsomhed:

Når du har tændt ledningssøgeren, flytter du indstillingsknappen (b) mod „MAX“, indtil yderstilling nås. Kontroller indstillingen på en fritliggende, spændingsførende ledning, idet du lader det opspændte bor nærme sig ledningen, indtil LED'en

(a) begynder at lyse. Indstil nu den ønskede følsomhed.

6.13.6 Lokalisering af spændingsførende ledninger:

Efter at du har indstillet følsomheden, holder du spidsen af boret mod den flade, der skal undersøges. Hvis der befinder sig en spændingsførende ledning inden for den maksimalt angivne afstand, begynder signal-LED'en (a) at lyse.

Måling kan foretages både på overfladen og i borehullet (Se fig. 14/15)

6.14 Skruring

Anvend helst skruer med selvcentrering (f.eks. torx, krydskærv), hvorved arbejdet bliver mere sikkert. Sørg for at bit og skrue passer sammen i form og størrelse. Udfør drejemomentindstillingen, som beskrevet i vejledningen, så den passer til skrueens størrelse.

7. Rengøring, vedligeholdelse og reservedelsbestilling

Træk stikket ud af stikkontakten inden vedligeholdelsesarbejde.

7.1 Rengøring

- Hold så vidt muligt beskyttelsesanordninger, luftsprækker og motorhuset fri for støv og snavs. Gnid maskinen ren med en ren klud, eller foretag trykluftudblæsning med lavt tryk.
- Vi anbefaler, at maskinen rengøres hver gang efter brug.
- Rengør af og til maskinen med en fugtig klud og lidt blød sæbe. Undgå brug af rengørings- eller opløsningsmiddel, da det vil kunne ødelægge maskinens kunststofdele. Pas på, at der ikke kan trænge vand ind i maskinens indvendige dele.

7.2 Vedligeholdelse

- Der findes ikke yderligere dele, som skal vedligeholdes inde i maskinen.

7.3 Reservedelsbestilling:

Ved bestilling af reservedele skal følgende oplyses:

- Savens type.
 - Savens artikelnummer.
 - Savens identifikationsnummer.
 - Nummeret på den nødvendige reservedel.
- Aktuelle priser og øvrige oplysninger finder du på internetadressen www.isc-gmbh.info

8. Bortskaffelse og genanvendelse

Maskinen er pakket ind for at undgå transportskader. Emballagen består af råmaterialer og kan således genanvendes eller indleveres på genbrugsstation. Maskinen og dens tilbehør består af forskellige materialer, f.eks. metal og plast. Defekte komponenter skal kasseres ifølge miljøforskrifterne og må ikke smides ud som almindeligt husholdningsaffald. Hvis du er i tvivl: Spørg din forhandler, eller forhør dig hos din kommune!

SE**△ Obs!**

Innan produkten kan användas måste särskilda säkerhetsanvisningar beaktas för att förhindra olyckor och skador. Läs därför noggrant igenom denna bruksanvisning. Förvara den på ett säkert ställe så att du alltid kan hitta önskad information. Om produkten ska överlätas till andra personer måste även denna bruksanvisning medfölja. Vi övertar inget ansvar för olyckor eller skador som har uppstått om denna bruksanvisning eller säkerhetsanvisningarna åsidosätts.

1. Säkerhetsanvisningar:

Gällande säkerhetsanvisningar finns i det bifogade häftet.

2. Beskrivning av maskinen samt leveransomfattning (bild 1)

1. Vridmomentsinställning
2. Kapacitetsindikering för batteriet
3. Omkopplare för rotationsriktning
4. Strömbrytare
5. Batteri
6. Laddare
7. Omkopplare 1:a växeln – 2:a växeln
8. Spärrknapp
9. Snabbchuck
10. LED-ljus
11. Strömbrytare för LED-ljus
12. Magnet-skruvhållare
13. Lock
14. Bitsmagasin
15. Kabelsökare

3. Ändamålsenlig användning

Den batteridrivna bormaskinen/skruvdragaren är avsedd för att skruva in och lossa skruvar samt för att borra i trä, metall och plast.

Maskinen får endast användas till sitt avsedda ändamål. Användningar som sträcker sig utöver detta användningsområde är ej ändamålsenliga. För materialskador eller personsador som resulterar av sådan användning ansvarar användaren/operatören själv. Tillverkaren påtar sig inget ansvar.

Tänk på att våra produkter endast får användas till ändamålsenligt syfte och inte har konstruerats för

yrkesmässig, hantverksmässig eller industriell användning. Vi ger därför ingen garanti om produkten ska användas inom yrkesmässiga, hantverksmässiga eller industriella verksamheter eller vid liknande aktiviteter.

4. Tekniska data

Spänningsförsörjning motor	18 V d.c.
Varvtal växel 1/växel 2	0-350 / 0-1100 min ⁻¹
Vridmoment	23 stegs
Höger-/vänstergång	ja
Spännvidd chuck	1-10 mm
Laddningsspänning batteri	18 V d.c.
Laddningström batteri	2,5 A
Nätspänning laddare	230 V ~ 50 Hz
Ljudtrycksnivå L _{PA}	75 dB
Ljudeffektsnivå L _{WA}	89 dB
Vibration a _{hv}	≤ 2,5 m/s ²
Vikt	1,9 kg

5. Före användning

Läs tvunget igenom dessa anvisningar innan du använder den uppladdningsbara bormaskinen/skruvdragaren:

1. Ladda batteriet med den medföljande laddaren. Ett tomt batteri är uppladdat efter ca 1 timme.
2. Använd endast skarpa borrar samt intakta och lämpliga bits.
3. Innan du borrar eller skruvar i väggar och murar måste du kontrollera om dessa innehåller ström-, gas- eller vattenledningar.

6. Använda sågen**6.1 Ladda upp NC-batteriet (bild 2/3)**

1. Dra ut batteriet (5) ur handtaget och tryck samtidigt ned spärrknappen (8).
2. Kontrollera att nätspänningen som anges på typskylten stämmer överens med nätspänningen i vägguttaget. Anslut laddarens (6) stickkontakt till vägguttaget.
3. Lysdioden på laddaren lyser med grönt ljus. Skjut fast batteriet (5) på laddaren (6). Lysdioden lyser nu med rött ljus. Detta indikerar att batteriet laddas. När laddningen har avslutats efter ca 1 tim, lyser lysdioden på laddaren med grönt ljus

igen. Medan batteriet (5) laddas upp värms det en aning. Detta är dock normalt.

Om det inte skulle vara möjligt att ladda upp batteripacken så kontrollera

- om det finns nätspänning i vägguttaget
- om det finns en felfri kontakt på laddarens laddningskontakt.

Om det fortfarande inte skulle vara möjligt att ladda upp batteripacken så ber vi Dig att sända

- laddaren
- och batteripacken till vår kundtjänst.

För att försäkra Dig om en lång livslängd på batteripacken så bör Du se till att NiCd-batteripacken laddas upp igen i god tid. Detta är i varje fall nödvändigt då Du märker att den sladdlösa skruvdragarens kapacitet avtar.

Ladda aldrig ur batteripacken helt. Detta leder till en defekt på NiCd-batteripacken!

6.2 Vridmomentsinställning (bild 4/pos. 1)

Den sladdlösa skruvdragaren är utrustad med en 23-stegs mekanisk vridmomentsinställning.

Vridmomentet för en bestämd skruvstorlek ställs in på inställningsringen (1). Vridmomentet är beroende av flera faktorer:

- art och hårdhet hos det material som skall bearbetas
- de använda skruvarnas art och längd
- kraven som ställs på skruvförbindningen.

Då vridmomentet nåtts signaleras detta genom ljudet som uppstår då kopplingen kopplas ur.

Obs! Ställningen för vridmomentet får endast ställas in vid stillestånd.

6.3 Borring (bild 4/pos. 1)

För borring ställs inställningen för vridmomentet in på det sista steget "Borr". Vid borring är glidkopplingen ur drift. Vid borring går det att använda det maximala vridmomentet.

6.4 Varvriktningsskopplare (bild 5/pos. 3)

Med skjutkontakten ovanför till-/frånbrytaren går det att ställa in rotationsriktningen för den sladdlösa skruvdragaren och säkra skruvdragaren mot obehörig inkoppling. Det går att välja mellan höger- och vänstergång. För att undvika att maskinens växel förstörs, får du endast skifta rotationsriktning medan maskinen står stilla. Om omkopplaren står i mellersta läget är strömbrytaren blockerad.

6.5 Till-/frånbrytare (bild 5/pos. 4)

Med till-/frånbrytaren går det att styra varvtalet steglöst. Ju längre Du trycker in brytaren desto högre är varvtalet för skruvdragaren.

6.6 Omkoppling 1:a växeln - 2:a växeln (bild 6/pos. 7)

Beroende på omkopplarens läge kan du använda maskinen med högre eller lägre varvtal. För att undvika att maskinens växel förstörs, får du endast växla medan maskinen står stilla.

6.7 Kapacitetsindikering för batteriet (bild 7/pos. 2)

Tryck på knappen (a) bredvid LCD-displayen medan batteriet är isatt. Batteriets kapacitet visas. På LCD-displayen visas batteriets befintliga kapacitet i procent. Vid ett fulladdat batteri visas ett högre procentvärde än vid ett urladdat batteri.

6.8 LED-ljus (bild 8)

Du kan använda LED-ljuset (10) för att få bättre belysning där du ska skruva eller borra. Tryck på knappen (11) för att slå på LED-ljuset. Tryck på knappen (11) en gång till för att slå ifrån LED-ljuset (10).

6.9 Byta verktyg (bild 9)

Obs! Inför alla arbeten (t ex byte av verktyg, underhåll) på den batteridrivna skruvdragaren måste omkopplaren för rotationsriktningen (3) ställas i mittläge.

- Den batteridrivna skruvdragaren är utrustad med en snabbchuck (9) med automatisk spindelspärr.
- Vrid chucken (9) så att den öppnas. Öppningen (a) i chucken måste vara tillräckligt stor för verktyget (borr resp. bits).
- Välj ett passande verktyg. Skjut in verktyget i chuckens öppning (a) så långt som möjligt.
- Vrid åt chucken (9) hårt och kontrollera därefter att verktyget sitter fast.

6.10 Magnet-skruvhållare (bild 10/pos. 12)

Skrubar kan hållas i beredskap på magnet-skruvhållaren (12).

6.11 Demontera / montera lock (bild 11/pos. 13)

Vrid loss locket (13) enligt beskrivningen i bild 11 och ta sedan av det.

Montera tillbaka locket (13) i omvänd ordningsföljd.

Obs!

Du får aldrig använda skruvdragaren om locket, bitsmagasinet eller kabelsökaren saknas.

SE

6.12 Bitsmagasin (bild 12/pos. 14)

Efter att du har tagit av locket (13) kan du montera bitsmagasinet (14) på skruvdragaren. Sätt bitsmagasinet (14) på skruvdragaren och fixera det sedan genom att vrida det åt höger. För att ta ut en bits måste du trycka in knappen (a) och vrida runt kåpan (b).

6.13 Kabelsökare (bild 13/pos. 15)

Obs!

Kabelsökaren fungerar endast om strömbrytaren inte är intryckt.

**6.13.1 Montera kabelsökaren**

Innan kabelsökaren (15) kan monteras måste du demontera locket (13) (se punkt 6.12). Montera kabelsökaren (15) på samma sätt som monteringen av bitsmagasinet (14). Detta beskrivs under punkt 6.12.

6.13.2 Viktiga anvisningar

- Försök aldrig att manipulera elektroniken i kabelsökaren (15) på något sätt eftersom då inte längre kan garanteras att utrustningen fungerar på ändamålsenligt sätt.
- Beakta kabelsökarens maximala avkänningsavstånd samt vilka material som kan detekteras.
- Se till att byta ut skruvdragarens batteri (5) i god tid eftersom det annars finns risk för felaktiga mätresultat.
- Större metallföremål, ytor med integrerade metalldelar, elektrostatiskt uppladdade ytor samt elverktyg som befinner sig i drift och som innehåller motorer och/eller transformatorer kan påverka mätresultaten negativt.

6.13.3 Inkoppling

Vrid inställningsratten (b) mot "MAX".

6.13.4 Frånkoppling

Vrid inställningsratten (b) mot "MIN" tills den har nått sitt ändläge.

6.13.5 Ställa in känsligheten

Efter att skruvdragaren har slagits på, vrid inställningsratten (b) mot "MAX" tills ändläget har nåtts. Kontrollera inställningen vid en friliggande, spänningsförande ledning genom att flytta den inspända borren mot ledningen tills lysdioden (a) tänds. Ställ nu in den avsedda känsligheten.

34

6.13.6 Lokalisera spänningsförande ledningar

Efter att avsedd känslighet har ställts in, håll borrhålets spets mot ytan du vill undersöka. Om en strömförande ledning befinner sig inom maximalt angivet avstånd och denna ledning har avsedda egenskaper tänds signal-lysdioden (a).

Mätning kan utföras såväl vid ytan som i ett borrhål (se bild 14/15).

6.14 Skruvning:

Använd helst skruvar med självcentrering (t ex torx, stjärnskruv) vilket garanterar ett säkert arbete. Se till att biten som används och borrhålets överensstämmer vad gäller form och storlek. Genomför vridmomentsinställningen enligt beskrivningen i bruksanvisningen så att den överensstämmer med skruvstorleken.

7. Rengöring, Underhåll och reservdelsbeställning

Dra alltid ut stickkontakten inför alla rengöringsarbeten.

7.1 Rengöra maskinen

- Håll skyddsanordningarna, ventilationsöppningarna och motorkåpan i så damm- och smutsfritt skick som möjligt. Torka av maskinen med en ren duk eller blås av den med tryckluft med svagt tryck.
- Vi rekommenderar att du rengör maskinen efter varje användningstillfälle.
- Rengör maskinen med jämna mellanrum med en fuktig duk och en aning såpa. Använd inga rengörings- eller lösningsmedel. Dessa kan skada maskinens plastdelar. Se till att inga vätskor tränger in i maskinens inre.

7.2 Underhåll

- I maskinens inre finns inga delar som kräver underhåll.

7.3 Reservdelsbeställning

Lämna följande uppgifter vid beställning av reservdelar:

- Maskintyp
 - Maskinens artikel-nr.
 - Maskinens ident-nr.
 - Reservdelsnummer för erforderlig reservdel
- Aktuella priser och ytterligare information finns på www.isc-gmbh.info

8. Skrotning och återvinning

Produkten ligger i en förpackning som fungerar som skydd mot transportskador. Denna förpackning består av olika material som kan återvinnas. Lämna in förpackningen till ett insamlingsställe för återvinning.

Produkten och tillbehören består av olika material som t ex metaller och plaster. Lämna in defekta komponenter till ett godkänt insamlingsställe i din kommun. Hör efter med din kommun eller med försäljaren i din specialbutik.

FI

△ Huomio!

Sähkölaitteita käytettäessä tulee noudattaa tiettyjä turvallisuusvaroituksia tapaturmien ja vaurioiden välttämiseksi. Lue sen vuoksi tämä käyttöohje huolellisesti läpi. Säilytä se hyvin, jotta siinä olevat tiedot ovat myöhemminkin milloin vain käytettävissäsi. Jos luovutat laitteen muille henkilöille, anna heille myös tämä käyttöohje laitteen mukana. Emme ota mitään vastuuta tapaturmista tai vaurioista, jotka ovat aiheutuneet tämän käyttöohjeen tai turvallisuusohjeiden noudattamisen laiminlyönnistä.

1. Turvallisuusohjeet

Vastaavat turvallisuusmääräykset löydät oheistetusta vihkosesta.

2. Laitteen kuvaus ja toimituksen laajuus (kuva 1)

1. Vääntömomentin säätö
2. Akun tehonnäyttö
3. Kiertosuuntakytkin
4. Päälle-/pois-katkaisin
5. Akku
6. Latauslaite
7. Vaihtokytkin 1. vaihe – 2. vaihe
8. Lukituspainike
9. Pikakiinnitysistukka
10. Valodiodilamppu
11. Valodiodilampun päälle-/pois-katkaisin
12. Magneettinen ruuvipidike
13. Suojus
14. Kärkimakasiini
15. Johdonetsintälaite

3. Määräysten mukainen käyttö

Akkukäyttöinen ruuvinväännin on tarkoitettu ruuvien kiristämiseen ja irrottamiseen sekä puun, metallin ja muovin poraamiseen.

Konetta saa käyttää ainoastaan sille määrättyyn tarkoitukseen. Kaikkien tämän ylittävää käyttöä ei ole määräysten mukaista. Kaikista tästä aiheutuvista vahingoista tai loukkaantumisista on vastuussa laitteen omistaja/käyttäjä eikä suinkaan sen valmistaja.

Ole hyvä ja ota huomioon, että laitteitamme ei ole suunniteltu ja valmistettu käytettäväksi pienteollisuus- tai teollisuustarkoituksiin. Emme siksi ota mitään vastuuta vaurioista, jos laitetta käytetään pienteollisuus-, käsityöläis- tai teollisuustyöpaikoilla tai näihin verrattavissa olevissa toimissa.

4. Tekniset tiedot

Moottorin virranotto	18 V d.c.
Kierrosnopeus	0-350 / 0-1100 min ⁻¹
Vääntömomentti	23-asteinen
Oikea/vasen-suuntaus	kyllä
Poranistukan läpimitta	1 - 10 mm
Akun latausjännite	18 V d.c.
Akun latausvirta	2,5 A
Latauslaitteen verkkojännite	230 V ~ 50 Hz
Äänen painetaso L _{pA}	75 dB
Äänitehotaso L _{WA}	89 dB
Tärinä a _{hv}	≤ 2,5 m/s ²
Paino	1,9 kg

5. Ennen käyttöönottoa

Lue seuraavat ohjeet ehdottomasti ennen akkuruuvinvääntimen käyttöönottoa:

1. Lataa akkusarja mukana toimitetulla latauslaitteella. Tyhjä akku on ladattu täyteen n. 1 tunnin kuluttua.
2. Käytä ainoastaan teräviä poranteriä sekä moitteettomia, sopivia ruuvipaloja.
3. Kun poraat reikiä tai kiinnität ruuveja seinäin ja muureihin, tarkasta ensin, ettei niissä ole kätkeytyviä sähkövirta-, kaasu- tai vesijohtoja.

6. Käyttö**6.1 NC-akkusarjan lataaminen (kuvat 2/3)**

1. Vedä akkusarja (5) ulos kahvasta painamalla samanaikaisesti lukituspainiketta (8).
2. Tarkasta, että tyyppikilvessä annettu verkkojännite vastaa käytettävissä olevaa verkkojännitettä. Työnnä latauslaitteen verkkopistoke (6) pistorasiaan.
3. Latauslaitteen vihreä valodiodi syttyy palamaan. Työnnä akku (5) latauslaitteeseen (6). Valodiodi palaa nyt punaisena. Tämä ilmoittaa, että akku ladataan. Kun lataus on päättynyt n. 1 tunnin

kuluttaa, palaa latauslaitteen valodiodi jälleen vihreänä. Lataamisen aikana akku (5) saattaa lämmetä, mutta tämä on aivan tavallista.

- Jos akun lataaminen ei onnistu, tarkistakaa,
- onko pistorasiassa jännitettä
 - onko kontakti latauslaitteen latauspisteisiin hyvä.

Jos akun lataaminen ei vielä onnistu, pyydämme Teitä lähettämään

- latauslaitteen
- akun

asiakaspalveluumme.

Jotta NC-akkunne kestäisi kauan, on Teidän ladattava se riittävän ajoissa. Tämä on joka tapauksessa tarpeen, kun akkuruuvivääntimen teho heikkenee.

Älkää antako akun tyhjentyä täysin. Tämä johtaa NC-akun vaurioitumiseen!

6.2 Vääntömomentin säätö (kuva 4/nro 1)

Akkuruuvinvääntimen on varustettu 23-asteisella mekaanisella vääntömomentin säädöllä.

Tietyn ruuvinkoon vääntömomentti säädetään (1) säätörenkaasta. Vääntömomentti on riippuvainen useammista tekijöistä:

- työstettävän materiaalin laadusta ja kovuudesta,
- käytettyjen ruuvien lajista ja pituudesta,
- ruuviliitokselle asetetuista vatumuksista.

Vääntömomentin saavuttamisesta ilmoittaa kytkimen rasahtava irroitus.

Huomio! Käännä vääntömomentin säätörengasta vain koneen ollessa pysähtynyt!

6.3 Poraaminen (kuva 4/nro 1)

Porausta varten on säätörengas asennettava viimeiseen asteeseen „Poraaminen“. Porausasennossa on luistokytkin toimentamaton. Poratessa käytössä on suurin vääntömomentti.

6.4 Pyörimissuunnan vaihtokytkin (kuva 5/nro 3)

Päälle-/pois-kytkimen yläpuolella olevalla työntökytkimellä voidaan vaihtaa akkuruuvinvääntimen pyörimissuuntaa sekä varmistaa akkuruuvinvääntimen tahatonta käynnistämistä vastaan. Voite valita vasemman- ja oikeasuuntaisen pyörimisen välillä. Vaihteiston vahingoittumisen välttämiseksi saa kiertosuuntaa vaihtaa vain laitteen ollessa pysähdyksissä. Jos liukukatkaisin on keskiasennossa, niin päälle-/pois-katkaisinta ei voi toimentaa.

6.5 Päälle-/pois-kytkin (kuva 5/nro 4)

Päälle-/pois-kytkimellä voitte säätää kierosluvun portaattomasti. Mitä pidemmälle kytkintä painetaan, sen suurempi on ruuvinvääntimen kierrosluku.

6.6 Vaihtokytkentä 1. vaihde – 2. vaihde (kuva 6/nro 7)

Vaihtokytkimen asennosta riippuen voit työskennellä käyttäen korkeampaa tai alhaisempaa kierroslukua. Vaihteiston vahingoittumisen välttämiseksi saa vaihteen vaihtaa vain laitteen ollessa pysähdyksissä.

6.7 Akun tehonäyttö (kuva 7/nro 2)

Akun ollessa paikallaan paina nestekidenäytön vieressä olevaa näppäintä (a) akun tehon näyttöä varten. Nestekidenäytöstä voit lukea akun jäljellä olevan tehon prosentteina. Täyteenladatun akun prosenttimäärä on korkeampi, tyhjenneen akun prosenttimäärä alhaisempi.

6.8 Valodiodilamppu (kuva 8)

Valodiodilampun (10) avulla voit valaista ruuvaus- tai porauskohdan, kun valaistusolosuhteet ovat epäedulliset. Sytytä valodiodilamppu painamalla näppäintä (11). Sammuta valodiodilamppu (10) painamalla näppäintä (11) uudelleen.

6.9 Työkalun vaihto (kuva 9)

Huomio! Aseta kaikkien toimien (esim. työkalunvaihdon, huollon jne.) ajaksi akkuruuvaimen kiertosuuntakytkin (3) keskiasentoon.

- Akkuruuvinvääntimen on varustettu pikaistukalla (9), josa on automaattinen karan lukitus.
- Kierrä poranistukka (9) auki. Istukan aukon (a) tulee olla kyllin iso, jotta työkalu (poranterä tai ruuvauskärki) mahtuu siihen.
- Valitse tarkoitukseen sopiva työkalu. Työnnä työkalu mahdollisimman syvälle poranistukan aukkoon (a).
- Kierrä poranistukka (9) tiukkaan kiinni, ja tarkasta sitten, että työkalu on tukevasti paikallaan.

6.10 Magneetti-ruuvipidike (kuva 10/nro 12)

Magneetti-ruuvipidikkeeseen (12) voit panna ruuvit käden ulottuville valmiiksi.

6.11 Suojuksen poistaminen / asennus (kuva 11/nro 13)

Käännä suojusta (13) kuten kuvassa 11 näytetään, ja ota se pois. Asenna suojus (13) paikalleen päinvastaisessa järjestyksessä.

Huomio!

Laitetta ei saa käyttää ilman suojusta / kärkimakasiinia / johdonetsintälaitetta.

FI**6.12 Kärkimakasiini (kuva 12 / kohta 14)**

Sen jälkeen kun olet ottanut suojuksen (13) pois, voit asentaa kärkimakasiinin (14) akkuruuvinvääntimeen. Aseta kärkimakasiini (14) akkuruuvinvääntimen päälle ja kiinnitä se oikealle kiertämällä. Kärkien ottamiseksi täytyy painaa nuppia (a) ja kääntää koteloa (b).

6.13 Johdonetsintälaite (kuva 13 / kohta 15)**Huomio!**

Mittaus on mahdollista vain silloin, kun päälle-/pois-katkaisinta ei ole painettu.

**6.13.1 Asennus**

Johdonetsintälaitteen (15) asentamiseksi tulee ensin ottaa suojus (13) pois (katso kohta 6.12). Johdonetsintälaitteen (15) asennus tehdään samoin kuin kohdassa 6.12 selitetty kärkimakasiinin (14) asennus.

6.13.2. Tärkeitä ohjeita

- Älä koskaan yritä manipuloida johdonetsintälaitteen (15) elektroniikkaa millään tavalla, koska silloin laitteen määräysten mukaista toimintaa ei enää voida taata.
- Ota huomioon suurin sallittu paikallistamisetäisyys sekä paikallistettavan materiaalin laatu.
- Huolehdi siitä, että vaihdat ruuvivääntimen akun (5) riittävän ajoissa, koska muuten mittaustulos saattaa vääristyä!
- Suuremmat metalliset esineet, metallisisäkkeitä sisältävät pinnat, sähköstaattisesti latautuneet pinnat sekä parhaillaan käytetyt sähkölaitteet, joissa on moottoreita ja/tai muuntajia, saattavat vaikuttaa haitallisesti mittausprosessiin.

6.13.3 Käynnistys:

Siirrä säätöpyörää (b) „MAX“-suuntaan.

6.13.4 Sammutus:

Liikuta säätöpyörää (b) „MIN“-suuntaan, kunnes päästään päteasemaan.

6.13.5 Herkkyuden säätö:

Liikuta säätöpyörää (b) käynnistämisen jälkeen niin kauan „MAX“-suuntaan, kunnes päteasema on saavutettu. Tarkasta säätö avoimesta, jännitteellisestä johdosta siten, että viet laitteeseen kiinnitetyn poranterän yhä lähemmäs johtoa, kunnes valodiodi (a) syttyy palamaan. Säädä sitten haluttu

herkkyys.

6.13.6 Jännitteellisten johtojen paikallistaminen:

Pidä poranterän kärkeä halutun herkkyuden säätämisen jälkeen tutkittavaa pintaa vasten. Jos suurimman etäisyyden sisällä on annettua rakennetta vastaava jännitteellinen johto, niin merkivalodiodi (a) syttyy palamaan.

Mittaus on mahdollista sekä pinnalta että myös porausreiästä (katso kuvia 14/15)

6.14 Ruuvinvääntö:

Käyttäkää vain itsekeskittyviä ruuveja (esim. ristiuraruuveja), jolloin työskentely on turvallisempaa. Huolehdi siitä, että käytetty talttapala sopii ruuvien kokoon ja muotoon. Säätäkää vääntömomentti ruuvien koon mukaan, kuten liitteessä selitetään.

7. Puhdistus, huolto ja varaosatilaukset

Irraita verkkopistoke pistorasiasta ennen kaikkia puhdistus-toimia.

7.1 Puhdistus

- Pidä suojalaitteet, ilmaraot ja moottorin kotelo niin puhtaina pölystä ja liasta kuin suinkin mahdollista. Pyyhi laite puhtaalla rievulla tai puhalla se puhtaaksi vähäpaineisella paineilmalla.
- Suosittelemme laitteen puhdistamista heti joka käytön jälkeen.
- Puhdista laite säännöllisin väliajoin käyttäen kosteaa riepua ja vähän saippuaa. Älä käytä sellaisia puhdistusaineita tai liuotteita, jotka saattavat syövyttää laitteen muoviosia. Huolehdi siitä, ettei laitteen sisäpuolelle pääse vettä.

7.2 Huolto

- Laitteen sisäpuolella ei ole mitään huoltoon tarvitsevia osia.

7.3 Varaosatilaukset:

Varaosia tilatessasi anna seuraavat tiedot:

- Laitteen tyyppi
- Laitteen tuotenumero
- Laitteen tunnusnumero
- Tarvittavan varaosan varaosnumero.

Ajankohtaiset hinnat ja muut tiedot löydät osoitteesta www.isc-gmbh.info

8. Käytöstäpoisto ja uusiokäyttö

Laite on pakattu kuljetuspakkaukseen, jotta vältetään kuljetusvauriot. Tämä pakkaus on raaka-ainetta ja sitä voi siksi käyttää uudelleen tai sen voi toimittaa kierrätyksen kautta takaisin raaka-ainekiertoon. Laite on ja sen varusteet on valmistettu eri materiaaleista, kuten esim. metallista ja muoveista. Toimita viälliset rakenneosat oneglmajätehävitykseen. Tiedustele asiaa alan ammattiliikkeestä tai kunnanhallituksesta!

CZ**⚠ Pozor!**

Při používání přístrojů musí být dodržována určitá bezpečnostní opatření, aby se zabránilo zraněním a škodám. Přečtěte si proto pečlivě tento návod k obsluze. Dobře si ho uložte, abyste měli tyto informace kdykoliv po ruce. Pokud předáte přístroj jiným osobám, předejte s ním i tento návod k obsluze.

Nepřebíráme žádné ručení za škody a úrazy vzniklé v důsledku nedodržování tohoto návodu k obsluze a bezpečnostních pokynů.

1. Bezpečnostní pokyny:

Příslušné bezpečnostní pokyny naleznete v příloženém brožurce.

2. Popis přístroje a rozsah dodávky (obr. 1)

1. Nastavení točivého momentu
2. Indikace kapacity akumulátoru
3. Přepínač směru otáčení
4. Za/vypínač
5. Akumulátor
6. Nabíječka
7. Přepínač 1. rychl. stupeň – 2. rychl. stupeň
8. Západkové tlačítko
9. Rychloupínací skličidlo
10. LED světlo
11. Za/vypínač LED světla
12. Magnetický držák pro přidržení šroubu
13. Kryt
14. Zásobník bitů
15. Hledač vedení

3. Použití podle účelu určení

Akumulátorový vrtací šroubovák je vhodný na za- a vyšroubování šroubů a na vrtání do dřeva, kovu a plastu.

Stroj smí být používán pouze podle svého účelu určení. Každé další toto překračující použití neodpovídá použití podle účelu určení. Za z toho vyplývající škody nebo zranění všeho druhu ručí uživatel/obsluhující osoba a ne výrobce.

Dbejte prosím na to, že naše přístroje nebyly podle svého účelu určení konstruovány pro živnostenské, řemeslnické nebo průmyslové použití. Nepřebíráme

žádné ručení, pokud je přístroj používán v živnostenských, řemeslných nebo průmyslových podnicích a při srovnatelných činnostech.

4. Technická data

Zásobování motoru napětím	18 V d.c.
Počet otáček	0-350 / 0-1100 min ⁻¹
Točivý moment	23 stupňový
Pravý/levý chod	ano
Rozsah upínání skličidla	1 - 10 mm
Nabíjecí napětí akumulátoru	18 V d.c.
Nabíjecí proud akumulátoru	2,5 A
Síťové napětí nabíječky	230 V ~ 50 Hz
Hladina akustického tlaku L _{pA}	75 dB
Hladina akustického výkonu L _{WA}	89 dB
Vibration a _{hw}	≤ 2,5 m/s ²
Hmotnost	1,9 kg

5. Před uvedením do provozu

Před uvedením šroubováku do provozu si bezpodmínečně přečtěte tyto pokyny:

1. Nabíjejte akumulátorový článek dodanou nabíječkou. Prázdný akumulátor je nabit po cca 1 hodině.
2. Používejte pouze ostré vrtáky a také bezvadné a vhodné bity.
3. Při vrtání a šroubování ve stěnách a zdech tyto zkontrolovat, zda se v nich nenalézají skrytá vedení elektrického proudu, plynu a vody.

6. Obsluha**6.1 Nabíjení NC akumulátorového článku (obr. 2/3)**

1. Akumulátorový článek (5) vytáhnout z rukojeti, přitom stlačit postranní západkové tlačítko (8).
2. Porovnejte, zda souhlasí síťové napětí uvedené na typovém štítku se síťovým napětím, které je k dispozici. Zastrčte síťovou zástrčku nabíječky (6) do zásuvky.
3. LED na nabíječce svítí zeleně. Zastrčte akumulátor (5) do nabíječky (6). LED nyní svítí červeně. Toto signalizuje, že je akumulátor nabíjen. Když je nabíjení po cca 1 hodině ukončeno, svítí LED na nabíječce opět zeleně. Během nabíjení se akumulátor (5) může trochu

ohřát, to je ovšem normální.

Pokud by nabíjení akumulátorového článku nebylo možné, překontrolujte prosím

- zda je v zásuvce k dispozici síťové napětí
- zda je k dispozici bezvadný kontakt na nabíjecích kontaktech nabíječky.

Pokud by nabíjení akumulátorového článku nebylo i nadále možné, prosíme Vás

- nabíječku
 - a akumulátorový článek
- zaslat do našeho zákaznického servisu.

V zájmu dlouhé životnosti akumulátorového článku byste se měli postarat o včasné dobití NC akumulátorového článku. Toto je v každém případě nutné, když zjistíte, že klesá výkon akumulátorového šroubováku.

Nevybíjejte akumulátorový článek nikdy úplně. Toto vede k defektu NC akumulátorového článku!

6.2 Nastavení točivého momentu (obr. 4/pol. 1)
Akumulátorový šroubovák je vybaven 23 stupňovým mechanickým nastavením točivého momentu.

Točivý moment pro určitou velikost šroubu se nastavuje na nastavovacím kroužku (1). Točivý moment je závislý na několika faktorech:

- na druhu a tvrdosti opracovávaného materiálu
- na druhu a délce použitých šroubů
- na nárocích, které jsou kladeny na šroubové spojení.

Dosažení točivého momentu je signalizováno chrastivým vypnutím spojky.

Pozor! Stavcí kroužek pro točivý moment nastavovat pouze u zastaveného stroje.

6.3 Vrtání (obr. 4/pol. 1)

K vrtání nastavte nastavovací kroužek pro točivý moment na poslední stupeň „vrtání“. Ve stupni vrtání je kluzná třecí spojka mimo provoz. Při vrtání je k dispozici maximální točivý moment.

6.4 Vypínač směru otáčení (obr. 5/pol. 3)

Posuvným vypínačem nad za-/vypínačem můžete nastavit směr otáčení akumulátorového šroubováku a akumulátorový šroubovák zajistit proti nechtěnému zapnutí. Můžete volit mezi levým/pravým chodem. Aby se zabránilo poškození převodovky, smí být přepínání směru otáčení prováděno pouze ve vypnutém stavu. Pokud se posuvný vypínač nalézá ve středové poloze, je za-/vypínač blokován.

6.5 Za-/vypínač (obr. 5/pol. 4)

Za-/vypínačem můžete počet otáček plynule regulovat. Čím dále vypínač zmáčknete, tím vyšší je počet otáček akumulátorového šroubováku.

6.6 Přepínání 1. rychl. stupeň – 2. rychl. stupeň (obr. 6/pol. 7)

Podle polohy přepínače můžete pracovat buď s vyšším nebo nižším počtem otáček. Aby se zabránilo poškození převodovky, smí být přepínání rychlostí prováděno pouze ve vypnutém stavu.

6.7 Indikace kapacity akumulátoru (obr. 7/pol. 2)

Při zasunutém akumulátoru stisknete tlačítko na zobrazení indikace kapacity akumulátoru (a) vedle LCD displeje. Na LCD displeji poté můžete odečíst kapacitu akumulátoru v %. U plně nabitého akumulátoru je indikována vyšší procentuální hodnota, u vybitého akumulátoru je indikována nižší procentuální hodnota.

6.8 LED světlo (obr. 8)

LED světlo (10) umožňuje osvětlení místa šroubování, resp. vrtání při nepříznivých světelných poměrech. Stisknutím tlačítka (11) LED světlo zapnete. Opakovaným stisknutím tlačítka (11) světlo (10) opět vypnete.

6.9 Výměna nástroje (obr. 9)

Pozor! Při všech pracích (např. výměna nástroje; údržba; atd.) nastavte na akumulátorovém šroubováku přepínač směru otáčení (3) do středové polohy.

- Akumulátorový šroubovák je vybaven rychloupínacím sklíčidlem (9) s automatickou aretací vřetena.
- Otevřete sklíčidlo (9). Otvor sklíčidla (a) musí být dostatečné veliký, aby bylo možné nástroj (vrták, resp. bit) upnout.
- Zvolte vhodný nástroj. Zastrčte nástroj do otvoru sklíčidla (a) tak dalece, jak je to možné.
- Sklíčidlo pevně utáhněte (9) a poté zkontrolujte pevné usazení nástroje.

6.10 Magnetický držák pro přidržení šroubu (obr. 10/pol. 12)

Na magnetickém držáku pro přidržení šroubu (12) mohou být uloženy šrouby pro okamžité použití.

CZ**6.11 Odstranění / montáž krytu (obr. 11/pol. 13)**

Otáčejte kryt (13) tak, jak je znázorněno na obr. 11 a sejměte ho.

Montáž krytu (13) se provádí v opačném pořadí.

Pozor!

Přístroj nesmí být používán bez krytu / zásobníku bitů / hledače vedení.

6.12 Zásobník bitů (obr. 12/pol. 14)

Po odstranění krytu (13) můžete na akumulátorový šroubovák namontovat zásobník bitů (14). Nasadte zásobník bitů (14) na šroubovák a fixujte ho otáčením doprava.

Na odebírání bitů musí být stisknutý knoflík (a) a kryt (b) otáčen.

6.13 Hledač vedení (obr. 13/pol. 15)**Pozor!**

Měření je možné pouze tehdy, když není zapnut za-vypínač.

**6.13.1 Montáž**

Abyste mohli být namontován hledač vedení (15), musí být nejdříve sejmuto kryt (13) (viz bod 6.12). Montáž hledače vedení (15) se provádí stejně, jako v bodě 6.12 objasněná montáž zásobníku bitů (14).

6.13.2 Důležité pokyny

- Nikdy se nesnažte jakýmkoliv způsobem manipulovat elektroniku hledače vedení (15), protože by jí nebyla zaručena řádná funkce přístroje.
- Dbejte na uvedenou maximální vzdálenost lokalizace a na lokalizovaný materiál.
- Dbejte na včasnou výměnu akumulátoru (5) šroubováků, protože jinak může být výsledek měření chybný!
- Větší kovové předměty, povrchy vykazující kovové příměsi, elektrostaticky nabitě povrchy a v provozu se nalézající elektrické přístroje, které obsahují motory a/nebo transformátory, mohou proces měření negativně ovlivnit.

6.13.3 Zapnutí:

Posouvejte nastavovací kolečko (b) ve směru „MAX“.

6.13.4 Vypnutí:

Posouvejte nastavovací kolečko (b) ve směru „MIN“, až dosáhne své koncové polohy.

6.13.5 Nastavení citlivosti:

Posouvejte nastavovací kolečko (b) po zapnutí tak dlouho ve směru „MAX“, až dosáhne své koncové polohy. Překontrolujte nastavení na volně ležícím vedení pod napětím tak, že budete upnutý vrták přibližovat směrem k vedení, až začne svítit LED (a). Nyní nastavte požadovanou citlivost.

6.13.6 Lokalizace vedení pod napětím:

Po nastavení citlivosti držte špičku vrtáku směrem k měřené ploše. Pokud se v rámci nastavené maximální vzdálenosti vyskytuje vedení pod napětím s příslušnými vlastnostmi, rozsvítí se signální LED (a).

Měření je možné jak na povrchu, tak také ve vrtaném otvoru (viz obr. 14/15).

6.14 Šroubování:

Používejte nejlépe samostředící šrouby (např. torx, křížová drážka), které zajišťují bezpečnou práci. Dbejte na to, aby použitý hrot (bit) a šroub souhlasily tvarem a velikostí. Proveďte nastavení točivého momentu, jak je uvedeno v návodu, odpovídajícím velikosti šroubu.

7. Čištění, údržba a objednání náhradních dílů

Před všemi čistícími pracemi vytáhněte síťovou zástrčku.

7.1 Čištění

- Udržujte bezpečnostní zařízení, větrací otvory a kryt motoru tak prostě prachu a nečistot, jak jen to je možné. Otřete přístroj čistým hadrem nebo ho profoukněte stlačeným vzduchem při nízkém tlaku.
- Doporučujeme přímo po každém použití přístroj vyčistit.
- Pravidelně přístroj čistěte vlhkým hadrem a trochou mazelavého mýdla. Nepoužívejte žádné čistící prostředky nebo rozpouštědla, mohlo by dojít k poškození plastových částí přístroje. Dbejte na to, aby se dovnitř přístroje nedostala voda.

7.2 Údržba

- Uvnitř přístroje se nevyskytují žádné další, údržbu vyžadující, díly.

7.3 Objednání náhradních dílů:

Při objednávání náhradních dílů je třeba uvést následující údaje:

- Typ přístroje
- Číslo výrobku přístroje
- Identifikační číslo přístroje
- Číslo náhradního dílu požadovaného náhradního dílu

Aktuální ceny a informace naleznete na www.isc-gmbh.info

8. Likvidace a recyklace

Přístroj je uložen v balení, aby bylo zabráněno poškození při přepravě. Toto balení je surovina a tím znovu použitelné nebo může být dáno zpět do cirkulace surovin.

Přístroj a jeho příslušenství jsou vyrobeny z rozdílných materiálů, jako např. kov a plasty. Defektní součástky odevzdejte k likvidaci zvláštních odpadů. Zeptejte se v odborné prodejně nebo na místním zastupitelství!

SI**⚠ Pozor!**

Pri uporabi naprav je potrebno upoštevati preventivne varnostne ukrepe, da bi tako preprečili poškodbe in škodo na napravi. Zato ta navodila skrbno preberite. Ta varnostna navodila shranite dobro, da Vam bodo informacije vsak čas na razpolago. V primeru, da bi to napravo predali drugim osebam, Vas prosimo, da ta navodila za uporabo izročite skupaj z napravo. Mi ne prevzemamo nobene odgovornosti za nesreče ali škodo, ki bi nastala zaradi neupoštevanja teh navodil in varnostnih navodil.

1. Varnostna navodila

Odgovarjajoči varnostni napotki se nahajajo v priloženem zvezku.

2. Opis naprave in obseg dobave (Slika 1)

1. Nastavitev vrtilnega momenta
2. Prikaz stanja akumulatorja
3. Stikalo za preklon smeri vrtenja
4. Stikalo za vklop/izklop
5. Akumulator
6. Polnilec
7. Preklopno stikalo 1. prestava – 2. prestava
8. Zaskočna tipka
9. Hitrovpeljalna glava
10. Lučka LED
11. Stikalo za vklop/izklop - lučka LED
12. Magnet za vijake
13. Pokrov
14. Magacin za vijačne nastavke
15. Iskalec napeljave

3. Predpisana namenska uporaba

Baterijski izvijač in vrtalnik je primeren za privijanje in odvijanje vijakov ter za vrtanje v les, kovino in plastiko.

Stroj se lahko uporablja samo za predpisani namen. Vsaka druga uporaba šteje kot nepnamenska uporaba. Za kakršnokoli posledično škodo ali poškodbe nosi odgovornost uporabnik / upravljalec in ne proizvajalec.

Prosimo, da upoštevate, da naše naprave niso bile konstruirane za namene profesionalne, obrtniške ali

industrijske uporabe. Ne prevzemamo nobenega jamstva, če se naprava uporablja za profesionalne, obrtniške ali industrijske namene ali za izvajanje podobnih dejavnosti.

4. Tehnični podatki

Napetost motorja	18 V d.c.
Število vrtljajev	0-350 / 0-1100 min ⁻¹
Vrtilni moment	23 stopenjski
Vrtenje v levo/desno	da
Razpon vpenjalne glave	1 - 10 mm
Napetost za polnjenje baterij	18 V d.c.
Tok za polnjenje baterij	2,5 A
El. napetost polnilca:	230 V ~ 50 Hz
Nivo hrupa L _{pA}	75 dB
Moč hrupa L _{WA}	89 dB
Vibracije: a _{hv}	≤ 2,5 m/s ²
Teža	1,9 kg

5. Pred zagonom

Brezpogojno preberite ta navodila pred uporabo Vašega baterijskega izvijača:

1. Polnite akumulatorski sklop s soizdobljenim polnilcem. Prazni akumulator se napolni po pribl. 1 uri.
2. Uporabljajte samo ostre svedre in brezhibne in ustrezne nastavke za izvijač.
3. Pri vrtanju in vijačenju v stenah in zidovih preverite le-te zaradi eventualno zakrite električne, plinske in vodovodne napeljave.

6. Uporaba**6.1 Polnjenje NC akumulatorskega sklopa (Slika 2/3)**

1. Potegnite akumulatorski sklop (5) ven iz držaja, pri tem pritisnite zaskočno tipko (8) navzdol.
2. Preverite, če se sklada na tipski podatkovni tablici navedena električna napetost z obstoječo omrežno električno napetostjo. Priključite električni vtikač polnilca (6) na električno vtičnico.
3. Lučka LED na polnilcu zasveti zeleno. Potisnite akumulator (5) na polnilec (6). Lučka LED sedaj zasveti rdeče. To pomeni, da se akumulator polni. Ko je postopek polnjenja končan po pribl. 1 uri, zasveti na polnilcu ponovno zelena lučka LED.

Med polnjenjem se lahko akumulator (5) segreva, kar pa je popolnoma normalno.

Če baterij ne bi bilo mogoče napolniti, preverite naslednje:

- če je v električni vtičnici napetost,
- če je na polnilnih kontaktih polnilca brezhiben kontakt.

Če baterij še vedno ni mogoče napolniti, Vas prosimo, da

- polnilec in
- baterije pošljete naši servisni službi.

Da bo življenjska doba Vaših baterij daljša, poskrbite za pravočasno ponovno polnjenje NC baterij. Na vsak način pa je potrebno baterije napolniti, če ugotovite, da se zmogljivost izvijača zmanjšuje.

Baterij nikoli popolnoma ne izpraznite. To pri NC baterijah povzroči defekt!

6.2 Nastavitev vrtilnega momenta (Slika 4/Poz. 1)
Baterijski izvijač podjetja ima 23-stopenjsko mehansko nastavljanje vrtilnega momenta.

Vrtilni moment za določeno velikost vijakov se določi z nastavitvenim obročem (1). Lahko je odvisen od večih faktorjev:

- od vrste in trdote obdelovanega materiala
- od vrste in dolžine uporabljenih vijakov
- od zahtev navojnega spoja.

Dosežen vrtilni moment se signalizira s sliznim izklopom sklopke.

Pozor! Gumb za nastavljanje vrtilnega momenta lahko nastavljate samo v stanju mirovanja.

6.3 Vrtanje (Slika 4/Poz. 1)

Za vrtanje obroč za nastavljanje vrtilnega momenta postavite na zadnjo stopnjo „vrtalnik/sveder“. V tej stopnji (vrtanje) je drsna sklopka izklopljena. Pri vrtanju je vklopljen maksimalni vrtilni moment.

6.4 Stikalo za preklop smeri vrtenja (Slika 5/Poz. 3)

S pomičnim stikalom nad stikalom za vklop/izklop lahko nastavljate smer vrtenja izvijača ter ga zavarujete tudi zoper nezaželen vklop. Izbirate lahko med vrtenjem v levo ali desno smer. Da bi preprečili poškodbe gonila, smete izvajati preklop smeri vrtenja samo v stanju mirovanja izvijača. Če se stikalo nahaja v srednjem položaju, je stikalo za vklop/izklop blokirano.

6.5 Stikalo za vklop in izklop (Slika 5/Poz. 4)

S stikalom za vklop in izklop lahko brezstopenjsko regulirate število vrtljajev. Čim bolj pritisnete na stikalo, tem večje je število vrtljajev.

6.6 Preklop 1. prestava - 2. prestava (Slika 6/Poz. 7)

Glede na položaj preklopnega stikala lahko delate z višjim ali nižjim številom vrtljajev. Da bi preprečili poškodbe gonila, smete predstavljati samo v stanju mirovanja izvijača.

6.7 Prikaz stanja akumulatorja (Slika 7/Poz. 2)

Pri vstavljenem akumulatorju pritisnite tipko (a) poleg prikazovalnika LCD za prikaz stanja akumulatorja. Na prikazovalniku LCD lahko odčitete obstoječo kapaciteto akumulatorja v %. Pri popolnoma napolnjenem akumulatorju je odstotek višji, pri izpraznjenem akumulatorju pa nižji.

6.8 Lučka LED (Slika 8)

Lučka LED (10) omogoča osvetlitev mesta vijačenja oz. vrtanja v primeru neugodnih svetlobnih pogojev. S pritiskom na tipko (11) vključite lučko LED. S ponovnim pritiskom na tipko (11) lahko ponovno izključite lučko (10).

6.9 Zamenjava orodja (Slika 9)

Pozor! Pri izvajanju vseh del (n.pr. zamenjava orodja; vzdrževanje; itd.) na baterijskem izvijaču postavite stikalo smeri vrtenja (3) v srednji položaj.

- Baterijski izvijač je opremljen s hitrovpenjalno glavo (9) z avtomatskim aretiranjem vretena.
- Z obračanjem odprite vpenjalno glavo (9). Odprtina na vpenjalni glavi (a) mora biti dovolj velika, da lahko sprejme orodje (sveder oz. vijačni nastavek).
- Izberite ustrezno orodje. Potisnite orodje kar se le da daleč v odprtino vpenjalne glave (a).
- Z obračanjem zaprite vpenjalno glavo (9) in preverite čvrsti položaj orodja.

6.10 Magnet za vijake (Slika 10/Poz. 12)

Na magnetnem držalu za vijake (12) lahko priročno odlagate vijake.

6.11 Odstranitev / montaža pokrova (Slika 11/Poz. 13)

Odvijte pokrov (13) kot je prikazano na sliki 11 in ga snemite.

Montažo pokrova (13) izvršite v obratnem vrstnem redu.

Pozor!

Naprave ne smete uporabljati brez pokrova / magacina vijačnih nastavkov / iskalca napeljave.

SI**6.12 Magacin za vijačne nastavke**
(Slika 12/Poz. 14)

Potem, ko ste odstranili pokrov (13), lahko montirate magacin za vijačne nastavke (14) na baterijski izvijač. Magacin za vijačne nastavke (14) postavite na baterijski izvijač in ga fiksirate z obračanjem v desno. Za odzemanje vijačnih nastavkov morate pritisniti gumb (a) in obrniti ohišje (b).

6.13 Iskalec napeljave (Slika 13/Poz. 15)

Pozor!
Meritev je možna samo, če stikalo za vklop/izklop ni aktivirano.

**6.13.1 Montaža**

Da bi lahko montirali iskalec napeljave (15), morate najprej odstraniti pokrov (13) (glej točko 6.12). Montažo iskalca napeljave (15) izvršite kot je opisana montaža magacina za vijačne nastavke (14) pod točko 6.12.

6.13.2. Važni napotki

Nikoli ne poskušajte kakorkoli manipulirati z elektronsko iskalo napeljave (15), ker v nasprotnem ne bo več zagotovljeno pravilno delovanje naprave. Pazite na največjo navedeno razdaljo za lokaliziranje ter na material, ki ga poskušate lokalizirati. Pazite na to, da boste pravočasno zamenjali akumulator (5) izvijača, ker bodo v nasprotnem lahko rezultati meritve nepravilni! Na postopek meritve lahko negativno vplivajo večji kovinski predmeti, površine s kovinskimi vložki, elektrostatično nabite površine ter električne naprave, ki obratujejo in vsebujejo motorje in/ali transformatorje.

6.13.3 Vklp:

Nastavljalni gumb (b) pomaknite v smeri „MAX“.

6.13.4 Izklop:

Nastavljalni gumb (b) pomaknite v smeri „MIN“ tako, da doseže končni položaj.

6.13.5 Nastavitev občutljivosti:

Premikajte nastavljalni gumb (b) po vklopu tako dolgo v smeri „MAX“, da doseže končni položaj. Preverite nastavev na prosti napeljavi pod napetostjo tako, da približate vstavljeni sveder napeljavi toliko, da začne svetiti lučka LED (a). Sedaj nastavite želeno občutljivost.

6.13.6 Lokalizacija napeljave pod napetostjo:
Držite konico svedra po nastavitvi zelene občutljivosti proti površini, ki jo preizkušate. Če se v max. navedeni razdalji nahaja napetostna napeljava odgovarjajočih karakteristik, se prižge signalna lučka LED (a).

Meritev je možno izvajati tako na površini kot tudi znotraj vrtane luknje (glej sliko 14/15).

6.14 Privijanje

Najbolje je uporabljati vijake z lastnim centriranjem (npr. Torx, vijaki s križasto glavo), ki zagotavljajo varno delo. Pazite, da se bosta uporabljen nastavek za glavo in vijak ujemala po obliki in velikosti. Vrtlilni moment nastavite glede na velikost vijaka, kot je opisano v navodilu.

7. Čiščenje, vzdrževanje in naročanje rezervnih delov

Pred vsemi čistilnimi deli izklopite električni vtičnik iz električne priključne vtičnice.

7.1 Čiščenje

- Zaščitne naprave, zračne reže in ohišje motorja vzdržujte v karseda čistem stanju. Napravo zdrgnite s čisto krpo ali pa jo izpihajte s komprimiranim zrakom (pod nizkim pritiskom).
- Priporočamo, da napravo očistite takoj po vsaki uporabi.
- V rednih intervalih napravo očistite tudi z mokro krpo in mazavim milom. Ne uporabljajte nobenih čistilnih sredstev ali razredčil; ta sredstva lahko začnejo nažirati dele iz umetne mase. Pazite na to, da voda ne more prodrati v notranjost naprave.

7.2 Vzdrževanje

- V notranjosti naprave se ne nahajajo nobeni deli, kateri bi terjali vzdrževanje.

7.3 Naročanje rezervnih delov:

Pri naročilu rezervnih delov navedite naslednje podatke:

- Tip stroja
 - Številka artikla/stroja
 - Identifikacijska številka stroja
 - Številka rezervnega dela, ki ga naročate
- Aktualne cene in informacije najdete na spletni strani www.isc-gmbh.info

8. Odstranjevanje in reciklaža

Naprava je ovita v ovojnino, da bi preprečili poškodovanje zaradi transporta. Ta ovojnina je surovina in jo kot tako lahko ponovno uporabimo ali pa jo predamo v reciklažo.

Naprava in njegov pribor so sestavljeni iz različnih materialov, kot n.pr. kovina in umetna masa. Defektne konstrukcijske dele predajte na deponijo za posebne odpadke. Povprašajte v strokovni trgovini ali pri občinski upravi!

HR**⚠ Pažnja!**

Da bi se spriječila ozljeđivanja i nastanak šteta prilikom korištenja uređaja, treba se pridržavati sigurnosnih mjera opreza. Zbog toga pažljivo pročitajte ove upute za uporabu. Dobro ih sačuvajte tako da Vam informacije u svako doba budu na raspolaganju. U slučaju da uređaj trebate predati drugoj osobi, uručite joj s njime i ove upute za uporabu.

Ne preuzimamo jamstvo za nesreće ili štete nastale zbog nepridržavanja ovih uputa i njihovih sigurnosnih napomena.

1. Sigurnosne upute:

Odgovarajuće sigurnosne upute pronaći ćete u priloženoj knjžici.

2. Opis uređaja i opseg isporuke (sl. 1)

1. Podešavanje okretnog momenta
2. Pokazivač kapaciteta baterije
3. Sklopka za smjer vrtnje
4. Sklopka za uključivanje/isključivanje
5. Baterija
6. Uređaj za punjenje
7. Preklopnik 1. brzina vrtnje – 2. brzina vrtnje
8. Razdjelna tipka
9. Zaglavnik za brzo pritezanje svrdla
10. LED svjetlo
11. Sklopka za uključivanje/isključivanje LED svjetla
12. Magnetni držač vijaka
13. Poklopac
14. Spremnik s nastavcima za izvijač
15. Lokator vodova

3. Namjenska uporaba

Akumulatorska bušilica prikladna je za uvrtnje i odvrtnje vijaka kao i za bušenje drva, metala i plastike.

Stroj se smije koristiti samo u skladu s namjenom. Svaka drukčija uporaba izvan ovih okvira nije namjenska. Za štete ili ozljeđivanja bilo koje vrste koje bi iz toga proizašle ne odgovara proizvođač nego korisnik.

Molimo da obratite pažnju na to da naši uređaji nisu konstruirani za korištenje u komercijalne svrhe kao ni u obrtu i industriji. Ne preuzimamo jamstvo ako se uređaj koristi u obrtničkim ili industrijskim pogonima

48

i sličnim djelatnostima.

4. Tehnički podaci

Napajanje	18 V d.c.
Brzina	0-350 / 0-1100 min ⁻¹
Moment	23 stupanjski
Promjena smjera vrtnje	da
Debljine nastavaka	1 - 10 mm
Napon punjača za baterije	18 V d.c.
Struja punjača za baterije	2,5 A
Mrežno napajanje punjača	230 V ~ 50 Hz
Razina zvučnog tlaka L _{pA}	75 dB
Razina zvučne snage L _{WA}	89 dB
Vibracija: a _{nv}	≤ 2,5 m/s ²
Težina	1,9 kg

5. Prije puštanja u pogon

Prije puštanja baterijskog izvijača u rad obavezno pročitajte ove napomene:

1. Baterijski paket punite priloženim punjačem. Prazna baterija napuni se za oko 1 sat.
2. Koristite samo oštra svrdla, te bespriekorne i prikladne vrhove izvijača.
3. Kod bušenja i vijčanja u zidovima, provjerite ima li skrivenih strujnih, plinskih vodova ili vodovodnih cijevi.

6. Rukovanje**6.1 Punjenje NC-baterija (sl. 2/3)**

1. Izvadite bateriju (5) iz ručke; pritom pritisnite razdjelnu tipku (8) prema dolje.
2. Usporedite odgovara li napon naveden na tipskoj pločici postojećem naponu mreže. Utaknite mrežni utikač uređaja za punjenje (6) u utičnicu.
3. LED na uređaju za punjenje svijetli zeleno. Umetnite bateriju (5) u uređaj za punjenje (6). Sad LED svijetli crveno. Ono signalizira da se baterija puni. Kad je postupak punjenja nakon oko 1 sata gotov, LED na uređaju za punjenje opet svijetli zeleno. Tijekom punjenja baterija se može zagrijati (5), što je normalno.

Ako se baterije ne napune, molimo provjerite:

- da li postoji napajanje u zidnoj utičnici,
- da li je ostvaren dobar spoj na priključcima punjača.

Ako se i dalje baterije potpuno ne napune, molimo da na našem servisu vratite

- punjač i
- baterije

Redovito punjenje potrebno je radi osiguranja dužeg vijeka trajanja Ni-Cd baterija. Nadopunjavanje je uvijek potrebno kad primjetite da se smanjuje snaga ručne bušilice.

Nikad nemojte dozvoliti da se baterije potpuno isprazne. Time se mogu baterije oštetiti!

6.2 Podešavanje momenta (sl. 4/poz. 1)

Vaša bušilica ima ugrađenu mehaničku kontrolu za podešenje momenta u 23 koraka.

Moment za određenu veličinu vijka određuje se pomoću prstena (1). Ispravan moment zavisi od nekoliko čimbenika:

- vrste i tvrdoše materijala,
- vrste i veličine vijka,
- zahtjeva koji se postavlja na vijčani spoj.

Spojka se odspaja uz karakterističan zvuk tako da znate kad je postignut podešeni moment.

Pozor! Prsten za podešavanje okretnog momenta podešavajte samo u stanju mirovanja!

6.3 Bušenje (sl. 4/poz. 1)

Pri bušenju, pomaknite prsten za podešenje u krajnji položaj. Kod ovog podešenja nema odspajanja spojke i koristi se najveći moment.

6.4 Preklopka za odabir smjera vrtnje (sl. 5/poz. 3)

Klizna preklopka iznad preklopke za uključenje i isključenje omogućava odabir smjera vrtnje i zakočenje kako se bušilica ne bi slučajno uključila. Mogući je odabir između lijevog i desnog smjera vrtnje. Da biste izbjegli oštećenje pogona, promjenu smjera vrtnje treba obavljati samo kad uređaj ne radi. Ako se klizna sklopka nalazi u srednjem položaju, sklopka za uključivanje/isključivanje je blokirana.

6.5 Preklopka za uključenje i isključenje (sl. 5/poz. 4)

Pomoću preklopke za uključenje i isključenje, moguća je kontinuirana regulacija brzine vrtnje. (c)to jače pritisnete preklopku, to će biti veća brzina ručne bušilice.

6.6 Promjena brzine vrtnje 1 - 2 (sl. 6/poz. 7)

Ovisno o položaju preklopnika, možete raditi s većim ili manjim brojem okretaja. Da biste izbjegli oštećenje pogona, promjenu brzine vrtnje treba obavljati samo kad uređaj ne radi.

6.7 Pokazivač kapaciteta baterije (sl. 7/poz. 2)

Kod umetnute baterije pritisnite tipku (a) pored LCD zaslona za prikaz kapaciteta baterije. Na LCD zaslonu možete očitati postojeći kapacitet baterije u %. Kad je baterija potpuno napunjena, postotak je veći, a kad je prazna postotak je manji.

6.8 LED svjetlo (slika 8)

LED svjetlo (10) omogućava osvjetljenje mjesta na koje se uvrtu vijci odn. mjesta bušenja kod nepovoljnih uvjeta rasvjete. Pritiskom tipke (11) uključujete LED svjetlo. Ponovnim pritiskom tipke (11) isključujete LED svjetlo (10).

6.9 Zamjena alata (slika 9)

Pozor! Kod svih radova (npr. zamjena alata; održavanje itd.) na baterijskom izvijaču sklopku za smjer vrtnje (3) stavite u srednji položaj.

- Baterijski izvijač ima zaglavnik za brzo pritezanje svrdla (9) s automatskom aretacijom vretena.
- Navrnite zaglavnik za svrdlo (9). Otvor zaglavnika (a) mora biti dovoljno velik kako bi mogao prihvatiti alat (svrdlo odn. nastavak za izvijač).
- Odaberite prikladan alat. Gurnite alat što dublje u otvor zaglavnika (a).
- Okretom pričvrstite zaglavnik (9) i na kraju provjerite je li alat dobro pričvršćen.

6.10 Magnetni držač vijaka (slika 10/Poz. 12)

Na magnetnom držaču vijaka (12) mogu se pripremiti vijci tako da prilikom rada budu nadohvat ruke.

6.11 Uklanjanje / montiranje poklopca (sl. 11/poz. 13)

Okrenite poklopac (13) kao što je prikazano na slici 11 i skinite ga.

Montaža poklopca (13) obavlja se obrnutim redoslijedom.

Pozor!

Uređaj se ne smije koristiti bez poklopca / spremnika za nastavke za izvijač / lokatora vodova.

HR**6.12 Spremnik za nastavke za izvijač (sl. 12/poz. 14)**

Kad uklonite poklopac (13), možete na izvijač montirati spremnik za nastavke (14). Natakните spremnik s nastavcima (14) na baterijski izvijač i fiksirajte ga okretom udesno.

Da biste skinuli nastavak, morate pritisnuti gumb (a) i okrenuti kućište (b).

6.13 Lokator vodova (sl. 13/poz. 15)**Pozor!**

Mjerenje je moguće samo ako nije aktivirana sklopka za uključivanje/isključivanje.

**6.13.1 Montaža**

Da biste montirali lokator vodova (15) prvo morate skinuti poklopac (13) (vidi točku 6.12). Montaža lokatora vodova (15) odvija se na isti način kao i montaža spremnika za nastavke izvijača (14) opisana pod točkom 6.12.

6.13.2. Važne napomene

- Nikad ne pokušavajte manipulirati elektronikom lokatora vodova (15) ni na koji način, jer u suprotnom više nije zajamčeno propisno funkcioniranje uređaja.
- Pripazite na maksimalni navedeni razmak lokaliziranja kao i na materijal koji se lokalizira.
- Pripazite da pravovremeno zamijenite bateriju (5) izvijača, jer u suprotnom možete dobiti pogrešan rezultat mjerenja!
- Veći metalni predmeti, površine koje sadrže metalne dijelove, elektrostatički nabijene površine kao i elektrouređaji u pogonu koji imaju motore i/ili transformatore mogu negativno utjecati na proces mjerenja.

6.13.3 Uključivanje:

Kotačić za podešavanje (b) pomaknite u smjeru „MAX“.

6.13.4 Isključivanje:

Kotačić za podešavanje (b) pomaknite u smjeru „MIN“, tako da dođe u krajnji položaj.

6.13.5 Podešavanje osjetljivosti:

Nakon uključivanja pomaknite kotačić (b) za podešavanje u smjeru „MAX“ tako da dođe u krajnji položaj. Provjerite podešenost na slobodnom, provodnom kabelu tako da pritegnuto svrdlo približavate kabelu, sve dok LED-dioda (a) ne započne svijetliti. Sad podesite željenu osjetljivost.

6.13.6 Lokalizacija provodljivih kabela:

Držite vrh svrdla nakon podešavanja željene osjetljivosti prema površini koju ispituje. Ako se provodljivi kabel odgovarajuće strukture nalazi unutar maksimalno navedenog razmaka, zasvijetli signalna LED-dioda (a).

Mjerenje je moguće na površini kao i u izbušenoj rupi (vidi sl. 14/15).

6.14 Uvijanje vijaka

Preporučamo uporabu vijaka sa upučenom glavom (npr. Torx, vijci s krilnom glavom), koji omogućavaju pouzdani rad. Obavezno koristite nastavak koji odgovara obliku i veličini vijaka. Podesite moment, kako je to već prije bilo opisano.

7. Čišćenje, održavanje i narudžba rezervnih dijelova

Prije svih radova čišćenja izvucite mrežni utikač.

7.1 Čišćenje

- Zaštitne naprave, otvore za zrak i kućište motora držite što čistijima od prašine i prljavštine. Istrljajte uređaj čistom krpom ili ga ispušite komprimiranim zrakom pod niskim tlakom.
- Preporučujemo da uređaj očistite nakon svake uporabe.
- Redovito čistite uređaj vlažnom krpom i s malo sapunice. Ne koristite sredstva za čišćenje ni otapala; ona mogu oštetiti plastične dijelove uređaja. Pripazite na to da u unutrašnjost uređaja ne dospije voda.

7.2 Održavanje

- U unutrašnjosti uređaja nalaze se dijelovi koje treba održavati.

7.3 Narudžba rezervnih dijelova:

Prilikom naručivanja rezervnih dijelova su potrebni slijedeći podaci:

- Tip uređaja
- Broj artikla uređaja
- Ident. broj uređaja
- Broj potrebnog rezervnog dijela

Aktualne cijene i informacije potražite na web-adresi www.isc-gmbh.info

8. Zbrinjavanje i recikliranje

Uređaj se nalazi u pakovanju koje ga štiti od oštećenja prilikom transporta. Ovo pakovanje je sirovina i zato se može ponovno upotrijebiti ili poslati na reciklažu.

Uređaj i njegov pribor izradjeni su od različitih materijala kao npr. metala i plastike. Neispravne sastavne dijelove otpremite na mjesta za zbrinjavanje posebnog otpada. Informacije potražite u specijaliziranoj trgovini ili nadležnoj općinskoj upravi.

TR**⚠ Dikkat!**

Yaralanmaları ve maddi hasarları önlemek için aletler ile çalışırken bazı iş güvenliği talimatlarına riayet edilecektir. Bu nedenle Kullanma Talimatını dikkatlice okuyunuz. İçerdiği bilgilere her zaman erişebilmek için Kullanma Talimatını iyi bir yerde saklayınız. Aleti başka kişilere ödünç verdiğinizde bu Kullanma Talimatını da alet ile birlikte verin. Kullanma Talimatında açıklanan bilgiler ve güvenlik uyarılarına riayet edilmemesinden kaynaklanan iş kazaları veya maddi hasarlardan herhangi bir sorumluluk üstlenmeyiz.

1. Güvenlik uyarıları

İlgili güvenlik uyarıları ekteki kitapçık içinde açıklanmıştır.

2. Cihaz açıklaması ve sevkياتın içeriği (Şekil 1)

1. Tork ayarlaması
2. Akü şarj kapasitesi göstergesi
3. Dönme yönü şalteri
4. Açık/Kapalı şalteri
5. Akü
6. Şarj cihazı
7. 1. Hız – 2. Hız değiştirme şalteri
8. Sabitleme butonu
9. Hızlı mandren
10. LED ışığı
11. LED ışığı Açık/Kapalı şalteri
12. Miknatıslı civata tutma elemanı
13. Kapak
14. Uç kutusu
15. Kablo aracı

3. Kullanım amacına uygun kullanım

Şarjlı matkap ve vidalayıcı, civataların takılması ve sökülmesi ile ahşap, metal ve plastik malzemeler içine delik delmek için uygundur.

Makine yalnızca kullanım amacına göre kullanılacaktır. Kullanım amacının dışındaki tüm kullanımlar makinenin kullanılmasında uygun değildir. Bu tür kullanım amacı dışındaki kullanımlardan kaynaklanan hasar ve yaralanmalarda, yalnızca kullanıcı/işletici sorumlu olup üretici firma sorumlu tutulamaz.

52

Lütfen cihazlarımızın ticari, zanaatkarlar veya endüstriyel kullanım için uygun olmadığını ve bu kullanımlar için tasarlanmadığını dikkate alın. Aletin ticari, zanaatkarlar veya endüstriyel veya benzer kullanımlarda kullanılmasından kaynaklanan hasarlar garanti kapsamına dahil değildir.

4. Teknik özellikler

Motor gerilim beslemesi	18 V d.c.
Devir	0-350 / 0-1100 dev/dak
Tork	23 kademeli
Sola ve sağa dönme	evet
Matkap aynası çap bölümü	1 mm - 10 mm
Pil şarj gerilimi	18 V d.c.
Pil şarj akımı	2,5 A
Şarj cihazı gerilimi	230 V ~ 50 Hz
Ses basıncı seviyesi L_{pA}	75 dB
Ses gücü seviyesi L_{WA}	89 dB
Vibrasyon a_{hv}	$\leq 2,5 \text{ m/s}^2$
Ağırlık	1,9 kg

5. Çalıştırmadan önce

Şarjlı matkabı çalıştırmadan önce mutlaka aşağıdaki bilgileri okuyunuz:

1. Pili, sevk edilmiş olan şarj cihazı şarj ile edin. Boş pil yaklaşık 1 saat sonra şarj olur.
2. Yalnızca keskin matkap ucu ve uygun tornavida uçlarını kullanın.
3. Duvarlara delik delerken ve civata sıkarken, duvar içindeki elektrik, gaz ve su borularını kontrol edin.

6. Kullanma**6.1 NC aküsünün şarj edilmesi (Şekil 2/3)**

1. Aküyü (5), bağlı olduğu el sapından sabitleme butonlarını (8) aşağıya bastırarak sökün.
2. Şarj cihazının tip levhası üzerinde belirtilen gerilim değerinin, mevcut elektrik şebekesi gerilim değeri ile aynı olup olmadığını kontrol edin. Şarj cihazını (6) prize takın.
3. Şarj cihazında yeşil LED kontrol lambası yanar. Aküyü (5) şarj cihazına (6) bağlayın. Akünün şarj edildiği kırmızı LED lambanın yanması ile belirtilir. Yeşil LED kontrol lambası şarj işleminin sona erdiğini gösterir, boş pilin şarj süresi yaklaşık 1

saattir. Şarj işlemi esnasında akü (5) biraz ısınabilir, bu normaldir.

Pilin şarj edilmesi mümkün değilse aşağıdaki noktaları kontrol edin:

- Prizde elektrik olup olmadığı
- Şarj cihazındaki kontakların pile tam temas edip etmediği

Pilin şarj edilmesi bu kontrollerden sonra da mümkün değilse,

- şarj cihazı
 - ve pili
- lütfen müşteri hizmetleri bölümümüze gönderin.

Pillerin uzun ömürlü olmasını sağlamak için NC pilini zamanında şarj edin. Bu özellikle, şarjlı matkabın gücünün azalmasını fark ettiğinizde yapılacaktır.

Pillerin tamamen boşalmasını önleyin. Bu durum NC pillerinin arızalanmasına yol açacaktır!

6.2 Tork ayarı (Şekil 4/Poz. 1)

Einhell şarjlı matkap/tornavida, 23 kademeli tork ayarlama düzeneği ile donatılmıştır.

Belirli bir civata için gerekli olan tork ayarı ayar bileziği ile ayarlanır (1). Tork ayarı birçok faktörlere bağlıdır:

- İşlenecek malzeme türü ve sertlik derecesi
- Kullanılan civataların türü ve uzunluğu
- Civata bağlantılarında aranan özellikler

Ayarlanmış olan tork değerine erişilme, kavramanın kayması ile belirtilir.

Dikkat! Tork ayar halkası sadece şarjlı matkap/tornavida dururken ayarlanacaktır!

6.3 Delme (Şekil 4/Poz. 1)

Delme işlemini gerçekleştirmek için tork ayar bileziğini en son kademeye „Delme“ ayarlayın. Delme kademesinde kayma fonksiyonlu kavrama, devre dışı bırakılmıştır. Delme işleminde maksimal tork değeri etkilidir.

6.4 Dönme yönü şalteri (Şekil 5/Poz. 3)

Açık/Kapalı şalterinin üzerindeki itmeli şalter ile, şarjlı matkabın/tornavidanın dönme yönünü ayarlayabilir ve şarjlı matkabi/tornavidayı istenmeden çalıştırmaya karşı emniyet altına alabilirsiniz. Sol ve sağ dönme yönünü ayarlamak mümkündür. Dişli kutusunun hasar görmesini önlemek için dönme yönü şalteri sadece makine durduğunda kullanılacaktır. Sürmeli şalter orta pozisyonda durduğunda Açık/Kapalı şalteri bloke olmuştur.

6.5 Açık/Kapalı şalteri (Şekil 5/Poz. 4)

Açık/Kapalı şalteri ile devir değerini kademesizce ayarlayabilirsiniz. Şalteri ne kadar ileri bastırırsanız devir değeri o kadar yükselir.

6.6 1. Hız - 2. Hız değiştirme şalteri (Şekil 6/Poz. 7)

Şalterin ayar pozisyonuna bağlı olarak yüksek veya alçak devir ile çalışabilirsiniz. Dişlilerin hasar görmesini önlemek için hız değiştirme işlemi sadece alet dururken yapılacaktır.

6.7 Akü şarj kapasitesi göstergesi (Şekil 7/Poz. 2)

Akü takılı durumdayken LCD ekranın yanında bulunan ve akü şarj kapasitesini gösteren butona (a) basın. LCD ekranında mevcut akü kapasitesini % birimde okuyabilirsiniz. Akü tam şarjlı olduğunda göstergedeki yüzdelik rakamı daha yüksektir, şarj düşüş olan akünün yüzdelik rakamı ise düşüktür.

6.8 LED ışığı (Şekil 8)

LED ışığı (10), vidalanacak ve/veya delinecek ortamın yeterli derecede aydınlık olmadığı anda aydınlatılmasını mümkün kılar. Butona (11) basarak LED ışığını açabilirsiniz. Butona (11) yeniden bastığınızda ışık (10) söner.

6.9 Takım değiştirme (Şekil 9)

Dikkat! Akülü vidalama makinesi üzerinde yapacağınız tüm çalışmalarda (örneğin takım değiştirme; Bakım; vs.) dönme yönü şalterini (3) orta pozisyona ayarlayınız.

- Akülü vidalama makinesi, otomatik mil sabitlemeli hızlı mandren (9) ile donatılmıştır.
- Mandreni (9) döndürerek açın. Mandren ağız açıklığı (a) takımı (matkap ucu ve/veya vidalama ucu) takmak için yeterli büyüklükte olmalıdır.
- Uygun takımı seçin. Takımı mümkün olduğunca mandren ağız (a) içine yerleştirin.
- Mandreni (9) döndürerek sıkın, sonra takımın sıkı şekilde bağlı olup olmadığını kontrol edin.

6.10 Miknatslı civata tutma elemanı (Şekil 10/Poz. 12)

Civatalar kullanıma hazır durumda miknatslı civata tutma elemanında (12) saklanabilir.

TR

6.11 Kapağı sökme / monte etme (Şekil 11/Poz. 13)

Kapağı (13) Şekil 11 de gösterildiği gibi döndürün ve sökün.

Kapağın (13) montaj işlemi sökme işleminin tersi yönünde gerçekleşir.

Dikkat!

Makinenin kapak / uç kutusu / kablo arayıcısı olmaksızın çalıştırılması yasaktır.

6.12 Uç kutusu (Şekil 12/Poz. 14)

Kapağı (13) söktükten sonra uç kutusunu (14) akülü vidalama makinesine monte edebilirsiniz. Uç kutusunu (14) akülü vidalama makinesi üzerine yerleştirin ve kutuyu sağ yöne döndürerek makine üzerinde sabitleyin.

Kutunun içinden uçları çıkarmak için düğmeye (a) basın ve gövdeyi (b) döndürün.

6.13 Kablo arayıcı (Şekil 13/Poz. 15)

Dikkat!

Ölçüm işlemi ancak Açık/Kapalı şalteri basılı olmadığında mümkündür.



6.13.1 Montaj

Kablo arayıcısı (15) monte edebilmek için önce kapağın (13) sökülmesi gerekmektedir (bkz. Madde 6.12).

Kablo arayıcısının (15) montajı aynı Madde 6.12 de açıklanan uç kutusunun (14) montajı gibidir.

6.13.2. Önemli uyarılar

- Kablo arayıcısının (15) elektronik sistemini kesinlikle herhangi bir şekilde manipüle etmeye çalışmayın, aksi takdirde cihazın kullanım amacına uygun fonksiyonu çalışmayabilir.
- Belirtilmiş olan azami lokasyon aralığına ve lokasyonu yapılacak malzemeye dikkat edin.
- Ölçüm sonucu yanlış veriler verebileceğinden vidalama makinesinin aküsünü (5) zamanında değiştirmeyi dikkate alın!
- Büyük metal cisimler, metal malzeme içeren yüzeyler, elektrostatik yüklemeye ile yüklenmiş yüzeyler ve çalışmakta olan ve motor ve/veya transformatörleri içeren elektrikli cihazlar ölçüm prosesini negatif yönde etkileyebilir.

6.13.3 Çalıştırma:

Ayar düğmesini (b) „MAX“ yönüne hareket ettirin.

6.13.4 Kapatma:

Ayar düğmesini (b) son pozisyonuna erişinceye kadar „MIN“ yönüne doğru hareket ettirin.

6.13.5 Hassaslık ayarı:

Çalıştırma işleminden sonra ayar düğmesini (b), son pozisyonuna erişinceye kadar „MAX“ yönüne hareket ettirin. Yapılan ayarı açıkta duran ve gerilim geçen bir kablo üzerinde, mandrene bağlı olan matkap ucunu kabloya yaklaştırarak LED (a) lambası yanmaya başlamasına bakarak kontrol edin. Sonra ayarlamak istediğiniz hassaslık ayarını ayarlayın.

6.13.6 Gerilim beslemesi olan kabloların

lokasyonu:

İstenilen hassaslık ayarını yaptıktan sonra matkap ucunu incelemek istediğiniz bölgenin üzerine tutun. Bu bölgede, belirtilen azami aralıkta ilgili özelliğe sahip gerilim altında bir kablo olduğunda sinyal LED (a) lambası yanar.

Ölçüm işlemi hem yüzey bölümünde hem de delik içinde yapılabilir (bkz. Şekil 14/15)

6.14 Civata sıkma

Emniyetli çalışmayı sağlayan kendinden merkezlemeli (örneğin Torx, yıldız vs.) civataları kullanın. Kullanılan tornavida ucunun, civata formu ve büyüklüğüne uygun olmasına dikkat edin. Tork ayarını, ayar ile ilgili bölümde açıklandığı şekilde ve civata boyutuna göre gerçekleştirin.

7. Temizleme, Bakım ve Yedek Parça Siparişi

Temizleme çalışmalarına başlamadan önce elektrik kablusunun fişini prizden çekin!

7.1 Temizleme

- Koruyucu düzeneçleri, hava deliklerini ve motor gövdesini mümkün oldukça toz ve kirden arındırın ve temiz tutun. Cihazı temiz bir bezle silin veya düşük basınçlı hava üfleyerek temizleyin.
- Cihazı her kullanımdan sonra hemen temizlemenizi öneririz.
- Cihazı düzenli aralıklarla nemli bir bez ve az miktarda sıvı sabunla temizleyin. Deterjan veya solvent kullanmayın. Zira bu tür maddeler cihazın plastik parçalarını tahrip edebilir. Cihazın içine su girmemesine dikkat edin.

7.2 Bakım

- Cihazın içinde bakım gerektiren başka parçalar yoktur.

7.3 Yedek parça siparişi:

Yedek parça siparişinde aşağıda açıklanan bilgiler verilmelidir:

- Cihaz tipi
- Cihazın ürün numarası
- Cihazın kod numarası
- Gerekli yedek parçanın yedek parça numarası

Aktüel fiyatlar ve bilgiler için internet sitemiz:
www.isc-gmbh.info

8. İmha ve Yeniden Değerlendirme

Cihaz, nakliyat hasarlarını önlemek amacıyla ambalaj içerisinde. Söz konusu ambalaj bir hammadde olduğundan yeniden kullanımı mümkündür veya hammadde geri kazanımına sevk edilmelidir. Cihaz ve aksesuarları, örneğin metal ve plastik gibi çeşitli malzemelerden oluşmaktadır. Bozuk parçaları özel atık olarak imha edin. Ürünü satın aldığınız mağazanıza veya belediyenize danışın!

LV

⚠ Uzmanību!

Lietojot ierīces, jāievēro vairāki drošības pasākumi, lai novērstu savainojumus un zaudējumus. Tāpēc rūpīgi izlasiet šo lietošanas instrukciju. Saglabājiet to, lai šī informācija katrā laikā būtu Jūsu rīcībā. Gadījumā, ja ierīce jānodod citai personai, lūdz, iedodiet līdzi šo lietošanas instrukciju. Mēs neuzņemamies nekādu atbildību par negadījumiem vai zaudējumiem, kas rodas, neievērojot šo instrukciju un drošības norādījumus.

1. Drošības norādījumi

Ar atbilstošajiem drošības norādījumiem iepazīstieties pievienotajā burtnīcā.

2. Ierīces apraksts un piegādes komplekts (1. attēls)

1. Griezes momenta regulēšana;
2. Akumulatora kapacitātes indikators;
3. Griešanās virziena slēdzis;
4. Ieslēgšanas/izslēgšanas slēdzis;
5. Akumulators;
6. Lādētājs;
7. 1. ātruma/2. ātruma pārslēdzējs;
8. Fiksējošais taustiņš;
9. Atspīlējošā urbjpatrona;
10. LED gaismas avots;
11. LED gaismas avota ieslēgšanas/izslēgšanas slēdzis;
12. Skrūvju turētājs ar magnētu;
13. Vāciņš;
14. Uzgaļu aptvere;
15. Līnijas meklētājs.

3. Mērķim atbilstoša lietošana

Akumulatora urbjmašīna - skrūvgrīzis ir piemērots skrūvju ieskrūvēšanai un atskrūvēšanai, kā arī urbšanai kokmateriālā, metālā un plastmasā.

Ierīci drīkst izmantot tikai paredzētajiem mērķiem. Ikviena lietošana, kas pārsniedz minētos mērķus, nav noteikumiem atbilstoša. Par visa veida bojājumiem vai savainojumiem ir atbildīgs lietotājs/operatori, nevis ražotājs.

Lūdzam ņemt vērā to, ka mūsu ierīces atbilstoši priekšrakstam nav konstruētas profesionālai, amatnieciskai vai rūpnieciskai izmantošanai. Mēs

neuzņemamies nekādu garantiju, ja ierīce izmantota komerciālos, amatniecības vai rūpniecības uzņēmumos, kā arī tamlīdzīgos papilddarbos.

4. Tehniskie rādītāji

Motora elektroapgāde:	18 V d.c.
Apgriezienu skaits	0-350 / 0-1100 min ⁻¹
Griezes moments	23 pakāpes
Labējā/kreisējā griešanās	jā
Urbšanas patronas vēriens	1 - 10 mm
Akumulatora uzlādes spriegums	18 V d.c.
Akumulatora uzlādes strāva	2,5 A
Lādētāja tīkla spriegums	230 V ~ 50 Hz
Trokšņa spiediena līmenis L _{pA}	75 dB
Trokšņa jaudas līmenis L _{WA}	89 dB
Vibrācija a _{HV}	≤ 2,5 m/s ²
Svars	1,9 kg

5. Pirms lietošanas sākuma

Pirms akumulatora skrūvgrīža lietošanas sākšanas noteikti izlasiet šos norādījumus:

1. Uzlādējiet akumulatoru bloku ar pievienoto lādētāju. Tukšs akumulators ir uzlādēts apmēram pēc stundas.
2. Izmantojiet tikai asus urbjus, kā arī nevainojamus un piemērotus skrūvgrīžu uzgaļus.
3. Urbjot un skrūvējot sienās un mūros, pārbaudiet, vai tur nav apslēpta elektroinstalācija, ūdensvada vai gāzes vada maģistrāles.

6. Lietošana**6.1. Niķeļa-kadmija akumulatoru bloka lādēšana (2., 3. attēls)**

1. Nospiediet uz leju fiksējošo taustiņu (8) un izvelciet akumulatoru bloku (5).
2. Saīdziniet, vai datu plāksnītē norādītais tīkla spriegums sakrīt ar esošo tīkla spriegumu. Ievietojiet kontaktlīdžā lādētāja (6) tīkla kontaktdakšu.
3. Lādētāja gaismas diode deg zaļā krāsā. Akumulatoru (5) uzvirziet uz lādētāja (6). Gaismas diode deg sarkanā krāsā. Tas nozīmē, ka notiek akumulatora lādēšanās. Pēc apmēram vienas stundas, kad lādēšanās ir pabeigta, lādētāja gaismas diode atkal deg zaļā krāsā.

Lādēšanas procesā akumulators (5) var sasilt, tā ir normāla parādība.

Ja akumulatoru bloka lādēšana nav iespējama, lūdzu, pārbaudiet,

- vai kontaktligzdā ir tīkla spriegums;
- vai pie lādētāja lādēšanas kontaktiem ir nevainojams kontakts.

Ja akumulatoru bloka lādēšana joprojām nav iespējama, lūdzam

- lādētāju
- un akumulatoru bloku nosūtīt mūsu klientu apkalpošanas dienestam.

Lai nodrošinātu akumulatoru blokam ilgstošu kalpošanas laiku, ir jārupējās par niķeļa-kadmija akumulatoru bloka uzlādēšanu laikus. Tas ir nepieciešams, ja konstatējat, ka akumulatora skrūvgrīža kapacitāte pavājinās.

Akumulatoru bloku nekad neizlādējiet pilnībā. Tas rada akumulatoru bloka bojājumu!

6.2 Griezes momenta regulēšana (4. attēls/1. poz.)

Akumulatora skrūvgrīzis ir aprīkots ar 23 pakāpes mehānisko griezes momenta regulēšanu.

Griezes momentu noteiktam skrūves izmēram regulē ar regulēšanas gredzenu (1). Griezes moments ir atkarīgs no vairākiem faktoriem:

- apstrādājamā materiāla veida un cietības;
- izmantoto skrūvju veida un garuma;
- prasībām, ko izvirza skrūvsavienojumam.

Par griezes momenta sasniegšanu liecina sajūga tarkšķoša izslēgšanās.

Uzmanību! Griezes momenta regulēšanas gredzenu regulējiet tikai ierīces pilnīgas apstāšanās stāvoklī.

6.3 Urbšana (4. attēls/1. poz.)

Lai urbtu, pārvirziet griezes momenta regulēšanas gredzenu uz pēdējo pakāpi „Urbis”. Urbšanas pakāpē berzes sajūgs nedarbojas. Urbšanas laikā ir pieejams maksimālais griezes moments.

6.4 Griešanās virziena slēdzis (5. attēls/3. poz.)

Ar bīdāmo slēdzi vīrs ieslēgšanas/izslēgšanas slēdža varat regulēt akumulatora skrūvgrīža griešanās virzienu un nodrošināt akumulatora skrūvgrīzi pret nejaušu ieslēgšanos. Varat izvēlēties kreisējo vai labējo griešanās. Lai izvairītos no piedziņas bojāšanas, griešanās virzienu drīkst pārslēgt tikai

pilnīgi apstādinātā ierīces stāvoklī. Ja bīdāmais slēdzis atrodas vidējā stāvoklī, ieslēgšanas/izslēgšanas slēdzis ir bloķēts.

6.5 Ieslēgšanas/izslēgšanas slēdzis (5. attēls/4. poz.)

Ar ieslēgšanas/izslēgšanas slēdzi varat laideni vadīt apgriezienu skaitu. Jo tālāk piespiedīsiet slēdzi, jo lielāks būs akumulatora skrūvgrīža apgriezienu skaits.

6.6 1. ātruma/2. ātruma pārslēgšana (6. attēls/7. poz.)

Atkarībā no pārslēdzēja stāvokļa var strādāt ar lielāku vai mazāku skaitu apgriezienu. Lai izvairītos no piedziņas bojāšanas, ātrumus drīkst pārslēgt tikai pilnīgi apstādinātā ierīces stāvoklī.

6.7 Akumulatora kapacitātes indikators (7. attēls/2. poz.)

Kad akumulators ir ievietots, nospiediet taustiņu (a) blakus LCD displejam, lai parādītu akumulatora kapacitātes indikatoru. LCD displejā var nolasīt faktisko akumulatora kapacitāti procentos. Pilnīgi uzlādētam akumulatoram procentu rādījums ir lielāks, izlādētam akumulatoram – mazāks.

6.8 LED gaismas avots (8. attēls)

LED gaismas avots (10) ļauj izgaismot skrūvēšanas vai urbšanas vietu nelabvēlīgos apgaismojuma apstākļos. Nospiežot taustiņu (11), jūs ieslēdzat LED gaismas avotu. Atkārtoti nospiežot taustiņu (11), jūs atkal izslēdzat gaismas avotu (10).

6.9 Darbarīku maiņa (9. attēls)

Uzmanību! Veicot jebkādas darbus (piemēram, darbarīku maiņu, apkopi utt.) akumulatora skrūvgrīzim, griešanās virziena slēdzi (3) novietojiet vidējā stāvoklī.

- Akumulatora skrūvgrīzis ir aprīkots ar ātrspīlējošo urbpatronu (9) ar automātisku darbvārpstas fiksāciju.
- Atskrūvējiet urbpatronu (9). Tās atverei (a) jābūt pietiekami lielai, lai tajā varētu ievietot darbarīku (urbi vai skrūvgrīža uzgali).
- Izvēlieties piemērotu darbarīku. Ievirziet to pēc iespējas dziļāk urbpatronas atverē (a).
- Stingri aizgrieziet urbpatronu (9) un pēc tam pārbaudiet darbarīka nostiprinājumu.

6.10 Skrūvju turētājs ar magnētu (10. attēls/12. poz.)

Uz skrūvju turētāja ar magnētu (12) var ērti nolikt skrūves.

LV

6.11 Vāciņa noņemšana / uzlikšana (11. attēls/13. poz.)

Pagrieziet vāciņu (13), kā parādīts 11. attēlā, un noņemiet to.

Vāciņa (13) montāžu veiciet apgrieztā kārtībā.

Uzmanību!

Ierīci nedrīkst lietot bez vāciņa / uzgaļu aptveres / līnijas meklētāja.

6.12 Uzgaļu aptvere (12. attēls/14. poz.)

Pēc tam, kad esat noņēmuši vāciņu (13), varat uzstādīt uzgaļu aptveri (14) uz akumulatora skrūvgrīža. Uzlieciet aptveri (14) uz skrūvgrīža un nofiksējiet to, pagriežot uz labo pusi.

Lai izņemtu uzgali, jānospiež poga (a) un jāpagriež korpus (b).

6.13 Līnijas meklētājs (13. attēls/15. poz.)**Uzmanību!**

Mērījums ir iespējams tikai tad, kad ieslēgšanas/izslēgšanas slēdzis nav nospiests.

**6.13.1 Montāža**

Lai uzmontētu līnijas meklētāju (15), vispirms jānoņem vāciņš (13) (sk. 6.12. punktu). Līnijas meklētāja (15) montāža veicama tāpat kā 6.12. punktā paskaidrotā uzgaļu aptveres (14) montāža.

6.13.2 Svarīgi norādījumi

- Nekad nekādā veidā nemēģiniet manipulēt līnijas meklētāja (15) elektronisko iekārtu, jo pretējā gadījumā vairs netiek garantēta ierīces darbība atbilstoši noteikumiem.
- Pievērsiet uzmanību norādītajai lokalizēšanas maksimālajai distancē un lokalizējamajam materiālam.
- Pievērsiet uzmanību skrūvgrīža akumulatora (5) laicīgai mainai, jo pretējā gadījumā mērījuma rezultāts var būt falsificēts!
- Lielāki metāliski priekšmeti, virsmas, kam ir metāliska iedarbība, elektrostātiski uzlādētas virsmas un strādājošas elektroierīces, kurām ir motori un/vai transformatori, var negatīvi ietekmēt mērīšanas procesu.

6.13.3 Ieslēgšana

Pārvietojiet regulēšanas disku (b) virzienā „MAX”.

6.13.4 Izslēgšana

Pārvietojiet regulēšanas disku (b) virzienā „MIN”, līdz tas sasniedz gala stāvokli.

58

6.13.5 Jūtīguma uzstādīšana

Pēc ieslēgšanas pārvietojiet regulēšanas disku (b) tik tālu virzienā „MAX”, līdz tas sasniedz gala stāvokli. Pārbaudiet uzstādījumu ar atklātas, spriegumu vadošas līnijas palīdzību, pietuvinot iespiēto urbi līnijai, līdz iedegas gaismas diode (a). Tagad uzstādiet nepieciešamo jutīgumu.

6.13.6 Spriegumu vadošu līniju lokalizēšana

Pēc nepieciešamā jutīguma uzstādīšanas turiet urbja smaili pret izpētāmo virsmu. Ja atbilstošu īpašību spriegumu vadoša līnija atrodas norādītajā maksimālajā distancē, iedegas signāla gaismas diode (a).

Mērījumu iespējams veikt gan uz virsmas, gan urbumā (sk. 14./15. attēlu)

6.14 Skrūvēšana

Vislabāk izmantojiet skrūves ar pašcentrēšanos (piemēram, Torx, ar krustveida rievu), kuras garantē drošu strādāšanu. Ievērojiet, lai izmantotais uzgali un skrūve sakristu pēc formas un izmēra. Veiciet griezes momenta regulēšanu atbilstoši skrūves izmēram, kā aprakstīts instrukcijā.

7. Tīrīšana, apkope un rezerves daļu pasūtīšana

Pirms visiem tīrīšanas darbiem atvienojiet kontaktdakšu.

7.1 Tīrīšana

- Uzturiet aizsargmehānismus, gaisa spraugas un motora korpusu maksimāli tīrus no putekļiem un neīrūmiem. Norīvējiet ierīci ar tīru lupatu vai nopūtiet to ar zema spiediena gaisu.
- Mēs iesakām tīrīt ierīci tieši pēc katras lietošanas.
- Regulāri tīriet ierīci ar mitru lupatu un mazliet šķīdinājam ziepēm. Nelietojiet tīrīšanas līdzekļus vai šķīdinātājus, kas varētu bojāt ierīces plastmasas detaļas. Uzmaniet, lai ierīces iekšpusē neiekļūtu ūdens.

7.2 Apkope

- Ierīces iekšpusē neatrodas nekādas citas detaļas, kurām būtu jāveic apkope.

7.3 Rezerves daļu pasūtīšana

Pasūtot rezerves daļas, jānorāda šāda informācija:

- ierīces tips,
- ierīces artikula numurs,
- ierīces identifikācijas numurs,
- nepieciešamās rezerves daļas numurs.

Pašreizējās cenas un informāciju var atrast www.isc-gmbh.info

8. Pārstrāde un atkārtota izmantošana

Ierīce atrodas iepakojumā, lai izvairītos no transportēšanas bojājumiem. Šis iepakojums ir izejmateriāls un līdz ar to ir izmantojams otrreiz vai var tikt atgriezts izejvielu aprīcē.

Ierīce un tā piederumi sastāv no dažādiem materiāliem, piem., metāla un plastmasas. Nododiet defektīvās detaļas īpašo atkritumu pārstrādei. Jautājiet specializētā veikalā vai pašvaldībā!

HU**⚠ Figyelem!**

A készülékek használatánál be kell tartani egy pár biztonsági intézkedéseket, azért hogy sérüléseket és károkat megakadályozzon. Olvassa ezért ezt a használati utasítást alaposan át. Őrizze jól meg, azért hogy mindenkor rendelkezésére álljon az információk. Ha átadná más személyeknek a készüléket, akkor kézbesítse vele ezt a használati utasítást is.

Nem vállalunk felelőséget olyan balesetekért és károkért, amelyek ennek az utasításnak és a biztonsági utasításoknak a figyelmen hagyása által keletkeznek.

1. Biztonsági utasítások

A megfelelő biztonsági utasítások a mellékelt füzetecskében találhatóak.

2. Készülék leírása és a szállítás terjedelme (1-es ábra)

1. Forgatónyomatékbeállítás
2. Akku- kapacitásjelző
3. Forgásiránykapcsoló
4. Be- / Kikapcsoló
5. Akku
6. Töltőkészülék
7. Átkapcsoló 1.-ő sebesség – 2.-ik sebesség
8. Rögzítőtasztler
9. Gyorszorítású fúrótokmány
10. LED-fény
11. Be-/Kikapcsoló LED-fény
12. Mágnes-csavartartó
13. Burkolat
14. Bitmagazin
15. Vezetékkereső

3. Rendeltetészerű használat

Az akku-fúrócsavarhajtó a csavarok behajtására és kieresztésére, valamint fába, fémbbe és műanyagba való fúrásra alkalmas.

A gépet csak rendeltetése szerint szabad használni. Ezt túlhaladó bármilyen használat, nem számít rendeltetészerűnek. Ebből adódó bármilyen kárért vagy bármilyen fajta sérülésért a használó ill. a kezelő felelős és nem a gyártó.

Kérjük vegye figyelembe, hogy a készülékeink a meghatározásuk szerint nem kisipari, kézműipari vagy ipari üzemek területén történő bevetésre lettek tervezve. Ezért a nem vállalunk szavatosságot, ha a készülék kisipari, kézműipari vagy ipari üzemek területén valamint egyenértékű tevékenységek területén van használva.

4. Technikai adatok

A motor feszültségellátása	18 V d.c.
Fordulatszám	0 - 350 / 0-1100 /perc
Forgató nyomaték	23 fokú
Jobra - balra futás	igen
Fúrótokmány befogóméret	1 mm - 10 mm
Az akku töltési feszültsége	18 V d.c.
Az akku töltőárama	2,5 A
Az akkumulátortöltő hálózati feszültsége	230 V ~ 50 Hz
Hangnyomásérték L_{pA}	75 dB
Hangtelyesítménymérték L_{WA}	89 dB
Vibrálás a_{hv}	$\leq 2,5 \text{ m/s}^2$
Tömeg	1,9 kg

5. Beüzemeltetés előtt

Az akkucsavarozó használatba vétele előtt feltétlenül olvassa el a következő utasításokat:

1. Az akkucsomagot a vele szállított akkumulátortöltő készülékkel tölteni. Egy üres akku cca. 1 óra után fel van töltve.
2. Csak éles fúrókat valamint kifogástalan és megfelelő csavaró bit-eket használni.
3. Szobafalba és más falakba történő fúrás és csavarozás esetén ellenőrizze ezeket le rejtett áram, gáz és víz vezetékekre.

6. Kezelés**6.1 Az NC akkucsomag feltöltése (ábrák 2/3)**

1. Az akkucsomagot (5) kihúzni a kézi markolatból, ennél a rögzítőtaszttert (8) lefelé nyomni.
2. Hasonlítsa össze, hogy a típus táblán megadott hálózati feszültség, megegyezik-e a meglévő hálózati feszültséggel. Dugja az akkumulátortöltő készülék (6) hálózati csatlakozóját et a dugaszoló aljzatba.

3. Az akkumulátortöltőkészüléken levő LED zölden világít. Tolja az akkut (5) az akkumulátortöltő készülékre (6). Az LED most pirosan világít. Ez jelzi, hogy az akku töltődik. Ha cca, 1 óra után be van fejezve a töltési folyamat, akkor az akkumulátortöltő készüléken levő LED ismét zölden világít. A töltési folyamat alatt az akku (5) valamennyire felmelegedhet, de ez normális.

Ha az akkucsomag töltése nem lehetséges, akkor kérjük vizsgálja meg.

- hogy a hálózati aljzatban van-e hálózati feszültség
- hogy az akkumulátortöltő töltőérintkezőin a kontaktus kifogástalan-e

Ha az akkucsomag töltése még mindig nem lehetséges, akkor kérjük küldje

- az akkumulátortöltőt
- és az akkucsomagot a vevőszolgálatasunkhoz.

Az akkucsomag hosszú élettartama érdekében gondoskodjon az NC akkucsomag idejében történő újratöltéséről. Ez mindenesetre akkor szükséges, ha észre venné, hogy az akku csavarozó teljesítménye alábbhagy.

Ne merítse ki az akkucsomagot sohasem teljesen. Ez az NC - akkucsomag károsodásához vezet!

6.2 A forgató nyomaték beállítása (4-os ábra/poz. 1)

Az akkucsavarozó egy 23 fokozatú mechanikus forgató nyomaték beállítóval van felszerelve.

A csavarnagysághoz megfelelő forgató nyomatékot az állítógyűrűn lehet beállítani (1). A forgató nyomaték több tényezőtől függ:

- a megmunkálandó anyag fajtájától és keménységétől
- a felhasznált csavarok fajtájától és hosszúságától
- a csavarkapcsolattól elvárt követelményektől.

A forgató nyomaték elérését a kuplung kerepező kinyomása jelzi.

Figyelem! A forgató nyomaték beállítógyűrűjét csak nyugalmi állapotban beállítani!

6.3 Fűrés! (4-os ábra/poz. 1)

Fűréshez állítsa az forgató nyomaték állítógyűrűjét az utolsó fokra „fűrés”. A fűrészi fokozaton a csúszókapcsoló nincs üzemben. A fűrésnél a maximális forgató nyomaték áll a rendelkezésre.

6.4 Forgásirány kapcsoló! (5-os ábra/poz. 3)

A be/ki kapcsoló felett levő tolókapcsolóval be lehet állítani az akkucsavarozó forgási irányát és az akkucsavarhúzó akaratlan bekapcsolás ellen biztosítani. Ön jobb- és balmenet között választhat. A hajtómű megsérülésének az elekerüléséért, a forgásirányt csak nyugalmi állapotban szabad átkapcsolni. Ha a tolókapcsoló középhegyzetben található, akkor blokkolva van a be/ki-kapcsoló.

6.5 Be/ki kapcsoló (5-os ábra/poz. 4)

A fordulatszámot a be/ki kapcsoló által fokozatmentesen be lehet állítani. Minnél mélyebbre nyomja a kapcsolót, annál magasabb az akkucsavarozó fordulatszám.

6.6 Átkapcsolás 1-ő sebesség – 2-ik sebesség (6-os ábra/poz. 7)

Az átkapcsoló állásától függően egy magasabb vagy egy alacsonyabb fordulatszámra tud dolgozni. A hajtómű megsérülésének az elekerüléséért, a sebességátkapcsolót csak nyugalmi állapotban szabad átkapcsolni.

6.7 Akku kapacitásjelző (7-es ábra/poz. 2)

Nyomja meg bedugott akkunál az akku-kapacitáskijelző LCD-display melletti tasztert (a). Az LCD-displayban le tudja olvasni a meglévő akku-kapacitást %-ban. Egy teljesen feltöltött akkunál a százalékbeli megadás magasabb, kimerült akkunál alacsonyabb.

6.8 LED-fény (8-as kép)

Az LED-fény (10) kedvezőten fényviszonyoknál lehetővé teszi a csavaró- ill. fűrészhelyek kivilágítását. A taszter (11) nyomása által kapcsolja be az LED-fényt. A taszter (11) újbóli nyomása által kapcsolja ki a fényt (10).

6.9 Szerszámcseré (9-es kép)

Figyelem! Az akkucsavarozón történő bármilyen fajta munkánál (mint például szerszámcseré; karbantartás; stb.) a forgásiránykapcsolót (3) középpállásba tenni.

- Az akkucsavarozó egy automatikus orsóarretáló gyorsszorítású fűrőtökmánnyal (9) van felszerelve.
- Csavarja fel a fűrőtökmányt (9). A fűrőtökmány nyílásnak (a) elég nagyra kell lennie ahhoz, hogy be tudja fogadni a szerszámot (fűrőt ill. csavaróbitét).
- Válassza ki a megfelelő szerszámot. Tolja addig be a fűrőtökmány nyílásba (a) a szerszámot ameddig csak lehet.
- Csavarja feszesen be a fűrőtökmányt (9), és ellenőrizze azután le a szerszám feszes

HU

fekvését.

6.10 Mágnes-csavartartó (10-es ábra/poz. 12)

A mágnes-csavartartóra (12) le lehet tenni kéznéli közellébe a csavarokat.

6.11 A burkolat eltávolítása / felszerelése (11-es ábra/poz. 13)

A burkolatot (13) a 11-es képen mutatottak szerint csavarni és levenni.

A burkolat (13) felszerelése az ellenkező sorrendben történik.

Figyelem!

A készüléket nem szabad burkolat / bitmagazin / vezetékkereső nélkül üzemeltetni.

6.12 Bitmagazin (12-es ábra/ poz. 14)

Miután eltávolította a burkolatot (13), fel tudja szerelni bitmagazint (14) az akkucsavarozóra. Tegye fel a bitmagazint (14) az akkucsavarozóra és jobbra csavarás által fixálni.

A bit kivételéhez nyomni kell a gombot (a) és el kell fordítani a gépházat (b).

6.13 Vezetékkereső (13-as ábra/ poz. 15)**Figyelem!**

Egy mérés csak akkor lehetséges, ha a be-/kikapcsoló nincs üzemeltetve.

**6.13.1 Összeszerelés**

A vezetékkereső (15) felszereléséhez először el kell távolítani a burkolatot (13) (lásd a 6.12-es pontot). A vezetékkereső (15) felszerelése ugyanúgy történik mint a 6.12-es pontban elmagyarázott bitmagazin (14) felszerelése.

6.13.2. Fontos utasítások

- Ne próbálja sohasem meg a vezetékkereső (15) elektronikáját valamilyen módon manipulálni, mivel különben nincs tovább garantálva a készülék rendeltetésszerű működése.
- Ügyeljen a maximálisan megadott lokalizálási távolságra úgy mint a lokalizálandó anyagra.
- Ügyeljen arra, hogy időben kicserélje a csavarozó akkuját (5), mivel különben hamisítva lehetnek a mérési eredmények!
- Nagyobb fém tárgyak, felületek, amelyek fémes mellékleteket mutatnak ki, elektrosztatikusan feltöltött felületek valamint üzemben levő elektromos készülékek, amelyek motorokat és/vagy transzformátorokat

tartalmaznak, negatívan befolyásolhatják a mérési folyamatot.

6.13.3 Bekapcsolni:

Mozgassa a beállítókereket (b) a „MAX” irányba.

6.13.4 Kikapcsolni:

Mozgassa addig a beállítókereket (b) a „MIN” irányba, amíg el nem érte a végállását.

6.13.5 Az érzékenység beállítása:

A bekapcsolás után a beállítókereket (b) addig a MAX” irányba mozgatni, amíg a végállás el nincs érve. Ellenőrizze le a beállítást egy szabadon fekvő, feszültséget vezető vezetéken, azáltal hogy a beszorított fúrot a vezetékhez közelíti, addig amíg az LED (a) el nem kezd világítani. Állítsa most be a kívánt érzékenységet.

6.13.6 Feszültséget vezető vezetéknek a lokalizálása:

Tartsa a fúróhegyet a kívánt érzékenység beállítása után a leellenőrzendő felület ellen. Ha egy megfelelő állapotú feszültséget vezető vezeték van a maximálisan megadott távolságon belül, akkor felvilágít a jelző-LED (a).

Egy mérés úgy a felszínen mint a furatban lehetséges (lásd a 14-es/15-ös ábrákat).

6.14 Csavarozás

Legjobb ha öncentrirozó (pl. Tox, keresztreses) csavarokat használ, amelyek egy biztonságos munkát garantálnak. Ügyeljen arra, hogy formában és nagyságban a felhasznált bit és a csavar egyezzen. Állítsa be, az utasításban levő leírás szerint, a forgató nyomatékokat a csavarnagyságnak megfelelően.

7. Tisztítás, karbantartás és pótalkatrészmegrendelés

Tisztítási munkák előtt húzza ki a hálózati csatlakozót.

7.1 Tisztítás

- Tartsa a védőberendezéseket, szellőztető nyílásokat és a gépházat annyira por és piszokmentesen, amennyire csak lehet. Dörzsölje le a készüléket egy tiszta posztóval le vagy pedig fújja ki sűrített levegővel, alacsony nyomás alatt.
- Mi azt ajánljuk, hogy a készüléket direkt minden használat után kitisztítani.

- Tisztítsa meg a készüléket rendszeresen egy nedves posztóval és egy kevés kenőszappannal. Ne használjon tisztító és oldó szereket; ezek megtámadhatják a készülék műanyagrészeit. Ügyeljen arra, hogy ne jusson víz a készülék belsejébe.

7.2 Karbantartás

- A készülék belsejében nem található további karbantartandó rész.

7.3 A pótalkatrész megrendelése:

A pótalkatrészek megrendelésénél a következő adatokat kell megadni

- A készülék típusát
 - A készülék cikkszámát
 - A készülék ident-számát
 - A szükséges pótalkatrész pótalkatrész-számát
- Aktuális árak és információk a www.isc-gmbh.info alatt találhatóak.

8. Megsemmisítés és újrahsznosítás

A szállítási károk megakadályozásához a készülék egy csomagolásban található. Ez a csomagolás nyersanyag és ezáltal ismét felhasználható vagy pedig visszavezethető a nyersanyag körforgáshoz. A szállítási és annak a tartozékai különböző anyagokból állnak, mint például fém és műanyagok. A defekt alkatrészeket vigye a különhulladéki megsemmisítéshez. Érdeklődjön utána a szaküzletben vagy a községi közigazgatásnál!

NO**⚠ OBS!**

Når man bruker maskiner, må en del sikkerhetsregler overholdes for å forhindre personskader og materielle skader. Les derfor nøye igjennom denne bruksanvisningen.

Ta godt vare på bruksanvisningen, slik at du til enhver tid har informasjonen til rådighet. Dersom du gir maskinen videre til en annen person, må du også sørge for å levere bruksanvisningen sammen med maskinen.

Vi påtar oss intet ansvar for ulykker eller skader som måtte oppstå fordi denne bruksanvisningen og sikkerhetsinstruksene ikke blir fulgt.

1. Sikkerhetsinstrukser

Du finner de aktuelle sikkerhetsinstruksene i de vedlagte heftene.

2. Beskrivelse av maskinen og innhold i leveranse (fig. 1)

1. Dreiemomentregulering
2. Indikator for batterikapasitet
3. Dreieretningsbryter
4. PÅ/AV-bryter
5. Batteri
6. Ladeapparat
7. Vendebryter for 1. gir – 2. gir
8. Låsetast
9. Selvspennende chuck
10. LED-lampe
11. LED-lampe for PÅ/AV-bryter
12. Magnet-skrueholder
13. Deksel
14. Skrubitsmagasin
15. Kabelsøker

3. Forskriftsmessig bruk

Den batteridrevne skrutrekkeren / boremaskinen er egnet til å skru inn og løse skruer, samt til å bore i tre, metall og kunststoff.

Maskinen skal kun brukes til arbeider den er beregnet på. All annen bruk som går ut over dette blir regnet for å være ikke-forskriftsmessig. Produsenten påtar seg intet ansvar for noen form for materielle skader eller personskader som måtte resultere av slik bruk. For slike skader er ene og alene brukeren/maskinpasseren ansvarlig.

64

Vær oppmerksom på at våre maskiner ikke er konstruert for bruk innen næringsliv, håndverk eller industriell bruk. Slik bruk er ikke forskriftsmessig. Vi gir ingen garanti dersom maskinen brukes i næringslivet, håndverks- eller industribedrifter, eller blir brukt til arbeider som kan likestilles med en slik bruk.

4. Tekniske data

Spenningsforsyning motor	18 V d.c.
Omdreiningstall	0-350 / 0-1100 min ⁻¹
Dreiemoment	23-trinns
Høyre-/venstreomdreining	ja
Spennvidde chuck	1 - 10 mm
Ladespenning akkumulator	18 V d.c.
Ladestrøm akkumulator	2,5 A
Nettspenning ladeapparat	230 V ~ 50 Hz
Lydtrykknivå L _{PA}	75 dB
Lydeffektnivå L _{WA}	89 dB
Vibrasjon a _{HV}	≤ 2,5 m/s ²
Vekt	1,9 kg

5. Før maskinen tas i bruk

Det er tvingende nødvendig å lese gjennom disse instruksene før du tar i bruk den batteridrevne skrutrekkeren:

1. Lad opp batteripakken med det ladeapparatet som fulgte med i leveransen. Et tomt batteri er oppladet etter ca. 1 time.
2. Det skal kun brukes skarpe bor og egnede skrubits som er i forskriftsmessig stand.
3. Når du borer og skrur i vegger og murer, må du først kontrollere om det ligger skjulte strøm-, gass- og vannledninger i disse.

6. Betjening**6.1 Lading av NC-batteripakken (fig. 2/3)**

1. Ta batteripakken (5) ut av håndtaket. Press i denne forbindelse ned låsetasten (8).
2. Kontroller at den nettspenningen som er angitt på merkeplaten, stemmer overens med den eksisterende nettspenningen. Stikk nettpluggen til ladeapparatet (6) inn i stikkkontakten.
3. LED-lampen på ladeapparatet lyser grønt. Skyv det oppladbare batteriet (5) inn på ladeapparatet

(6). LED-lampen lyser nå rødt. Dette signaliserer at batteriet lades. Når ladeprosessen er avsluttet etter ca. 1 time, lyser LED-lampen på ladeapparatet på nytt grønt. Under ladingen kan det oppladbare batteriet (5) bli litt varm. Dette er imidlertid helt normalt.

Dersom det ikke er mulig å lade batteripakken, må du vennligst kontrollere

- om det finnes nettspenning på stikkkontakten
- om kontakten på ladekontaktene til ladeapparatet er upåklagelig

Dersom det fortsatt ikke er mulig å lade batteripakken, må du vennligst sende

- ladeapparatet
 - og batteripakken
- til vår kundeservice.

Med henblikk på å oppnå en lang levetid for batteripakken, bør du sørge for å lade NC-batteripakken opp igjen i rett tid. Dette er alltid nødvendig dersom du konstaterer at den batteridrevne skrutrekkerens ytelse avtar.

Du må aldri la batteripakken utlades helt. Det fører til defekt på NCbatteripakken!

6.2 Dreiemomentregulering (fig. 4/pos. 1)

Den batteridrevne skrutrekkeren er utstyrt med en 23-trinn mekanisk dreiemomentregulering.

Dreiemomentet for en spesiell skruestørrelse stilles inn med reguleringsringen (1). Dreiemomentet avhenger av flere faktorer:

- av typen og hardheten til det materialet som skal bearbejdes
- av typen og lengden til de skruene som brukes
- av de krav som stilles til skruforbindelsen

Når innstilt dreiemoment nås, signaliseres dette ved at koplingen koples fra med en ratsjende lyd.

OBS! Reguleringsringen for dreiemoment må bare stilles inn når maskinen er stanset.

6.3 Boring (fig. 4/pos. 1)

Stt reguleringsringen for dreiemoment på siste trinn, "boremaskin", når du skal bore. På boretrinnet er frikoplingen satt ut av funksjon. Under boring står det maksimale dreiemoment til rådighet.

6.4 Vendebryter for dreieretning (fig. 5/pos. 3)

Med skyvebryteren over PÅ/AV-bryteren kan du stille inn den batteridrevne skrutrekkerens dreieretning og låse den batteridrevne skrutrekkeren så den ikke kan

startes utilsiktet. Du kan velge mellom venstre- og høyreomdreining. For å unngå skader på giret skal dreieretningen kun skiftes når maskinen står stille. Når skyvebryteren står i midtstilling, er PÅ/AV-bryteren blokkert.

6.5 PÅ/AV-bryter (fig. 5/pos. 4)

Med PÅ/AV-bryteren kan du regulere turtallet trinnløst. Jo lenger du skyver bryteren, desto høyere er den batteridrevne skrutrekkerens turtall.

6.6 Omkopling mellom gir 1 - gir 2 (fig. 6/pos. 7)

Du kan arbeide med høyt eller lavt turtall, alt etter vendebryterens stilling. For å unngå skader på giret skal girskift kun skje når maskinen står stille.

6.7 Indikator for batterikapasitet (fig. 7 / pos. 2)

Når det oppladbare batteriet er satt inn, trykkes tasten (a) ved siden av LCD-displayet for indikering av batterikapasitet. På LCD-displayet kan du avlese eksisterende batterikapasitet i %. Når det oppladbare batteriet er fullt oppladet, er prosentangivelsen høyere, når batteriet er utladet er den lavere.

6.8 LED-lampe (figur 8)

LED-lampen (10) gjør det mulig å belyse stedet for skruingen eller boringen ved dårlige lysforhold. Du slår på LED-lampen ved å trykke på tasten (11). Ved å trykke en gang til på tasten (11) slår du lampen (10) av igjen.

6.9 Verktøyskift (figur 9)

OBS! Sett alltid dreieretningsbryteren (3) i midtstilling når du skal utføre arbeider (f.eks. verktøyskift, vedlikehold osv.) på den batteridrevne skrutrekkeren.

- Den batteridrevne skrutrekkeren er utstyrt med en selvspennende chuck (9) med automatisk spindellås.
- Skru opp chucken (9). Chuckåpningen (a) må være stor nok til å ta opp i seg verktøyet (bor eller skrubsits).
- Velg et egnet verktøy. Skyv verktøyet så langt inn i chuckåpningen (a) som mulig.
- Trekk chucken (9) forsvarlig til og kontroller deretter at verktøyet sitter forsvarlig fast.

6.10 Magnet-skrueholder (fig. 10/pos. 12)

Skruene kan legges på magnet-skrueholderen (12), og på den måten er de alltid innen rekkevidde.

6.11 Demontere / montere deksel (fig. 11/pos. 13)

Skrus dekslet (13) som vist på figur 11, og ta det av. Monteringen av dekslet (13) utføres i motsatt rekkefølge.

OBS!

Det er ikke tillatt å bruke maskinen uten deksel /

NO**skrubitsmagasin / kabelsøker.****6.12 Skrubitsmagasin (fig. 12/pos. 14)**

Når du har demontert dekslet (13), kan du montere skrubitsmagasinet (14) på den batteridrevne skrutrekkeren. Sett skrubitsmagasinet (14) på den batteridrevne skrutrekkeren og fest det ved å dreie det mot høyre.

For å fjerne skrubitsene må knappen (a) holde trykket og huset (b) dreies.

6.13 Kabelsøker (fig. 13/pos. 15)**OBS!**

En måling er bare mulig når PÅ/AV-bryteren ikke er betjent.

**6.13.1 Montering**

For å montere kabelsøkeren (15), må først dekslet (13) demonteres (se punkt 6.12). Montering av kabelsøkeren (15) utføres på samme måte som monteringen av skrubitsmagasinet (14) som er beskrevet under punkt 6.12.

6.13.2. Viktige merknader

- Du må aldri forsøke å manipulere kabelsøkerens (15) elektronikk på noen som helst måte, for det vil føre til at maskinens forskriftsmessige funksjon ikke lenger er gitt.
- Vær oppmerksom på maksimal angitt lokaliseringsavstand og materialet som skal lokaliseres.
- Pass på å skifte ut skrutrekkerens oppladbare batteri (5) i rett tid, ellersom måleresultatet i motsatt fall kan bli forfalsket!
- Store gjenstander av metall, overflater som inneholder innkapslet metall, elektrostatisk oppladete overflater og elektroutstyr som er i drift, og som inneholder motorer og/eller transformatorer, kan ha negativ innvirkning på måleprosessen.

6.13.3 Slå på:

Beveg reguleringshjulet (b) i retningen „MAKS.“.

6.13.4 Slå av:

Beveg reguleringshjulet (b) i retning „MIN“, til det har nådd sin sluttposisjon.

6.13.5 Innstilling av følsomheten:

Beveg reguleringshjulet (b) etter innkoplingen i retning "MAKS." helt til sluttposisjonen er nådd.

66

Kontroller innstillingen på en frittliggende, spenningsførende kabel ved å nærme deg kabelen med det innspente boret, helt til LED-lampen (a) begynner å lyse. Still så inn den ønskede følsomheten.

6.13.6 Lokalisering av spenningsførende kabler:

Hold spissen av boret mot overflaten som skal undersøkes, etter at du har stilt inn ønsket følsomhet. Dersom det befinner seg en spenningsførende kabel av en tilsvarende beskaffenhet innenfor den maksimale angitte avstanden, tennes signal-LED'en (a).

Det er mulig å foreta en måling både på overflaten og i borehullet (se fig. 14/15).

6.14 Skruing:

Du bør helst bruke skruer med selvsentrering (f.eks. Torx-, kryssporskruer). Det er tryggest å arbeide med slike skruer. Pass på at bit og skruer som brukes, har en form og størrelse som stemmer overens med hverandre. Utfør reguleringen av dreiemomentet i samsvar med skruestørrelsen, i henhold til beskrivelsen i bruksanvisningen.

7. Rengjøring, vedlikehold og bestilling av reservedeler

Trekk alltid ut nettpluggen når det skal utføres rengjøringsarbeider.

7.1 Rengjøring

- Hold sikkerhetsinnretningene, ventilasjonsåpningene og motorhuset så fri for støv og smuss som mulig. Gni maskinen ren med en ren klut, eller blås den ren med trykkluft med lavt trykk.
- Vi anbefaler å rengjøre maskinen omgående etter bruk.
- Rengjør maskinen med jevne mellomrom med en fuktig klut og litt smøresåpe. Ikke bruk rengjørings- eller løsningsmidler. Disse kan angripe delene av kunststoff på maskinen. Pass på at det ikke kan komme vann inn i maskinen.

7.2 Vedlikehold

- Det befinner seg ingen deler som kan vedlikeholdes inne i maskinen.

7.3 Bestilling av reservedeler

Når man bestiller reservedeler, bør følgende opplysninger angis:

- Maskintype

NO

- Maskinens artikkelnummer
- Maskinens identifikasjonsnummer
- Reserveredelsnummeret til den nødvendige reservedelen

Du finner aktuelle priser og informasjon under www.isc-gmbh.info

8. Avfallsbehandling og gjenvinning

Maskinen er pakket inn i emballasje for å forhindre transportskader. Denne emballasjen er et råstoff og kan dermed brukes om igjen, eller den kan føres tilbake til råstoffkretsløpet.

Maskinen og tilbehøret består av ulike materialer, f.eks. metall og kunststoffer. Defekte komponenter skal leveres inn til deponier for spesialavfall. Be en spesialisert forhandler eller kommuneadministrasjonen om informasjon!

IS**⚠ Athugið!**

Við notkun tækja þarf að gera ákveðnar öryggisráðstafanir til að fyrirbyggja slys á fólki. Lesið þessar notkunarleiðbeiningar því vandlega. Geymið öryggisleiðbeiningarnar vel þannig að alltaf sé greiður aðgangur að þeim. Ef tækið er lánað skal sjá til þess að lántaki fái öryggisleiðbeiningarnar í hendur. Engin ábyrgð er tekin á slysum eða tjóni sem orsakast af því að ekki er farið eftir þessum leiðbeiningum og öryggisupplýsingum.

1. Öryggisatriði

Viðkomandi öryggisupplýsingar er að finna í meðfylgjandi bæklingi.

2. Tækis lýsing og innihald (mynd 1)

1. Stilling snúningsátaks
2. Hleðslumælir
3. Stilling snúningsáttar
4. Höfuðrofi
5. Hleðslurafhlaða
6. Hleðslutæki
7. Skipting milli 1. og 2. gírs
8. Losunarrofi
9. Sjálfrerðandi borpatróna
10. LED-ljós
11. Rofi fyrir LED-ljós
12. Segulmagnaður skrufuholdari
13. Lok
14. Bitahaldari
15. Leiðsluleitari

3. Notkun samkvæmt tilætlan

Hleðsluborvélín er ætluð til þess að herða og losa skrufur, einnig til þess að bora í við, málm og gerviefni.

Tækið má einungis nota eins og lýst er í notandaleiðbeiningunum. Öll önnur notkun er ekki leyfileg. Fyrir allan skaða, slys eða þessháttar sem hlýst getur af þessháttar notkun er notandi / eigandi ábyrgur fyrir en ekki framleiðandi tækisins.

Athugið, að verkfæri okkar eru ekki til þess ætluð að nota þau á verkstæðum í iðnaði, á verkstæðum handverks og þau eru ekki byggð fyrir slíka notkun. Við tökum enga ábyrgð ef verkfærið er notað á verkstæðum og í iðnaði eða svipuðum fyrirtækjum.

68

4. Tæknilegar upplýsingar

Spenna mótors	18 V d.c.
Snúningshraði	0-350 / 0-1100 min ⁻¹
Herslustilling	23 þrep
Snúningsáttarstilling	já
Stærð patrónu	1 - 10 mm
Hleðsluspenna rafhlöðu	18 V d.c.
Hleðslustraumur rafhlöðu	2,5 A
Spenna hleðslutækis	230 V ~ 50 Hz
Hljóðþrýstingur L _{PA}	75 dB
Hávaði L _{WA}	89 dB
Tíringur a _{RW}	≤ 2,5 m/s ²
Þyngd	1,9 kg

5. Fyrir notkun

Lesið þessi tilmæli vinsamlegast vel áður en að hleðsluborvélín er tekin til notkunar:

1. Hlaðið hleðslurafhlöðuna með meðfylgjandi hleðslutæki. Tóm rafhlaða er eftir um það bil eina klukkustund fullhlaðin.
2. Notið eingöngu beitta og góða bora, rétt istykki sem að eru í góðu ásigkomulagi.
3. Þegar að borað er í veggj verður að athuga vel áður en hafist er handa hvort að rafmagnsleiðslur, gasleiðslur eða vatnsleiðslur séu á þeim stað sem að bora á í.

6. Notkun**6.1 NC-hleðslurafhlaðan hlaðin (myndir 2/3)**

1. Takið hleðslurafhlöðuna (5) úr haldfangi borvélarinnar með því að draga það út á meðan að losunarrofanum (8) er haldið inni.
2. Gangið úr skugga um að spenna rafrásarinnar sem nota á sé sú sama og gefin er upp í upplýsingarskilti tækisins. Stingið rafmagnsleiðslu hleðslutækisins (6) í samband við straum.
3. Nú logar grænt LED-ljós. Rennið hleðslurafhlöðunni (5) í hleðslutækið (6). Nú ætti að loga rautt LED-ljós. Það gefur til kynna að hleðslurafhlaðan sé í hleðslu. Þegar að hleðslurafhlaðan er hlaðin eftir um það bil eina klukkustund logar grænt LED-ljós á hleðslutækinu. Hleðslurafhlaðan (5) getur hitnað á meðan að hún er hlaðin, það er eðlilegt.

Ef að hleðsla rafhlöðunnar tekst ekki, athugið þá eftirfarandi:

- hvort að spenna sé á innstungunni sem að notuð er
- hvort að snertifletir hleðslutækisins og rafhlöðunnar séu hreinir og gefi góða tengingu.

Ef að hleðsla tekst þrátt fyrir það ekki, biðjum við þig vinsamlegast að senda,

- hleðslutækið
 - og rafhlöðuna
- til þjónustuaðila.

Til þess að NC-rafhlaðan endist vel og lengi, athugið þá vel að hlaða hana vel, rétt og reglulega. Það er nauðsinlegt að hlaða rafhlöðuna þegar að vélin er farin að verða afkastaminni.

Tæmið rafhlöðuna aldrei fullkomlega. Það skemmir hana!

6.2 Herslusting (mynd 4 / staða 1)

Hleðsluborvélina er með 23 þrepa herslustingu.

Herslan fyrir vissa skrúfustærð er stillt með stillihringnum (1). Herslan er stillt til mismunandi nota og fer eftir:

- gerð og stíflleika þess efnis sem að notað er
- gerð og lengd þeirrar skrúfu sem að notað er
- átaki sem að skrúfan á síðar að halda.

Þegar að kúpling vélarinnar byrjar að smella gefur hún til kynna að herslunni sé náð sem að stillt var á.

Athugið! Stillið einungis hersluna á meðan að vélin er ekki í gangi.

6.3 Borað (mynd 4 / staða 1)

Þegar að borað er, snúðið þá herslustingunni á síðasta þrep "bora". Í borstillingunni er kúplingin óvirk og þannig mesta herslan virk.

6.4 Stilling snúningsáttar (mynd 5 / staða 3)

Með rofanum fyrir ofan höfuðrofann er hægt að skipta um snúningsátt hleðsluborvélarinnar og einnig er hægt að læsa vélinni þannig að hún sé ekki gangsett í misgripum. Rofanum er hægt að renna til hægri eða vinstri og þannig er snúningurinn réttislaus eða rangsælis stilltur. Til að koma í veg fyrir skemmdir á drífi vélarinnar má einungis skipta um snúningsátt á meðan að vélin er ekki í gangi. Ef að stillingarrofi snúningsáttar er í miðstillingu er höfuðrofi borvélarinnar læstur.

6.5 Höfuðrofi (mynd 5 / staða 4)

Með höfuðrofanum er snúningshraði vélarinnar stilltur þrepalaust. Eftir því sem að höfuðrofanum er þrýst lengra inn, hækkar snúningshraði hleðsluborvélarinnar.

6.6 Skipting milli 1. og 2. girs (mynd 6 / staða 7)

Skiptingin velur á milli þess hvort unnið er með háum eða lágum snúningshraða. Til að koma í veg fyrir skemmdir á drífi vélarinnar má einungis skipta um snúningsátt á meðan að vélin er ekki í gangi.

6.7 Hleðslumælir (mynd 7 / staða 2)

Þrýstið inn rofanum (a) við hliðina á LCD-skjánum til þess að hann sýni hleðsluástand rafhlöðunnar. LCD-skjárin sýnir hleðsluástand rafhlöðunnar í prósentum. Ef að rafhlaðan er full hlaðin sýnir skjárin hærri tölu en ef að rafhlaðan er tóm.

6.8 LED-ljós (mynd 8)

LED-ljósið (10) gerir mögulegt að lýsa upp skrúfu eða borstað ef að lýsing vinnustaðar er ekki nægilega góð. Kveikt er á LED-ljósinu með því að þrýsta á rofann fyrir ljósið (11). Með því að þrýsta aftur á rofann (11) slökkvar ljósið (10) aftur.

6.9 Skipt um íhluti (mynd 9)

Athugið! Rennið snúningsáttarstillingunni (3) ávallt í miðjustöðu á meðan að unnið er að borvélinni (til dæmis ef skipt er um íhluti; hirt er um vélina og svo framvegis).

- Borvélin er útbúin sjálfherðandi borpatrónu (9).
- Opnið borpatrónunna (9). Op borpatrónnar (a) verður að vera nægilega stórt til þess að ítölið (bor, biti eða þessháttar) passi í það.
- Velgið rétt ítöl. Stingið ítólinu eins langt og það kemst inn í op borpatrónnar (a).
- Herðið patrónunna (9) vel og gangið úr skugga um að ítölið sé vel fast.

6.10 Segulmagnaður skrúfuhaldari

(mynd 10 / staða 12)

Hægt er að geyma skrúfur á segulmagnaða skrúfuhaldaranum (12) þar sem hægt er að komast að þeim fljótt og þægilega.

6.11 Lok fjarlægt / sett á (mynd 11 / staða 13)

Snúðið lokinu (13) eins og sýnt er á mynd 11 og takið það af vélinni.

Lokið (13) er sett á vélina á sama hátt nema í öfugri röð við sundurtekningu.

Varúð!

EKKI MÁ NOTA TÆKIÐ ÁN LOKS / BITAHALDARA / LEIÐSULEITARA.

IS

6.12 Bitahaldari (mynd 12 / staða 14)

Eftir að búið er að fjarlægja lokið (13) er hægt að festa bitahaldarann (14) á hleðsluborvélina. Leggið bitahaldarann (14) að hleðsluborvélinni og festið hann með því að snúa honum réttssælis. Til þess að fjarlægja bitahaldarann verður rofanum (a) að vera þrýst inn og snúa verður húsinu (b).

6.13 Leiðsluleitari (mynd 13 / staða 15)**Varúð!**

Mæling er einungis möguleg á meðan að höfuðrofi vélarinnar er óvirkur.

**6.13.1 Samsetning**

Til að festa leiðsluleitarann (15) verður fyrst að fjarlægja lokið (13) af hleðsluborvélinni (sjá lið 6.12). Ásetning leiðsluleitara (15) fer eins fram og ásetning bitahaldara (14) eins og lýst er í lið 6.12.

6.13.2. Mikilvæg tilmæli

- Reyndu alls ekki að breyta eða stilla rafmagnshluta leiðsluleitarans (15) því annars er ekki hægt á ábyrgjast að hann virki rétt.
- Athugið vinsamlegast hámarks næmisfjarlægð og það efni sem leitað er að.
- Athugið að hlaða hleðslurafhlöðuna (5) reglulega því annars geta mæliniðurstöður leiðsluleitara verið rangar!
- Stórir hlutir úr málm, fletir með málm eða málmtegingum, hlaðnir fletir og rafmagnstæki í notkun sem innihalda mótora eða breyta, geta haft neikvæð áhrif á mælingu.

6.13.3 Kveikt á:

Snúðu stillihjólinu (b) í áttina að „MAX“.

6.13.4 Slökkt á:

Snúðu stillihjólinu (b) í áttina „MIN“, þar til að stilling er fundin.

6.13.5 Stilling næmleika:

Snúðu stillihjólinu (b) eftir að búið er að kveikja á tækinu í áttina að „MAX“, þar til að réttari stillingu er náð. Athugið stillinguna á rafmagnsleiðslu sem sjáanleg er með því að láta bor vélarinnar nálgast leiðsluna þar til að LED-ljósíð (a) logar. Nú er hægt að stilla inn réttu næmnina.

6.13.6 Rafmagnsleiðsla staðsett:

Haldið oddi borsins með rétt stilltri næmni að þeim fleti sem að leita á í. Ef rafmagnsleiðsla undir spennu er undir yfirboðinu og innan hámarks mælfjarlægðar, logar LED-ljósíð (a).

Hægt er að mæla á yfirborði flatar og einnig í gegnum borgöt (sjá myndir 14/15)**6.14 Skrúfað**

Notið helst skrúfur með sjálfsmiðjustjórnun (til dæmis fyrir skrúfutoppa eða stjórnskrúfur), sem að stuðla að meira öryggi við vinnu. Athugið vel að ístykki vélarinnar sé það rétta og að það passi vel í skrúfuhausinn. Stillið hersluna, eins og lýst er í notandaleiðbeiningunum eftir stærð skrúfu.

7. Hreinsun, viðhald og pöntun á varahlutum

Áður en tækið er hreinsað skal taka það úr sambandi.

7.1 Hreinsun

- Haldið öryggisbúnaði, loftopum og mótorklíffinni eins rykfrium og lausum við óhreinindi og kostur er. Þurrkið af tækinu með hreinum klút eða blásið af því með þrýstilofti við lágan þrýsting.
- Mælt er með því að tækið sé hreinsað eftir hverja notkun.
- Hreinsið tækið reglulega með rökum klút og dálítilli sápu. Notið ekki hreinsi- eða leysiefni þar sem þau geta skemmt plasthluta tækisins. Gætið þess að vatn berist ekki inn í tækið.

7.2 Viðhald

- Í tækinu eru ekki fleiri hlutir sem þarfnast viðhalds.

7.3 Pöntun varahluta

Þegar varahlutir eru pantaðir þarf eftirfarandi að koma fram:

- Tegund tækis
 - Vörunúmer tækis
 - Auðkennisnúmer tækis
 - Númer varahlutarins sem á að panta
- Nýjustu upplýsingar um verð og fleira er að finna á www.isc-gmbh.info

8. Förgun og endurnýting

Tækið er í umbúðum til að koma í veg fyrir að það verði fyrir hnjaski við flutninga. Umbúðirnar eru úr endurvinnanlegu efni og því má endurnýta þær. Tækið og fylgihlutir þess eru úr mismunandi efni, t.d. málmí og plasti. Fara skal með gallaða hluti á viðeigandi söfnunarstaði. Leitið upplýsinga hjá söluaðila eða stofnunum á hverjum stað!



Konformitätserklärung

ISC-GmbH · Eschenstraße 6 · D-94405 Landau/Isar

- Ⓒ erklårt folgende Konformität gemäß EU-Richtlinie und Normen für Artikel
- Ⓓ declares conformity with the EU Directive and standards marked below for the article
- Ⓔ déclare la conformité suivante selon la directive CE et les normes concernant l'article
- Ⓚ verklaart de volgende conformiteit in overeenstemming met de EU-richtlijn en normen voor het artikel
- Ⓛ declara la siguiente conformidad a tenor de la directiva y normas de la UE para el artículo
- Ⓜ declara a seguinte conformidade de acordo com a directiva CE e normas para o artigo
- Ⓝ förklarar följande överensstämmelse enl. EU-direktiv och standarder för artikeln
- Ⓞ ilmoittaa seuraavaa Euroopan unionin direktiivien ja normien mukaista yhdenmukaisuutta tuotteelle
- Ⓟ erklærer herved følgende samsvar med EU-direktiv og standarder for artikkelen
- Ⓠ заявляет о соответствии товара
- Ⓡ следующим директивам и нормам ЕС
- Ⓢ izjavljuje sljedeću uskladenost s odredbama i normama EU za artikl.
- Ⓣ declarã urmãtoarea conformitate cu linia directoare CE și normele valabile pentru articolul.
- Ⓤ őrін le iglti olarak AB Yönetmelikleri ve Normları gereğince aşağıdaki uygunsuluk açıklarına masını sunar.
- Ⓥ δηλώνει την ακόλουθη συμφωνία σύμφωνα με την Οδηγία ΕΕ και τα πρότυπα για το προϊόν

- Ⓒ dichiara la seguente conformità secondo la direttiva UE e le norme per l'articolo
- Ⓓ attesterer følgende overensstemmelse i henhold til EU-direktiv og standarder for produkt
- Ⓔ prohlašuje následující shodu podle směrnice EU a norm pro výrobek.
- Ⓚ a következő konformitást jelenti ki a termékerekre vonatkozó EU-irányvonalak és normák szerint
- Ⓛ pojasnjuje sledečo skladnost po smernici EU in normah za artikel.
- Ⓜ deklaruje zgodnosć wymienioonego poniżej artykułu z następującymi normami na podstawie dyrektywy WE.
- Ⓝ vydáva nasledujúce prehlásenie o zhode podľa smernice EU a noriem pre výrobok.
- Ⓞ декларира следното съответствие съгласно директивите и нормите на ЕС за продукта.
- Ⓟ заявляє про відповідність згідно з Директивою ЄС та стандартами, чинними для даного товару
- Ⓠ deklareerib vastavuse järgnevale EL direktiivi dele ja normidele
- Ⓡ deklaruoja atitiktį pagal ES direktyvas ir normas
- Ⓢ straiipsniui
- Ⓣ izjavljuje sledeći konformitet u skladu s odredbom EZ i normama za artikl
- Ⓤ Atbilstības sertifikāts apliecina zemāk minēto preču atbilstību ES direktīvam un standartiem
- Ⓥ Samræmleifirýsing staðfestir eftirfarandi samræmi samkvæmt reglum Evrópubandalagsins og stöðlum fyrir vörur

Akkuschrauber PRO-AS 18 / Ladegerät LG-PRO-AS 18

- | | |
|--|---|
| <input checked="" type="checkbox"/> 98/37/EG | <input type="checkbox"/> 87/404/EWG |
| <input checked="" type="checkbox"/> 2006/95/EG | <input type="checkbox"/> R&TTED 1999/5/EG |
| <input type="checkbox"/> 97/23/EG | <input type="checkbox"/> 2000/14/EG: |
| <input checked="" type="checkbox"/> 89/336/EWG_93/68/EEC | <input type="checkbox"/> 95/54/EG: |
| <input type="checkbox"/> 90/396/EWG | <input type="checkbox"/> 97/68/EG: |
| <input type="checkbox"/> 89/686/EWG | |

EN 60745-1; EN 60745-2-1; EN 60745-2-2; EN 55014-1; EN 55014-2; EN 61000-3-2; EN 61000-3-3; EN 60335-2-29; EN 60335-1; EN 50366

Landau/Isar, den 31.07.2007

Weichselgartner
General-Manager

Mayr
Product-Management

Art.-Nr.: 45.132.50 I.-Nr.: 01016 Archivierung: 4513250-24-4155050-06
Subject to change without notice



☞ Nur für EU-Länder

Werfen Sie Elektrowerkzeuge nicht in den Hausmüll!

Gemäß europäischer Richtlinie 2002/96/EG über Elektro- und Elektronik-Altgeräte und Umsetzung in nationales Recht müssen verbrauchte Elektrowerkzeuge getrennt gesammelt werden und einer umweltgerechten Wiederverwertung zugeführt werden.

Recycling-Alternative zur Rücksendeaufforderung:

Der Eigentümer des Elektrogerätes ist alternativ anstelle Rücksendung zur Mitwirkung bei der sachgerechten Verwertung im Falle der Eigentumsaufgabe verpflichtet. Das Altgerät kann hierfür auch einer Rücknahmestelle überlassen werden, die eine Beseitigung im Sinne der nationalen Kreislaufwirtschafts- und Abfallgesetzes durchführt. Nicht betroffen sind den Altgeräten beigelegte Zubehörteile und Hilfsmittel ohne Elektrobestandteile.

☞ For EU countries only

Never place any electric tools in your household refuse.

To comply with European Directive 2002/96/EC concerning old electric and electronic equipment and its implementation in national laws, old electric tools have to be separated from other waste and disposed of in an environment-friendly fashion, e.g. by taking to a recycling depot.

Recycling alternative to the demand to return electrical devices:

As an alternative to returning the electrical device, the owner is obliged to cooperate in ensuring that the device is properly recycled if ownership is relinquished. This can also be done by handing over the used device to a returns center, which will dispose of it in accordance with national commercial and industrial waste management legislation. This does not apply to the accessories and auxiliary equipment without any electrical components which are included with the used device.

☞ Uniquement pour les pays de l'Union Européenne

Ne jetez pas les outils électriques dans les ordures ménagères.

Selon la norme européenne 2002/96/CE relative aux appareils électriques et systèmes électroniques usés et selon son application dans le droit national, les outils électriques usés doivent être récoltés à part et apportés à un recyclage respectueux de l'environnement.

Possibilité de recyclage en alternative à la demande de renvoi :

Le propriétaire de l'appareil électrique est obligé, en guise d'alternative à un envoi en retour, à contribuer à un recyclage effectué dans les règles de l'art en cas de cessation de la propriété. L'ancien appareil peut être remis à un point de collecte dans ce but. Cet organisme devra l'éliminer dans le sens de la Loi sur le cycle des matières et les déchets. Ne sont pas concernés les accessoires et ressources fournis sans composants électroniques.

㉔ Solo per paesi membri dell'UE

Non gettate gli utensili elettrici nei rifiuti domestici.

Secondo la Direttiva europea 2002/96/CE sui rifiuti di apparecchiature elettriche ed elettroniche e l'applicazione nel diritto nazionale gli elettrodomestici usati devono venire raccolti separatamente e smaltiti in modo ecologico.

Alternativa di riciclaggio alla richiesta di restituzione

Il proprietario dell'apparecchio elettrico è tenuto in alternativa, invece della restituzione, a collaborare in modo che lo smaltimento venga eseguito correttamente in caso ceda l'apparecchio. L'apparecchio vecchio può anche venire consegnato ad un centro di raccolta che provvede poi allo smaltimento secondo le norme nazionali sul riciclaggio e sui rifiuti. Non ne sono interessati gli accessori e i mezzi ausiliari senza elementi elettrici forniti insieme ai vecchi apparecchi.

㉕ Sólo para países miembros de la UE

No tire herramientas eléctricas en la basura casera.

Según la directiva europea 2002/96/CE sobre aparatos usados electrónicos y eléctricos y su aplicación en el derecho nacional, dichos aparatos deberán recogerse por separado y eliminarse de modo ecológico para facilitar su posterior reciclaje.

Alternativa de reciclaje en caso de devolución:

El propietario del aparato eléctrico, en caso de no optar por su devolución, está obligado a reciclar adecuadamente dicho aparato eléctrico. Para ello, también se puede entregar el aparato usado a un centro de reciclaje que trate la eliminación de residuos respetando la legislación nacional sobre residuos y su reciclaje. Esto no afecta a los medios auxiliares ni a los accesorios sin componentes eléctricos que acompañan a los aparatos usados.

㉖ Gælder kun EU-lande

Smid ikke el-værktøj ud som almindeligt husholdningsaffald.

I henhold til EF-direktiv 2002/96 om elektroaffald og dets omsættelse til national lovgivning skal brugt el-værktøj indsamles adskilt og indleveres på genbrugsstation.

Recycling-alternativ til tilbagesendelse af brugt vare:

Ejeren af det elektroniske apparat er forpligtet til – som et alternativ i stedet for tilbagesendelse – at medvirke til, at relevante dele af apparatet genanvendes ifølge miljøforskrifterne i tilfælde af overdragelse af ejerskab til tredjemand. Det brugte apparat kan også overdrages til et deponeringssted, som vil varetage bortskaffelsen af apparatets dele i overensstemmelse med nationale bestemmelser vedrørende skrotning og genbrug. Ikke omfattet heraf er tilbehørsdele og hjælpemidler, som ikke indeholder elektroniske komponenter.

㉗ Endast för EU-länder

Kasta inte elverktyg i hushållssoporna.

Enligt det europeiska direktivet 2002/96/EG om avfall som utgörs av eller innehåller elektriska eller elektroniska produkter och dess tillämpning i den nationella lagstiftningen, måste förbrukade elverktyg källsorteras och lämnas

Återvinnings-alternativ till begäran om återsändning:

Som ett alternativ till återsändning är ägaren av utrustningen skyldig att bidra till ändamålsenlig avfallshantering för det fall att utrustningen ska skrotas. Efter att den förbrukade utrustningen har lämnats in till en avfallsstation kan den omhändertas i enlighet med gällande nationella lagstiftning om återvinning och avfallshantering. Detta gäller inte för tillbehörsdelar och hjälpmedel utan elektriska komponenter vars syfte har varit att komplettera den förbrukade utrustningen.

④ Koskee ainoastaan EU-jäsenmaita

Älä heitä sähkötyökaluja kotitalousjätteisiin.

Sähkökäyttöisiä ja elektronisia vanhoja laitteita koskevan Euroopan direktiivin 2002/96/EY mukaan, joka on sisällytetty kansallisiin lakeihin, tulee loppuun käytetyt sähkökäyttöiset työkalut kerätä erikseen ja toimittaa ympäristöystävälliseen kierrätykseen uusiokäyttöä varten.

Kierrätys vaihtoehtona takaisinlähettämislle:

Sähkölaitteen omistajan velvollisuus on takaisinlähettämisen vaihtoehtona avustaa laitteen asianmukaisesti hävittämistä kierrätyksen kautta, kun laite poistetaan käytöstä. Laitteen voi toimittaa myös kierrätyspisteeseen, joka suorittaa laitteen hävittämisen paikallisten kierrätys- ja jätteenpoistomäärien mukaisesti hyödyntäen käyttökelpoiset raaka-aineet. Tämä ei koske käytöstä poistettaviin laitteisiin kuuluvia lisävarusteita tai apulaitteita, joissa ei ole sähköosia.

⑤ Pouze pro členské země EU

Nedávejte elektrické nářadí do domácího odpadu.

Podle Evropské směrnice 2002/96/EG o starých elektrických a elektronických přístrojích (WEEE) a podle národního práva musí být použité elektrické nářadí odděleně skladováno a odevzdáno k ekologické recyklaci.

Alternativa recyklace k zaslání zpět:

Vlastník elektrického přístroje je alternativně namísto zaslání zpět povinen ke spolupráci při odborné recyklaci v případě, že se rozhodne přístroj zlikvidovat. Starý přístroj může být v tomto případě také odevzdán do sběrný, která provede likvidaci ve smyslu národního zákona o hospodářském koloběhu a zákona o odpadech. Toto neplatí pro ke starým přístrojům přiložené části příslušenství a pomocné prostředky bez elektrických součástí.

⑥ Samo za dežele članice EU:

Ne mečite električnega orodja med hišne odpadke.

V skladu z evropsko smernico 2002/96/EG o starih električnih in elektronskih aparatih in uporabo državnih zakonov je potrebno električna orodja zbirati ločeno in odstranjevati v namen reciklaže v skla du s predpisi o varovanju okolja.

Reciklažna alternativa za poziv za vračanje:

Lastnik električnega aparata je namesto vračanja aparata dolžan sodelovati pri pravilnem recikliranju v primeru odpovedi lastništva aparata. Stari aparat se lahko v ta namen preda tudi na prevzemnem mestu, katero izvaja odstranjevanje v smislu državnega zakona o ravnanju z odpadki. To se ne nanaša na stari aparatom priloženih delov pribora in pripomočkov brez električnih sestavnih delov.

⑦ Samo za zemlje Europske zajednice

Elektroalate ne bacajte u kućno smeće.

U skladu s europskom odredbom 2002/96/EG o starim električnim i elektroničkim uredjajima i njezinom primjenom u okviru državnog prava, istrošeni elektroalati moraju se odvojeno sakupiti i zbrinuti na ekološki način u svrhu recikliranja.

Alternativa s recikliranjem u odnosu na zahtjev za povrat uredjaja:

Vlasnik elektrouredjaja alternativno je obvezan da umjesto povrata robe u slučaju odricanja vlasništva sudjeluje u stručnom zbrinjavanju elektrouredjaja. Stari uredjaj može se u tu svrhu prepustiti i stanciji za preuzimanje rabljenih uredjaja koja će provesti uklanjanje u smislu državnog zakona o recikliranju i otpadu. Zakonom nisu obuhvaćeni dijelovi pribora ugrađeni u stare uredjaje i pomoćni materijali bez električnih elemenata.

☞ Sadece AB Ülkeleri İçin Geçerlidir

Elektrikli cihazları çöpe atmayınız.

Elektrikli ve elektronik aletler ile ilgili 2002/96/AB nolu Avrupa Yönetmeliğince ve ilgili yönetmeliğin ulusal normalara uyarlanması sonucunda kullanılan elektrikli aletler ayrıştırılmış olarak toplanacak ve çevreye zarar vermeyecek şekilde geri kazanım sistemlerine teslim edilecektir.

Kullanılmış Cihazların İadesi Yerine Uygulanacak Geri Dönüşüm Alternatifi:

Kullanılmış elektrikli alet ve cihaz sahipleri bu eşyalarını iade etme yerine alternatif olarak, yönetmeliklere uygun olarak çalışan geri dönüşüm merkezlerine vermekle yükümlüdür. Bunun için kullanılan cihaz, ulusal dönüşüm ekonomisi ve atık kanununa göre atıkların arıtılmasını sağlayan kullanılan cihaz teslim alma yerine teslim edilecektir. Kullanılmış alet ve cihazlara eklenen ve elektrikli sistemi bulunmayan aksesuar ile yardımcı malzemeler bu düzenlemeden muaf tutulur.

☞ Tikai ES valstim

Neizmetiet elektroierices sadzives atkritumos!

Saskaņā ar Eiropas direktīvu 2002/96/EK par nolietotajām elektriskajām un elektroniskajām ierīcēm un tās transponēšanu nacionālajā likumdošanā nolietotās elektroierices ir jāsavāc atsevišķi un jānodod atkārtotai izmantošanai atbilstoši apkārtējās vides prasībām.

Otrreizējā izmantošana kā alternatīva atpakaļnosūtīšanas prasībai:

Tā vietā, lai nosūtītu atpakaļ nolietoto elektroierici, tās īpašniekam kā alternatīva ir uzlikts pienākums sadarboties pienācīgas izmantošanas ietvaros īpašuma tiesību nodošanas gadījumā. Nolietoto ierīci šajā gadījumā var nodot arī atpakaļpieņemšanas uzņēmumā, kas veic tās likvidēšanu atbilstoši nacionālajam likumam par cirkulācijas saimniecību un atkritumiem. Tas neattiecas uz nolietotajām ierīcēm pievienoto piederumu detaļām un paļģidzēķļēm bez elektriskajām sastāvdaļām.

☞ Csak EU-országok

Ne dobja az elektromos szerszámokat a házi hulladék közé.

A villamos készülékekkel és elektromos-öregkészülékekkel kapcsolatos 2002/96/EG-i európai irányvonalaknak valamint ezeknek a nemzeti jogban történő realizálásának megfelelően az elhasznált villamos szerszámokat külön kell gyűjteni és egy környezetbaráti újraértékesítéshez juttatni.

Újrahasznosítás-alternatíva a visszaküldési felhíváshoz:

Az elektromos készülék tulajdonosa kötelezve van, a tulajdon feladása esetében, a visszaküldés helyett alternatív egy szakszerű értékesítésre. Ehhez az öreg készüléket egy visszavevő helynek lehet átengedni, amely a nemzetközi iparkörnyomat és hulladéktörvény értelmében elvégzi a megsemmisítést. Ez nem érinti az öreg készülékekhez mellékelte villamosalkatrészek nélküli tartozékrészeket és segítőeszközöket.

☞ Kun for EU-land

kke kast elektroverktøy i husholdningsavfallet!

I henhold til EU-direktiv 2002/96/EF om utbrukt elektro- og elektronisk utstyr og gjennomføring i nasjonal lovgivning må utbrukt elektroverktøy samles inn separat og tilføres miljøvennlig gjenvinning.

Recycling-alternativ til oppfordring om returnering:

Eieren av elektroutstyret er alternativt forpliktet til å være med og sørge for at utstyret blir tilført en fors-kriftsmessig gjenvinning i stedet for returnering, når vedkommende vil kvitte seg med det. Det gamle utstyret kan i denne forbindelse også leveres til et returdeponi, som gjennomfører en destruksjon i sams-var med gjeldende nasjonale lover om resirkulering og avfall. De tilbehørsdeler og hjelpemidler uten elektobestanddeler som fulgte med utstyret, berøres ikke av dette.

④ Sérstök skilyrði fyrir lönd Evrópubandalagsins:

Kastið ekki notuðum rafmagnstækjum í vanalega ruslatunnu.

Samkvæmt reglugerð fyrir Evrópu 2002/96 um gömul rafmangstæki og samkvæmt breytingum í lagasetningu hvefrrar þjóðar sambandsins verður að safna raftækjum aðskilið og koma þeim í sérstaka endurvinnslu í þágu umhverfisverndar.

Í staðinn fyrir að senda tækin til baka er eigandi þeirra hvattur til að vinna að því að rétt endurvinnsla eigi sér stað þegar hann afsalar sér tækinu sem eigandi. Það er mögulegt að afhenda tækið til sérstakrar söfnunarstofnunar, sem sér um endurvinnslu tækisins samkvæmt lögum hinna ýmsu þjóða um endurvinnslu og sorp. Þetta á samt ekki við um viðbótarhluti, sem innihalda ekki rafmagnshluta.

Der Nachdruck oder sonstige Vervielfältigung von Dokumentation und Begleitpapieren der Produkte, auch auszugsweise ist nur mit ausdrücklicher Zustimmung der ISC GmbH zulässig.

The reprinting or reproduction by any other means, in whole or in part, of documentation and papers accompanying products is permitted only with the express consent of ISC GmbH.

La réimpression ou une autre reproduction de la documentation et des documents d'accompagnement des produits, même incomplète, n'est autorisée qu'avec l'agrément exprès de l'entreprise ISC GmbH.

La ristampa o l'ulteriore riproduzione, anche parziale, della documentazione o dei documenti d'accompagnamento dei prodotti è consentita solo con l'esplicita autorizzazione da parte della ISC GmbH.

La reimpresión o cualquier otra reproducción de documentos e información adjunta a productos, incluida cualquier copia, sólo se permite con la autorización expresa de ISC GmbH.

Eftertryk eller anden form for mangfoldiggørelse af skriftligt materiale, ledsagepapirer indbefattet, som omhandler produkter, er kun tilladt efter udtrykkelig tilladelse fra ISC GmbH.

Eftertryck eller annan duplicering av dokumentation och medföljande underlag för produkter, även utdrag, är endast tillåtet med uttryckligt tillstånd från ISC GmbH.

Tuotteiden dokumentaatioiden ja muiden mukaanliitettyjen asiakirjojen vain osittainkin kopiointi tai muunlainen monistaminen on sallittu ainoastaan ISC GmbH:n nimenomaisella luvalla.

Dotisk nebo jiné rozmnožování dokumentace a průvodních dokumentů výrobků, také pouze výřatků, je přípustné výhradně se souhlasem firmy ISC GmbH.

Ponatis ali druge vrste razmnoževanje dokumentacije in spremljajočih dokumentov proizvodov proizvajalca, tudi v izvečkih, je dovoljeno samo z izrecnim soglasjem firme ISC GmbH.

Naknadno tiskanje ili slična umnožavanja dokumentacije i pratećih papira ovih proizvoda, čak i djelomično kopiranje, moguće je samo uz izričito dopuštenje tvrtke ISC GmbH.

Ürünlerin dokümantasyon ve evraklarının kimsen olsa dahi kopyalanması veya başka şekilde çoğaltılması, yalnızca ISC GmbH firmasının özel onayı alınmak şartıyla serbesttir.

Ražojuma dokumentācijas un pavaddokumentu pārdrūkšana vai citāda izplatšana, arī fragmentāri ir atļauta tikai ar skaidru ISC GmbH piekrišanu.

Az termékek dokumentációjának és kísérő okmányainak az utánnomása és sokszorosítása, kivonatossal is csak az ISC GmbH kifejezett beleegyezésével engedélyezett.

Gjentrykk eller annen mangfoldiggjøring av dokumentasjon og ledsagende papirer til produktene, også i utdrag, er bare tillatt når ISC GmbH har gitt sitt uttrykkelige samtykke til dette.

Eftirprentun eða önnur fjölprentun fylgiskjala og leiðarvísar vörunnar, líka í úrdrætti, er ekki leyfileg nema greinilegt samþykki frá ISC GmbH komi til.

- Ⓔ Technische Änderungen vorbehalten
- Ⓕ Technical changes subject to change
- Ⓖ Sous réserve de modifications
- Ⓗ Con riserva di apportare modifiche tecniche
- Ⓙ Salvo modificaciones técnicas
- Ⓚ Der tages forbehold for tekniske ændringer
- Ⓛ Förbehåll för tekniska förändringar
- Ⓜ Oikeus teknisiin muutoksiin pidätetään
- Ⓝ Technické změny vyhrazeny
- Ⓟ Tehnične spremembe pridržane.
- Ⓠ Zadržavamo pravo na tehnične izmjene.
- Ⓡ Teknik değişiklikler olabılır
- Ⓢ Paturētas tiesības veikt tehniskas izmaiņas
- Ⓣ Technikai változások jogát fenntartva
- Ⓤ Med forbehold om tekniske endringer
- Ⓡ Pað er áskilið að tæknilegar breytingar séu leyfilegar.

GUARANTEE CERTIFICATE

Dear Customer,

All of our products undergo strict quality checks to ensure that they reach you in perfect condition. In the unlikely event that your device develops a fault, please contact our service department at the address shown on this guarantee card. Of course, if you would prefer to call us then we are also happy to offer our assistance under the service number printed below. Please note the following terms under which guarantee claims can be made:

1. These guarantee terms cover additional guarantee rights and do not affect your statutory warranty rights. We do not charge you for this guarantee.
2. Our guarantee only covers problems caused by material or manufacturing defects, and it is restricted to the rectification of these defects or replacement of the device. Please note that our devices have not been designed for use in commercial, trade or industrial applications. Consequently, the guarantee is invalidated if the equipment is used in commercial, trade or industrial applications or for other equivalent activities. The following are also excluded from our guarantee: compensation for transport damage, damage caused by failure to comply with the installation/assembly instructions or damage caused by unprofessional installation, failure to comply with the operating instructions (e.g. connection to the wrong mains voltage or current type), misuse or inappropriate use (such as overloading of the device or use of non-approved tools or accessories), failure to comply with the maintenance and safety regulations, ingress of foreign bodies into the device (e.g. sand, stones or dust), effects of force or external influences (e.g. damage caused by the device being dropped) and normal wear resulting from proper operation of the device.

The guarantee is rendered null and void if any attempt is made to tamper with the device.
3. The guarantee is valid for a period of 5 years starting from the purchase date of the device. Guarantee claims should be submitted before the end of the guarantee period within two weeks of the defect being noticed. No guarantee claims will be accepted after the end of the guarantee period. The original guarantee period remains applicable to the device even if repairs are carried out or parts are replaced. In such cases, the work performed or parts fitted will not result in an extension of the guarantee period, and no new guarantee will become active for the work performed or parts fitted. This also applies when an on-site service is used.
4. In order to assert your guarantee claim, please send your defective device postage-free to the address shown below. Please enclose either the original or a copy of your sales receipt or another dated proof of purchase. Please keep your sales receipt in a safe place, as it is your proof of purchase. It would help us if you could describe the nature of the problem in as much detail as possible. If the defect is covered by our guarantee then your device will either be repaired immediately and returned to you, or we will send you a new device.

Of course, we are also happy offer a chargeable repair service for any defects which are not covered by the scope of this guarantee or for units which are no longer covered. To take advantage of this service, please send the device to our service address.

BULLETIN DE GARANTIE

Chère Cliente, Cher Client,

Nos produits sont soumis à un contrôle de qualité très strict. Si cet appareil devait toutefois ne pas fonctionner impeccablement, nous en serions désolés. Dans un tel cas, nous vous prions de bien vouloir prendre contact avec notre service après-vente à l'adresse indiquée sur le bulletin de garantie. Nous restons également volontiers à votre disposition au numéro de téléphone de service indiqué plus bas. Pour faire valoir une demande de garantie, ce qui suit est valable :

1. Les conditions de garantie régissent les prestations de garantie supplémentaires. Vos droits de garantie légaux ne sont en rien altérés par la garantie présente. Notre prestation de garantie est gratuite.
2. La prestation de garantie s'applique exclusivement aux défauts occasionnés par des vices de fabrication ou de matériau et est limitée à l'élimination de ces défauts ou encore au remplacement de l'appareil. Veillez au fait que nos appareils, conformément à leur affectation, n'ont pas été construits pour être utilisés dans un environnement professionnel, industriel ou artisanal. Un contrat de garantie ne peut avoir lieu dès lors que l'appareil est utilisé à des activités dans des entreprises professionnelles, artisanales ou industrielles ou toute autre activité du même genre. Sont également exclus de notre garantie : les prestations de substitution de dommages dus aux transports, les dommages occasionnés par le non-respect des instructions de montage ou en raison d'une installation non conforme, du non-respect du mode d'emploi (comme par exemple le raccordement à une mauvaise tension réseau ou à un mauvais type de courant), les applications abusives ou non conformes (comme par exemple une surcharge de l'appareil ou encore l'emploi d'accessoires non homologués), le non-respect des prescriptions de maintenance et de sécurité, l'infiltration de corps étrangers dans l'appareil (comme par exemple du sable, des pierres ou de la poussière), l'emploi de la force ou l'influence extérieure (comme par exemple les dommages dus à une chute), ainsi que l'usure normale conforme à l'utilisation.

Le droit à la garantie disparaît dès lors que des interventions ont lieu sur l'appareil.

3. Le délai de garantie s'élève à 5 ans et commence à la date de l'achat de l'appareil. Les demandes de garanties doivent être présentées avant écoulement du délai de garantie, dans les deux semaines suivant le moment auquel le défaut a été reconnu. Toute reconnaissance de demande de garantie après écoulement du délai de garantie est exclue. La réparation ou l'échange de l'appareil n'entraîne nullement une prolongation de la durée de garantie. Elle ne fait pas non plus commencer un nouveau délai de garantie, en raison de cette prestation, pour l'appareil ou pour toute autre pièce de rechange intégrée. Ceci est également valable lorsqu'un service après-vente sur place a été consulté.
4. Pour faire reconnaître votre demande de garantie, veuillez nous envoyer l'appareil défectueux franco de port à l'adresse indiquée ci-dessous. Ajoutez à l'envoi l'original du bon d'achat ou de tout autre preuve de l'achat datée. Veuillez donc toujours bien conserver le bon d'achat en guise de preuve ! Décrivez la raison de la réclamation le plus précisément possible. Si le défaut de l'appareil est compris dans notre prestation de garantie, nous vous retournerons sans délai un appareil réparé ou encore un nouveau.

Bien entendu, nous sommes prêts également à réparer les appareils défectueux contre remboursement des frais, dès lors que l'appareil n'est plus ou pas garanti. Pour ce faire, veuillez envoyer l'appareil à notre adresse de service après-vente.

IT CERTIFICATO DI GARANZIA

Gentili clienti,

i nostri prodotti sono soggetti ad un rigido controllo di qualità. Se l'apparecchio non dovesse tuttavia funzionare correttamente, ci scusiamo e vi preghiamo di rivolgervi al nostro servizio di assistenza clienti all'indirizzo indicato in questa scheda di garanzia. Siamo a vostra disposizione anche telefonicamente al numero del servizio assistenza sotto indicato. Per la rivendicazione dei diritti di garanzia vale quanto segue:

1. Queste condizioni di garanzia regolano ulteriori prestazioni di garanzia. La presente garanzia non tocca i vostri diritti al ricorso di garanzia previsti dalla legge. Le nostre prestazioni di garanzia sono per voi gratuite.
2. La prestazione di garanzia riguarda esclusivamente le anomalie riconducibili a difetti del materiale o di produzione ed è limitata all'eliminazione di queste anomalie o alla sostituzione dell'apparecchio. Tenete presente che i nostri apparecchi non sono stati costruiti per l'impiego professionale, artigianale o industriale. Un contratto di garanzia non viene concluso quando l'apparecchio viene usato in imprese commerciali, artigianali o industriali, o con attività equivalenti. Dalla nostra garanzia sono escluse inoltre le prestazioni di risarcimento per danni dovuti al trasporto o danni causati dalla mancata osservanza delle istruzioni per il montaggio o per installazione non corretta, dalla mancata osservanza delle istruzioni per l'uso (come per es. collegamento a tensione di rete o tipo di corrente non corretto), dall'uso improprio o illecito (come per es. sovraccarico dell'apparecchio o utilizzo di utensili o accessori non consentiti), dalla mancata osservanza delle norme di sicurezza e di manutenzione, dalla penetrazione di corpi estranei nell'apparecchio (come per es. sabbia, pietre o polvere), dall'impiego della forza o dall'influsso esterno (come per es. danni dovuti a caduta) e dall'usura normale e dovuta all'impiego.

Il diritti di garanzia decadono quando sono già effettuati interventi sull'apparecchio.
3. Il periodo di garanzia è 5 anni e inizia alla data d'acquisto dell'apparecchio. I diritti di garanzia devono essere fatti valere prima della scadenza del periodo di garanzia, entro due settimane dopo avere accertato il difetto. È esclusa la rivendicazione di diritti di garanzia dopo la scadenza del relativo periodo. La riparazione o la sostituzione dell'apparecchio non comporta una proroga del periodo di garanzia e con questa prestazione per l'apparecchio o per pezzi di ricambio eventualmente installati non inizia un nuovo periodo di garanzia. Questo vale anche nel caso si ricorra ad un servizio sul posto.
4. Per la rivendicazione dei vostri diritti di garanzia inviate l'apparecchio difettoso franco di porto all'indirizzo sotto indicato. Allegate lo scontrino di cassa in originale o un'altra prova d'acquisto che riporti la data. Conservate bene perciò lo scontrino di cassa come prova! Indicate il motivo di reclamo nel modo più dettagliato possibile. Se il difetto dell'apparecchio rientra nella nostra prestazione di garanzia, ricevete l'apparecchio riparato o un apparecchio nuovo a stretto giro di posta.

Naturalmente effettuiamo a pagamento anche riparazioni sull'apparecchio che non rientrano o non rientrano più nella garanzia. A tale scopo inviate l'apparecchio all'indirizzo del servizio assistenza.

CERTIFICADO DE GARANTÍA

Estimado cliente:

Nuestros productos están sometidos a un estricto control de calidad. No obstante, lamentaríamos que este aparato dejara de funcionar correctamente, en tal caso, le rogamos que se dirija a nuestro servicio de atención al cliente en la dirección indicada en la parte inferior de la presente tarjeta de garantía. Con mucho gusto le atenderemos también telefónicamente en el número de servicio indicado a continuación. Para hacer válido el derecho de garantía, proceda de la siguiente forma:

1. Estas condiciones de garantía regulan prestaciones de la garantía adicionales. Sus derechos legales a prestación de garantía no se ven afectados por la presente garantía. Nuestra prestación de garantía es gratuita para usted.
2. La prestación de garantía se extiende exclusivamente a defectos ocasionados por fallos de material o de producción y está limitada a la reparación de los mismos o al cambio del aparato. Tenga en consideración que nuestro aparato no está indicado para un uso comercial, en taller o industrial. Por lo tanto, no procederá un contrato de garantía cuando se utilice el aparato en zonas industriales, comerciales o talleres, así como actividades similares. De nuestra garantía se excluye cualquier otro tipo de prestación adicional por daños ocasionados por el transporte, daños ocasionados por la no observancia de las instrucciones de montaje o por una instalación no profesional, no observancia de las instrucciones de uso (como, p. ej., conexión a una tensión de red o corriente no indicada), aplicaciones impropias o indebidas (como, p. ej., sobrecarga del aparato o uso de herramientas o accesorios no homologados), no observancia de las disposiciones de mantenimiento y seguridad, introducción de cuerpos extraños en el aparato (como, p. ej., arena, piedras o polvo), uso violento o influencias externa (como, p. ej., daños por caídas), así como por el desgaste habitual por el uso.

El derecho a garantía pierde su validez cuando ya se hayan realizado intervenciones en el aparato.

3. El período de garantía es de 5 años y comienza en la fecha de la compra del aparato. El derecho de garantía debe hacerse válido, antes de finalizado el plazo de garantía, dentro de un periodo de dos semanas a la vez detectado el defecto. El derecho de garantía vence una vez transcurrido el plazo de garantía. La reparación o cambio del aparato no conllevará ni una prolongación del plazo de garantía ni un nuevo plazo de garantía ni para el aparato ni para las piezas de repuesto montadas. Esto también se aplica en el caso de un servicio *in situ*.
4. Para hacer efectivo su derecho a garantía, envíe gratuitamente el aparato defectuoso a la dirección indicada a continuación. Adjunte el original del ticket de compra u otro tipo de comprobante de compra con fecha. ¡A tal efecto, guarde en lugar seguro el ticket de compra como comprobante! Describa con la mayor precisión posible el motivo de la reclamación. Si nuestra prestación de garantía incluye el defecto aparecido en el aparato, recibirá de inmediato un aparato reparado o nuevo de vuelta.

Naturalmente, también solucionaremos los defectos del aparato que no se encuentren comprendidos o ya no se encuentren comprendidos en la garantía, en este caso contra reembolso de los costes. Para ello, envíe el aparato a nuestra dirección de servicio técnico.

GARANTIBEVIS

Kære kunde!

Vore produkter er underlagt streng kvalitetskontrol. Hvis produktet alligevel på et tidspunkt skulle udvise fejl, beklager vi naturligvis dette og beder dig kontakte vores kundeservice på adressen, som står angivet på dette garantibevis. Du kan naturligvis også ringe til os på det nedenfor angivne servicenummer. For indfrielse af garantikrav gælder følgende:

1. Nærværende garanti fastsætter betingelserne for udvidede garantiydelse. Garantibestemmelser fastsat ved lov berøres ikke af nærværende garanti. Vores garantiydelse er gratis.
2. Garantiydelsen omfatter udelukkende mangler, som kan føres tilbage til materiale- eller produktionsfejl, og begrænser sig til afhjælpning af disse resp. levering af erstatningsprodukt. Bemærk, at vore produkter ikke er konstrueret til erhvervsmæssig, håndværksmæssig eller industriel brug. Garantiaftale kan derfor ikke anses for indgået, såfremt produktet anvendes i erhvervsmæssigt, håndværksmæssigt, industrielt eller lignende øjemed. Endvidere dækker garantien ikke erstatningsydelse for transportskader, skader som følge af tilsidesættelse af montagevejledningens anvisninger eller som følge af usagkyndig installation, tilsidesættelse af brugsanvisningen (f.eks. tilslutning til forkert netspænding eller strømtype), misbrug eller usagkyndig anvendelse (f.eks. overbelastning eller brug af værktøj eller tilbehør, som ikke er godkendt), tilsidesættelse af vedligeholdelses- og sikkerhedsforskrifter, indtrængen af fremmedlegemer i apparatet (f.eks. sand, sten eller støv), brug af vold eller eksterne påvirkninger udefra (f.eks. fordi produktet tabes) samt skader, der hidrører fra almindelig slitage.

Garantien mister sin gyldighed, hvis der allerede er blevet foretaget indgreb i apparatet.

3. Garantiperioden udgør 5 år at regne fra købsdatoen. Garantikrav skal gøres gældende inden for to uger, efter at defekten er blevet konstateret. Garantikrav kan ikke gøres gældende efter garantiperiodens udløb. Reparation eller udskiftning af apparatet medfører ikke forlængelse af garantiperioden, heller ikke for eventuelt indbyggede reservedele. Dette gælder også servicearbejder, der foretages på stedet.
4. For at kunne gøre garantikrav gældende skal du sende det defekte produkt portofrit til nedenstående adresse. Original købskвитtering eller lignende dateret dokumentation skal vedsendes. Købskвитtingen skal gemmes som dokumentation! Beskriv venligst så nøjagtigt som muligt grunden til din reklamation. Er defekten omfattet af garantien, vil produktet omgående blive repareret og returneret, eller du vil modtage et helt nyt.

Mod betaling udbedr vi naturligvis også gerne defekter på produktet, som ikke/ikke længere er omfattet af garantien. Du skal blot indsende produktet til vores serviceadresse.

SE GARANTIBEVIS

Bästa kund,

Våra produkter genomgår en sträng kvalitetskontroll. Om denna produkt mot förmodan inte fungerar på rätt sätt, beklagar vi detta och ber dig att kontakta vår serviceavdelning under adressen som anges på garantikortet. Vi står även gärna till tjänst på telefon under servicenumret som anges nedan. Följande punkter gäller för att du ska kunna göra anspråk på garantin:

1. I dessa garantivillkor regleras extra garantitjänster. Garantianspråk som regleras enligt lag påverkas inte av denna garanti. Våra garantitjänster är gratis för dig.
2. Garantitjänsterna täcker endast in sådana brister som kan härledas till material- eller fabriktionsfel och är begränsade till arbetsuppgifter som syftar till att åtgärda dessa brister eller byta ut produkten. Tänk på att våra produkter endast får användas till ändamålsenligt syfte och inte har konstruerats för yrkesmässig, hantverksmässig eller industriell användning. Ett garantiavtal sluts därför ej om produkten ska användas inom yrkesmässiga, hantverksmässiga eller industriella verksamheter eller vid liknande aktiviteter. Vår garanti omfattar dessutom inte ersättning för transportskador, skador som kan härledas till missaktade monteringsanvisningar eller ej föreskriven installation, åsidosatt bruksanvisning (t ex anslutning till felaktig nätspänning eller strömart), missbruk eller ej ändamålsenliga användningar (t ex överbelastning av produkten eller användning av ej godkända insatsverktyg eller tillbehör), åsidosatta underhålls- och säkerhetsbestämmelser, främmande partiklar som har trängt in i produkten (t ex sand, sten eller damm), yttre våld eller yttre påverkan (t ex skador om produkten har fallit ned) samt normalt och användningsbundet slitage.

Anspråk på garanti upphör att gälla om ingrepp redan har gjorts i produkten.

3. Garantitiden uppgår till 5 år och gäller från datumet när produkten köptes. Medan garantitiden fortfarande gäller ska anspråk på garanti ställas inom två veckor efter att defekten fastställdes. Det är inte möjligt att ställa anspråk på garanti efter att garantitiden har löpt ut. Garantitiden förlängs inte när produkten repareras eller byts ut, dessutom medför sådana arbeten inte att en ny garantitid börjar gälla för produkten eller för ev. reservdelar som har monterats in. Detta gäller även vid hembesök.
4. För att du ska kunna ställa anspråk på garantin ska den defekta produkten skickas in i tillräckligt frakterat skick till adressen som anges nedan. Bifoga kvittot i original eller ett annat daterat köpebevis. Förvara därför kassakvittot på en säker plats! Beskriv orsaken till reklamationen så noggrant som möjligt. Om defekten i produkten täcks av våra garantitjänster, får du genast en reparerad eller ny apparat av oss.

Givetvis kan vi även, mot debitering, åtgärda skador som antingen inte täcks av garantin eller som har uppstått efter garantitidens slut. Skicka in produkten till nedanstående serviceadress.

FI TAKUUTODISTUS

Arvoisa asiakas,

tuotteemme läpikäyvät erittäin tiukan laadunvalvontatarkastuksen. Mikäli tämä laite ei kuitenkaan toimi moitteettomasti, valitamme tapahtunutta suuresti ja pyydämme sinua kääntymään teknisen asiakaspalveluumme puoleen käyttäen tässä takuukortissa annettua osoitetta. Voit halutessasi myös ottaa yhteyttä puhelimitse allaolevaan palvelunumeroon. Takuuvaateiden esittämistä koskevat seuraavat säädökset:

1. Nämä takuumääräykset koskevat laajennettuja takuusuorituksia. Ne eivät vaikuta lakimääräisiin takuusuoritusvaateisiin millään tavalla. Takuumme on sinulle maksuton.
 2. Takuusuoritus kattaa ainoastaan sellaiset puutteellisuudet, jotka aiheutuvat materiaali- tai valmistusvirheistä, ja se on rajattu ainoastaan näiden puutteellisuuksien korjaamiseen tai laitteen korvaamiseen uudella. Ole hyvä ja ota huomioon, että laitteitamme ei ole suunniteltu ja valmistettu käytettäväksi pienteollisuus-, käsityöläis- tai teollisuustarkoituksiin. Takuusopimusta ei siksi synny, jos laitetta käytetään pienteollisuus-, käsityöläis- tai teollisuustyöpaikoilla tai näihin verrattavissa olevissa toimissa. Takuumme ei myöskään sisällä kuljetusvaurioiden tai sellaisten vaurioiden korvaussuorituksia, jotka ovat aiheutuneet asennusohjeen noudattamatta jättämisestä tai asiantuntemattomasta asennuksesta, käyttöohjeen noudattamatta jättämisestä (esim. liitäntä vääräntyyppiseen verkkovirtaan), väärinkäytöstä tai virheellisestä käytöstä (esim. laitteen ylikuormittaminen tai hyväksymättömien työkalujen tai lisävarusteiden käyttäminen), huolto- ja turvallisuusmääräysten noudattamatta jättämisestä, vieraiden esineiden (esim. hiekan, kivien tai pölyjen) pääsystä laitteen sisään, väkivaltaisesta käsittelystä tai ulkopuolisista tekijöistä (esim. putoamisesta aiheutuneet vauriot) sekä käytöstä aiheutuvasta tavallisesta kulumisesta.
- Takuuvaateet raukeavat, jos laitteelle on jo tehty jotain toimenpiteitä.
3. Takuuaika on 5 vuotta ja se alkaa laitteen ostopäivästä. Takuuvaateet tulee esittää ennen takuuajan päättymistä kahden viikon kuluessa siitä, kun olet havainnut vian. Takuuvaateiden esittäminen takuuajan päätyttyä ei ole mahdollista. Laitteen korjaus tai vaihto ei johda takuuajan piteneemiseen tai laitteen tai siihen mahdollisesti asennettujen varaosien takuuajan alkamiseen uudelleen alusta. Tämä koskee myös paikan päällä suoritettuja palveluja.
 4. Takuuvaateesi esittämiseksi tulee viollinen laite lähettää postikulut maksettuna allaolevaan osoitteeseen. Ole hyvä ja liitä mukaan alkuperäinen maksukuitti tai muu päiväyksellä varustettu ostotosite. Säilytä tämän vuoksi kassakuitti huolella tositteena! Ole hyvä ja kuvaa vialtuksen syy meille mahdollisimman tarkoin. Jos takuumme kattaa laitteessa olevan vian, saat korjatun tai uuden laitteen välittömästi takaisin.

Tietysti korjaamme mielellämme korvausta vastaan myös sellaiset laitteiden viat, jotka eivät kuulu tai eivät enää kuulu takuumme piiriin. Lähetä tätä varten laite tekniseen asiakaspalveluumme allaolevalla osoitteella.

ZÁRUČNÍ LIST

Vážená zákaznice, vážený zákazniku,

naše výrobky podléhají přísné kontrole kvality. Pokud i přesto tento přístroj bezvadně nefunguje, velice toho litujeme a prosíme Vás, abyste se obrátili na náš zákaznický servis, jehož adresa je uvedena na tomto záručním listu. Rádi Vám budeme k dispozici také telefonicky na níže uvedeném servisním čísle. Pro uplatňování nároků na záruku platí následující:

1. Tyto záruční podmínky upravují dodatečný záruční servis. Vašich zákonných nároků na záruku se tato záruka netýká. Náš záruční servis je pro Vás bezplatný.
2. Záruční servis se vztahuje výhradně na nedostatky, které lze odvodit z vad materiálu nebo výrobních vad a je také omezen pouze na odstranění těchto nedostatků, resp. výměnu přístroje. Dbejte prosím na to, že naše přístroje nebyly podle svého účelu určeny konstruovány pro živnostenské, řemeslnické nebo průmyslové použití. Záruční smlouva tak není realizována, pokud byl přístroj používán v živnostenských, řemeslných nebo průmyslových podnicích a při srovnatelných činnostech. Z naší záruky je dále vyloučeno poskytnutí náhrady za dopravní škody, škody způsobené nedodržením montážního návodu nebo z důvodů neodborné instalace, nedodržení návodu k použití (jako např. připojení na chybné síťové napětí nebo druh proudu), nedovoleného nebo neodborného používání (jako např. přetížení přístroje nebo použití neschválených vložných nástrojů nebo příslušenství), nedodržení pokynů pro údržbu a bezpečnostních pokynů, vniknutí cizích těles do přístroje (jako např. písek, kameny nebo prach), použití násilí nebo poškození v důsledku cizích vlivů (jako např. škody způsobené pádem), jakož také běžného opotřebení způsobeného používáním.

Nárok na záruku zaniká, pokud bylo do přístroje již zasahováno.

3. Záruční doba činí 5 roky a začíná datem koupě přístroje. Nároky na záruku před vypršením záruční doby je třeba uplatňovat během dvou týdnů od zjištění defektu. Uplatňování nároků na záruku po vypršení záruční doby je vyloučeno. Oprava nebo výměna přístroje nevede k prodloužení záruční doby, ani k zahájení nové záruční doby za provedený výkon pro přístroj nebo pro případně zamontované náhradní díly. Toto platí také v případě servisu v místě Vašeho bydliště.
4. Při uplatňování Vašeho nároku na záruku zašlete prosím přístroj bez poštovního na níže uvedenou adresu. Přiložte originál prodejního dokladu nebo jiného datovaného potvrzení o koupi. Pokladní lístek si proto dobře uložte jako důkaz! Popište nám prosím pokud možno přesně důvod reklamace. Je-li defekt přístroje v našem záručním servisu obsažen, obdržíte obratem opravený nebo nový přístroj.

Samozejmě rádi za úhradu nákladů odstraníme defekty na přístroji, které nespádají nebo již nespádají do rozsahu záruky. K tomu nám přístroj prosím zašlete na naši servisní adresu.

SI GARANCIJSKI LIST

Spoštovana stranka!

Naši proizvodi podležijo strogi kontroli kakovosti. Če ta naprava kljub temu ne bi delovala brezhibno, to zelo obžalujemo in Vas prosimo, da se obrnete na našo servisno službo na naslov, ki je naveden spodaj na tem garancijskem listu. Z veseljem smo Vam na voljo tudi telefonsko na navedeno servisno klično številko. Za uveljavljanje garancijskih zahtevkov velja sledeče:

1. Le-ti garancijski pogoji urejajo dodatne garancijske storitve. Vaši zakonski garancijski zahtevki ostanejo s to garancijo nespremenjeni. Naše garancijske storitve so za Vas brezplačne.
2. Garancijske storitve obsegajo izključno samo pomanjkljivosti zaradi napak v materialih in izdelavi in so omejene na odpravo takšnih pomanjkljivosti oziroma na zamenjavo naprave. Prosimo, da upoštevate, da naše naprave niso konstruirane za uporabo v obrtništvu ali industriji. Garancijska pogodba zato ne pride v poštev, če se naprava uporablja v obrtništvu ali v industrijskih obratih ali v podobnih dejavnostih. Poleg tega ne obsega naša garancija nadomestil za transportne poškodbe, škodo zaradi neupoštevanja navodil za montažo ali zaradi nestrokovne inštalacije, neupoštevanja navodil za uporabo (kot n. pr. priklon na napačno omrežno napetost ali vrsto toka), pretirana ali nepravilna uporaba (wkot n.pr. preobremenitev naprave ali uporaba nedovoljenih orodij ali pribora), neupoštevanje predpisov za vzdrževanje in varnostnih predpisov, vstop tujih predmetov v napravo (kot n.pr. pesek, kamenje ali prah), uporaba sile ali tuji vplivi (kot n.pr. poškodbe zaradi padca naprave) ter običajna obraba naprave zaradi uporabe.

Veljavnost garancijskih zahtevkov ugasne, če so bili na npravi že izvajani posegi.

3. Garancijska doba znaša 5 leti in začne teči z dnevom nakupa naprave. Garancijske zahtevke morate uveljavljati pred potekom garancijske dobe v sveh tednih potem ko ste ugotovili napako. Uveljavljanje garancijskih zahtevkov po poteku garancijske dobe je izključeno. Popravilo ali zamenjava naprave ne privede do podaljšanja garancijske dobe, niti se ne postavi nova garancijska doba zaradi takšnih storitev ali zaradi eventuelno vgrajenih nadomestnih delov. To velja tudi za servisne storitve na licu mesta.
4. Za uveljavljanje Vašega garancijskega zahtevka nam pošljite pokvarjeno napravo brez poštnine na spodaj navedeni naslov. Priložite original računa ob nakupu ali drugo potrdilo kot dokazilo o nakupu z datumom nakupa. Zato prosimo, da dobro shranite račun kot dokazilo o nakupu! Prosimo, da nam po možnosti natančno opišete vzroke reklamacije. Če napaka izpolnjuje naše garancijske pogoje, boste nemudoma dobili nazaj popravljeno ali novo napravo.

Seveda bomo proti plačilu stroškov odpravili tudi napake na napravi, katere ne spadajo v obseg garancije ali jih garancija več ne zajema. V takšnem primeru prosimo, da pošljete napravo na naslov naše servisne službe.

JAMSTVENI LIST

Poštovani kupče,

naši proizvodi podliježu strogoj kontroli kvalitete. Žao nam je ako bi ipak došlo do toga da uređaj ne funkcionira besprijekorno i zamolili bismo Vas da se u tom slučaju obratite na adresu naše servisne službe navedenu ispod ovog jamstva. Također smo Vam na raspolaganju na dolje navedenom telefonskom broju servisne službe. Za traženje jamstvenog zahtjeva vrijedi sljedeće:

1. Ovi jamstveni uvjeti reguliraju dodatne jamstvene usluge. Ovo jamstvo ne zadiru u Vaše zakonsko pravo zahtjeva za ostvarenje jamstvenih usluga. Realizacija jamstvenih usluga je besplatna.
2. Jamstvena usluga obuhvaća isključivo nedostatke nastale zbog greške na materijalu ili tijekom proizvodnje i ograničen je na uklanjanje tih nedostataka odnosno zamjenu uređaja. Molimo da obratite pažnju na to da naši uređaji nisu konstruirani za korištenje u komercijalne svrhe niti u obrtu i industriji. Prema tome, ugovor o jamstvu ne može se ostvariti ako se uređaj koristi u obrtničkim ili industrijskim pogonima kao i u sličnim djelatnostima. Nadalje su iz jamstva isključene usluge zamjene proizvoda u slučaju transportnih oštećenja, šteta zbog nepridržavanja uputa za montažu ili zbog nestručne instalacije, nepridržavanja uputa za uporabu (kao npr. zbog priključka na pogrešni mrežni napon ili vrstu struje), zbog zlorababa ili nestručnih primjena (kao npr. preopterećenje uređaja ili korištenje nedopuštenih alata ili pribora), u slučaju nepridržavanja uputa za održavanje i sigurnosnih odredbi, zbog prodiranja stranih tijela u uređaj (npr. pijeska, kamenja ili prašine), nasilne primjene ili vanjskih utjecaja (kao npr. oštećenja zbog pada) kao i zbog uobičajenog trošenja tijekom korištenja.

Zahtjev za jamstvo prestaje biti valjan ako su na uređaju već izvršeni neki zahvati.

3. Jamstveni rok iznosi 5 godine a započinje s datumom kupnje uređaja. Jamstveni zahtjevi ostvaruju se prije isteka jamstvenog roka unutar dvije godine nakon što ste uočili kvar. Ostvarenje jamstvenog zahtjeva nakon isteka jamstvenog roka je isključeno. Popravkom ili zamjenom uređaja ne produljuje se jamstveni rok niti se tom uslugom ostvaruju novi jamstveni rok za uređaj ili ostale ugrađene rezervne dijelove. To također vrijedi i kod korištenja servisa na licu mjesta.
4. Da biste ostvarili svoj jamstveni zahtjev, molimo Vas da nam pošaljete neispravan uređaj bez plaćanja poštarine na dolje navedenu adresu. Priložite originalni računa za kupnju uređaja ili neki drugi dokaz o kupnji s datumom. Molimo Vas da zbog tog razloga dobro sačuvate račun kao dokaz! Što točnije opišite razlog reklamacije. Ako naša jamstvena usluga obuhvaća kvar nastao na Vašem uređaju, odmah ćemo Vam vratiti popravljenu ili novi uređaj.

Razumljivo je da ćemo za naknadu troškova ukloniti i kvarove koje jamstvena usluga ne obuhvaća. U tom slučaju pošaljite uređaj na adresu našeg servisa.

TR GARANTİ BELGESİ

Sayın Müşterimiz,

Ürünlerimiz üretim esnasında sıkı bir kalite kontrolden geçirilir. Buna rağmen alet veya cihazınız tam doğru şekilde çalışmadığında ve bozulduğunda bu durumdan çok üzgün olduğumuzu belirtir ve bozuk olan aleti/cihazı Garanti Belgesinin alt bölümünde açıklanan Servis Hizmetlerine göndermenizi rica ederiz. Bize ayrıca aşağıda açıklanan Servis telefon numarasından da her zaman ulaşabilirsiniz. Size her konuda memnuniyetle bilgi veririz. Garanti haklarından faydalanmak için aşağıdaki kurallar geçerlidir:

1. Bu Garanti koşulları ek Garanti Hizmetlerini düzenler. Kanuni Garanti Haklarınız bu Garanti düzenlemesinden etkilenmez ve saklı kalır. Garanti kapsamında sunduğumuz hizmetler ücretsizdir.
2. Garanti kapsamına sadece malzeme ve üretim hatasından kaynaklanan eksiklik ve ayıplar dahildir. Bu durumlarda garanti hizmetleri sadece arızanın onarımı veya aletin/cihazın değiştirilmesi ile sınırlıdır. Aletimizin ve cihazlarımızın ticari ve endüstriyel kullanım amacı için tasarlanmadığını lütfen dikkate alınız. Bu nedenle aletin/cihazın ticari ve endüstriyel işletmelerde kullanılması veya benzer çalışmalarda çalıştırılması durumunda Garanti Sözleşmesi geçerli değildir. Ayrıca transport hasarları, montaj talimatına veya yönetmeliklere aykırı yapılan montajlardan ve tesisatlardan kaynaklanan hasarlar, kullanma talimatına riayet etmeme nedeniyle oluşan hasarlar (örneğin yanlış bir şebeke gerilimine veya akım türüne bağlama gibi), kullanım amacına veya talimatlara aykırı kullanımdan kaynaklanan hasarlar (örneğin alete/cihaza aşırı yüklenme veya kullanımına izin verilmeyen alet veya aksesuar), bakım ve güvenlik talimatlarına riayet edilmemesinden kaynaklanan hasarlar, aletin/cihazın içine yabancı maddenin girmesi (örneğin kum, taş veya toz), zor kullanma veya harici zorlamalardan kaynaklanan hasarlar (örneğin aşağı düşme nedeniyle oluşan hasar) ve kullanıma bağlı oluşan aşınma gibi durumlar garanti kapsamına dahil değildir.

Alet/cihaz üzerinde herhangi bir çalışma yapıldığında veya müdahalele bulunduğu anda garanti hakkı sona erer.
3. Garanti süresi 5 yıldır ve garanti süresi aletin/cihazın satın alındığı tarihte başlar. Arızayı tespit ettiğinizde garanti hakkından faydalanma talebi, garanti süresi dolmadan iki hafta önce bildirilmelidir. Garanti süresi dolduktan sonra garanti hakkından faydalanma talebinde bulunulamaz. Aletin/cihazın onarılması veya değiştirilmesi garanti süresinin uzamasına yol açmaz ayrıca onarılan alet veya takılan parçalar için yeni bir garanti süresi oluşmaz. Bu aynı zamanda yerinde verilen Servis Hizmetleri için de geçerlidir.
4. Garanti hakkından faydalanmak için arızalı aleti, gönderi ücreti göndericiye ait olmak üzere aşağıda belirtilen adrese postalayın. Satın aldığınız tarihi belirten orijinal fişi veya başka bir belgeyi de alet ile birlikte gönderin. Bu nedenle kasa fişini belgelemek için daima iyice saklayın! Arıza ve şikayet sebebinin mümkün olduğunca doğru şekilde açıklayın. Aletin arızası garanti kapsamına dahil olduğunda size en kısa zamanda onarılmış veya yeni bir alet/cihaz gönderilecektir.

Ayrıca garanti kapsamına dahil olmayan veya garant isuresi dolan arızaları ücretli karşılığında memnuniyetle onarıyoruz. Bunun için aleti/cihazı lütfen Servis adresimize gönderin.

LV GARANTIJAS TALONS

Augsti cienītā kliente, augsti godātais klient,

mūsu ražojumi ir pakļauti stingrai kvalitātes kontrolei. Ja šī ierīce tomēr kādreiz nedarbojas nevainojami, mēs to ļoti nožēlojam un lūdzam jūs griezties mūsu apkalpošanas dienestā, kura adrese norādīta uz šī garantijas talona. Jūs varat arī zvanīt mums pa norādīto tālruna numuru. Lai iesniegtu garantijas prasības, jāievēro šādi nosacījumi:

1. Šie garantijas noteikumi reglamentē papildu garantijas pakalpojumus. Jūsu likumīgās garantijas prasības šī garantija neskar. Mūsu garantijas pakalpojumi jums ir bez maksas.
2. Garantijas pakalpojumi izplatās vienīgi uz defektiem, kas ir izskaidrojami ar materiāla vai ražošanas kļūdām un ir ierobežoti ar šo defektu novēršanu vai ierīces apmaiņu. Lūdzu ņemiet vērā, ka mūsu ierīces atbilstoši priekšrakstam nav konstruētas komerciālai, amatnieciskai vai rūpnieciskai izmantošanai. Tādēļ garantijas līgumu nenoslēdz, ja ierīci izmanto komerciālos, amatniecības un rūpniecības uzņēmumos, kā arī tamlīdzīgās darbībās. Bez tam no mūsu garantijas ir izslēgta zaudējumu atbildzināšana par bojājumiem, kas radušies transportēšanas laikā, bojājumiem, kas radušies saistībā ar montāžas instrukcijas neievērošanu vai tehniski nepareizu montāžu, lietošanas instrukcijas neievērošanu (kā piemēram, pieslēdzot nepareizam tīkla spriegumam vai strāvas veidam), ļaunprātīgu vai nelietpratīgu izmantošanu (kā piemēram, ierīces pārslodze vai nepieļautu ievietojamo instrumentu vai piederumu izmantošana), apkopes un drošības noteikumu neievērošanu, svešķermeņu iekļūšanu ierīcē (kā piemēram, smiltis, akmeņi vai putekļi), spēka pielietošanu vai ārējām iedarbībām (kā piemēram, nokriņot), kā arī izmantošanai atbilstošu, parastu nodilumu.

Garantijas prasība zaudē spēku, ja ierīcei jau tikušas veiktas kādas iejaukšanās darbības.

3. Garantijas termiņš ir 5 gadi un tas sākas ar ierīces pirkuma datumu. Garantijas prasības ir jāiesniedz pirms garantijas termiņa izbeigšanās divu nedēļu laikā, no brīža, kad esat atklājuši defektu. Garantijas prasību iesniegšana pēc garantijas termiņa izbeigšanās ir izslēgta. Ierīces remonta vai apmaiņas rezultātā garantijas termiņš netiek ne pagarināts, ne arī noteikts jauns garantijas termiņš saistībā ar šo darbību ierīcei vai iespējamām iemontētajām rezerves daļām. Tas pats ir spēkā arī, izmantojot apkalpošanu uz vietas.
4. Lai iesniegtu garantijas prasību, lūdzu, pārsūtiet bojāto ierīci bez maksas uz apakšā norādīto adresi. Pievienojiet pārdošanas dokumenta oriģinālu vai citu pirkuma pierādījumu ar datumu. Tādēļ, lūdzu, labi uzglabājiet kases čeku kā pierādījumu! Lūdzu, iespējami precīzāk aprakstiet pretenzijas iemeslu. Ja ierīces defekts ir iekļauts mūsu garantijas pakalpojumos, jūs nekavējoties saņemsiet saremontētu vai jaunu ierīci.

Pats par sevi saprotams, ka mēs par maksu labprāt novēršam ierīces defektus, kas nav vispār vai vairs nav iekļauti garantijas apjomā. Šim nolūkam, lūdzu, nosūtiet ierīci uz mūsu apkalpošanas dienesta adresi.

GARANCIAOKMÁNY

Tisztelt Vevő,

termékeink szigorú minőségi kontroll alá vannak vetve. Ha ez a készülék mégis egyszer nem működne kifogástalanul, akkor azt nagyon sajnáljuk és kérjük Önt forduljon a szervizszolgáltatásunkhoz amely ebben a garanciakártyában megadott cím alatt található. Szívesen állunk a rendelkezésére telefonon is, az alul megadott szervizszám alatt. A garanciaigények érvényesítésére a következők érvényesek:

1. Ezek a garanciafeltételek szabályozzák a kiegészítő garanciajeljesítményeket. A jogi szavatossági igények, ez a garancia által nincsenek érintve. A garanciajeljesítményünk az Ön számára ingyenes.
2. A garanciajeljesítmény csak kizárólagosan olyan hibákra terjed ki, amelyek anyag- vagy gyártási hibákra visszavezethetőek és ezeknek a hibáknak a kiküszöbölésére ill. a készülék kicserélésére van korlátozva. Kérjük vegye figyelembe, hogy a készülékeink a meghatározásuk szerint nem kisipari, kézműipari vagy ipari üzemek területén történő bevetésre lettek tervezve. Ezért a garanciaszerződés nem jön létre, ha a készülék kisipari, kézműipari vagy ipari üzemek területén valamint egyenértékű tevékenységek területén van használat. Továbbá a következő kárpótlási teljesítmények mint a szállítási károkért, károkért amelyek az összeszerelési utasítás figyelmen kívül hagyása vagy amelyek a nem szakszerű felszerelés, a használati utasítás figyelmen kívül hagyása (mint például egy rossz hálózati feszültségre vagy áramfajátára való rákapsolás), visszaélészerű vagy nem szakszerű használatok (mint például a készülék túlterhelése vagy nem engedélyezett betétszerszámok vagy tartozékok), a karbantartási és biztonsági határozatok figyelmen kívül hatása, idegen testek behatolása a készülékbe (mint például homok, kövek vagy por) erőszakbehatolás vagy idegen behatások (mint például leejtés általi károk) úgymint a használat általi, szokásos kopások által keletkező károk ki vannak zárva.

A készüléken történő előzetes belenyúlás esetén elveszítődik a garanciajogosultság.
3. A garanciaidő érvényessége 5 év és a készülék vásárlási időpontjával kezdődik. A garanciaigények a garanciaidő lejárása előtt, két héten belül érvényesíteni kell, miután felismerte a hibát. A garanciajog érvényesítése a garancia idő lejárása után ki van zárva. A készülék kicserélése vagy megjavítása nem vezet a garancia időtartamának meghosszabításához se nem vezet ez a teljesítmény a készülék vagy az esetleg beépített pótalkatrészek egy új garanciaidőtartamhoz. Ez egy helyszíni szervíz esetében is érvényes.
4. A garanciajog érvényesítéséhez kérjük küldje a defekt készüléket bérmentesen a lent megadott címre. Mellékelje a vásárlási nyugtát eredetiben vagy egyéb módon levő bizonylatot a vásárlás keltéről. Kérjük őrizze ezért jól meg a pénztári cédulát mind bizonyítékot! Kérjük írja le lehetőleg pontosan a reklamáció okát. Ha a defekt a garanciajeljesítményünk keretén belül van, akkor kap azonnal egy megjavított vagy egy új készüléket vissza.

Magától érthetődő, hogy a költségek megtérítése ellenében szívesen megjavítsuk azokat a készüléken levő defekteket amelyek a garancia terjedelme nem vagy már nem érinti. Ehhez küldje kérjük a készüléket a szerviciműnkre.

NO GARANTIDOKUMENT

Kjære kunde!

Våre produkter er underlagt streng kvalitetskontroll. Dersom denne maskinen en gang likevel ikke skulle fungere forskriftsmessig, beklager vi dette sterkt og ber deg henvende deg til vår kundeservice, under den adresse som er angitt på dette garantikortet. Vi står også gjerne til disposisjon for deg på telefon under de service-telefonnumre som er angitt under. Følgende vilkår gjelder for å gjøre gjeldende garantikrav:

1. Disse garantivilkårene regulerer tilleggs-garantiytelser. Dine lovfestede krav på garantiytelser berøres ikke av denne garantien. Vår garantiytelse er gratis for deg.
2. Garantiytelsen gjelder utelukkende mangler som kan tilbakeføres til material- eller produksjonsfeil, og den er begrenset til å gjelde utbedring av disse manglene eller en utskifting av maskinen. Vær oppmerksom på at våre maskiner ikke er konstruert for bruk innen næringsliv, håndverk eller industriell bruk. Slik bruk er ikke forskriftsmessig. En garantikontrakt opprettes derfor ikke dersom maskinen brukes i næringslivet, håndverks- eller industribedrifter, eller blir brukt til arbeider som kan likestilles med en slik bruk. I tillegg dekker vår garanti ikke erstatningsytelser for transportskader, skader som skyldes at monteringsveiledningen ikke er blitt fulgt, eller som skyldes ikke-forskriftsmessig installasjon, som skyldes at bruksanvisningen ikke er blitt fulgt (f.eks. ved at maskinen koples til feil nettspenning eller strømtypen), som skyldes misbruk eller ikke-forskriftsmessig bruk (f.eks. overbelastning av maskinen eller bruk av ikke godkjente redskaper og tilbehør), som skyldes at vedlikeholds- eller sikkerhetsforskriftene ikke er blitt fulgt, som skyldes at det er trengt uvedkommende gjenstander inn i maskinen (f.eks. sand, steiner eller støv), som skyldes bruk av makt eller ytre påvirkning (f.eks. skader på grunn av at maskinen har falt ned), samt som skyldes vanlig, naturlig slitasje i samsvar med bruken.

Garantikravet tapes dersom det allerede er utført inngrep på maskinen.

3. Garantitiden gjelder i 5 år og begynner å løpe på kjøpsdatoen for maskinen. Garantikrav skal gjøres gjeldende for utløpet av garantitiden og innen to uker etter at du har oppdaget defekten. Det er ikke mulig å gjøre gjeldende garantikrav etter at garantitiden er utløpt. Reparasjon eller utskifting av maskinen fører verken til en forlengelse av garantitiden eller til at en ny garantiid begynner å gjelde for maskinen eller eventuelle monterte reservedeler på grunn av denne garantiytelsen. Dette gjelder også ved anvendelse av service på stedet.
4. Vennligst send den defekte maskinen portofritt inn til den adresse som er angitt under, for å gjøre dine garantikrav gjeldende. Legg originalen av kvitteringen for kjøpet, eller et annet datert bilag som dokumenterer kjøpet, ved maskinen. Vennligst ta derfor godt vare på kassakvitteringen som dokumentasjon av kjøpet! Gi oss en så nøyaktig beskrivelse som mulig av årsaken til reklamasjonen. Dersom defekten på maskinen dekkes av vår garantiytelse, vil du omgående få i retur en reparert eller en ny maskin.

Mot betaling av kostnadene utbedrer vi naturligvis også gjerne andre defekter på maskinen, som ikke, eller ikke lenger er dekket av garantien. I et slikt tilfelle må du vennligst sende maskinen inn til vår servicebedrift.

IS ÁBYRGÐARSKÍRTEINI

Kæri viðskiptavinur,

vörur okkar ganga undir strangt gæðaeftirlit. Okkur þætti leitt ef að gallar í þessu tæki fyndust og biðjum þig í því tilfelli vinsamlegast að hafa samband við þjónustudeild okkar. Heimilisfangið er að finna að neðan á þessu skírteini. Gjarnan hjálpum við líka í gegnum síma í þjónustunúmerinu okkar. Fyrir bætur og ábyrgð gildir eftirfarandi:

1. Þessi ábyrgðarskiliðri segja fyrir um aukalegar ábyrgðarbætur. Lagalegur bótaréttur verður í gegnum þetta skírteini ekki skertur. Ábyrgðartaka okkar er þér að kostnaðarlausu.
2. Ábyrgð gildir eingöngu við galla, sem rekja má beint til efnis- eða framleiðslugalla og er skorður við viðgerð eða skipti á keyptu tæki. Vinsamlegast athugið að tækin okkar eru ekki hönnuð til atvinnunotkunar né til notkunar í iðnaði. Í þessháttar tilvikum sem að tækið er notað í atvinnuskini, iðnaði eða sambærilegt, fellur ábyrgðin úr gildi. Auk þess berum við ekki ábyrgð á aukalegum kostnaði t.d. fyrir sendingakostnaði og skemmdum verandi sendingar, skemmdir sem hljóttast af rangri samsetningu og vanhvirðingu um notandahandbókina (t.d. tæki tengt við ranga spennu eða straum), misnotkun eða óviðeigandi notkun (t.d. ofgera tækinu eða með ekki þar til gerðum ísethlutum og fylgjhlutum, vanvirðingu við hirðingu og öryggisleiðbeiningum, ef að aðskotahlutir komast inn í tækið (t.d. sandur eða ryk), niðingshátt eða mishöndlun (t.d. ef tækið er látið falla niður) né venjulegu slitu á tækinu.

Ábyrgðin fellur einnig úr gildi ef að tækið hefur verið tekið í sundur eða búið að gera við það að utanaðkomandi aðila.
3. Ábyrgðin gildir í 5 ár og tekur gildi við kaup á tækinu. Sækja verður um bætur í síðasta lagi fyrir lok ábyrgðartímabilsins og í síðasta lagi 2 vikum eftir að galli hefur verið uppgötvaður. Ábyrgð eftir að ábyrgðartímabil er útrunnið getur ekki verið tekin til greina. Viðgerð eða skipti á tæki framlengir ekki ábyrgðartímabilið og ekki verður gerð ný né aukaleg ábyrgðaryfirlýsing á þeim varahlutum sem sett voru í tækið. Þetta gildir líka ef að gert var við tækið á staðnum.
4. Til að halda bætur eða viðgerð sendið vinsamlegast bilað tækið á okkar kostnaði til heimilisfangsins sem er að finna hér fyrir neðan. Vinsamlegast látið kaupvittunina fylgja með eða staðfestingu á kaupunum. Gætið þess vegna vel að geyma kvittunina! Skýrið vinsamlegast vel og greinilega frá þeim ástæðum hvers vegna farið er fram á viðgerð eða endurgreiðslu. Ef að tækið er gallað verður þér sent viðgert eða nýtt tæki til baka.

Að sjálfsögðu gerum við líka við biluð tæki sem ekki lengur eru í ábyrgð eða falla ekki undir ábyrgðaryfirlýsingu okkar á þinn kostnað. Í þeim tilvikum sendið vinsamlegast tækið til okkar til þjónustuheimilisfangsins hér að neðan.

DE GARANTIEURKUNDE

Sehr geehrte Kundin, sehr geehrter Kunde,

unsere Produkte unterliegen einer strengen Qualitätskontrolle. Sollte dieses Gerät dennoch einmal nicht einwandfrei funktionieren, bedauern wir dies sehr und bitten Sie, sich an unseren Servicedienst unter der auf dieser Garantiekarte angegebenen Adresse zu wenden. Gern stehen wir Ihnen auch telefonisch über die unten angegebene Servicenummer zur Verfügung. Für die Geltendmachung von Garantieansprüchen gilt Folgendes:

1. Diese Garantiebedingungen regeln zusätzliche Garantieleistungen. Ihre gesetzlichen Gewährleistungsansprüche werden von dieser Garantie nicht berührt. Unsere Garantieleistung ist für Sie kostenlos.
2. Die Garantieleistung erstreckt sich ausschließlich auf Mängel, die auf Material- oder Herstellungsfehler zurückzuführen sind und ist auf die Behebung dieser Mängel bzw. den Austausch des Gerätes beschränkt. Bitte beachten Sie, dass unsere Geräte bestimmungsgemäß nicht für den gewerblichen, handwerklichen oder industriellen Einsatz konstruiert wurden. Ein Garantievertrag kommt daher nicht zustande, wenn das Gerät in Gewerbe-, Handwerks- oder Industriebetrieben sowie bei gleichzusetzenden Tätigkeiten eingesetzt wird.
Von unserer Garantie sind ferner Ersatzleistungen für Transportschäden, Schäden durch Nichtbeachtung der Montageanleitung oder aufgrund nicht fachgerechter Installation, Nichtbeachtung der Gebrauchsanleitung (wie durch z.B. Anschluss an eine falsche Netzspannung oder Stromart), missbräuchliche oder unsachgemäße Anwendungen (wie z.B. Überlastung des Gerätes oder Verwendung von nicht zugelassenen Einsatzwerkzeugen oder Zubehör), Nichtbeachtung der Wartungs- und Sicherheitsbestimmungen, Eindringen von Fremdkörpern in das Gerät (wie z.B. Sand, Steine oder Staub), Gewaltanwendung oder Fremdeinwirkungen (wie z. B. Schäden durch Herunterfallen) sowie durch verwendungsgemäßen, üblichen Verschleiß ausgeschlossen.

Der Garantieanspruch erlischt, wenn an dem Gerät bereits Eingriffe vorgenommen wurden.

3. Die Garantiezeit beträgt 5 Jahre und beginnt mit dem Kaufdatum des Gerätes. Garantieansprüche sind vor Ablauf der Garantiezeit innerhalb von zwei Wochen, nachdem Sie den Defekt erkannt haben, geltend zu machen. Die Geltendmachung von Garantieansprüchen nach Ablauf der Garantiezeit ist ausgeschlossen. Die Reparatur oder der Austausch des Gerätes führt weder zu einer Verlängerung der Garantiezeit noch wird eine neue Garantiezeit durch diese Leistung für das Gerät oder für etwaige eingebaute Ersatzteile in Gang gesetzt. Dies gilt auch bei Einsatz eines Vor-Ort-Services.
4. Für die Geltendmachung Ihres Garantieanspruches übersenden Sie bitte das defekte Gerät portofrei an die unten angegebene Adresse. Fügen Sie den Verkaufsbeleg im Original oder einen sonstigen datierten Kaufnachweis bei. Bitte bewahren Sie deshalb den Kassenbon als Nachweis gut auf! Beschreiben Sie uns bitte den Reklamationsgrund möglichst genau. Ist der Defekt des Gerätes von unserer Garantieleistung erfasst, erhalten Sie umgehend ein repariertes oder neues Gerät zurück.

Selbstverständlich beheben wir gegen Erstattung der Kosten auch gerne Defekte am Gerät, die vom Garantieumfang nicht oder nicht mehr erfasst sind. Dazu senden Sie das Gerät bitte an unsere Serviceadresse.

iSC GmbH • Eschenstraße 6 • 94405 Landau/Isar (Deutschland)

Telefon: +49 [0] 180 5 120 509 • Telefax +49 [0] 180 5 835 830 (Anruferkosten: 0,14 Euro/Minute, Festnetz der T-Com)
E-Mail: info@isc-gmbh.info • Internet: www.isc-gmbh.info

Service Hotline: 01805 120 509 · www.isc-gmbh.info

(0-14 Min., Fernratz-T-Com) · Mo-Fr, 8:00-20:00 Uhr

1

Name:

Retouren-Nr.: ISC:

2

Straße / Nr.:

Telefon:

PLZ

Ort

Mobil:

3

Welcher Fehler ist aufgetreten (genaue Angabe):

Art-Nr.:

I-Nr.:

Sehr geehrte Kundin, sehr geehrter Kunde,
bitte beschreiben Sie uns die von Ihnen festgestellte Fehlfunktion Ihres Gerätes als Grund Ihrer Beanstandung möglichst genau. Dadurch können wir für Sie Ihre Reklamation schneller bearbeiten und Ihnen schneller helfen. Eine zu ungenaue Beschreibung mit Begriffen wie „Gerät funktioniert nicht“ oder „Gerät defekt“ verzögert hingegen die Bearbeitung erheblich.

4

Garantie: JA NEIN Kaufbeleg-Nr. / Datum:

Service Hotline kontaktieren oder bei ISC-Webadresse anmelden - es wird Ihnen eine Retourennummer zugeweiht | Ihre Anschrift eingeben | Fehlerbeschreibung und Art-Nr. und I-Nr. angeben | Garantieteil JA/NEIN ankreuzen sowie Kaufbeleg-Nr. und Datum angeben und eine Kopie des Kaufbeleges beilegen