

- Ⓓ **Gebrauchsanweisung
für Rasentrimmer**
- ⒸⒶ **Návod k použití
Strunová sekačka**
- Ⓐ **Navodila za uporabo
kosilnice za travo**
- Ⓐ **Návod na obsluhu
strunovej kosačky**
- Ⓐ **Upute za uporabu
trimera za travu**

Einhell[®]
NEW GENERATION

4

CE

Art.-Nr.: 34.013.80

I.-Nr.: 01025

RT 325/1

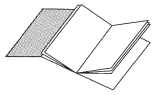

- Ⓐ Bitte Seite 2 ausklappen
- Ⓑ Nalistujte prosim stranu 2
- Ⓒ Prosimo, razgrnite strani 2
- Ⓓ Prosim otvorte strany 2
- Ⓔ Otvorite stranice 2

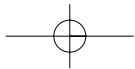
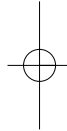
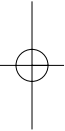



- ① **Lesen Sie diese Bedienungsanleitung sorgfältig durch und bewahren Sie sie gut auf. Falls sie das Gerät an andere Personen übergeben sollten, händigen Sie diese Bedienungsanleitung bitte mit aus!**
- ② **Prosím přečtěte si pečlivě návod k použití a dbejte jeho pokynů. Pokud předáte přístroj jiným osobám, předejte prosím společně s ním i tento návod k použití!**
- ③ **Skrbno preberite ta navodila za uporabo in jih dobro shranite. Če boste predali kosilnico drugim osebam, jim izročite ta navodila za uporabo!**
- ④ **Starostlivo si prečítajte tento návod na obsluhu a dobre ho uschovajte pre neskoršie použitie. Pokiaľ predáte prístroj iným osobám, odovzdajte im prosím aj tento návod na obsluhu!**
- ⑤ **Pažljivo pročitajte ove upute za uporabu i dobro ih sačuvajte. U slučaju da uređaj trebate predati drugoj osobi, uručite joj s njime i upute za uporabu!**

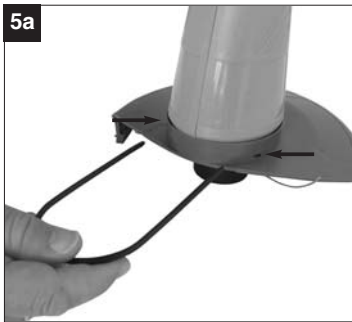
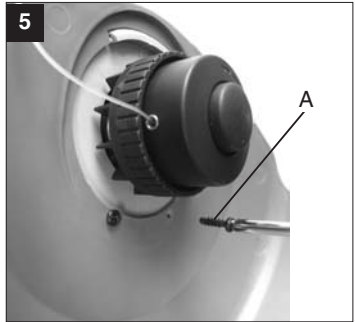
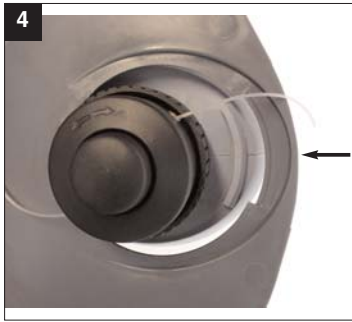
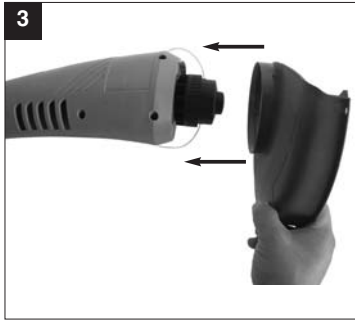
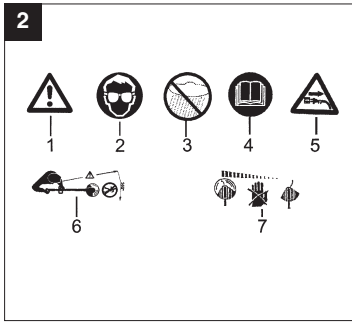
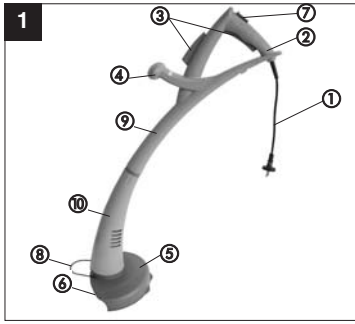

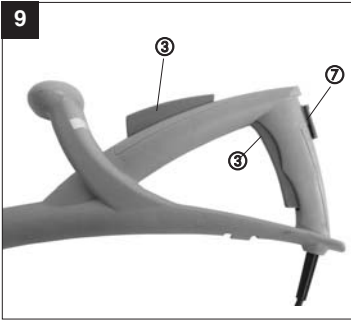
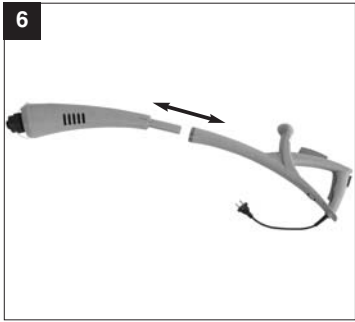

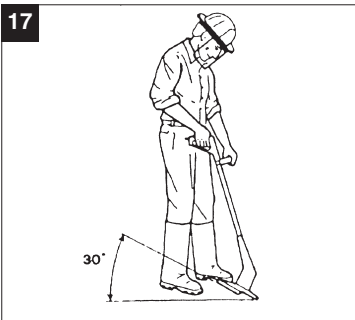
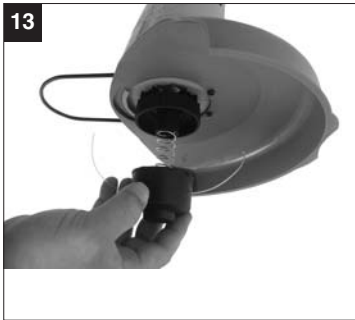
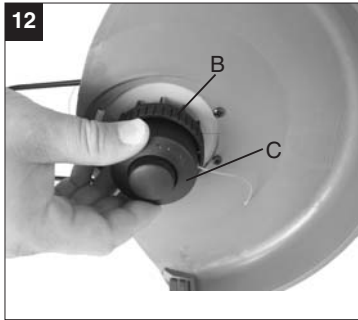

18

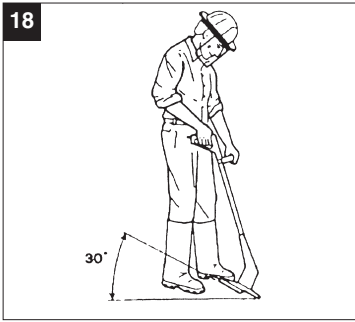

19

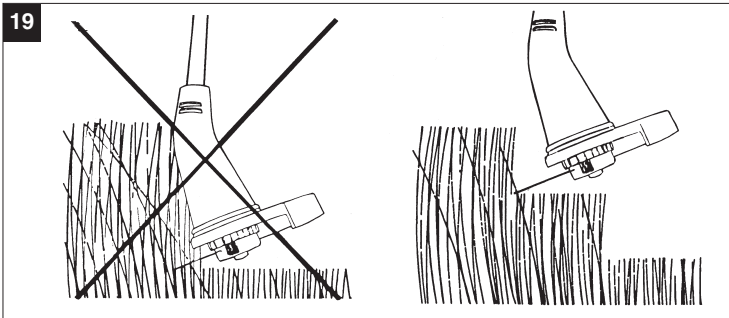

D**1. Gerätebeschreibung (Bild 1)**

1. Netzkabel
2. Oberer Handgriff
3. Ein-/Ausschalter
4. Führungshandgriff
5. Schutzhaube
6. Fadenspule
7. Einschaltsperrle
8. Abstandshalter
9. Oberteil
10. Motorkopf

2. Wichtige Hinweise

Bitte lesen Sie die Gebrauchsanweisung sorgfältig durch und beachten Sie deren Hinweise. Machen Sie sich anhand dieser Gebrauchsanweisung mit dem Gerät, dem richtigen Gebrauch sowie den Sicherheitshinweisen vertraut.

Achtung!

Aus Sicherheitsgründen dürfen Kinder und Jugendliche unter 16 Jahren sowie Personen, die mit dieser Gebrauchsanweisung nicht vertraut sind, den Rasentrimmer nicht benutzen.

- Führen Sie vor jeder Benutzung eine Sichtprüfung des Gerätes durch. Benützen Sie das Gerät nicht, wenn Sicherheitsvorrichtungen beschädigt oder abgenutzt ist. Setzen Sie nie Sicherheitsvorrichtungen außer Kraft.
- Verwenden Sie das Gerät ausschließlich entsprechend dem in dieser Gebrauchsanweisung angegebenen Verwendungszweck.
- Sie sind für die Sicherheit im Arbeitsbereich verantwortlich.
- Überprüfen Sie das Schneidgut vor Arbeitsbeginn. Entfernen Sie vorhandene Fremdkörper. Achten Sie während des Arbeitens auf Fremdkörper. Sollten Sie dennoch beim Schneiden auf ein Hindernis treffen, setzen Sie bitte die Maschine außer Betrieb und entfernen Sie dieses.
- Arbeiten Sie nur bei ausreichenden Sichtverhältnissen. Achten Sie beim Arbeiten immer auf sicheren und festen Stand. Achtung beim Rückwärtsgehen, Stolpergefahr!

- Lassen Sie das Gerät nie unbeaufsichtigt am Arbeitsplatz liegen. Sollten Sie die Arbeit unterbrechen, lagern Sie bitte das Gerät an einem sicheren Ort.
- Sollten Sie Ihre Arbeit unterbrechen, um sich zu einem anderen Arbeitsbereich zu begeben, schalten Sie das Gerät, während Sie sich dorthin begeben, unbedingt ab.
- Benützen Sie das Gerät nie bei Regen oder in feuchter, nasser Umgebung.
- Schützen Sie Ihr Gerät vor Feuchtigkeit und Regen.
- Bevor Sie das Gerät einschalten, überzeugen Sie sich davon, dass der Nylonfaden keine Steine oder andere Gegenstände berührt.
- Arbeiten Sie immer mit angemessener Kleidung, um so Verletzungen des Kopfes, der Hände, der Füße zu verhindern. Tragen Sie zu diesem Zweck einen Helm, eine Schutzbrille (oder eine Schutzblende), hohe Stiefeln (oder festes Schuhwerk und eine lange Hose aus festem Stoff) und Arbeitshandschuhe.
- Wenn das Gerät in Betrieb ist, halten Sie es unbedingt vom Körper entfernt! Schalten Sie das Gerät nicht ein, wenn es umgedreht ist bzw. wenn es nicht in der Arbeitsstellung ist.
- Schalten Sie den Motor ab und ziehen Sie den Netzstecker wenn:
 - Sie das Gerät nicht benutzen
 - Sie es kontrollieren
 - das Versorgungskabel beschädigt ist
- Halten Sie das Gerät von anderen Personen, insbesondere Kindern und auch von Haustieren fern; im geschnittenen und aufgewirbelten Gras könnten Steine und andere Gegenstände sein.
- Halten Sie während der Arbeit von anderen Personen und Tieren einen Abstand von mindestens 5 m.
- Schneiden Sie nicht gegen harte Gegenstände. So vermeiden Sie es, sich zu verletzen und das Gerät zu beschädigen.
- Verwenden Sie den Rand der Schutzvorrichtung, um das Gerät von Mauern, verschiedenen Oberflächen, sowie zerbrechlichen Dingen fernzuhalten.
- Verwenden Sie das Gerät nie ohne die Schutzvorrichtung.

⚠ ACHTUNG! Die Schutzvorrichtung ist für Ihre Sicherheit und die Sicherheit anderer, sowie für ein korrektes Funktionieren der Maschine wesentlich. Das Nichtbeachten dieser Vorschrift führt abgesehen davon, dass dadurch eine potentielle Gefahrenquelle geschaffen wird, zum Verlust des Garantieanspruches.

- Versuchen Sie nicht, die Schneidvorrichtung (Nylonfaden) mit den Händen anzuhalten. Warten Sie immer ab, bis sie von allein anhält.
- Verwenden Sie keinen anderen als den Original-Nylonfaden.
- Verwenden Sie anstelle des Nylonfadens auf keinen Fall Metalldrähte.
- Seien Sie vorsichtig gegen Verletzungen an der Einrichtung, die zum Abschneiden der Fadenlänge dient.
- Achten Sie darauf, dass Luftöffnungen frei von Verschmutzungen sind.
- Ziehen Sie nach dem Gebrauch den Netzstecker und überprüfen Sie die Maschine auf Beschädigung.
- Versuchen Sie nicht, mit dem Gerät Gras zu schneiden, das nicht am Boden wächst; versuchen Sie zum Beispiel nicht, Gras zu schneiden, das an Mauern oder auf Steinen, usw. wächst.
- Im Arbeitsbereich des Rasentrimmers ist der Benutzer Dritten gegenüber für Schäden verantwortlich, die durch die Benutzung des Gerätes verursacht wird.
- Überqueren Sie mit eingeschaltetem Gerät keine Straßen oder Kieswege.
- Wenn Sie das Gerät nicht benutzen, bewahren Sie es an einem trockenen und für Kinder unzugänglichen Ort auf.
- Verwenden Sie das Gerät nur so, wie es in dieser Bedienungsanleitung beschrieben ist und halten Sie es immer senkrecht zum Boden. Jede andere Stellung ist gefährlich.
- Überprüfen Sie regelmäßig, ob die Schrauben richtig angezogen sind.
- Die Netzspannung muss mit der Spannung übereinstimmen, die auf dem Datenschild angegeben ist. Die Anschlussleitung muss regelmäßig auf Anzeichen einer Verletzung oder Alterung untersucht werden. Das Gerät darf nicht benutzt werden, falls der Zustand der Anschlussleitung nicht einwandfrei ist.
- Die verwendeten Anschlussleitungen dürfen nicht leichter als leichte Gummischlauchleitungen HO7RN-F nach DIN 57282/VDE 0282 sein und einen Mindestdurchmesser von 1,5 mm² aufweisen. Die Steckverbindungen müssen Schutzkontakte aufweisen und die Kupplung muss spritzwassergeschützt sein.
- Die zu schneidende Fläche immer von Kabeln und anderen Gegenständen frei halten.
- Muss das Gerät zum Transport angehoben werden, ist der Motor abzustellen und der Stillstand des Werkzeuges abzuwarten. Vor dem Verlassen des Gerätes ist der Motor stillzusetzen und der Netzstecker zu ziehen.
- Bevor Sie das Gerät an das Stromnetz anschließen, versichern Sie sich, dass keines der drehenden Elemente beschädigt ist und die Fadenrolle korrekt eingesetzt und befestigt ist.
- Während des Betriebs dürfen Sie auf keinem Fall gegen harte Gegenstände schneiden, nur so vermeiden Sie Verletzungen des Bedieners und Schäden am Gerät.
- Für die Instandhaltung nur Original-Ersatzteile verwenden.
- Reparaturen dürfen nur von einem Elektrofachmann durchgeführt werden.
- Vor Inbetriebnahme der Maschine und nach irgendwelchem Aufprall, prüfen Sie sie auf Anzeichen von Verschleiß oder Beschädigung, und lassen Sie notwendige Reparaturen durchführen.
- Halten Sie immer Hände und Füße von der Schneideeinrichtung entfernt, vor allem, wenn Sie den Motor einschalten.
- Nach dem Herausziehen eines neuen Fadens halten Sie die Maschine immer in ihre normale Arbeitsposition, bevor Sie eingeschaltet wird.
- Benutzen Sie nie Ersatz- und Zubehörteile, die vom Hersteller nicht vorgesehen oder empfohlen sind.
- Ziehen Sie den Netzstecker ab vor Prüfungen, Reinigungen oder Arbeiten an der Maschine und wenn sie nicht im Gebrauch ist.

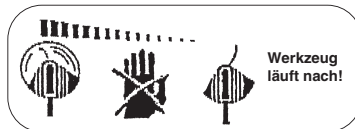

Achtung: Nach dem Abstellen rotiert der Nylonfaden noch einige Sekunden nach!

3. Erklärung des Hinweisschildes (siehe Abb. 2) auf dem Gerät

- 1: Warnung!
- 2: Augenschutz tragen!
- 3: Vor Feuchtigkeit schützen!
- 4: Vor Inbetriebnahme lesen Sie die Gebrauchsanweisung!
- 5: Vor der Prüfung einer beschädigten Anschlussleitung Netzstecker ziehen!
- 6: Dritte aus dem Gefahrenbereich fernhalten!
- 7: Werkzeug läuft nach!

D**4. Technische Daten**

Netzspannung:	230 V ~ 50 Hz
Leistung:	350 Watt
Schnittkreis:	250 mm
Umdrehungen n_0 :	12.000 min ⁻¹
Nylon-Schneidfaden:	Ø 1,2 mm
Schalldruckpegel LPA:	82 dB
Schalleistungspegel LWA:	96 dB
Vibration aw	≤ 2,5 m/s ²
Gewicht:	1,65 kg

Das Geräusch der Maschine kann 85 dB(A) überschreiten. In diesem Fall sind Schallschutzmaßnahmen für den Bediener erforderlich. Das Geräusch wurde nach IEC 59 CO 11, IEC 704, DIN 45635 Teil 21, NFS 31-031 (84/538/EWG) gemessen. Der Wert der am Griff ausgesendeten Schwingungen beträgt ≤ 2,5 m/s² und wurde nach ISO 5349 ermittelt.

5. Montage Schutzhaube (Abb. 3-5)

- Die Schutzhaube wie gezeigt (Abb. 3) auf den Motorkopf stecken, und in den Bajonettverschluss einrasten lassen (Abb. 4). Achten Sie darauf, dass die Schutzhaube richtig auf dem Rasentrimmergehäuse aufliegt. Anschließend mit den beiliegenden Schrauben am Gehäuse befestigen (Bild 5/Pos. a). Den Abstandshalter wie in Bild 5a auf die Schutzhaube stecken. Der Abstandshalter eignet sich ideal zum Arbeiten an Mauern (Abb. 11).

6. Montage Rasentrimmer

Das Oberteil des Rasentrimmers so auf den Motorkopf stecken bis das Oberteil einrastet (Abb. 6). Zum Schneiden an senkrechten Flächen, kann der Motorkopf um 180° gedreht werden. Dazu die beiden Einrasthaken drücken und das Oberteil abziehen. Motorkopf drehen und wie in Bild 8 zusammenbauen.

7. Ordnungsgemäßer Gebrauch

Das Gerät ist zum Schneiden von Rasen, kleinen Grasflächen im privaten Haus- und Hobbygarten

bestimmt. Als Geräte für den privaten Haus- und Hobbygarten werden solche angesehen, die nicht in öffentlichen Anlagen, Parks, Sportstätten, an Straßen und in der Land- und Forstwirtschaft eingesetzt werden. Die Einhaltung der vom Hersteller beigefügten Gebrauchsanweisung ist Voraussetzung für den ordnungsgemäßen Gebrauch des Gerätes.

Achtung! Wegen Gefahr von Personen und Sachschaden darf das Gerät nicht zum Zerkleinern im Sinn von Kompostieren verwendet werden.

8. Inbetriebnahme

Der Rasentrimmer ist nur zum Schneiden von Rasen bestimmt.

Ein kurzer oder abgenutzter Nylonfaden führt zu niedrigen Schnittleistungen.

ACHTUNG! Beim Einstellen der Fadenlänge unbedingt Netzstecker ziehen!

Bei der ersten Inbetriebnahme muss der Nylonfaden kräftig herausgezogen werden. Dazu Druckknopf (Abb. 15 D) drücken und Faden bis zum Rand der Schutzhaube herausziehen. Beim ersten Anlauf des Schneidkopfes wird der Faden auf die richtige Länge abgeschnitten (Abb. 16).

Ein kurzer oder abgenutzter Nylonfaden führt zu niedrigen Schnittleistungen. Um die richtige Fadenlänge wieder herzustellen, den Rasentrimmer während der Schneidkopf läuft auf den Boden drücken. Auf diese Weise reguliert sich die Fadenlänge von selbst.

Um die höchste Leistung von Ihrem Rasentrimmer zu erhalten, sollten Sie bitte den folgenden Anweisungen folgen:

- Verwenden Sie den Rasentrimmer nicht ohne Schutzvorrichtung.
- Mähen Sie nicht, wenn das Gras nass ist. Die besten Ergebnisse erzielen Sie bei trockenem Gras.
- Das Netzkabel an das Verlängerungskabel anschließen und dieses am Handgriff einhängen. (Abb. 10)
- Um Ihren Rasentrimmer einzuschalten, drücken Sie die Einschaltsperre (Abb. 9/Pos. 7) nach vorne. Anschließend drücken Sie einen der beiden Ein/Aus-Schalter (Abb. 9/Pos. 3).

- Um Ihren Rasentrimmer auszuschalten lassen Sie den Ein/Aus Schalter (Bild 9 / Pos.3) wieder los.
- Den Rasentrimmer nur dann an das Gras annähern, wenn der Schalter gedrückt ist, d.h. wenn der Rasentrimmer in Betrieb ist.
- Um richtig zu schneiden, das Gerät seitlich schwenken und Vorwärtsgehen. Halten Sie den Rasentrimmer dabei um ca. 30° geneigt (siehe Abb. 17 und Abb. 18).
- Bei langem Gras muss das Gras, von der Spitze aus, stufenweise kürzer geschnitten werden (siehe Abb. 19).
- Nutzen Sie die Schutzhaube aus, um einen unnötigen Fadenverschleiß zu vermeiden
- Halten Sie den Rasentrimmer fern von harten Gegenständen, um einen unnötigen Fadenverschleiß zu vermeiden.

9. Austausch der Fadenspule

ACHTUNG! Vor Austausch der Fadenspule unbedingt Netzstecker ziehen!

- Halten Sie die Motoraufnahme (B) fest und drehen Sie die Spulenaufnahme (C) soweit gegen den Uhrzeigersinn, bis sie abgenommen werden kann (Abb. 12+13).
- Leere gegen volle Fadenspule ersetzen, Fadende durch die seitlichen Bohrungen der Spule führen (Abb. 14).
- Spulenaufnahme auf die Motoraufnahme setzen, Motoraufnahme festhalten, Spulenaufnahme nach unten drücken und gleichzeitig im Uhrzeigersinn drehen bis sie fest sitzt.
- Druckknopf drücken und Faden bis zum Rand der Schutzhaube herausziehen (Abb. 15/Pos. D).
- Beim ersten Anlauf des Schneidkopfes wird der Faden auf die richtige Länge abgeschnitten (Abb. 16).

ACHTUNG! Weggeschleuderte Teile des Nylonfadens können zu Verletzungen führen.

10. Wartung und Pflege

- Vor dem Abstellen und Reinigen den Rasentrimmer ausschalten und den Netzstecker ziehen
- Ablagerungen an der Schutzhaube mit einer Bürste entfernen
- Den Kunststoffkörper und die Kunststoffteile mit leichtem Haushaltsreiniger und einem feuchten Tuch säubern

- Verwenden Sie für die Reinigung keine aggressiven Mittel oder Lösungsmittel!
- Den Rasentrimmer nie mit Wasser abspritzen.
- Vermeiden Sie unbedingt ein Eindringen von Wasser in das Gerät.

11. Entsorgung

Zubehör und Verpackung sollten einer umweltgerechten Wiederverwertung zugeführt werden. Zum sortenreinen Recycling sind Kunststoffteile gekennzeichnet.

12. Ersatzteilbestellung

Bei der Ersatzteilbestellung sollten folgende Angaben gemacht werden:

- Typ des Gerätes
- Artikelnummer des Gerätes
- Ident- Nummer des Gerätes
- Ersatzteil- Nummer des erforderlichen Ersatzteils

Aktuelle Preise und Infos finden Sie unter www.isc-gmbh.info

CZ**1. Popis přístroje (viz obr. 1)**

1. Síťový kabel
2. Horní rukojeť
3. Za-/vypínač
4. Vodicí rukojeť
5. Ochranný kryt
6. Cívka se strunou
7. Blokování zapnutí
8. Distanční prvek
9. Horní díl
10. Hlava motoru

2. Bezpečnostní pokyny

Prosím přečtěte si pečlivě návod k použití a dbejte jeho pokynů. Na základě tohoto návodu k použití se seznámte s přístrojem, jeho správným použitím, jako též s bezpečnostními pokyny.

Dobře si prosím tyto pokyny uložte pro pozdější použití.

Pozor!

Z bezpečnostních důvodů nesmí děti a mladiství mladší 16 let, jako též osoby, které nejsou s tímto návodem k použití seznámeny, strunovou sekačku používat.

- Před každým použitím proveďte vizuální kontrolu přístroje. Nepoužívejte přístroj tehdy, když jsou poškozena nebo opotřebována bezpečnostní zařízení. Nikdy bezpečnostní zařízení nevyřazujte z provozu.
- Přístroj používejte výhradně k účelům uvedeným v tomto návodu k použití.
- Vy jste odpovědní za bezpečnost v oblasti práce.
- Před začátkem práce překontrolujte plochy určené k sekání. Odstraňte cizí tělesa. Během práce dbejte na cizí tělesa. Pokud přesto při sekání narazíte na překážku, vypněte stroj a odstraňte ji.
- Pracujte pouze při dostatečné viditelnosti.
- Při práci vždy dbejte na bezpečný a jistý postoj. Pozor při chůzi zpět, nebezpečí klopýtnutí!
- Nikdy nenechte přístroj ležet bez dozoru na pracovišti. Když práci přerušíte, uložte přístroj na bezpečném místě.

- Pokud práci přerušíte, abyste se přemístili na jiné stanoviště, bezpodmínečně během chůze stroj vypněte.
- Přístroj nikdy nepoužívejte za deště nebo ve vlhkém, mokřem prostředí.
- Chraňte přístroj před deštěm a vlhkem.
- Než přístroj zapnete, přesvědčte se, zda se nylonová struna nedotýká kamenů nebo jiných předmětů.
- Pracujte vždy v přiměřeném oblečení, aby se zabránilo zraněním hlavy, rukou, nohou. K těmto účelům noste přilbu, ochranné brýle (nebo ochranný štít), vysoké holínky (nebo pevnou obuv a dlouhé kalhoty z pevné látky) a pracovní rukavice.
- Je-li přístroj v provozu, držte ho bezpodmínečně dál od těla!
- Přístroj nezapínejte pokud je obrácen, nebo pokud se nenalézá v pracovní poloze.
- Vypněte motor, pokud přístroj nepoužíváte, nechte ho bez dozoru, kontrolujete ho, je-li poškozen přívodní kabel, vyjímáte popř. vyměňujete cívku, přístroj transportujete na jiné místo.
- Nepouštějte k přístroji jiné osoby, obzvláště děti a také domácí zvířata; v osekané a vířící trávě by mohly být kameny a jiné předměty.
- Při práci udržujte od jiných osob a zvířat minimálně 5m vzdálenost.
- Nesekejte proti tvrdým předmětům. Takto se vyhnete zraněním a poškození přístroje.
- Používejte okraj bezpečnostních zařízení, abyste přístroj udržovali v bezpečné vzdálenosti od zdí, různých povrchů, jako též křehkých předmětů.
- Nikdy přístroj nepoužívejte bez ochranného zařízení.

⚠ POZOR! Ochranné zařízení má velký význam pro Vaši bezpečnost a pro bezpečnost druhých, jako též pro správnou funkci stroje. Nedbání tohoto předpisu vede kromě toho, že tím vznikne potenciální zdroj nebezpečí, ke ztrátě nároku na záruku.

- Nesazte se řezací zařízení (nylonovou strunu) zastavit rukou. Vždy počkejte, až se zastaví sama.
- Používejte pouze náhradní díly a příslušenství, které bylo výrobcem doporučeno.
- V žádném případě nepoužívejte namísto nylonové struny strunu kovovou.
- Dávejte pozor, abyste se nezranili o zařízení na urezávání struny.
- Dbejte na to, aby byly vzduchové otvory prosté

nečistot.

- Po použití vytáhněte síťovou zástrčku a překontrolujte stroj, není-li poškozen.
- Nesnažte se sekat trávu, která nevyrůstá ze země; např. se nesnažte osekát trávu rostoucí ve zdech nebo na kamenech.
- V pracovním prostoru strunové sekačky je uživatel zodpovědný vůči třetím osobám za škody způsobené provozem přístroje.
- Se zapnutým přístrojem nepřecházejte silnice a šterkované cesty.
- Pokud přístroj nepoužíváte, uložte ho na suchém a dětem nepřístupném místě.
- Přístroj používejte pouze tak, jak je to uvedeno v tomto návodu k použití a držte ho vždy svisle k zemi. Každá jiná poloha je nebezpečná.
- Pravidelně kontrolujte, zda jsou šrouby pevně utaženy.
- Síťové napětí musí odpovídat napětí uvedenému na datovém štítku přístroje.
- Napájecí vedení musí být pravidelně kontrolováno zda není poškozené nebo nevykazuje stopy stárnutí. Přístroj nesmí být používán, pokud není napájecí vedení v bezvadném stavu.
- Použitá napájecí vedení nesmí být lehčí než lehká vedení v pryžové hadici H07RN-F podle DIN 57282/VDE 0282 a mít minimální průměr 1,5 mm². Konektory musí mít ochranné kontakty a spojka musí být chráněna proti stříkající vodě.
- Pokud je vedení během provozu poškozeno, okamžitě ho odpojte od sítě.
VEDENÍ SE NEDOTÝKAT DŘÍVE, NE Ž JE ODPOJENO OD SÍTĚ.
- Přístroj smí být používán pouze s ochranným zařízením proti chybnému proudu (RCD) s vypínacím proudem max. 30 mA.
- Plochu určenou k sekání vždy udržovat prostou kabelů a jiných předmětů.
- Pokud musí být přístroj kvůli přepravě nadzvednut, musí být vypnut motor a je třeba vyčkat, až se přístroj zastaví. Před opuštěním přístroje musí být odstaven motor a vytažena síťová zástrčka.
- Než přístroj připojíte na síť, ubezpečte se, zda není poškozen žádný z otáčejících se prvků a zda je cívka se strunou správně nasazena a upevněna.
- Během provozu nesmíte v žádném případě sekat proti tvrdým předmětům, jen tak zabráníte zraněním obsluhy a škodám na stroji.
- Při údržbě používat pouze originální náhradní díly.
- Opravy smí provádět pouze elektroodborník.
- Před uvedením stroje do provozu a po jakémkoliv nárazu překontrolujte stroj, zda

nevykazuje známky opotřebení nebo poškození a nechejte provést nutné opravy.

- Ruce a nohy nikdy nepřibližujte k řezacímu zařízení, především když zapnete motor.
- Po vytažení nové struny držte stroj než ho zapnete vždy v jeho normální pracovní poloze.
- Vytáhněte síťovou zástrčku před kontrolami, čištěním nebo pracemi na stroji a pokud není stroj používán.
- Používejte stroj pouze za denního světla nebo při dostatečném umělém osvětlení.
- Pokud je poškozeno síťové vedení přístroje, musí být vyměněno výrobcem nebo jeho zákaznickým servisem nebo podobně kvalifikovanou osobou, aby se zabránilo nebezpečím.
- Nepoužívejte nikdy náhradní díly a příslušenství, které výrobce neuvedl nebo nedoporučil.

⚠ Pozor: Po odstavení nylonová struna ještě několik vteřin rotuje!

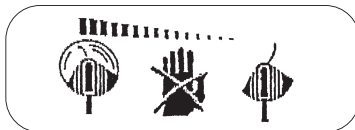

3. Vysvětlení štítku s pokyny (viz obr. 2) na přístroji

- Pol. 1: Varování!
- Pol. 2: Nosit ochranu zraku!
- Pol. 3: Chránit před vlhkostí!
- Pol. 4: Před uvedením do provozu si přečtěte návod k obsluze!
- Pol. 5: Před kontrolou poškozeného napájecího vedení vytáhnout síťovou zástrčku!
- Pol. 6: Nepouštět třetí do oblasti nebezpečí!
- Pol. 7: Nástroj dobíhá!

CZ**4. Technická data**

Síťové napětí:	230 V~ 50 Hz
Výkon	350 W
Šířka záběru	Ø 25 cm
Počet otáček n_0	12.000 min ⁻¹
Struna	Ø 1,2 mm
Hladina akustického tlaku LPA	82 dB (A)
Hladina akustického výkonu LWA	96 dB (A)
Vibrace a_w	≤ 2,5 m/s ²
Hmotnost	1,65 kg

Hluk stroje může přesahovat 85 db (A). V tomto případě jsou pro obsluhu nutná ochranná opatření proti hluku. Hluk byl měřen podle IEC 59 CO 11, IEC 704, DIN 45635 část 21, NFS 31-031 (84/538/EWG). Hodnota kmitů (vysílaných) na rukojeti činí ≤ 2,5 m/s² a byla zjištěna podle ISO 5349.

5. Montáž ochranného krytu (obr. 3-5)

- Ochranný kryt nasunout podle obrázku (obr. 3) na hlavu motoru a nechat zaskočit do bajonetového uzávěru (obr. 4). Dbejte na to, aby ochranný kryt správně doléhal k tělesu sekačky. Poté připevnit příloženými šrouby na tělese sekačky (obr. 5/pol. a). Distanční prvek nastrčit na ochranný kryt jako na obrázku 5a. Distanční prvek je ideální při pracích okolo zdí (obr. 11).

6. Montáž strunové sekačky

Horní díl strunové sekačky nasunout na hlavu motoru tak, až zaskočí (obr. 6). K sekání svislých ploch může být hlava motoru o 180° otočena. K tomu stisknout oba západkové háky a horní díl vytáhnout. Hlavu motoru otočit a vše podle obrázku 8 opět smontovat.

7. Řádné používání

Přístroj je určen k sekání trávníků, malých travnatých ploch v soukromých zahradách u domů a chalup. Jako přístroje pro použití v soukromých zahradách u domů a chalup jsou považovány ty, které nejsou používány na veřejných zelených plochách, v parcích, sportovištích, u silnic a v zemědělství a lesnictví. Dodržení výrobcem příloženého návodu k použití je předpokladem pro řádné použití přístroje.

Pozor! Kvůli nebezpečí pro osoby a věcným škodám nesmí být přístroj používán k drčení ve smyslu kompostování.

8. Uvedení do provozu

Strunová sekačka je určena pouze na sekání trávy. Krátká nebo opotřebovaná nylonová struna vede ke snížení výkonu.

POZOR! Při nastavování délky struny bezpodmínečně vytáhnout síťovou zástrčku!

Při prvním uvedení do provozu musí být nylonová struna silou vytažena. K tomu stisknout knoflík (obr. 15D) a strunu až po okraj ochranného krytu vytáhnout. Při prvním náběhu řezací hlavy je struna zkrácena na správnou délku (obr. 16).

Krátká nebo opotřebovaná nylonová struna vede ke snížení výkonu. Na opětovné nastavení správné délky struny zatlačit sekačkou za běhu řezací hlavy o zem. Tímto způsobem je délka struny automaticky regulována.

Abyste získali co možná nejvyšší výkon Vaší strunové sekačky, měli byste dodržovat následující pokyny:

- Nepoužívejte strunovou sekačku bez ochranných zařízení.
- Nesekejte, je-li tráva mokrá. Nejlepších výsledků docílíte, když je tráva suchá.
- Síťový kabel připojit na prodlužovací kabel a tento zavěsit na rukojeti (obr. 10).
- K zapnutí strunové sekačky posuňte blokování zapnutí (obr. 9/pol. 7) dopředu. Poté stiskněte jeden z obou za-/vypínačů (obr. 9/pol. 3).
- K vypnutí strunové sekačky za-/vypínač opět pusťte (obr. 9/pol.3).
- Sekačku přibližovat k trávě pouze tehdy, je-li vypínač stisknut, tzn. strunová sekačka je v provozu.
- Ke správnému sekání přístroj vyklonit do strany a jít vpřed. Držte přitom strunovou sekačku o cca 30° nakloněnou (viz obr. 17 a obr. 18).
- Je-li tráva dlouhá, musí být od špičky postupně zkracována (viz obr. 19).
- Využívejte ochranný kryt, abyste se vyhnuli zbytečně velkému opotřebování struny.
- Nepřibližujte strunovou sekačku k tvrdým předmětům, abyste se vyhnuli zbytečně velkému opotřebování struny.

9. Výměna cívky se strunou

Aktuální ceny a informace naleznete na www.isc-gmbh.info

POZOR! Před výměnou cívky se strunou bezpodmínečně vytáhnout síťovou zástrčku!

- Držte pevně upínání motoru (B) a upínání cívky (C) otáčejte oproti směru hodinových ručiček tak dalece, až je možné je odejmout (obr. 12+13).
- Prázdnou cívku vyměnit za plnou, konec struny vést bočními otvory cívky (obr. 14).
- Upínání cívky nasadit na upínání motoru, upínání motoru pevně držet, upínání cívky tlačit směrem dolů a současně otáčet ve směru hodinových ručiček, až pevně sedí.
- Tlačítko stisknout a strunu vytáhnout až po okraj ochranného krytu (obr. 15/pol. D).
- Při prvním naběhnutí řezací hlavy je struna uříznuta na správnou délku (obr. 16).

POZOR! Vymrštěné části nylonové struny mohou vést ke zraněním.

10. Údržba a péče

- Před odstavením a čištěním strunovou sekačku vypnout a vytáhnout síťovou zástrčku.
- Usazeniny na ochranném krytu odstranit kartáčkem.
- Plastové těleso a plastové díly vyčistit slabým domácím čisticím prostředkem a vlhkým hadrem.
- K čištění nepoužívejte agresivní prostředky nebo rozpouštědla!
- Strunovou sekačku nikdy neostříkávat vodou.
- Bezpodmínečně se vyhněte vniknutí vody do přístroje

11. Likvidace

Příslušenství a balení by mělo být recyklováno neškodně pro životní prostředí. Aby byla zajištěna správná recyklace podle druhů, jsou plastové části označeny.

12. Objednání náhradních dílů

Při objednání náhradních dílů je třeba uvést následující údaje:

- Typ přístroje
- Číslo artiklu přístroje
- Identifikační číslo přístroje
- Číslo požadovaného náhradního dílu

SLO**1. Opis naprave (glej sliko 1)**

1. Električni omrežni kabel
2. Zgornji ročaj
3. Stikalo za vklop/izklop
4. Vodilni ročaj
5. Zaščitni pokrov
6. Navitje za nitko
7. Vključna zapora
8. Distančnik
9. Gornji del
10. Glava motorja

2. Varnostni napotki

Prosimo, da skrbno preberete navodila za uporabo in upoštevate napotke v navodilih. Seznanite se s temi navodili za uporabo z napravo, s pravilno uporabo ter z varnostnimi napotki. Prosimo, da dobro shranite napotke za kasnejšo uporabo.

Pozor!
Iz varnostnih razlogov ne smejo uporabljati te kosilnice za travo otroci in mladostniki pod 16 let starosti ter osebe, katere niso seznanjene s temi navodili za uporabo.

- Pred vsako uporabo izvršite vizuelno kontrolo naprave. Ne uporabljajte naprave, če je varnostno-zaščitna oprema naprave poškodovana ali obrabljena. Nikoli ne izklaplajte varnostno-zaščitne opreme.
- Napravo uporabljajte izključno v namen uporabe v skladu s temi navodili za uporabo.
- Vi ste odgovorni za varnost v delovnem območju.
- Pred začetkom dela pregledite travnato površino, kjer boste kosili. Odstranite iz trave obstoječe tuje predmete. Med delom pazite na tuje predmete. Če bi kljub temu našli med košenjem na ovire, potem izključite stroj in odstranite oviro.
- Delajte samo pri zadovoljivih vidnih pogojih.
- Pri delu zmeraj pazite na varen in stabilen položaj telesa. Pozor pri vzratni hoji zaradi nevarnosti zdrsa!
- Nikoli ne puščajte naprave brez nadzora na delovnem mestu. Če prekinete delo, shranite

- napravo na varno mesto.
- Če prekinete delo, da bi se podali na drugo delovno območje, brezpogojno izključite napravo za ta čas.
- Nikoli ne uporabljajte naprave v dežju ali v vlažnem, mokrem okolju.
- Zaščitite Vašo napravo pred vlago in dežjem.
- Preden vključite napravo, se prepričajte, da se najlonska vrstica ne dotika kamnov ali drugih predmetov.
- Pri delu zmeraj uporabljajte primerno obleko, da preprečite poškodbe glave, rok, nog. V ta namen zmeraj uporabljajte čelado, zaščitna očala (ali zaščitni vizir), visoke škornje (ali trpežno obuvalo in dolge hlače iz močnega blaga) in delovne rokavice.
- Če je kosilnica v obratovanju, jo brezpogojno držite v stran od telesa!
- Ne vključujte naprave, če se nahaja v obrnjenem položaju oziroma, če se ne nahaja v svojem delovnem položaju.
- Izključite motor in potegnite električni priključni kabel iz električne vtičnice, ko ne uporabljate kosilnice, ko jo puščate brez nadzora, ko jo pregledujete, če je električni dovodni kabel poškodovan, ko demontirate oziroma zamenjate tuljavo z vrstico ali, ko prenašate kosilnico iz enega kraja na drugi.
- Domačih živali in ostalih oseb, še posebej otrok ne pustite k napravi; v pokošeni in v dvignjeni travi so lahko kamni in drugi predmeti.
- Med delom držite varnostno razdaljo najmanj 5 metrov do drugih oseb in živali.
- Ne kosite pr trdih predmetih. Tako boste preprečili poškodbe in uničenje naprave.
- Uporabljajte rob zaščitne naprave tako, da boste lahko zaščitili kosilnico pred zidovi, različnimi površinami ter stvarmi, ki se lahko zlomijo.
- Nikoli ne uporabljajte kosilnice brez zaščitne opreme.

⚠ POZORI! Zaščitna oprema je bistvenega pomena za Vašo varnost in varnost drugih oseb, ter za pravilno delovanje stroja. Neupoštevanje le-te zahteve pomeni izgubo pravice do garancijskih zahtevkov ne glede na to, da se s tem povzroča potencialni vir nevarnosti.

- Ne poskušajte z roko zaustavljati kosilne priprave (najlonske vrvice). Zmeraj počakajte, da se le-ta sama zaustavi.
- Uporabljajte nadomestne dele in pribor, ki jih priporoča proizvajalec.

- V nobenem primeru ne uporabljajte kovinskih vrvic namesto najlonske vrvice.
- Pazite na poškodbe v zvezi s pripravo, katera služi odrezovanju dolžine kosilne vrvice.
- Pazite na to, da ne bodo zračne odprtine zamašene z umazanijo.
- Po uporabi potegnite električni kabel iz električne priključne vtičnice in preglejte stroj zaradi eventualnih poškodb.
- Ne poskušajte kositi z napravo trave, ki ne raste iz zemlje, t.p. ne poskušajte kositi trave, ki raste iz zidov ali kamnitih površin, itd.
- V delovnem območju kosilnice za travo nosi uporabnik odgovornost do tretjih oseb za škodo, ki bi nastala zaradi uporabe kosilnice.
- Z vključeno kosilnico ne prečkajte cest ali prodnatih poti.
- Ko ne uporabljate kosilnice, jo shranjujte na suhem in za otroke nedostopnem mestu.
- Napravo uporabljajte samo tako, kot je to opisano v teh navodilih za uporabo in jo zmeraj držite navpično do tal. Vsak drugi položaj je nevaren.
- Redno preverjajte, če so vijaki na kosilnici pravilno zategnjeni.
- Omrežna električna napetost se mora skladati z napetostjo, ki je navedena na tipski podatkovni tablici.
- Redno je potrebno preverjati stanje priključnega kabla glede znakov poškodb ali nastalih sprememb. Naprave ne smete uporabljati, če električni priključni kabel ni v brezhibnem stanju.
- Uporabljeni električni priključni kabli ne smejo biti lažji kot lahki gumijasti električni kabli HO7RN-F po DIN 57282/VDE 0282 in morajo imeti presek najmanj 1,5 mm². Priključne vtičnice morajo biti opremljene z zaščitnim kontaktom in zaščitene pred pršečo vodo.
- Če se kabel poškoduje med uporabo kosilnice, ga nemudoma izključite iz električnega omrežja. **NE DOTIKAJTE SE KABLA PREDEN GA NISTE IZKLJUČILI IZ ELEKTRIČNEGA OMREŽJA.**
- Napravo smete električno napajati samo preko zaščitne naprave za okvarni tok (RCD) s tokom sprožanja največ 30 mA.
- Na površini, kjer kosite, se ne smejo nahajati kabli in drugi predmeti.
- Če morate dvigniti napravo v namen transporta, morate izključiti motor in počakati, da se kosilnica ustavi. Preden zapuščate napravo, morate ugasniti motor in potegniti električni priključni kabel iz električne vtičnice.
- Preden priključujete napravo na električno omrežje, se prepričajte, da ni poškodovan noben vrtljivi element in, da je navitje vrvice pravilno vstavljeno in pritrjeno.
- Med uporabo kosilnice ne smete v nobenem primeru kositi po trdih predmetih, kajti samo tako boste lahko preprečili poškodbe osebe, ki kosi, in škodo na napravi.
- Za vzdrževanje uporabljajte samo originalne nadomestne dele.
- Popravila sme izvajati samo strokovnjak na področju elektrike.
- Pred zagonom stroja in po kakršnemkoli trku na trde predmete preverite stanje stroja glede obrablenosti ali poškodb in dajte po potrebi izvršiti potrebno popravilo.
- Zmeraj držite roke in noge proč od kosilne naprave, predvsem pa, ko vključujete motor kosilnice.
- Potem, ko ste potegnili ven novo vrvico, držite stroj zmeraj v normalnem položaju preden ga vključite.
- Pred izvajanjem pregledov, čiščenja ali del na stroju in, ko ne uporabljate stroja, zmeraj potegnite električni priključni kabel iz električne vtičnice.
- Stroj uporabljajte samo pri dnevni svetlobi in pri zadostni umetni razsvetljavi.
- Če se poškoduje električni omrežni priključni kabel naprave, ga mora zamenjati proizvajalec ali njegova servisna služba ali podobna strokovno usposobljena oseba tako, da ne bo prišlo do ogrožanja varnosti.
- Nikoli ne uporabljajte rezervne dele in dele pribora, ki niso predvideni ali priporočeni s strani proizvajalca.

⚠ Pozor: Po izklopu kosilnice se še najlonska vrvica vrti nekaj sekund!

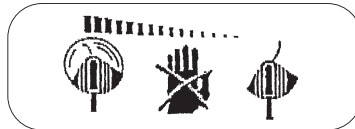

SLO**3. Obrazložitev opozorilnih oznak (glej sliko 2) na napravi**

- Pos. 1: Opozorilo!
 Pos. 2: Uporabljajte zaščito za oči!
 Pos. 3: Zaščitite napravo pred vlago!
 Pos. 4: Pred uporabo preberite navodila za uporabo!
 Pos. 5: Pred kontrolo poškodovanega priključnega kabla potegnite električni vtičnik iz električne vtičnice!
 Pos. 6: Tretje osebe naj se nahajajo izven nevarnega območja!
 Pos. 7: Po izklopu se orodje še nekaj časa vrti!

4. Tehnični podatki

Omrežna napetost:	230 V~ 50 Hz
Moč	350 Watt
Premer košenja	Ø 25 cm
Število vrtijavov n_0	12.000 min ⁻¹
Kosilna vrstica	Ø 1,2 mm
Nivo zvočnega tlaka LPA	82 dB (A)
Nivo moči zvoka LWA	96 dB (A)
Vibracije a_w	≤ 2,5 m/s ²
Teža	1,65 kg

Hrup stroja lahko presega 85 dB(A). V tem primeru so potrebni varnostni ukrepi za upravljavca. Hrup je bil izmerjen po IEC 59 CO 11, IEC 704, DIN 45635 del 21, NFS 31-031 (84/538/EWG). Vrednost vibracij na ročaju znaša ≤ 2,5 m/s² in je bila izračunana po ISO 5349.

5. Montaža zaščitnega pokrova (slike 3-5)

- Zaščitni pokrov nataknete na glavo motorja kot je prikazano (slika 3) in pustite, da bajonetno zapiralo zaskoči (slika 4). Pazite na to, da zaščitni pokrov pravilno nalega na ohišje kosilnice za travo. Takoj nato ga s priloženimi vijaki pritrdite na ohišje (slika 5/poz. a). Distančnik nataknete na zaščitni pokrov kot kaže slika 5a. Distančnik je zelo primeren za dela ob zidih (slika 11).

6. Montaža kosilnice za travo

Zgornji del kosilnice za travo nataknete na glavo motorja tako, da zgornji del zaskoči (slika 6). Za košnjo na pravokotnih površinah lahko glavo motorja obrnete za 180°. Za to pritisnite oba zaskočna kavlija in snemite zgornji del. Glavo motorja obrnite in sestavite kot kaže slika 8.

7. Pravilna uporaba

Kosilnica je namenjena za košenje trave, majhnih travnatih površin na zasebnih hišnih vrtovih in na vrtovih vrtničkarjev. Kot kosilnice za zasebno uporabo na hišnih vrtovih in na vrtovih vrtničkarjev so mišljene takšne kosilnice, ki se ne uporabljajo za košenje trave na javnih površinah, v parkih, sportnih površinah, ob cestah in v kmetijstvu in gozdarstvu. Upoštevanje s strani proizvajalca priloženih navodil za uporabo je predpogoj za pravilno uporabo kosilnice.

Pozor! Zaradi nevarnosti poškodb oseb in materialne škode je prepovedano uporabljati napravo za razrezovanje materiala za kompostiranje.

8. Zagon

Kosilnica za travo je namenjena le za košnjo trave. Kratka ali obrabljena najlonska nitka povzroči manj učinkovito košnjo.

POZOR! Pri nastavljanju dolžine niti je nujno potrebno potegniti električni vtičnik iz električne priključne vtičnice!

Pri prvem zagonu je najlonsko nitko potrebno krepko potegniti ven. Za to pritisnite na gumb (slika 15 D) in nitko potegnite ven do roba zaščitnega pokrova. Pri prvem zagonu rezalne glave se nitka odreže na pravilno dolžino (slika 16).

Kratka ali obrabljena najlonska nitka povzroči manj učinkovito košnjo. Da bi spet nastavili pravilno dolžino nitke, kosilnico za travo med tem, ko se rezalna glava vrti, pritisnite na tla. Na ta način se dolžina nitke regulira sama.

Da bi obdržali največjo učinkovitost Vaše kosilnice za travo, se držite naslednjih navodil:

- Kosilnice za travo ne uporabljajte brez zaščitne naprave.

- Ne kosite trave, če je mokra. Najboljše rezultate dosežete, če je trava suha.
- Omrežni priključni kabel priključite na električni podaljšek in tega obesite na ročaj. (slika 10)
- Da bi Vašo kosilnico za travo vklopili, potisnite vklopno zaporo naprej (slika 9/poz. 7). Nato pritisnite enega od obeh stikal za vklop/izklop (slika 9/poz. 3).
- Da bi Vašo kosilnico izklopili, stikalo za vklop / izklop (slika 9/poz. 3) spet izpustite.
- Kosilnico za travo približajte travi le, ko je stikalo pritisnjeno, t.j. ko kosilnica za travo deluje.
- Za pravilno košnjo je napravo potrebno stransko premikati od leve proti desni in nazaj, pri tem pa hoditi naprej. Pri tem kosilnico za travo držite nagnjeno za ca. 30° (glej sliko 17 in sliko 18).
- Pri večji travi je travo potrebno kositi po stopnjah od vrha navzdol (glej sliko 19).
- Zaščitni pokrov uporabljajte, da se izognete nepotrebni obrabi nitke.
- Kosilnico za travo držite v stran od trdih predmetov, da se s tem izognete nepotrebni obrabi nitke.

9. Zamenjava navitja za nitko

POZOR! Pred zamenjavo navitja za nitko je nujno potrebno potegniti električni vtikač iz električne priključne vtičnice!

- Nastavek motorja (B) držite trdno in vrtite nastavek navitja (C) proti smeri urinega kazalca tako dolgo, dokler se navitja ne da sneti (sliki 12+13).
- Prazno navitje za nitko zamenjajte z polnim navitjem, konce nitke pa potegnite skozi stranske luknje navitja (slika 14).
- Nastavek navitja nastavite na nastavek motorja. Nastavek motorja držite trdno, nastavek navitja pa potisnite navzdol in ga istočasno zavrite v smeri urinega kazalca, dokler ni trdno nameščen.
- Pritisnite na gumb in potegnite nitko do roba zaščitnega pokrova (slika 15/poz. D).
- Pri prvem zagonu rezalne glave se nitka odreže na pravilno dolžino (slika 16).

POZOR! Deli nitke letijo stran in lahko povzročijo poškodbe.

10. Vzdrževanje in nega

- Preden odstavite in čistite kosilnico za travo, jo izkjučite in potegnite električni vtikač iz električne priključne vtičnice.
- Odstranite s krtačko nakopičeno umazanijo na zaščitnem pokrovu.
- Plastično telo kosilnice in plastične dele očistite z blagim gospodinjskim čistilnim sredstvom in z vlažno krpo.
- Pri čiščenju ne uporabljajte agresivnih čistilnih sredstev ali razredčilnih sredstev!
- Nikoli ne pršite z vodo po kosilnici za travo.
- Brezpogojno preprečite vdor vode v napravo.

11. Odstranjevanje

Pribor in embalažo je potrebno oddajati v reciklažo zaradi zaščite okolja. Za sortno čisto recikliranje so deli iz umetne mase označeni.

12. Naročanje rezervnih delov

Pri naročanju rezervnih delov je potrebno navesti naslednje podatke:

- Tip naprave
- Številka artikla naprave
- Ident- številka naprave
- Rezervni del – številka potrebnega rezervnega dela

Aktualne cene in informacije najdete na spletni strani www.isc-gmbh.info

SK**1. Popis prístroja (pozri obr.1)**

1. Sietový kábel
2. Horná rukoväť
3. Vypínač zap/vyp
4. Vodiaca rukoväť
5. Ochranný kryt
6. Cievka s vláknom
7. Blokovanie zapnutia
8. Distančný diel
9. Horný diel
10. Hlava motora

2. Bezpečnostné pokyny

Prosím starostlivo si prečítajte tento návod na obsluhu a dodržiavajte jeho pokyny. Oboznámte sa pomocou tohto návodu na obsluhu s týmto prístrojom, s jeho správnym používaním ako aj s bezpečnostnými predpismi.

Prosím uskladnite tento návod na obsluhu na bezpečnom mieste, pre jeho neskoršie použitie.

Pozor!

Z bezpečnostných dôvodov nesmú deti, mladiství do 16 rokov, ako aj osoby, ktoré nie sú oboznámené s návodom na obsluhu, túto strunovú kosačku používať.

- Pred každým použitím prístroja je potrebné tento prístroj vizuálne skontrolovať. Nepoužívajte prístroj vtedy, ak sú bezpečnostné zariadenia poškodené alebo opotrebované. V žiadnom prípade nesmiete deaktivovať bezpečnostné zariadenia.
- Používajte tento prístroj výlučne len na účel použitia, ktorý je určený v tomto návode na obsluhu.
- Za bezpečnosť na pracovisku ste zodpovedný vy.
- Pred začatím práce prekontrolujte obrábanu plochu. Odstráňte prípadné cudzie predmety. Dbajte počas práce vždy na výskyt cudzích telies. Ak počas práce predsa len zasiahnete prekážku, vypnite prístroj a prekážku odstráňte.
- Pracujte len pri dostatočných viditeľných podmienkach.
- Dbajte počas práce vždy na bezpečný a pevný

postoj. Pozor pri kráčaní dozadu - hrozí nebezpečenstvo zakopnutia!

- Nikdy nenechajte prístroj bez dozoru na pracovisku. Všíte prácu s prístrojom, uložte prístroj na bezpečnom mieste.
- V prípade, že prerušíte prácu s prístrojom z dôvodu premiestňovania sa do inej pracovnej oblasti, je potrebné aby ste prístroj počas doby presunu do tejto pracovnej oblasti bezpodmienečne vypili.
- Nepoužívajte tento prístroj pri daždi alebo vo vlhkom, resp. mokrom prostredí.
- Chráňte prístroj pred vlhkosťou a dažďom.
- Predtým, ako prístroj zapnete, presvedčte sa, či sa nylónové vlákno nemôže dotknúť nejakých kameňov alebo iných predmetov.
- Vždy pracujte v adekvátnom odevu, aby ste tak predišli zraneniam tela, rúk a nôh. Na tento účel noste prilbu, ochranné okuliare (alebo ochranný štít), vysoké čižmy (alebo pevnú obuv a dlhé nohavice z pevného materiálu) a pracovné rukavice.
- Ak je prístroj v prevádzke, bezpodmienečne ho držte v dostatočnej vzdialenosti od tela!
- Prístroj nezapínajte, pokiaľ je otočený k vám, resp. ak sa nenachádza v pracovnej polohe.
- Vypnite motor prístroja a vytiahnite zástrčku zo zásuvky vždy, keď prístroj nepoužívate, necháte prístroj bez dozoru, ak ho kontrolujete, ak je poškodený napájací kábel, ak odoberáte, resp. vymieňate cievku s vláknom alebo ak transportujete prístroj z jedného miesta na druhé.
- Udržujte prístroj v dostatočnej vzdialenosti od iných osôb, predovšetkým detí a tiež domácich zvierat - v pokosenej a poletujúcej tráve by mohli byť kameňky a iné predmety.
- Počas práce udržiajte odstup od iných osôb a zvierat najmenej 5 m.
- Nesekejte tvrdé predmety. Taktó predídete poraneniu a poškodeniu prístroja.
- Používajte okraj ochranného krytu ako pomôcku pri udržiavaní odstupu prístroja od múrov, rôznych povrchov ako aj krehkých vecí.
- Nepoužívajte prístroj v žiadnom prípade bez ochranného zariadenia.

⚠ POZOR! Ochranné zariadenie je nepostrádateľné pre Vašu bezpečnosť a pre bezpečnosť druhých, ako aj pre správne fungovanie prístroja. Nedodržovanie tohto predpisu vedie kpotencionálny zdroj nebezpečenstva.

- Nikdy neskúšajte rukami zastaviť zariadenie na strihanie (nylonové vlákno). Vždy počkajte, kým sa nezastaví samo.
- Používajte iba náhradné diely a príslušenstvo, ktoré sú odporúčané výrobcom prístroja.
- Za žiadnych okolností nepoužívajte namiesto nylonového vlákna kovové drôty.
- Vyvarujte sa zraneniam na zariadení, ktoré slúži na odstříhnutie správnej dĺžky vlákna.
- Dbajte na to, aby boli vetracie otvory voľné od prípadných nečistôt.
- Po skončení používania vytriahnite elektrický kábel zo siete a skontrolujte, či sa na prístroji nenachádzajú prípadné poškodenia.
- Nepokúšajte sa kosiť trávu, ktorá nerastie na zemi; napr. trávu, ktorá rastie na múroch, kameňoch atď.
- V pracovnej oblasti strunovej kosačky je za škody, ktoré vznikli tretím osobám, a ktoré boli zapríčinené používaním prístroja, zodpovedný používateľ.
- So zapnutým prístrojom neprechádzajte cez žiadne cesty alebo štrkovité cestičky.
- V prípade, že prístroj nepoužívate, skladujte ho na suchom mieste a mimo dosahu detí.
- Používajte prístroj iba tak, ako je uvedené v tomto návode na používanie a držte ho vždy smerom kolmo na zem. Každá iná poloha je nebezpečná.
- Pravidelne kontrolujte, či sú skrutky správne dotiahnuté.
- Sieťové napätie sa musí zhodovať s napätím, ktoré je zobrazené na typovom štítku.
- Prípojné vedenie musí byť pravidelne kontrolované na príznaky poškodenia alebo opotrebovania. Prístroj sa nesmie v žiadnom prípade používať, ak nie je stav prípojného vedenia bezchybný.
- Použité elektrické vedenia nesmú byť ľahšie ako ľahké gumené vedenia typu H07RN-F podľa normy DIN 57282/VDE 0282 a musia mať minimálny priemer o veľkosti 1,5 mm². Zásuvné spojenia elektrických káblov musia mať ochranné kontakty a voči vode.
- Zástrčku okamžite vytriahnite zo siete, keď dôjde k poškodeniu alebo prerezaniu vedenia. **NEDOTÝKAJTE SA VEDEDIA, POKIAL NIE JE ODPOJENÉ OD ELEKTRICKEJ SIETE.**
- Prístroj sa smie napájať iba na elektrickú sieť s ochranným vodičom (RCD) s maximálnym prúdom 30 mA.
- Zabezpečte, aby sa v kosenej oblasti nenachádzali žiadne káble a iné predmety.
- Ak musíte prístroj z dôvodu prenesenia na iné miesto nadvihnúť, musíte vypnúť motor a

počkať do úplného zastavenia prístroja. Pred opustením prístroja sa musí motor vypnúť a vytiahnuť elektrický kábel zo siete.

- Predtým, ako prístroj napojíte na elektrickú sieť, ubezpečte sa o tom, že žiaden z rotujúcich prvkov nie je poškodený, a že je cievka s nylonovým vláknom správne nasadená a upevnená.
- Počas prevádzky nesmiete za žiadnych okolností strihať tvrdé predmety, iba tak predídete poraneniam obsluhujúcej osoby a škodám na zariadení.
- Na opravu používajte len originálne náhradné diely.
- Opravy smú byť vykonávané len odborným elektrotechnikom.
- Pred uvedením prístroja do prevádzky, ako aj po akomkoľvek náraze, skontrolujte prístroj na príznaky opotrebovania alebo poškodenia a nechajte prípadne vykonať potrebné opravy.
- Vždy dbajte na to, aby boli Vaše ruky a nohy v bezpečnej vzdialenosti od rezného ústrojenstva, najmä vtedy, keď zapínate motor.
- Po natihnutí nového vlákna držte prístroj vždy v normálnej pracovnej polohe, pred tým ako bude zapnutý.
- Pred každou kontrolou, čistením alebo úpravou na prístroji, ako aj keď prístroj nie je dlhšie v prevádzke, je potrebné vytiahnuť elektrický kábel zo siete.
- Prístroj používajte len pri dennom svetle alebo pri dostatočnom umelom osvetlení.
- Ak dôjde k poškodeniu elektrického pripájacieho vedenia, je potrebné ho vymeniť u výrobcu alebo v jeho centre služieb zákazníkom, prípadne u inej kvalifikovanej osoby, v záujme zabrániť prípadným rizikám.
- Včane výrobcom prístroja.

⚠ Pozor: Po odstavení rotuje nylonové vlákno ešte niekoľko sekúnd!

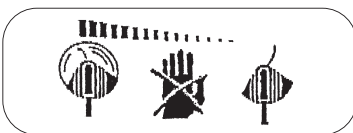

SK**3. Vysvetlenie symbolov (pozri obr. 2) na prístroji**

- Symbol 1: Výstraha!
 Symbol 2: Používajte ochranu zraku!
 Symbol 3: Prístroj chráňte pred vlhkom!
 Symbol 4: Pred uvedením do prevádzky si prečítajte návod na obsluhu!
 Symbol 5: Pred kontrolou poškodeného napájacieho kábla ho vytiahnite z elektrickej siete!
 Symbol 6: Udržujte bezpečnú vzdialenosť od iných osôb!
 Symbol 7: Prístroj po vypnutí beží zotrvačnosťou!

4. Technické údaje

Sieťové napätie:	230 V~ 50 Hz
výkon	350 Watt
Okruh rezu	125 cm
Otáčky n_0	12000 min ⁻¹
Rezacie vlákno	Ø 1,2 mm
Hladina akustického tlaku LPA	82 dB (A)
Hladina akustického výkonu LWA	96 dB (A)
Vibrácia a_w	≤ 2,5 m/s ²
Hmotnosť	1,65 kg

Hluk stroja môže presiahnuť 85 dB(A). V tomto prípade sú pre obsluhujúceho potrebné opatrenia proti hluku. Hluk sa meria podľa IEC 59 CO 11, IEC 704, DIN 45635 časť 21, NFS 31-031 (84/538/EHS). Hodnota kmitov na rukoväti obnáša ≤ 2,5 m/s² a bola stanovená podľa ISO 5349.

5. Montáž ochranného krytu (obr. 3-5)

- Ochranný kryt nasadíte na hlavu motora tak ako to je znázornené na obr. 3 a ožený na telese strunovej kosačky. Upevníte ho pomocou priložených skrutiek na kosačku (obr.5/pol. a). Potom zasuniete distančný diel tak ako to je zobrazené na obr. 5a na ochranný kryt. Distančný diel je ideálnou pomôckou pri práci (obr. 11).

6. Montáž strunovej kosačky

Horný diel strunovej kosačky nasadíte na hlavu motora až kým horný diel správne nezapadne (obr. 6). Na kosenie na kolmých povrchoch je možné

otočiť hlavu motora o 180°. Pritom je potrebné stlačiť obidve fixačné západky a horný diel odobrať. Otočte hlavu motora a namontujte ju tak ako je znázornené na obr. 8.

7. Správne použitie

Prístroj je určený na kosenie trávnik a malých plôch v súkromných záhradách. Za prístroje určené pre súkromné záhrady sa považujú len tie prístroje, ktoré sa nepoužívajú na verejných priestranstvách, v parkoch, športoviskách, na uliciach ako aj v poľnohospodárstve a lesníctve. Dodržiavanie návodu na obsluhu, priloženého výrobcom, je predpokladom pre náležité zaobchádzanie s prístrojom.

Pozor! Z dôvodu možného ohrozenia osôb a vzniku vecných škôd, sa nesmie prístroj používať na rozdrobovanie za účelom kompostovania.

8. Uvedenie do prevádzky

Strunová kosačka trávnik je určená len na kosenie trávy. Krátke alebo opotrebované nylonové vlákno zapričiňuje nízky výkon kosenia.

POZOR! Pri nastavovaní dĺžky vlákna bezpodmienečne vytiahnuť elektrický kábel zo siete!

Pred prvým uvedením do prevádzky sa musí nylonové vlákno dostačujúco vytiahnuť von. Pritom je potrebné stlačiť tlačidlo (obr. 15D) aho krytu. Pri prvom rozbehnutí strihacej hlavy sa vlákno automaticky odreže na správnu dĺžku (obr. 16).

Krátke alebo opotrebované nylonové vlákno zapričiňuje nízky výkon kosenia. Aby sa znovu zabezpečila správna dĺžka vlákna, musí sa strunová kosačka pritlačiť s rozbehnutou strihacou hlavou na zem. Týmto spôsobom sa reguluje dĺžka vlákna samostatne.

Na dosiahnutie čo najvyššieho výkonu vašej strunovej kosačky by ste sa mali držať nasledujúcich pokynov:

- Nepoužívajte kosačku bez ochranných zariadení.
- Nekoste, ak je tráva mokrá. Najlepšie výsledky dosiahnete pri suchej tráve.
- Sieťový kábel zapojte do predžvacieho kábla a zaveste ho do úchytky na rukoväti (obr. 10).

- Ak chcete vašu kosačku zapnúť, stlačte poistku spínača (obr. 9/pol. 7) smerom vpred. Následne stlačte jeden z dvoch vypínačov zap/vyp (obr. 9/pol. 3).
- Ak chcete vašu kosačku vypnúť, uvoľníte stlačený vypínač zap/vyp (obr. 9/pol. 3).
- S kosačkou sa priblížite k tráve len vtedy, ak je spínač stlačený, t.j. ak kosačka beží.
- K správne strihaniu pohybujte prístrojom zo strany na stranu a kráčajte vpred. Kosačku pritom držte naklonenú o cca. 30° (pozri obr. 17 a obr. 18).
- Ak je tráva dlhá, musí byť postupne zostrihovaná od vrcholu stebiel smerom nadol (pozri obr. 19).
- Používajte ochranný kryt na predchádzanie zbytočnému opotrebovaniu vlákna.
- Strunovú kosačku držte v bezpečnej vzdialenosti od tvrdých predmetov, aby ste tak predišli zbytočnému opotrebovaniu vlákna.

9. Výmena cievky s vláknom

POZOR! Pri výmene cievky s vláknom bezpodmienečne vytriahnuť elektrický kábel zo siete!

- Pevne držte uloženie motora (B) a otáčajte uložením cievky (C) tak dlho proti smeru otáčania hodinových ručičiek, až kým je možné ju odobrať (obr. 12+13).
- Prázdnu cievku nahraďte plnou, koniec vlákna novej cievky prevedte cez postranné otvory cievky (obr. 14).
- Nasadte uloženie cievky na uloženie motora, pridrži uloženie motora, pritom zatlačte uloženie cievky smerom nadol a súčasne ním otáčajte s smerom hodinových ručičiek tak dlho až sa cievka správne upevní.
- Stlačte tlačidlo aahnite vlákno až po okraj ochranného krytu. (obr. 15/pol. D).
- Pri prvom rozbehnutí strihacej hlavy sa vlákno automaticky odreže na správnu dĺžku (obr. 16).

POZOR! Odvrhnuté časti nylónového vlákna môžu viesť k poraneniam.

10. Údržba a starostlivosť

- Pred odstavením a čistením kosačku vypnite a vytriahnite napájací kábel z elektrickej siete.
- Usadeniny na ochrannom kryte odstráňte pomocou kefy.
- Umelohmotné telo ako aj umelohmotné časti prístroja čistíte pomocou jemného domáceho

čistiaceho prostriedku a vlhkej handry.

- Nepoužívajte žiadne agresívne prostriedky alebo riedidlá na čistenie prístroja.
- Na kosačku nikdy nestriekajte vodu.
- Bezpodmienečne musíte zabrániť vniknutiu vody do prístroja.

11. Likvidácia odpadu

Príslušenstvo a obal prístroja by mali byť odstránené v ekologickom odpade určenom na recykláciu. Umelohmotné materiály sú označené pre správne triedenie druhov odpadu.

12. Objednanie náhradných dielov

Pri objednávaní náhradných dielov je potrebné uviesť nasledovné údaje:

- Typ prístroja
- Výrobné číslo prístroja
- Identifikačné číslo prístroja
- Číslo potrebného náhradného dielu

Aktuálne ceny a informácie nájdete na www.isc-gmbh.info

HR**1. Opis uredjaja (vidi sliku 1)**

1. Mrežni kabel
2. Gornja ručka
3. Sklopka za uključivanje/isključivanje
4. Ručka za vodjenje
5. Zaštitni poklopac
6. Kalem niti
7. Blokada uključivanja
8. Distanca
9. Gornji dio
10. Glava motora

2. Sigurnosne napomene

Molimo Vas da pažljivo pročitate upute za uporabu i obratite pažnju na njihove napomene. Pomoću ovih uputa za uporabu upoznajte uredjaj, njegovu pravilnu uporabu i sigurnosne napomene. Molimo Vas da pohranite ove napomene za kasniju uporabu.

Pažnja!

Zbog sigurnosnih razloga djeca i mladež ispod 16 godina, kao i osobe koje nisu upoznate s ovim uputama ne smiju koristiti ovaj trimmer za travu.

- Prije svakog korištenja provedite vizualnu kontrolu uredjaja. Ne koristite uredjaj ako je sigurnosna naprava oštećena ili istrošena. Nikad nemojte deaktivirati sigurnosne naprave.
- Uredjaj koristite isključivo za namjene koje su navedene u ovim uputama za uporabu.
- Vi ste odgovorni za sigurnost u radnom području.
- Prije početka rada pregledajte travnjak. Uklonite postojeća strana tijela. Tijekom rada obratite pažnju na strana tijela. Ako biste prilikom rezanja ipak naišli na neku zapreku, isključite stroj i uklonite zapreku.
- Radite samo kod dostatne vidljivosti.
- Pripazite kod rada na stabilnost. Pažnja kod hodanja natraške, opasnost od spoticanja!
- Nikad nemojte ostaviti uredjaj da stoji na radnom mjestu bez nadzora. Trebate li prekinuti rad, smjestite uredjaj na neko sigurno mjesto.
- Trebate li prekinuti rad da biste se uputili na neko drugo radno područje, obavezno isključite

uredjaj prije nego što krenete.

- Uredjaj nikad nemojte koristiti po kiši ili u vlažnoj i mokroj okolini.
- Zaštite uredjaj od vlage i kiše.
- Prije nego što uključite uredjaj, provjerite dodiruje li najlonska nit kamenje ili neke druge predmete.
- Radite uvijek u prikladnoj odjeći da biste na taj način izbjegli ozljede glave, ruku i stopala. U tu svrhu nosite šljem, zaštitne naočale (ili sličnu zaštitu), visoke čizme (ili čvrstu obuću i duge hlače od čvrstog materijala) te radne rukavice.
- Kad uredjaj radi, tijelo obavezno držite na razmaku od uredjaja!
- Nikad ne uključujte uredjaj ako je okrenut, odnosno kad nije u radnom položaju.
- Isključite motor i izvucite mrežni utikač kad ne koristite uredjaj, kad ga ostavljate bez nadzora, kad ga kontrolirate, ako je oštećen kabel za napajanje naponom, kad vadite odnosno mijenjate zavojnicu, kad transportirate uredjaj s jednog mjesta na drugo.
- Uredjaj držite podalje od drugih osoba, naročito od djece i domaćih životinja; u odrezanoj i isprepletenoj travi moglo bi biti kamenje ili drugi predmeti.
- Tijekom rada držite razmak od drugih osoba i životinja najmanje 5 m.
- Ne režite tvrde predmete. Tako ćete izbjeći ozljede i oštećenje uredjaja.
- Da biste uredjaj držali na razmaku od zida, različitih površina, kao i lomljivih stvari, koristite rub zaštitne naprave.
- Uredjaj nemojte nikad koristiti bez zaštitne naprave.

⚠ PAŽNJA! Zaštitna naprava je bitna za Vašu sigurnost i sigurnost drugih ljudi, kao i za ispravno funkcioniranje stroja. Nepridržavanjem ovog propisa se gubi jamstvo, bez obzira što se time stvara potencijalni izvor opasnosti.

- Ne pokušavajte rukama zaustaviti napravu za rezanje (najlonske niti). Uvijek pričekajte da se zaustavi sama.
- Nikad ne koristite zamjenske dijelove ili dijelove pribora koje proizvođač ne preporučuje.
- Ni u kojem slučaju ne koristite metalne žice umjesto najlonskih niti.
- Budite oprezni da se ne biste ozlijedili na uredjaju za odrezivanje duljine niti.
- Obratite pažnju na to da na otvorima za zrak nema prljavštine.

- Nakon uporabe izvucite mrežni utikač i provjerite je li stroj oštećen.
- Ne pokušavajte uredjajem rezati travu koja ne raste na zemlji ; ne pokušavajte, primjerice, rezati travu koja raste na zidu ili kamenju itd.
- U radnom području trimera za travu korisnik je odgovaran prema trećoj osobi za štete uzrokovane korištenjem uredjaja.
- Ne prelazite ulice ili šljunčane puteve s uključenim uredjajem.
- Ako ne koristite uredjaj, spremite ga na suho mjesto nepristupačno djeci.
- Uredjaj koristite samo na način koji je opisan u ovim uputama za uporabu i držite ga uvijek okomito na tlo. Svaki drugi položaj je opasan.
- Redovito kontrolirajte jesu li vijci pravilno pritegnuti.
- Mrežni napon mora odgovarati naponu navedenom na pločici s podacima na stroju.
- Na priključnomvodu se redovito moraju pregledati znakovi oštećenja ili starenja. U slučaju da priključni vod nije u besprijekornom stanju, uredjaj se ne smije koristiti.
- Korišteni priključni vodovi ne smiju biti lakši od laganih gumenih crijeva HO7RN-F prema DIN 57282/VDE 0282 i najmanjeg promjera od 1,5 mm². Utični spojevi moraju imati zaštitne kontakte, a spojnica mora imati zaštitu od prskanja vode.
- Ošteti li se kabel tijekom uporabe, odmah ga odvojite od mreže.
NE DODIRUJTE KABEL PRIJE NEGO JE ODVOJEN OD MREŽE.
- Uredjaj se smije napajati strujom od maks. 30 mA samo preko zaštitne strujne sklopke (RCD).
- Na površinama namijenjenim rezanju ne smiju se nalaziti kablovi i predmeti.
- Treba li uredjaj podići za transport motor se mora ugasiti i pričekati da se alat zaustavi. Prije nego što napustite uredjaj trebate ugasiti motor i izvući mrežni utikač.
- Prije nego što priključite uredjaj na strujnu mrežu, provjerite da nije oštećen nijedan rotirajući element, te da je valjak s nitima ispravno umetnut i pričvršćen.
- Tijekom rada ni u kojem slučaju se ne smije rezati prema tvrdim predmetima, jer samo tako korisnik može izbjeći ozljede i oštećenje stroja.
- Prilikom održavanja stroja koristite samo originalne zamjenske dijelove.
- Popravke smije provoditi samo električar.
- Prije puštanja stroja u rad i nakon bilo kakvog udara, provjerite znakove istrošenosti ili oštećenja i dajte stroj na popravak.
- Ruke i stopala držite uvijek podalje od naprave

- za rezanje, prije svega kad uključujete motor.
- Nakon što izvučete novu nit, držite stroj uvijek u normalnoj radnoj poziciji prije nego ga uključite.
- Prije kontrola, čišćenja ili radova na stroju i kad on nije u uporabi, izvucite mrežni utikač.
- Koristite stroj samo kod danjeg svjetla ili dobre umjetne rasvjete.
- Ošteti li se kabel za mrežni priključak, mora ga zamijeniti proizvođač, njegova servisna služba ili neka slično kvalificirana osoba kako bi se izbjegle opasnosti.
- Nikad ne koristite rezervne dijelove ili dijelove pribora koje proizvođač ne predviđa ili preporuča.

⚠ Pažnja: Nakon isključenja najlonska nit rotira još nekoliko sekundi!

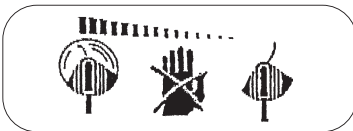

3. Tumačenje napomene na pločici (vidi sliku 2) na uredjaju

- Poz. 1: Upozorenje!
 Poz. 2: Nosite zaštitne naočale!
 Poz. 3: Zaštititi od vlage!
 Poz. 4: Prije puštanja stroja u rad pročitajte upute za uporabu!
 Poz. 5: Prije kontrole oštećenog priključnog voda izvucite mrežni utikač!
 Poz. 6: Uklonite druge osobe iz opasnog područja!
 Poz. 7 : Alat još malo radi!

HR**4. Tehnički podaci**

Mrežni napon:	230 V- 50 Hz
Snaga	350 vati
Krug rezanja	Ø 25 cm
Okretanja n_0	12.000 min ⁻¹
Nit za rezanje	Ø 1,2 mm
Razina zvučnog tlaka LPA	82 dB (A)
Razina buke LWA	96 dB (A)
Vibracija a_w	≤ 2,5 m/s ²
Težina	1,65 kg

Buka stroja može prekoračiti 85 dB(A). U tom slučaju potrebne su mjere zaštite korisnika od buke. Buka se mjeri prema IEC 59 CO 11, IEC 704, DIN 45635 dio 21, NFS 31-031 (84/538/EWG). Vrijednost vibracija koje se prenose na ručku iznosi ≤ 2,5 m/s² i određuje se prema ISO 5349.

5. Montaža zaštitnog poklopca (sl. 3-5)

- Zaštitni poklopac natakните na glavu motora kao što je prikazano (sl. 3) u pustite da dosjedne u bajunetni zatvarač (sl. 4). Pripazite na to da zaštitni poklopac nalegne točno na kućište trimera. Na kraju pričvrstite kućište priloženim vijcima (slika 5/poz. a). Distanca natakните na zaštitni poklopac kao što je prikazano na slici 5a. Distanca je idealna za radove na zidovima (sl. 11).

6. Montaža trimera za travu

Gornji dio trimera natakните na glavu motora tako da dosjedne (sl. 6). Za rezanje na okomitim površinama glavu motora možete okrenuti za 180°. U tu svrhu pritisnite obje dosjedne kuke i skinite gornji dio. Glavu motora okrenite i sastavite kao što je prikazano na slici 8.

7. Pravilna uporaba

Uredjaj je namijenjen za rezanje travnjaka, malih travnatih površina u vrtovima privatnih kuća i hobi-vrtovima.

Kao uredjaji za vrtove privatnih kuća i hobi-vrtove smatraju se oni koji se ne koriste na javnim površinama, parkovima, sportskim terenima, na ulicama i na poljoprivrednim i šumarskim dobrima.

26

Pretpostavka za pravilnu uporabu uredjaja je pridržavanje uputa za uporabu koje je priložio proizvođač.

Pažnja! Zbog opasnosti za ljude i materijalnih šteta, uredjaj se ne smije koristiti za usitnjavanje u smislu kompostiranja.

8. Puštanje u pogon

Trimer je namijenjen samo za rezanje trave. Prekratka ili istrošena najlonska nit dovodi do malih učina rezanja.

PAŽNJA! Kod podešavanja duljine niti obavezno izvadite mrežni utikač!

Kod prvog puštanja u pogon morate snažno izvući najlonsku nit. Za to pritisnite gumb (sl.15 D) i izvučite nit do ruba zaštitnog poklopca. Kod prvog pokretanja glave za rezanje nit se odreže na točnu duljinu (sl. 16).

Prekratka ili istrošena najlonska nit dovodi do malih učina rezanja. Da biste ponovno dobili točnu duljinu niti, trimer za travu pritisnite na tlo dok glava za rezanje radi. Na taj način automatski se regulira duljina niti.

Da biste održali najveći učin trimera, molimo da se pridržavate sljedećih uputa:

- Trimer za travnjak nikad nemojte koristiti bez zaštitne naprave.
- Nemojte kositi dok je trava mokra. Najbolje rezultate postići ćete dok je trava suha.
- Mrežni kabel priključite na produžni kabel i objesite ga na ručku. (sl. 10)
- Da biste uključili trimer za rezanje trave, pritisnite blokadu ukapčanja prema naprijed (sl. 9/poz. 7). Na kraju pritisnite jednu od dvije sklopke za uključivanje/isključivanje (sl. 9/poz. 3).
- Da biste trimer isključili, ponovno pustite sklopku za uključivanje/isključivanje (slika 9/poz.3).
- Trimer za travu spustite na travu samo kad je sklopka pritisnuta, tj. kad trimer radi.
- Da biste pravilno rezali, bočno zakrenite uredjaj i krenite naprijed. Pritom držite trimer nagnut za oko 30° (vidi sl. 17 i sl. 18).
- Ako je trava dulja, mora se rezati od njenog vrha i tako je postupno skraćivati (vidi sliku 19).
- Zaštitni poklopac koristite da biste izbjegli nepotrebno trošenje niti.
- Trimer za travu držite podalje od tvrdih predmeta

da biste izbjegli nepotrebno trošenje niti.

Aktualne cijene i informacije potražite na web-adresi
www.isc-gmbh.info

9. Izmjena kalema niti

PAŽNJA! Prije izmjene kalema obavezno trebate izvuci mrežni utikač!

- Čvrsto držite prihvatnik motora (B) i okrećite prihvatnik kalema (C) u smjeru kazaljke na satu toliko da se može skinuti (sl. 12+13).
- Prazni kalem zamijenite punim, završetak niti vodite kroz bočne rupe kalema (sl. 14).
- Prihvatnik kalema stavite na prihvatnik motora, pridržite prihvatnik motora, prihvatnik kalema pritisnite prema dolje i istovremeno okrećite u smjeru kazaljke na satu tako da dosjedne.
- Pritisnite gumb i izvucite nit do ruba zaštitnog poklopca (sl. 15/poz. D).
- Kod prvog pokretanja glave za rezanje nit se odreže na točnu duljinu (sl. 16).

PAŽNJA! Dijelovi najlonske niti koji se pri tom otkidaju mogu uzrokovati ozljede!

10. Održavanje i njega

- Prije odlaganja i čišćenja isključite trimer i izvucite mrežni utikač.
- Naslage na zaštitnom poklopcu uklonite četkicom.
- Plastično tijelo i plastične dijelove očistite blagom otopinom za čišćenje i vlažnom krpom.
- Za čišćenje ne koristite agresivna sredstva ili otapala!
- Trimer za travu nikad ne prskajte vodom.
- Obavezno spriječite prodiranje vode u uređaj.

11. Zbrinjavanje

Pribor i pakovanje treba zbrinuti na ekološki način recikliranjem. Da bi se obavila sortirana reciklaža, plastični dijelovi su označeni.

12. Narudžba rezervnih dijelova

Kod narudžbe rezervnih dijelova potrebno je navesti sljedeće podatke:

- Tip uređaja
- Broj artikla uređaja
- Identifikacijski broj uređaja
- Broj potrebnog rezervnog dijela

ISC GmbH
Eschenstraße 6
D-94405 Landau/Isar

Konformitätserklärung



- (D)** erklärt folgende Konformität gemäß EU-Richtlinie und Normen für Artikel
- (GB)** declares conformity with the EU Directive and standards marked below for the article
- (F)** déclare la conformité suivante selon la directive CE et les normes concernant l'article
- (NL)** verklaart de volgende conformiteit in overeenstemming met de EU-richtlijn en normen voor het artikel
- (E)** declara la siguiente conformidad a tenor de la directiva y normas de la UE para el artículo
- (P)** declara a seguinte conformidade de acordo com a directiva CE e normas para o artigo
- (S)** förklarar följande överensstämmelse enl. EU-direktiv och standarder för artikeln
- (FIN)** ilmoittaa seuraavaa Euroopan unionin direktiivien ja normien mukaista yhdenmukaista tuotetta
- (DK)** erklærer herved følgende samsvar med EU-direktiv og standarder for artikel
- (RU)** заявляет о соответствии товара
- (HR)** izjavljuje sljedeću uskladenost s odredbama i normama EU za artikl.
- (RO)** declară următoarea conformitate cu linia directoare CE și normele valabile pentru articolul.

- (TR)** ürün ile ilgili olarak AB Yönetmelikleri ve Normları gereğince aşağıdaki uygunluk açıklama masını sunar.
- (GR)** δηλώνει την ακόλουθη συμφωνία σύμφωνα με την Οδηγία ΕΕ και τα πρότυπα για το προϊόν
- (I)** dichiara la seguente conformità secondo la direttiva UE e le norme per l'articolo
- (UK)** attesterer følgende overensstemmelse i henhold til EU-direktiv og standarder for produkt
- (CZ)** prohlašuje následující shodu podle směrnice EU a norem pro výrobek.
- (H)** a következő konformitást jelenti ki a termékerek vonatkozó EU-irányvonalak és normák szerint
- (SLO)** pojasnjuje sledečo skladnost po smernici EU in normah za artikel.
- (PL)** deklaruje zgodność wymienionego poniżej artykułu z następującymi normami na podstawie dyrektywy WE.
- (SK)** vydáva nasledujúce prehlásenie o zhode podľa smernice EÚ a noriem pre výrobok.
- (BG)** декларира следното съответствие съгласно директивите и нормите на ЕС за продукта.

Rasentrimmer RT 325/1

- | | |
|--|--|
| <input checked="" type="checkbox"/> 98/37/EG | <input type="checkbox"/> 87/404/EWG |
| <input checked="" type="checkbox"/> 73/23/EWG_93/68/EEC | <input type="checkbox"/> R&TTED 1999/5/EG |
| <input type="checkbox"/> 97/23/EG | <input checked="" type="checkbox"/> 2000/14/EG: $L_{WM} = 94 \text{ dB}$; $L_{WA} = 96 \text{ dB}$
$\varnothing = 25 \text{ cm}$ |
| <input checked="" type="checkbox"/> 89/336/EWG_93/68/EEC | <input type="checkbox"/> 95/54/EG: |
| <input type="checkbox"/> 90/396/EWG | <input type="checkbox"/> 97/68/EG: |
| <input type="checkbox"/> 89/686/EWG | |

DIN EN 786; EN 60335-1; DIN EN 60335-2-91; EN 55014-1; EN 55014-2;
EN 61000-3-2; EN 61000-3-3; ISO 4871;
TÜV Süddeutschland Bau und Betrieb; KBV VI; OR/10533/04

Landau/Isar, den 08.09.2005

Weichselgartner
Leiter Produkt-Management

Ensing
Produkt-Management

Art.-Nr.: 34.013.80 I.-Nr.: 01025 Archivierung: 3401380-07-4155050-E
Subject to change without notice

GARANTIEURKUNDE

Auf das in der Anleitung bezeichnete Gerät geben wir 2 Jahre Garantie, für den Fall, dass unser Produkt mangelhaft sein sollte. Die 2-Jahres-Frist beginnt mit dem Gefahrenübergang oder der Übernahme des Gerätes durch den Kunden. Voraussetzung für die Geltendmachung der Garantie ist eine ordnungsgemäße Wartung entsprechend der Bedienungsanleitung sowie die bestimmungsgemäße Benutzung unseres Gerätes.

Selbstverständlich bleiben Ihnen die gesetzlichen Gewährleistungsrechte innerhalb dieser 2 Jahre erhalten. Die Garantie gilt für den Bereich der Bundesrepublik Deutschland oder der jeweiligen Länder des regionalen Hauptvertriebspartners als Ergänzung der lokal gültigen gesetzlichen Vorschriften. Bitte beachten Sie Ihren Ansprechpartner des regional zuständigen Kundendienstes oder die unten aufgeführte Serviceadresse.

ISC GmbH · International Service Center
Eschenstraße 6 · D-94405 Landau/Isar (Germany)
Info-Tel. 0180-5 120 509 • Telefax 0180-5 835 830
Service- und Infoserver: <http://www.isc-gmbh.info>

- Ⓢ Technische Änderungen vorbehalten
- Ⓢ Technické změny vyhrazeny
- Ⓢ Tehnične spremembe pridržane.
- Ⓢ Zadržavamo pravo na tehnične izmjene.
- Ⓢ Technické změny vyhradené

CS ZÁRUČNÍ LIST

Na přístroj označený v návodu poskytujeme záruku 2 let, pro ten případ, že by byl náš výrobek vadný. Tato 2letá lhůta začíná přechodem rizika nebo převzetím přístroje zákazníkem.
Předpokladem pro uplatňování záruky je řádná údržba příslušné podle návodu k obsluze a používání našeho přístroje k určenému účelu.
Samozřejmě Vám během těchto 2 let zůstanou zachována zákonná záruční práva.
Záruka platí na území Spolkové republiky Německo nebo příslušné země regionálního hlavního distribučního partnera jako doplněk lokálně platných zákonných předpisů. V případě potřeby se prosím obraťte na Vaše kontaktního partnera regionálního příslušného zákaznického servisu nebo na dle uvedenou servisní adresu.

HR GARANCIJSKI LIST

Za napravo, ki je navedena v navodilih, dajemo 2 leti garancije v primeru, če bi bil naš proizvod pomanjkljiv. 2-letni rok začne teči s prevzemanjem jamstva ali s prevzetom naprave s strani kupca. Pogoji za uveljavljanje garancije je redno pravilno vzdrževanje v skladu z navodili za uporabo ter namenska predpisana uporaba naše naprave.
Samoumevno je, da v roku teh 2 let ostanejo za Vas v veljavi Vaše zakonite pravice glede jamstva za proizvod.
Garancija velja za območje Zvezne Republike Nemčije ali posameznih dežel regionalnega glavnega prodajnega partnerja kot dopolnilo k lokalnim veljavim zakonskim predpisom. Prosimo, če upoštevate Vašo kontaktno osebo v pristojni servisni službi ali na spodaj navedenem naslovu servisne službe.

SK Záručný list

Na prístroj popísaný v návode na obsluhu poskytujeme záruku 2 roky, ktorá sa vzťahuje na prípad, keby bol výrobok chybný. Záručná 2-ročná lehota sa začína prechodom rizika alebo prevzatím prístroja zákazníkom.
Předpokladom pre uplatnění nároku zo záruky je správna údržba prístroja podľa návodu na obsluhu ako aj používanie prístroja výlučne len na tie účely, na ktoré bol určený.
Samozrejme Vám ostávajú zachované zákonom predpísané práva na záruku vpo dobu trvania týchto 2 rokov.
Záruka platí pre oblasť Spolkovej republiky Nemecko alebo príslušných krajín regionálneho hlavného distribučního partnera ako doplnenie k lokálne platným zákonným predpisom. Prosím informujte sa u Vášho kontaktného partnera príslušného regionálneho zákaznického servisu alebo na dle uvedenej

HR GARANCIJSKI LIST

Za uredjaj opisan u uputama dajemo 2 godine jamstva u slučaju eventualnog nedostatka na našem proizvodu. Rok od 2 godine započinje s prijelazom rizika ili s preuzimanjem uredjaja od strane kupca.
Pretpostavka za ostvarivanje prava jamstva je pravilno održavanje u skladu s uputama za uporabu, kao i svrsishodno korištenje našeg uredjaja.
Razumljivo je da zadržavate zakonsko pravo jamstva unutar te 2 godine.
Jamstvo važi za područje Savezne Republike Njemačke ili dotičnih zemalja regionalnog glavnog trgovačkog partnera kao dopuna lokalno važećih zakonskih propisa. Molimo Vas da obratite pažnju na Vašu kontakt osobu nadležne servisne službe u regiji ili na dolje navedenu adresu servisa.

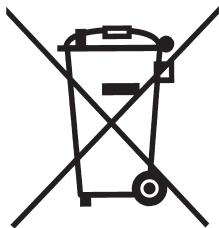

⑤ Nur für EU-Länder

Werfen Sie Elektrowerkzeuge nicht in den Hausmüll!

Gemäß europäischer Richtlinie 2002/96/EG über Elektro- und Elektronik-Altgeräte und Umsetzung in nationales Recht müssen verbrauchte Elektrowerkzeuge getrennt gesammelt werden und einer umweltgerechten Wiederverwertung zugeführt werden.

Recycling-Alternative zur Rücksendeaufforderung:

Der Eigentümer des Elektrogerätes ist alternativ anstelle Rücksendung zur Mitwirkung bei der sachgerechten Verwertung im Falle der Eigentumsaufgabe verpflichtet. Das Altgerät kann hierfür auch einer Rücknahmestelle überlassen werden, die eine Beseitigung im Sinne der nationalen Kreislaufwirtschafts- und Abfallgesetzes durchführt. Nicht betroffen sind den Altgeräten beigelegte Zubehörteile und Hilfsmittel ohne Elektrobestandteile.

⑥ Pouze pro členské země EU

Nedávejte elektrické nářadí do domácího odpadu.

Podle Evropské směrnice 2002/96/EG o starých elektrických a elektronických přístrojích (WEEE) a podle národního práva musí být použité elektrické nářadí odděleně skladováno a odevzdáno k ekologické recyklaci.

Alternativa recyklace k zaslání zpět:

Vlastník elektrického přístroje je alternativně namísto zaslání zpět povinen ke spolupráci při odborné recyklaci v případě, že se rozhodne přístroj zlikvidovat. Starý přístroj může být v tomto případě také odevzdán do sběrný, která provede likvidaci ve smyslu národního zákona o hospodářském koloběhu a zákona o odpadech. Toto neplatí pro ke starým přístrojům přiložené části příslušenství a pomocné prostředky bez elektrických součástí.

⑦ Samo za dežele članice EU:

Ne mečite električnega orodja med hišne odpadke.

V skladu z evropsko smernico 2002/96/EG o starih električnih in elektronskih aparatih in uporabo državnih zakonov je potrebno električna orodja zbirati ločeno in odstranjevati v namen reciklaže v skla du s predpisi o varovanju okolja.

Reciklažna alternativa za poziv za vračanje:

Lastnik električnega aparata je namesto vračanja aparata dolžan sodelovati pri pravilnem recikliranju v primeru odpovedi lastništvu aparata. Stari aparat se lahko v ta namen preda tudi na prevzemnem mestu, katero izvajajo odstranjevanje v smislu državnega zakona o ravnanju z odpadki. To se ne nanaša na starim aparatom priloženih delov pribora in pripomočkov brez električnih sestavnih delov.

☞ Len pre krajiny EÚ

Neodstraňujte elektrické prístroje ako domový odpad.

Podľa Európskej smernice 2002/96/ES o odpade z elektrických a elektronických zariadení (OEEZ) a v súlade s národnými právnymi predpismi sa musia použité elektronické prístroje odovzdať do triedeného zberu a musí sa zabezpečiť špecifické spracovanie a recyklácia.

Recyklačná alternatíva k výzve na spätný odber výrobku:

Vlastník elektrického prístroja je alternatívne namiesto spätnej zásielky povinný spolupracovať pri riadnej recyklácii prístroja voj môže byť za týmto účelom taktiež prenechaný zbernému miestu, ktoré vykoná odstránenie v zmysle národného zákona o recyklácii a ckých komponentov.

☞ Samo za zemlje Europske zajednice

Elektroalate ne bacajte u kućno smeće.

U skladu s europskom odredbom 2002/96/EG o starim električnim i elektroničkim uređajima i njezinom primjenom u okviru državnog prava, istrošeni elektroalati moraju se odvojeno sakupiti i zbrinuti na ekološki način u svrhu recikliranja.

Alternativa s recikliranjem u odnosu na zahtjev za povrat uređaja:

Vlasnik elektrouređaja alternativno je obvezan da umjesto povrata robe u slučaju odricanja vlasništva sudjeluje u stručnom zbrinjavanju elektrouređaja. Stari uređaj može se u tu svrhu prepustiti i stanici za preuzimanje rabljenih uređaja koja će provesti uklanjanje u smislu državnog zakona o recikliranju i otpadu. Zakonom nisu obuhvaćeni dijelovi pribora ugrađeni u stare uređaje i pomoćni materijali bez električnih elemenata.

Ⓓ

Der Nachdruck oder sonstige Vervielfältigung von Dokumentation und Begleitpapieren der Produkte, auch auszugsweise ist nur mit ausdrücklicher Zustimmung der ISC GmbH zulässig.

ⒽⒶ

Naknadno tiskanje ili slična umnožavanja dokumentacije i pratećih papira ovih proizvoda, čak i djelomično kopiranje, moguće je samo uz izričito dopuštenje tvrtke ISC GmbH.

ⒸⒶ

Dotisk nebo jiné rozmnožování dokumentace a průvodních dokumentů výrobků, také pouze výňatků, je přípustné výhradně se souhlasem firmy ISC GmbH.

ⒶⒾ

Kopírovanie alebo iné rozmnožovanie dokumentácie a sprievodných podkladov produktov, a to aj čiastočné, je prípustné len s výslovným povolením spoločnosti ISC GmbH.

ⒶⒹ

Ponatis ali druge vrste razmnoževanje dokumentacije in spremljajočih dokumentov proizvodov proizvajalca, tudi v izvlečkih, je dovoljeno samo z izrecnim soglasjem firme ISC GmbH.

EH 09/2005