

- Ⓔ Manual de instrucciones
para la recortadora de césped
- Ⓕ Manual de instruções
para roçador de relva

Einhell[®]
*New
Generation*

2



Art.-Nr.: 34.013.80

I.-Nr.: 01014

RT **325**



- ⓔ Es preciso leer atentamente las instrucciones de uso y guardar el manual en un lugar seguro. En caso de entregar el aparato a terceras personas, será preciso entregarles, asimismo, el manual de instrucciones.
- ⓔ Leia atentamente este manual de instruções e guarde-o num local seguro. Caso passe o aparelho a outras pessoas, entregue também este manual de instruções!

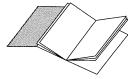

- ⓔ Desdobre a página 2
- ⓔ Desdoble la página 2

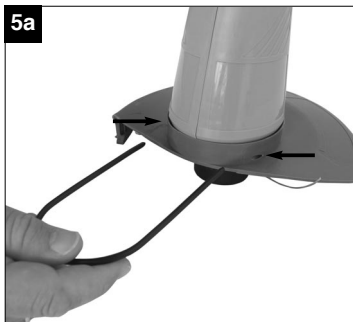
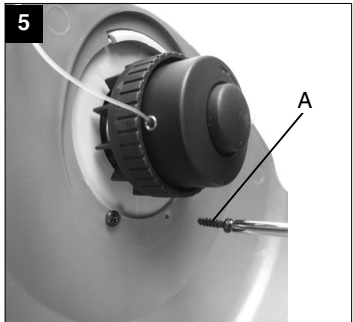
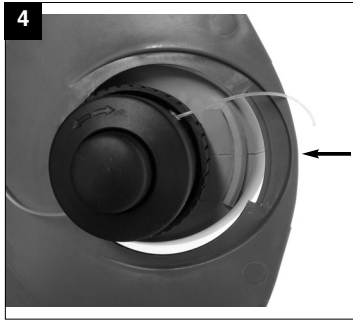
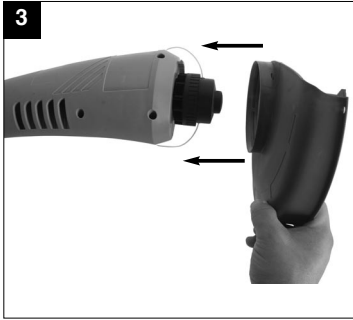
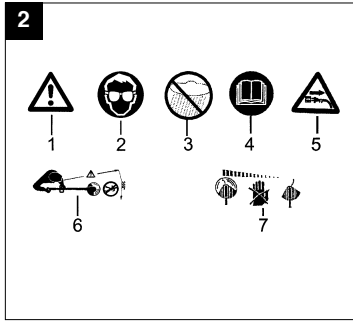
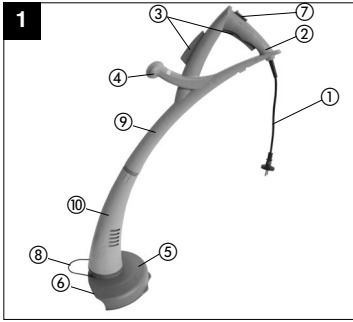

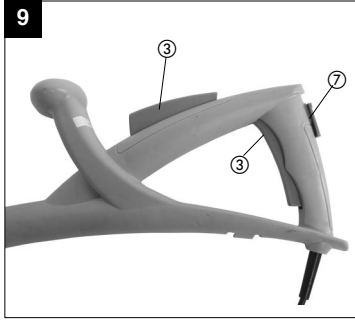
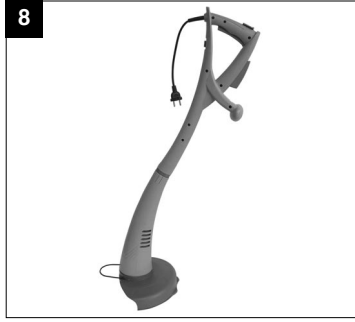
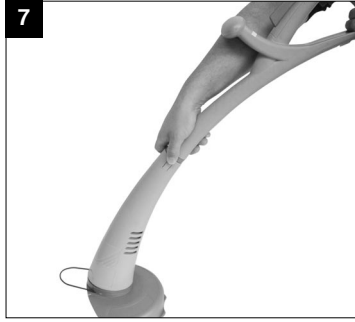
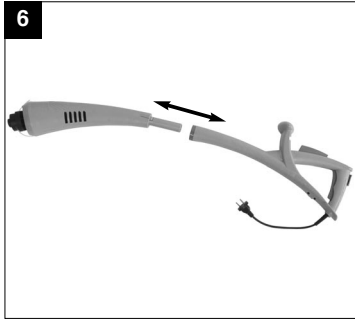

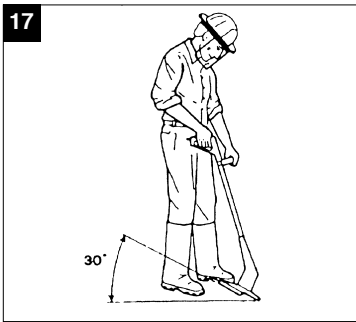
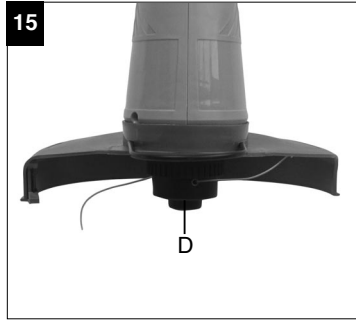
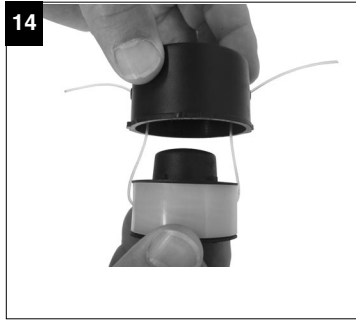
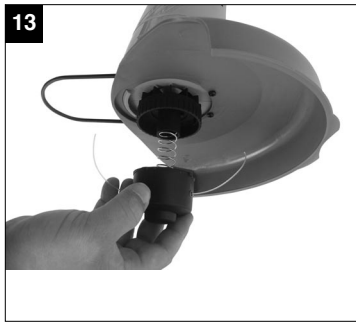
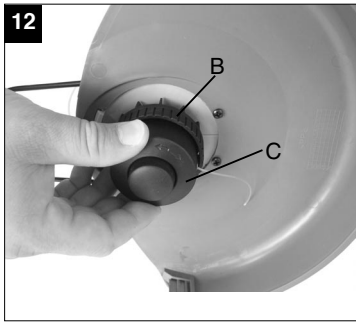

18

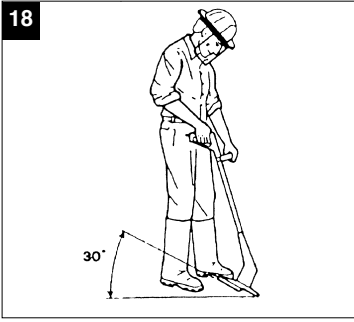

19

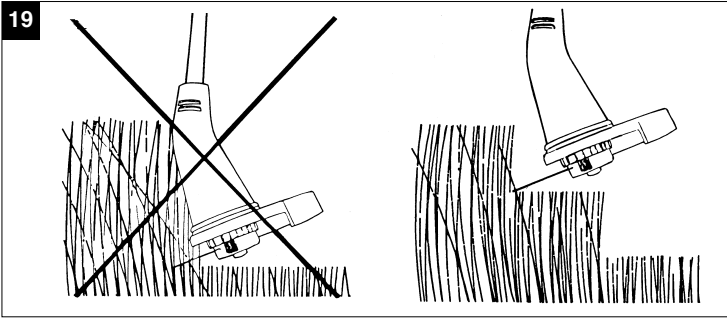

1. Descripción del aparato (véase la figura 1)

1. Cable de conexión
2. Empuñadura superior
3. Interruptor ON/OFF
4. Empuñadura guía
5. Cubierta de protección
6. Bobina de hilo
7. Botón de bloqueo de conexión
8. Distanciador
9. Parte superior
10. Cabezal del motor

2. Instrucciones de seguridad



Es preciso observar atentamente estas instrucciones de uso y sus advertencias. Utilizar este manual para familiarizarse con el aparato, su uso correcto y las advertencias de seguridad pertinentes.

Guardar el manual en lugar seguro para su uso posterior.

¡Atención!

Por razones de seguridad, los niños y jóvenes menores de 16 años, así como las personas no familiarizadas con estas instrucciones de uso, no deben usar esta recortadora de césped.

- Antes de cada uso, realizar un control visual del aparato. No utilizar el aparato cuando estén dañados o gastados los dispositivos de seguridad. Nunca desconectar los dispositivos de seguridad.
- Usar el aparato exclusivamente para la finalidad indicada en estas instrucciones de uso.
- El usuario es responsable de la seguridad en el área de trabajo.
- Comprobar el material que se desea cortar antes de empezar a trabajar. Retirar cualquier objeto o cuerpo extraño. Durante el trabajo, evitar cortar material inadecuado. No obstante, si se topa con algún obstáculo durante el trabajo, es preciso poner inmediatamente la máquina fuera de servicio (soltando el botón de encendido) y retirar dicho obstáculo.
- Trabajar únicamente con visibilidad suficiente.
- Al trabajar, procurar mantener siempre una

posición fija y segura. ¡Prestar atención al caminar hacia atrás, peligro de tropezar!

- No dejar nunca sin vigilancia el aparato en el lugar de trabajo. En caso de interrumpir el trabajo, guardar el aparato en un lugar seguro.
- En caso de querer interrumpir el trabajo para desplazarse a otra área de trabajo, desconectar el aparato antes de hacerlo.
- No usar nunca el aparato bajo la lluvia ni en un ambiente húmedo o mojado.
- Proteger el aparato de la humedad y de la lluvia.
- Antes de poner en marcha el aparato, asegurarse de que el hilo de nailon no esté en contacto con piedras ni otros objetos.
- Trabajar siempre con la indumentaria apropiada para así evitar lesiones en cabeza, manos o pies. A tal objeto, ponerse un casco, gafas protectoras (o una visera protectora), botas de caña alta (o calzado resistente y pantalones largos de tejido resistente) y guantes de trabajo.
- ¡Mantener el aparato alejado del cuerpo siempre que esté funcionando!
- No encender el aparato si éste se encuentra girado o no se encuentra en posición operativa.
- Desconectar el motor y desenchufar el aparato cuando no se utilice o se deje desatendido, cuando se compruebe si el cable de alimentación se encuentra deteriorado, se retire o cambie la bobina y se transporte el aparato de un lugar a otro.
- Mantener el aparato fuera del alcance de otras personas, especialmente de niños, así como de animales domésticos; en el césped cortado y propulsado podrían haber piedras y otros objetos.
- Mientras se esté trabajando, mantener una distancia mínima de 5 m con respecto a las demás personas y a los animales.
- No cortar el césped trabajando contra objetos duros. De esta forma se evitará sufrir lesiones y que el aparato se deteriore.
- Utilizar el borde del dispositivo de seguridad para mantener el aparato alejado de paredes, distintas superficies y objetos frágiles.
- Bajo ningún pretexto está permitido utilizar el aparato sin el dispositivo de seguridad.

⚠ ¡ATENCIÓN! El dispositivo de seguridad es esencial para garantizar su seguridad y la seguridad de terceros, así como un funcionamiento correcto de la máquina. La no observancia de estas disposiciones conlleva la pérdida del derecho a garantía, al mismo tiempo que origina una fuente potencial de peligros.

E

- No intentar detener el dispositivo de corte (hilo de nailon) con las manos. Esperar siempre a que se detenga por sí solo.
- Emplear exclusivamente accesorios y piezas de recambio recomendados por el fabricante.
- No utilizar jamás alambre en lugar del hilo de nailon.
- Manipular con cuidado el dispositivo de corte del hilo para evitar accidentes.
- Mantener limpias las aberturas del aire.
- Desenchufar el aparato después del uso y comprobar que no se haya deteriorado la máquina.
- No intentar cortar con el aparato césped que no crezca en el suelo; no intentar, por ejemplo, cortar césped que crezca sobre muros o piedras, etc.
- En la zona de trabajo de la recortadora de césped, el usuario es responsable ante terceros de daños y perjuicios causados por la utilización del aparato.
- No cruzar calles o caminos con el aparato encendido.
- Cuando no se utilice el aparato, es preciso mantenerlo en un lugar seco y fuera del alcance de los niños.
- Utilizar el aparato únicamente como se describe en este manual de instrucciones y mantenerlo en todo momento en posición vertical con respecto al suelo. Cualquier otra posición entraña riesgo.
- Comprobar periódicamente si los tornillos están apretados correctamente.
- La tensión de red debe coincidir con la tensión que se indica en la placa de datos.
- Es preciso comprobar periódicamente que el cable conector no presente daños o síntomas de envejecimiento. El aparato no se utilizará si el cable conector no se encuentra en perfecto estado.
- Los cables conectores empleados no deben ser más ligeros que los cables ligeros recubiertos de goma HO7RN-F según la norma alemana DIN 57282/VDE 0282 y deben presentar un diámetro mínimo de 1,5 mm². Los enchufes deben presentar contactos de seguridad y el acoplamiento debe estar protegido a prueba de salpicaduras.
- Si se daña el cable durante el uso, será preciso desenchufar el aparato de inmediato. **NO TOCAR EL CABLE ANTES DE DESENCHUFARLO.**
- El aparato sólo podrá ser alimentado a través de un dispositivo de protección (RCD) de corriente por defecto con un nivel de activación de máx. 30 mA
- Es preciso mantener las superficies a cortar despejadas en lo que respecta a cables y demás objetos.
- En caso de tener que elevar el aparato, será preciso parar el motor y esperar a que la herramienta se detenga. Antes de abandonar el aparato, es preciso parar el motor y desenchufarlo.
- Antes de conectar el aparato a la red eléctrica, es preciso asegurarse de que ninguna de las piezas giratorias se encuentre deteriorada y de que el carrete de hilo se halle correctamente instalado y asegurado.
- Durante el funcionamiento, no deben realizarse cortes sobre objetos duros, sólo de esta forma se evitarán posibles lesiones del usuario y deterioros del aparato.
- Para su mantenimiento utilizar únicamente piezas de recambio originales.
- Las reparaciones sólo deben ser llevadas a cabo por un electricista profesional.
- Antes de la puesta en marcha del aparato y después de cualquier impacto, comprobar que no presente señales de desgaste o deterioro y consultar con el servicio de reparaciones en caso de ser necesario.
- Mantener siempre las manos y los pies alejados del dispositivo de corte, sobre todo, al conectar el motor.
- Después de haber extraído un nuevo hilo, poner siempre la máquina en su posición de trabajo habitual, antes de conectarla.
- Retirar el enchufe de la toma de corriente antes de efectuar controles y limpiar la máquina o realizar trabajos en la misma, así como cuando no se utilice.
- Sólo utilizar la máquina a la luz del día o con suficiente alumbrado.
- Cuando el cable de conexión del aparato esté dañado, deberá ser sustituido por el fabricante o su servicio de asistencia técnica o por una persona cualificada para ello, evitando así cualquier peligro.
- No emplear nunca repuestos o piezas de recambio que no hayan sido estipulados o recomendados por el fabricante.

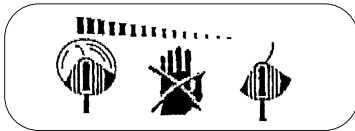

⚠ Atención: ¡El hilo de nailon sigue girando por inercia tras haber apagado el aparato!

3. Explicación de la placa de indicación (véase fig. 2) situada en el aparato

- Pos. 1:** ¡Aviso!
Pos. 2: ¡Ponerse gafas protectoras!
Pos. 3: ¡Proteger el aparato de la humedad!
Pos. 4: ¡Es preciso observar atentamente estas instrucciones de uso antes de la puesta en marcha!
Pos. 5: ¡Desenchufar el cable antes de comprobar cualquier daño que se haya producido en las conexiones!
Pos. 6: ¡Mantener a terceras personas alejadas de la zona de peligro!
Pos. 7: ¡La herramienta sigue en marcha por inercia!

4. Características técnicas

Tensión de red:	230 V ~ 50 Hz
Potencia	350 W
Circunferencia de corte	Ø 25 cm
Revoluciones n_0	12.000 r.p.m.
Hilo de corte	Ø 1,2 mm
Nivel de presión acústica LPA	82 dB(A)
Nivel de potencia acústica LWA	96 dB(A)
Vibración a_w	■ 2,5 m/s ²
Peso	1,65 kg

El ruido producido por la máquina puede sobrepasar los 85 dB (A). En este caso, se deben tomar medidas de insonorización para el operario. El ruido se mide según la norma IEC 59 CO 11, IEC 704, DIN 45635 parte 21, NFS 31-031 (84/538/CEE). El valor de las vibraciones emitidas en la empuñadura asciende a 2,5 m/s² y fue determinado según la norma ISO 5349.

5. Montaje de la cubierta de protección (fig. 3-5)

- Insertar la cubierta de protección en el cabezal del motor tal como se muestra (fig. 3) y encajarla en el cierre de bayoneta (fig. 4). Tener en cuenta que la cubierta de protección esté posicionada correctamente sobre la carcasa de la recortadora de césped. A continuación, fijar a la carcasa con los tornillos adjuntos (fig. 5/pos. a). Colocar el distanciador sobre la cubierta de protección tal como se indica en la fig. 5a. El

distanciador es ideal para trabajar cerca de muros (fig. 11).

6. Montaje de la recortadora de césped

Colocar la parte superior de la recortadora de césped sobre el cabezal del motor hasta que la parte superior encaje (fig. 6). Para cortar en superficies verticales, el cabezal del motor puede girarse hasta 180°. Para ello pulsar los dos ganchos de encaje y extraer la parte superior. Girar el cabezal del motor y montarlo como en la fig. 8.

7. Uso debido

El aparato es adecuado para cortar el césped, para uso privado en pequeñas superficies de césped. Se define como jardines privados o de hobby todos aquellos que no formen parte de instalaciones públicas, parques, polideportivos, calles, así como zonas agrícolas o forestales. La observancia de las instrucciones de uso especificadas por el fabricante constituye un requisito indispensable para manejar la máquina de forma adecuada.

¡Atención! El aparato no debe emplearse para triturar material con el fin de obtener compost, para evitar así que se ocasionen daños personales y materiales.

8. Puesta en marcha

La recortadora ha sido diseñada para cortar únicamente césped. Un hilo de nailon demasiado corto o usado reduce la potencia de corte del aparato.

¡ATENCIÓN! ¡Desconectar el aparato al ajustar la longitud del hilo!

Es preciso extraer el hilo de nailon con fuerza durante la primera puesta en marcha. Para ello, presionar el botón (fig. 15 D) y extraer el hilo hasta el borde de la cubierta de protección. El hilo se corta a la longitud correcta (fig. 16) cuando el cabezal de corte arranca por primera vez.

Un hilo de nailon demasiado corto o usado reduce la potencia de corte del aparato. Para volver a alcanzar la longitud de hilo correcta, será preciso presionar la recortadora sobre el suelo mientras el cabezal de corte esté en marcha. De este modo se regula de

E

forma automática la longitud del hilo.

Para obtener la potencia máxima de la recortadora de césped, es preciso seguir atentamente las indicaciones a continuación:

- No utilizar la recortadora de césped sin dispositivo de protección.
- No cortar el césped cuando esté húmedo. Los mejores resultados se obtienen cuando el césped está seco.
- Conectar el cable de red a la alargadera y colgar éste último de la empuñadura. (fig. 10).
- Para encender la recortadora de césped, pulsar el botón de bloqueo de conexión (fig.9/pos. 7) hacia delante. Seguidamente, pulsar uno de los dos interruptores ON/OFF (fig.9/pos. 3).
- Para apagar la recortadora de césped, volver a soltar el interruptor ON/OFF (fig. 9/pos.3).
- Acercar la recortadora al césped únicamente cuando el interruptor se encuentre pulsado, es decir, cuando el aparato esté en marcha.
- Para cortar correctamente, desplazar lateralmente el aparato y avanzar hacia delante. Sostener la recortadora de césped con una inclinación de aprox. 30° (véase fig. 17 y fig.18).
- Si la hierba ha crecido excesivamente, empezar a cortar el césped por lo alto repitiendo el corte varias veces (véase fig.19).
- Utilizar la cubierta de protección para evitar un desgaste innecesario del hilo.
- Mantener la recortadora de césped alejada de objetos rígidos para evitar un desgaste innecesario del hilo.

9. Cambio de la bobina de hilo

¡ATENCIÓN! ¡Retirar el enchufe antes de cambiar la bobina de hilo!

- Sostener el alojamiento del motor (B) y girar el alojamiento de la bobina (C) en el sentido contrario a las agujas del reloj hasta que esta pueda extraerse (fig. 12+13).
- Cambiar la bobina vacía por una llena, introducir el extremo del hilo por los orificios laterales de la bobina (fig. 14).
- Colocar el alojamiento de la bobina sobre el alojamiento del motor, sujetar el primero mientras se presiona hacia abajo el alojamiento de la bobina y al mismo tiempo girar en el sentido de las agujas del reloj hasta que se encaje.
- Presionar el botón y extraer el hilo hasta el borde de la cubierta de protección (fig. 15/pos. D).
- El hilo se corta a la longitud correcta (fig. 16)

10

cuando el cabezal de corte arranca por primera vez.

¡ATENCIÓN! Los trozos de hilo de nailon que salgan proyectados pueden provocar lesiones.

10. Mantenimiento y cuidados

- Apagar el aparato y desenchufarlo antes de preparar la recortadora de césped para su limpieza y almacenamiento.
- Eliminar los residuos acumulados en la cubierta de protección con un cepillo.
- Limpiar la carcasa y las piezas de plástico con un detergente limpiahogar suave y un paño húmedo.
- ¡No utilizar para la limpieza ni sustancias agresivas ni disolventes!
- No rociar nunca la recortadora de césped con agua.
- Evitar por todos los medios que el agua penetre en el aparato.

11. Eliminación de residuos:

Es necesario eliminar los accesorios y el embalaje de manera ecológica para facilitar su posterior reciclaje. Las piezas de plástico están marcadas para su posterior reciclaje.

12. Pedido de piezas de repuesto

Cuando se pasa pedido de piezas de repuesto, es preciso indicar los siguientes datos:

- Tipo de aparato
- Número de artículo del aparato
- Número de identificación del aparato
- Número de la pieza de recambio solicitada

Núm. de art. bobina de hilo de recambio: 34.050.15

1. Descrição do aparelho (ver figura 1)

1. Cabo eléctrico
2. Punho superior
3. Interruptor para ligar/desligar
4. Punho guia
5. Cobertura de protecção
6. Bobina de fio
7. Bloqueio de ligação
8. Distanciador
9. Parte superior
10. Cabeça do motor

2. Instruções de segurança



Leia atentamente o manual de instruções e respeite as respectivas indicações. Sirva-se do presente manual de instruções para se familiarizar com o aparelho, para o utilizar correctamente e para ficar a conhecer as instruções de segurança. Guarde estas instruções num local seguro para utilizações posteriores.

Atenção!

Por motivos de segurança não é permitido o uso deste roçador de relva por parte de crianças e jovens com idade inferior a 16 anos, assim como por pessoas que não estejam familiarizadas com o presente manual de instruções.

- Antes de cada utilização, efectue um controlo visual do aparelho. Não utilize o aparelho se os dispositivos de segurança estiverem danificados ou gastos. Nunca desactive os dispositivos de segurança.
- Utilize o aparelho exclusivamente para os fins indicados no presente manual de instruções.
- O operador é responsável pela segurança na área de trabalho.
- Antes de iniciar o trabalho, verifique o que pretende cortar. Remova os corpos estranhos existentes. Durante o trabalho, preste atenção aos corpos estranhos. No entanto, se ao cortar encontrar obstáculos, desligue a máquina e remova o obstáculo.
- Trabalhe apenas se a visibilidade for suficiente.
- Certifique-se de que dispõe sempre de uma base segura e sólida para efectuar os trabalhos.

- Cuidado ao recuar, perigo de tropeçar!
- Nunca deixe o aparelho no local de trabalho sem qualquer vigilância. Se tiver de interromper o trabalho, coloque o aparelho num local seguro.
 - Se interromper o trabalho para se deslocar para uma outra área de trabalho, desligue sempre o aparelho.
 - Não utilize o aparelho se estiver a chover ou num ambiente húmido e molhado.
 - Proteja o seu aparelho contra a humidade e a chuva.
 - Antes de ligar o aparelho, certifique-se de que o fio de nylon não toca nem em pedras nem em outros objectos.
 - Trabalhe sempre com vestuário adequado com vista a evitar ferimentos da cabeça, das mãos e dos pés. Para este efeito, deve usar sempre um capacete, óculos de protecção (ou uma pala de protecção), botas altas (ou calçado resistente e calças compridas em material resistente) e luvas de trabalho.
 - Se o aparelho estiver em funcionamento, mantenha-o afastado do corpo!
 - Não ligue o aparelho se este estiver virado para si ou se não estiver na posição de trabalho.
 - Desligue o motor e retire a ficha da corrente eléctrica se não estiver a utilizar o aparelho, se deixar o aparelho sem vigilância, se estiver a efectuar um controlo no mesmo, se o cabo de alimentação estiver danificado, se estiver a retirar ou substituir a bobina, se estiver a transportar o aparelho de um local para outro.
 - Mantenha o aparelho afastado de outras pessoas, especialmente de crianças e animais; na relva cortada e projectada, poderão encontrar-se pedras e outros objectos.
 - Durante o trabalho mantenha uma distância de no mínimo 5 m de outras pessoas e animais.
 - Não corte contra objectos duros. Deste modo, evita ferir-se e danificar o aparelho.
 - Utilize o rebordo do dispositivo de segurança para manter o aparelho afastado de muros, diversas superfícies, bem como de objectos frágeis.
 - Não utilize o aparelho sem o dispositivo de segurança.

⚠ ATENÇÃO! O dispositivo de segurança é fundamental para a sua segurança e de terceiros, assim como para um funcionamento correcto da máquina. Para além do facto de ser criada uma potencial fonte de perigo, a não observância desta norma faz cessar o direito à garantia.

P

- Não tente parar o dispositivo de corte (fio de nylon) com as mãos. Aguarde sempre até parar por si só.
- Utilize apenas peças sobressalentes e acessórios recomendados pelo fabricante.
- Não utilize de forma alguma fios metálicos em vez do fio de nylon.
- Preste especial atenção quando mexer no dispositivo utilizado para o corte do fio, já que se pode ferir facilmente no mesmo.
- Certifique-se de que as aberturas de ventilação estão limpas.
- Depois de cada utilização, retire a ficha da corrente eléctrica e verifique se a máquina está danificada.
- Não tente cortar relva que não cresça no solo; não tente p. ex. cortar relva que cresça nos muros ou em pedras, etc.
- Na área de trabalho do roçador de relva o operador é responsável perante terceiros pelos danos causados pela utilização do aparelho.
- Não atravessa estradas ou caminhos de cascalho com o aparelho ligado.
- Se não estiver a utilizar o aparelho, guarde-o num local seco e inacessível a crianças.
- Utilize o aparelho conforme descrito no manual de instruções e mantenha-o sempre em posição vertical em relação ao solo. Qualquer outra posição é perigosa.
- Verifique regularmente se os parafusos estão correctamente apertados.
- A tensão de rede tem de corresponder à tensão indicada na placa de características.
- Inspeccione regularmente a ligação quanto à existência de danos ou envelhecimento. O aparelho não pode ser utilizado se o cabo de ligação não estiver em perfeitas condições.
- Os cabos de ligação utilizados não podem ser mais leves do que os cabos de ligação em borracha HO7RN-F segundo a norma DIN 57282/VDE 0282 e apresentar um diâmetro mínimo de 1,5 mm². As ligações de encaixe têm de estar providas de contactos de segurança e o acoplamento tem de estar protegido contra respingos de água.
- Se o cabo eléctrico for danificado durante a utilização, desligue-o imediatamente da rede. NÃO TOQUE NO CABO ANTES DE O DESLIGAR DA REDE.
- O aparelho deve apenas ser alimentado através de um dispositivo de protecção de corrente de falha (RCD) com uma corrente de activação de no máx. 30 mA.
- Mantenha a área a cortar sempre livre de cabos eléctricos e de outros objectos.
- Se tiver de levantar o aparelho para o

transportar, desligue previamente o motor e aguarde a paragem da ferramenta. Antes de deixar o aparelho, imobilize o motor e retire a ficha da corrente eléctrica.

- Antes de ligar o aparelho à rede eléctrica, assegure-se de que nenhum dos elementos rotativos está danificado e de que o rolo do fio está correctamente montado e apertado.
- Durante o funcionamento não pode de forma alguma cortar contra objectos duros, só assim é possível evitar ferimentos do operador e danos no aparelho.
- Para a reparação, utilize apenas peças sobressalentes originais.
- As reparações podem apenas ser efectuadas por um electricista
- Antes da colocação da máquina em funcionamento e depois de qualquer impacto, inspeccione se há indícios de desgaste ou danos e mande efectuar as reparações eventualmente necessárias.
- Mantenha sempre as mãos e os pés afastados do dispositivo de corte, especialmente quando ligar o motor.
- Depois de puxar um fio novo, mantenha a máquina sempre na posição de trabalho normal antes de a ligar.
- Retire a ficha da tomada antes de proceder a inspecções, limpezas ou trabalhos na máquina e sempre que não estiver a ser utilizada.
- Utilize a máquina apenas à luz do dia ou com iluminação artificial suficiente.
- Para evitar perigos, sempre que o cabo de ligação à rede do aparelho estiver danificado, é necessário que seja substituído pelo fabricante ou pelo seu serviço de assistência técnica ou por uma pessoa com qualificação equivalente.
- Nunca utilize peças sobressalentes e acessórios que não tenham sido previstos ou recomendados pelo fabricante.

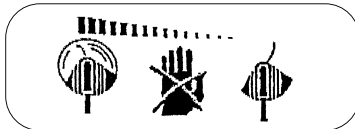

⚠ Atenção: Depois de depositar o aparelho, o fio de nylon continua em rotação durante mais alguns segundos!

3. Explicação da placa de indicação (ver figura 2) no aparelho

- Pos. 1: Aviso!**
Pos. 2: Use óculos de protecção!
Pos. 3: Proteger contra a humidade!
Pos. 4: Leia o manual de instruções antes da colocação em funcionamento!
Pos. 5: Antes de inspeccionar um cabo de ligação danificado, retire a ficha da tomada!
Pos. 6: Mantenha terceiros afastados da zona de perigo!
Pos. 7: A ferramenta continua a funcionar por inércia depois de o aparelho parar!

4. Dados técnicos

Tensão de rede:	230 V ~ 50 Hz
Potência	350 Watt
Círculo de corte	Ø 25 cm
Rotações n_0	12.000 r.p.m.
Fio de corte	Ø 1,2 mm
Nível de pressão acústica LPA	82 dB(A)
Nível de potência acústica LWA	96 dB(A)
Vibração a_w	□ 2,5 m/s ²
Peso	1,65 kg

O ruído da máquina pode exceder os 85 dB(A). Neste caso, o operador necessita de medidas de protecção acústica. O ruído foi medido de acordo com a norma IEC 59 CO 11, IEC 704, DIN 45635 parte 21, NFS 31-031 (84/538/CEE). O valor das vibrações sentidas no punho é de □ 2,5 m/s² tendo esse resultado sido apurado segundo o método prescrito na norma ISO 5349.

5. Montagem da cobertura de protecção (fig. 3-5)

- Insira a cobertura de protecção, tal como ilustrado (fig. 3), na cabeça do motor e deixe engatar no fecho de baioneta (fig. 4). Certifique-se de que a cobertura de protecção assenta correctamente na carcaça do roçador de relva. A seguir, fixe-a à carcaça com os parafusos fornecidos junto (figura 5/pos. a). Insira o distanciador, tal como na figura 5a, na cobertura de protecção. O distanciador é ideal para trabalhos em muros (fig. 11).

6. Montagem do roçador de relva

Insira a parte superior do roçador de relva na cabeça do motor até que a parte superior engate (fig. 6). Para cortar em superfícies verticais, a cabeça do motor pode ser girada em 180°. Para esse efeito, prima ambos os ganchos de engate e retire a parte superior. Gire a cabeça do motor e monte-a da forma ilustrada na figura 8.

7. Utilização adequada

O aparelho destina-se a cortar relva e pequenas superfícies verdes ao nível doméstico e de jardinagem enquanto hobby. Como aparelhos de utilização doméstica e de jardinagem são considerados aqueles que não são utilizados em jardins públicos, parques, ginásios, nas estradas e na agricultura e silvicultura. A observância do manual de utilização do fabricante juntamente fornecido é uma condição fundamental para uma utilização adequada do aparelho.

Atenção! Devido ao perigo que constitui para as pessoas e aos danos materiais, não se pode utilizar o aparelho para trituração para efeitos de compostagem.

8. Colocação em funcionamento

O roçador de relva destina-se apenas ao corte de relva.

Um fio de nylon curto ou gasto resulta num rendimento de corte baixo.

ATENÇÃO! Durante o ajuste do comprimento do fio retire sempre a ficha da tomada!

Aquando da primeira colocação em funcionamento é preciso puxar o fio de nylon para fora com força. Para esse efeito, prima o botão de pressão (fig. 15 D) e puxe o fio para fora até ao rebordo da cobertura de protecção. Aquando do primeiro arranque da cabeça de corte, o fio é cortado para o comprimento correcto (fig. 16).

Um fio de nylon curto ou gasto resulta num rendimento de corte baixo. Para repor o comprimento de fio correcto, pressione o roçador de relva contra o solo enquanto a cabeça de corte estiver a funcionar. Deste modo, o comprimento do fio ajusta-se automaticamente.

P

Para obter o maior rendimento do seu roçador de relva, deve respeitar as seguintes instruções:

- Não utilize o roçador de relva sem o dispositivo de segurança.
- Não corte a relva se esta estiver molhada. Os melhores resultados são obtidos com a relva seca.
- Ligue o cabo eléctrico ao cabo de extensão e enganche-o no punho (fig. 10).
- Para ligar o roçador de relva, pressione o bloqueio de ligação (fig. 9/pos. 7) para a frente. Depois prima um dos dois interruptores para ligar/desligar (fig. 9/pos. 3).
- Para desligar o roçador de relva, solte novamente o interruptor para ligar/desligar (fig. 9 / pos. 3).
- Aproxime o roçador da relva apenas se o interruptor estiver premido, isto é, se o roçador de relva estiver em funcionamento.
- Para cortar correctamente a relva, oscile o aparelho para o lado e ande para a frente. Segure o roçador de relva inclinado num ângulo de aprox. 30° (ver fig. 17 e fig. 18).
- Se a relva estiver comprida, comece a cortá-la progressivamente a partir da ponta (ver fig. 19).
- Aproveite a cobertura de protecção para evitar um desgaste desnecessário do fio
- Mantenha o roçador de relva afastado de objectos duros para evitar um desgaste desnecessário do fio.

9. Substituição da bobina de fio

ATENÇÃO! Antes da substituição da bobina de fio retire a ficha da tomada!

- Segure o suporte do motor (B) e rode o suporte da bobina (C) para a esquerda até ser possível retirá-lo (fig. 12+13).
- Substitua a bobina de fio vazia por uma cheia, introduza a ponta do fio pelos furos laterais do suporte da bobina (fig. 14).
- Coloque o suporte da bobina no suporte do motor, segure-o e pressione o suporte da bobina para baixo, ao mesmo tempo que o roda para a direita até ficar bem colocado.
- Prima o botão de pressão e puxe o fio para fora até ao rebordo da cobertura de protecção (fig. 15/pos. D).
- Aquando do primeiro arranque da cabeça de corte, o fio é cortado para o comprimento correcto (fig. 16).

ATENÇÃO! As partes projectadas do fio de nylon podem provocar ferimentos.

14

10. Manutenção e conservação

- Desligue o roçador de relva e retire a ficha da corrente eléctrica antes de o guardar e limpar.
- Remova as acumulações na cobertura de protecção com uma escova.
- Limpe o corpo e as peças em plástico com um detergente suave e um pano húmido.
- Não utilize agentes ou dissolventes abrasivos para a limpeza!
- Nunca salpique o roçador de relva com água.
- Evite absolutamente a entrada de água no aparelho.

11. Eliminação

Os acessórios e a embalagem devem ser colocados nos ecopontos para efeitos de reciclagem. As peças de plástico vêm devidamente identificadas para facilitar a triagem.

12. Encomenda de peças sobressalentes

Para encomendar peças sobressalentes, deve indicar os seguintes dados:

- Modelo do aparelho
- Número de referência do aparelho
- Número de identificação do aparelho
- Número da peça sobressalente necessária

Bobina de fio de substituição Ref.º: 34.050.15

ISC GmbH
Eschenstraße 6
D-94405 Landau/Isar

Konformitätserklärung



- | | |
|---|---|
| <p>(D) erklärt folgende Konformität gemäß EU-Richtlinie und Normen für Artikel</p> <p>(GB) declares conformity with the EU Directive and standards marked below for the article</p> <p>(F) déclare la conformité suivante selon la directive CE et les normes concernant l'article</p> <p>(NL) verklaart de volgende conformiteit in overeenstemming met de EU-richtlijn en normen voor het artikel!</p> <p>(E) declara la siguiente conformidad a tenor de la directiva y normas de la UE para el artículo</p> <p>(P) declara a seguinte conformidade de acordo com a directiva CE e normas para o artigo</p> <p>(S) förklarar följande överensstämmelse enl. EU-direktiv och standarder för artikeln</p> <p>(FIN) ilmoittaa seuraavaa Euroopan unionin direktiivien ja normien mukaista yhdenmukaisuutta tuotteelle</p> <p>(DK) erklærer herved følgende samsvar med EU-direktiv og standarder for artikel</p> <p>(BUL) заявяват о съответствии товара с следуюцими директивам и нормам EC</p> <p>(HR) izjavljuje sljedeću uskladenost s odredbama i normama EU za artikl.</p> <p>(RO) declară următoarea conformitate cu linia directoare CE și normele valabile pentru articolul.</p> | <p>(TR) ürün ile ilgili olarak AB Yönetmelikleri ve Normları gereğince aşağıdaki uygunluk açıkla masını sunar.</p> <p>(GR) δηλώνει την ακόλουθη συμφωνία σύμφωνα με την Οδηγία ΕΕ και τα πρότυπα για το προϊόν</p> <p>(I) dichiara la seguente conformità secondo la direttiva UE e le norme per l'articolo</p> <p>(DK) attesterer følgende overensstemmelse i henhold til EU-direktiv og standarder for produkt</p> <p>(CZ) prohlašuje následující shodu podle směrnice EU a norem pro výrobek.</p> <p>(H) a következő konformitást jelenti ki a termékerek vonatkozó EU-irányvonalak és normák szerint</p> <p>(SD) pojašnjuje sledeće skladnost po smernici EU in normah za artikel.</p> <p>(PL) deklaruje zgodność wymienionego poniżej artykułu z następującymi normami na podstawie dyrektywy WE.</p> <p>(SK) vydáva nasledujúce prehlásenie o zhode podľa smernice EÚ a noriem pre výrobok.</p> <p>(BG) декларира следното съответствие съгласно директивите и нормите на ЕС за продукта.</p> |
|---|---|

Rasentrimmer RT 325

- | | |
|--|--|
| <input checked="" type="checkbox"/> 98/37/EG | <input type="checkbox"/> 87/404/EWG |
| <input checked="" type="checkbox"/> 73/23/EWG_93/68/EEC | <input type="checkbox"/> R&TTED 1999/5/EG |
| <input type="checkbox"/> 97/23/EG | <input checked="" type="checkbox"/> 2000/14/EG: $L_{WM} = 94 \text{ dB}$; $L_{WA} = 96 \text{ dB}$
$\varnothing = 25 \text{ cm}$ |
| <input checked="" type="checkbox"/> 89/336/EWG_93/68/EEC | <input type="checkbox"/> 95/54/EG: |
| <input type="checkbox"/> 90/396/EWG | <input type="checkbox"/> 97/68/EG: |
| <input type="checkbox"/> 89/686/EWG | |

DIN EN 786; EN 60335-1; DIN EN 60335-2-91; EN 55014-1; EN 55014-2;
EN 61000-3-2; EN 61000-3-3; ISO 4871;
TÜV Süddeutschland Bau und Betrieb; KBV VI; OR/10533/04

Landau/Isar, den 18.11.2004

Weichselgartner
Leiter Produkt-Management

Ensing
Produkt-Management

Art.-Nr.: 34.014.90 I.-Nr.: 01014 Archivierung: 3401380-07-4155050-E
Subject to change without notice

GARANTIEURKUNDE

Auf das in der Anleitung bezeichnete Gerät geben wir 2 Jahre Garantie, für den Fall, dass unser Produkt mangelhaft sein sollte. Die 2-Jahres-Frist beginnt mit dem Gefahrenübergang oder der Übernahme des Gerätes durch den Kunden. Voraussetzung für die Geltendmachung der Garantie ist eine ordnungsgemäße Wartung entsprechend der Bedienungsanleitung sowie die bestimmungsgemäße Benutzung unseres Gerätes.

Selbstverständlich bleiben Ihnen die gesetzlichen Gewährleistungsrechte innerhalb dieser 2 Jahre erhalten. Die Garantie gilt für den Bereich der Bundesrepublik Deutschland oder der jeweiligen Länder des regionalen Hauptvertriebspartners als Ergänzung der lokal gültigen gesetzlichen Vorschriften. Bitte beachten Sie Ihren Ansprechpartner des regional zuständigen Kundendienstes oder die unten aufgeführte Serviceadresse.

ISC GmbH · International Service Center
Eschenstraße 6 · D-94405 Landau/Isar (Germany)
Info-Tel. 0180-5 120 509 • Telefax 0180-5 835 830
Service- und Infoserver: <http://www.isc-gmbh.info>

Ⓢ CERTIFICADO DE GARANTIA

Damos 2 años de garantía para o aparelho referido no manual, no caso do nosso produto estar defeituoso. O prazo de 2 anos inicia-se com a transferência do risco ou com a aceitação do aparelho por parte do cliente.

A validade da garantia do nosso aparelho está dependente de uma manutenção conforme com o manual de instruções e de uma utilização adequada.

Naturalmente, os direitos de garantia constantes nesta declaração aplicam-se durante 2 anos.

A garantia é válida para a República Federal da Alemanha ou os respectivos países do distribuidor principal regional como complemento às disposições em vigor localmente. Certifique-se relativamente ao contacto do respectivo serviço de assistência técnica regional ou veja, em baixo, o endereço do serviço de assistência técnica.

Ⓢ CERTIFICADO DE GARANTIA

Ofrecemos 2 años de garantía sobre el aparato referido en el manual, en el caso de que nuestro producto presentara defectos. El plazo de 2 años comienza con la cesión de riesgos o la entrega del aparato al cliente.

Requisito necesario para reclamar la garantía es un mantenimiento correcto de acuerdo con el manual de instrucciones, así como el uso adecuado de nuestro aparato.

Naturalmente prevalecen los derechos de garantía concedidos por la ley dentro del plazo mencionado de 2 años.

Esta garantía es válida para el ámbito de la República Federal de Alemania o de los respectivos países del distribuidor principal regional como complemento de las disposiciones legales válidas a nivel local. Le rogamos tenga en cuenta quién es el encargado de su servicio regional de asistencia técnica o diríjase a la dirección de servicio técnico indicada más abajo.

Ⓢ Salvo modificaciones técnicas

Ⓢ Salvaguardem-se alterações técnicas

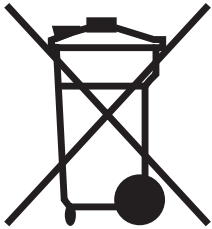

④ Alternativa de reciclaje en caso de devolución:

El propietario del aparato eléctrico, en caso de no optar por su devolución, está obligado a reciclar adecuadamente dicho aparato eléctrico. Para ello, también se puede entregar el aparato usado a un centro de reciclaje que trate la eliminación de residuos respetando la legislación nacional sobre residuos y su reciclaje. Esto no afecta a los medios auxiliares ni a los accesorios sin componentes eléctricos que acompañan a los aparatos usados.

④ Sólo para países miembros de la UE

No tire herramientas eléctricas en la basura casera.

Según la directiva europea 2002/96/CE sobre aparatos usados electrónicos y eléctricos y su aplicación en el derecho nacional, dichos aparatos deberán recogerse por separado y eliminarse de modo ecológico para facilitar su posterior reciclaje.

④ Alternativa de reciclagem à devolução:

O proprietário do aparelho eléctrico no caso de não optar pela devolução é obrigado a reciclar adequadamente o aparelho eléctrico. Para tal, o aparelho usado também pode ser entregue a uma instalação de recolha que trate da eliminação de resíduos, respeitando a legislação nacional sobre resíduos e respectiva reciclagem. Não estão abrangidos os meios auxiliares e os acessórios sem componentes electrónicos, que acompanham os aparelhos usados.

④ Só para países da UE

Não deite as ferramentas eléctricas para o lixo doméstico.

Segundo a directiva europeia 2002/96/CE relativa aos resíduos de equipamentos eléctricos e electrónicos e a respectiva transposição para o direito interno, as ferramentas eléctricas usadas devem ser recolhidas separadamente e colocadas nos ecopontos para efeitos de reciclagem.



Ⓔ

La reimpression o cualquier otra reproducción de documentos e información adjunta a productos, incluida cualquier copia, sólo se permite con la autorización expresa de ISC GmbH.

⒫

A reprodução ou duplicação, mesmo que parcial, da documentação e dos anexos dos produtos, carece da autorização expressa da ISC GmbH.

