

- ⓓ **Gebrauchsanweisung
für Rasentrimmer**
- ⒸZ **Návod k použití
Strunová sekačka**
- ⓁO **Navodila za uporabo
vrvične kosilnice za travo**
- ⓈK **Návod na obsluhu
strunovej kosačky**
- ⓂR **Upute za uporabu**
ⓁIḦ **trimera za travu**

Einhell[®]
NEW GENERATION



4



Art.-Nr.: 34.016.20

I.-Nr.: 01026

NRT **530/1**

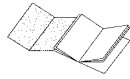

- Ⓓ Bitte Seite 2-5 ausklappen
- ⒸⒶ Nalistujte prosím stranu 2-5
- ⒸⒶ Prosimo razgnite strani 2-5
- ⒸⒶⒸⒶ Otvorite stranice 2-5
- ⒸⒶ Prosim otvorte strany 2-5

Inhaltsverzeichnis

| | |
|---|-------|
| 1. Sicherheitshinweise | S. 10 |
| 2. Lieferumfang | S. 12 |
| 3. Gerätebeschreibung | S. 12 |
| 4. Erklärung des Hinweisschildes | S. 12 |
| 5. Technische Daten | S. 13 |
| 6. Zusammenbau | S. 13 |
| 7. Ordnungsgemäßer Gebrauch | S. 13 |
| 8. Vor Inbetriebnahme | S. 13 |
| 9. Inbetriebnahme | S. 14 |
| 10. Verwendung des Rasentrimmers als Kantenschneider | S. 14 |
| 11. Austausch der Fadenspule | S. 15 |
| 12. Wartung und Pflege | S. 15 |
| 13. Störungen | S. 15 |
| 14. Entsorgung | S. 15 |
| 15. Ersatzteilbestellung | S. 15 |
| Konformitätserklärung | S. 42 |
| Garantieurkunde | S. 40 |

Kazalo

| | |
|---|-------|
| 1. Varnostna navodila | S. 22 |
| 2. Obseg dobave | S. 24 |
| 3. Opis naprave | S. 24 |
| 4. Obrazložitev opozorilnih napisov | S. 24 |
| 5. Tehnični podatki | S. 24 |
| 6. Montaža | S. 25 |
| 7. Smotrna namenska uporaba | S. 25 |
| 8. Pred prvim zagonom | S. 25 |
| 9. Prvi zagon | S. 26 |
| 10. Uporaba vrvične kosilnice za košnjo ob robovih | S. 26 |
| 11. Zamenjava tuljave za nitko | S. 26 |
| 12. Vzdrževanje in nega | S. 27 |
| 13. Motnje | S. 27 |
| 14. Odstranjevanje odpadnih snovi | S. 27 |
| 15. Naročanje nadomestnih delov | S. 27 |
| Izjava o skladnosti | S. 41 |
| Garancijska listina | S. 40 |

Obsah

| | |
|--|-------|
| 1. Bezpečnostní pokyny | S. 16 |
| 2. Rozsah dodávky | S. 18 |
| 3. Popis přístroje | S. 18 |
| 4. Vysvětlení štítku s pokyny | S. 18 |
| 5. Technická data | S. 18 |
| 6. Montáž | S. 18 |
| 7. Použití podle účelu určení | S. 19 |
| 8. Před uvedením do provozu | S. 19 |
| 9. Uvedení do provozu | S. 19 |
| 10. Použití strunové sekačky na sekání okrajů | S. 20 |
| 11. Výměna cívky se strunou | S. 20 |
| 12. Údržba a péče | S. 20 |
| 13. Poruchy | S. 20 |
| 14. Likvidace | S. 21 |
| 15. Objednání náhradních dílů | S. 21 |
| Prohlášení o shodě | S. 41 |
| Záruční list | S. 40 |

Obsah

| | |
|--|---------|
| 1. Bezpečnostné predpisy | str. 28 |
| 2. Objem dodávky | str. 30 |
| 3. Popis prístroja | str. 30 |
| 4. Vysvetlenie výstražného štítku | str. 30 |
| 5. Technické údaje | str. 30 |
| 6. Zloženie | str. 31 |
| 7. Správne použitie | str. 31 |
| 8. Pred uvedením do prevádzky | str. 31 |
| 9. Uvedenie do prevádzky | str. 32 |
| 10. Použitie strunovej kosačky ako zastrihávača okrajov | str. 32 |
| 11. Výmena cievky s rezacím vláknom | str. 32 |
| 12. Údržba a starostlivosť | str. 33 |
| 13. Poruchy | str. 33 |
| 14. Likvidácia | str. 33 |
| 15. Objednanie náhradných dielov | str. 33 |
| Vyhlasenie o zhode | str. 41 |
| Záručný list | str. 40 |

Sadržaj

HR BIH

| | |
|--|---------|
| 1. Sigurnosne napomene | str. 34 |
| 2. Opseg isporuke | str. 36 |
| 3. Opis uredjaja | str. 36 |
| 4. Tumačenje natpisa s napomenama | str. 36 |
| 5. Tehnički podaci | str. 36 |
| 6. Sastavljanje | str. 36 |
| 7. Pravilna uporaba | str. 37 |
| 8. Prije puštanja u rad | str. 37 |
| 9. Puštanje u rad | str. 37 |
| 10. Korištenje trimera za travu kao rezača rubova | str. 38 |
| 11. Zamjena kalema s niti | str. 38 |
| 12. Njega i održavanje | str. 38 |
| 13. Smetnje | str. 38 |
| 14. Zbrinjavanje | str. 39 |
| 15. Narudžba rezervnih dijelova | str. 39 |
| Izjava o sukladnosti | str. 41 |
| Jamstveni list | str. 40 |

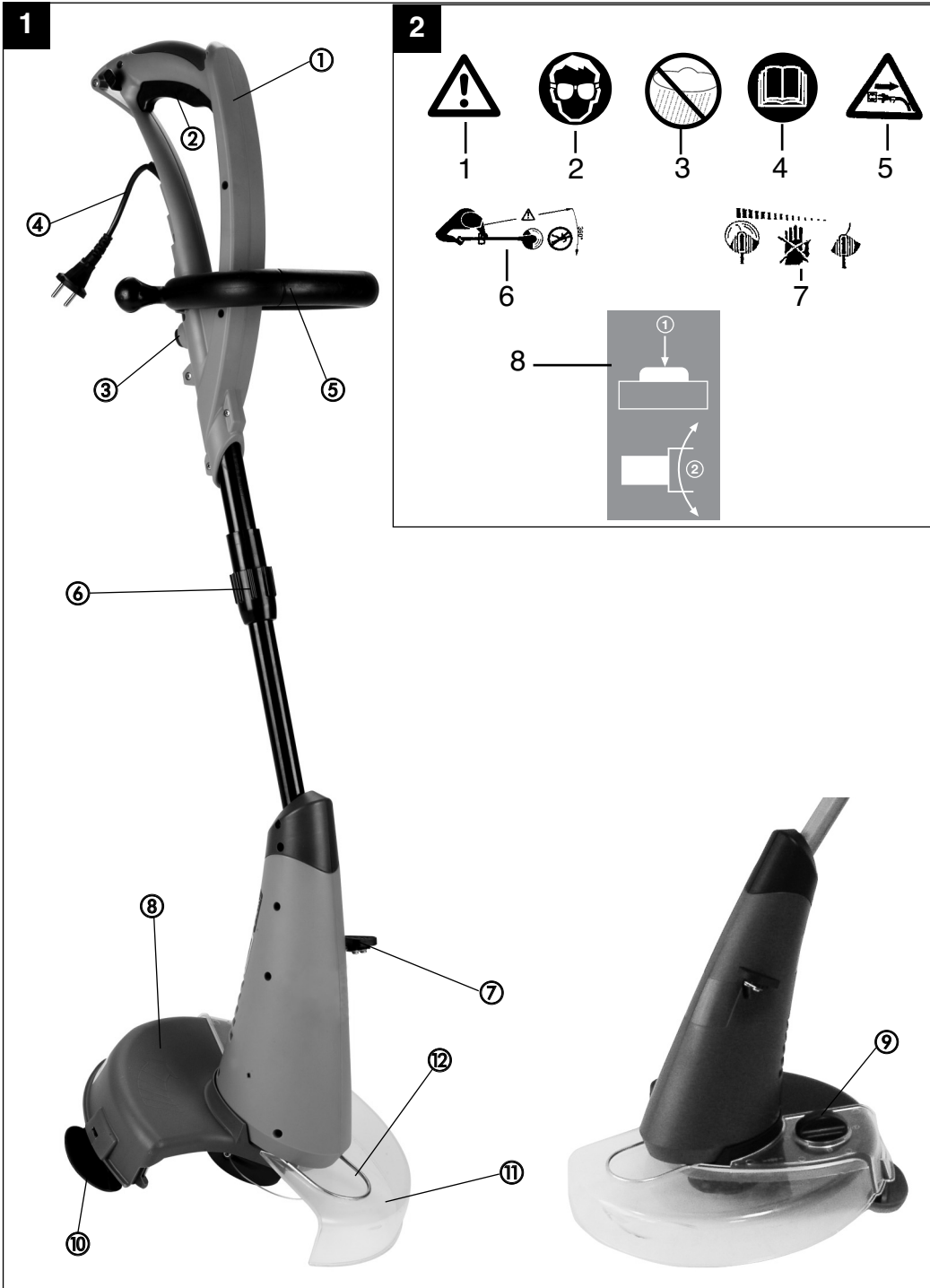

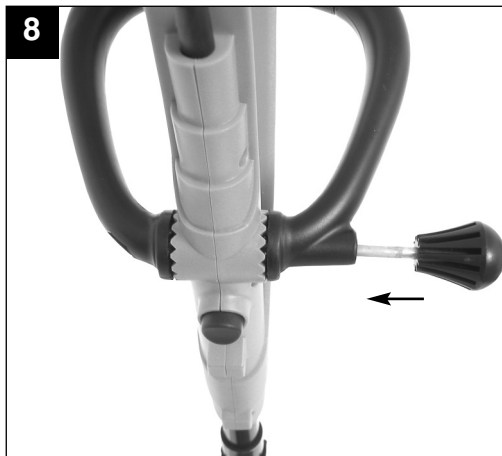
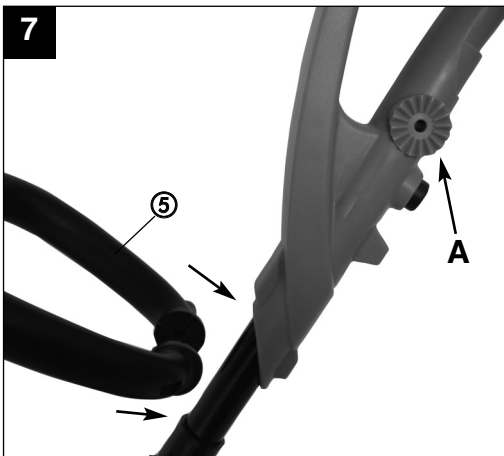
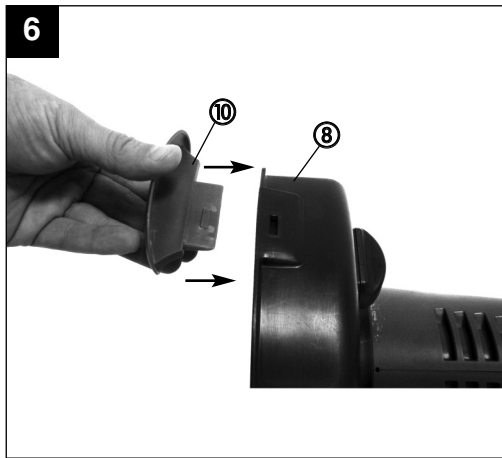
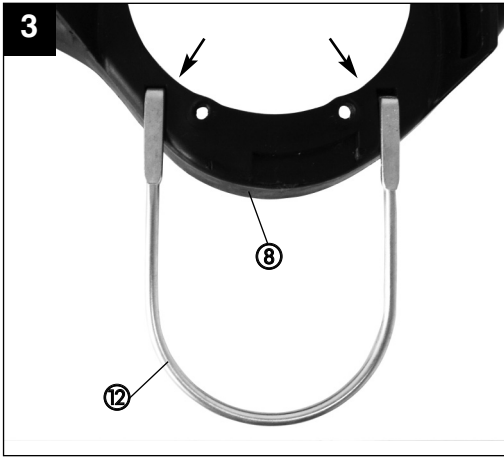

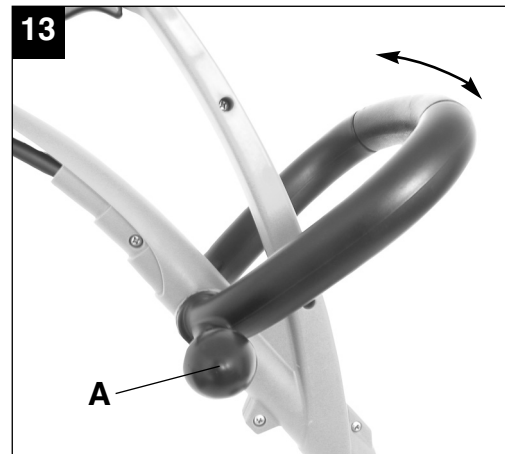
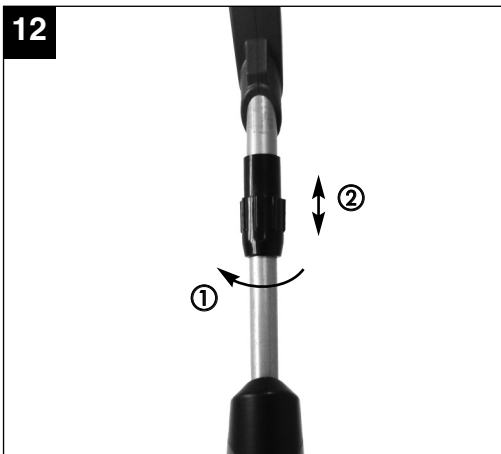
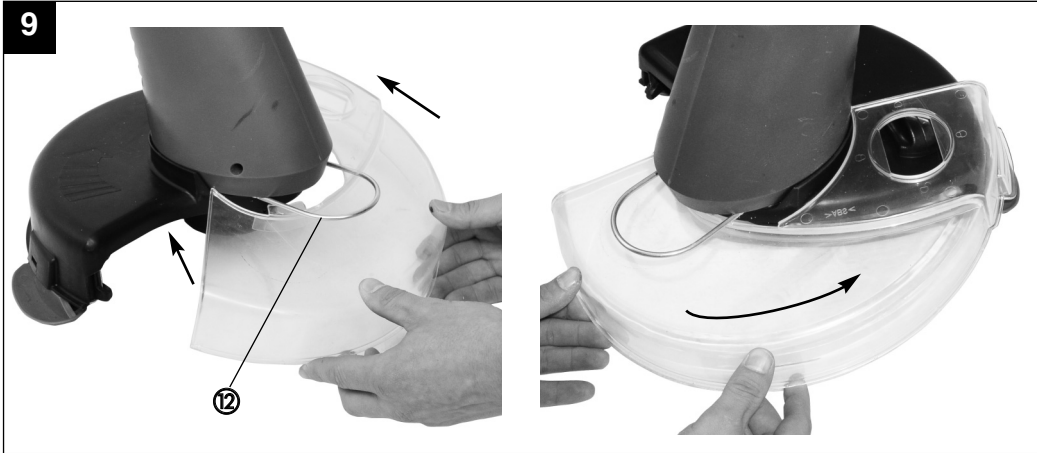

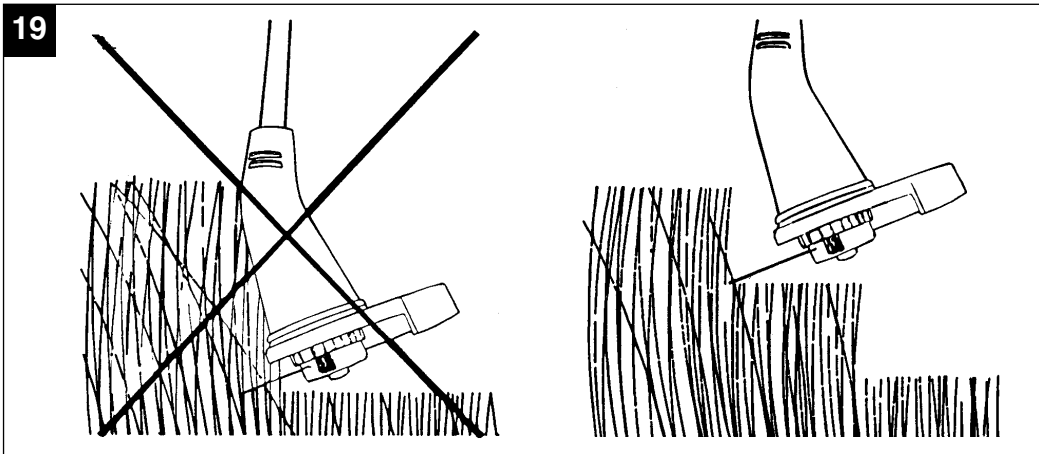
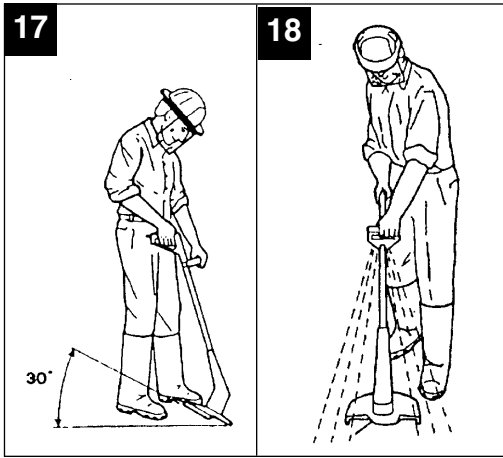
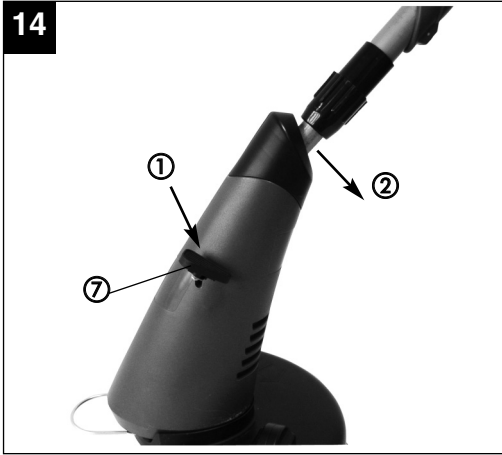

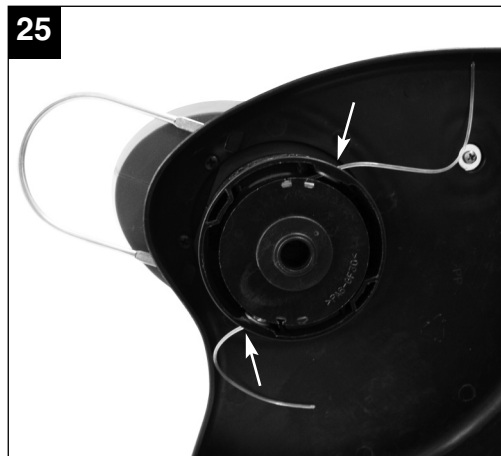
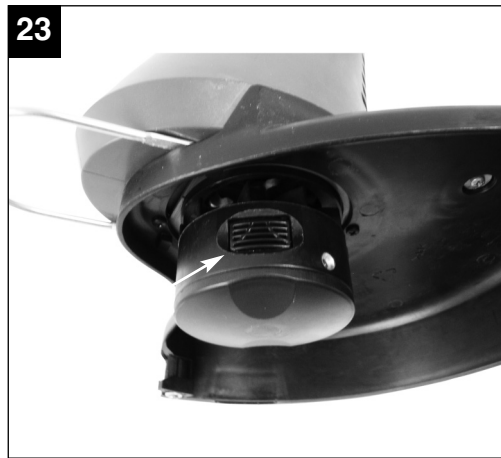
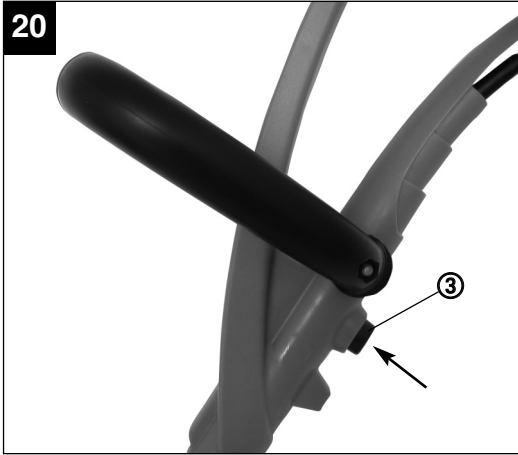

D

Bevor Sie mit diesem Rasentrimmer arbeiten, lesen Sie die nachstehenden Sicherheitsvorschriften und die Bedienungsanleitung aufmerksam durch.

Falls Sie das Gerät an andere Personen übergeben sollten, händigen Sie die Bedienungsanleitung bitte mit aus.

Bewahren Sie die Bedienungsanleitung immer gut auf!

Verpackung:

Ihr Gerät befindet sich zum Schutz vor Transportschäden in einer Verpackung. Verpackungen sind Rohstoffe und somit wiederverwendungsfähig oder können dem Rohstoffkreislauf zurückgeführt werden.

1. Sicherheitshinweise

Bitte lesen Sie die Gebrauchsanweisung sorgfältig durch und beachten Sie deren Hinweise. Machen Sie sich anhand dieser Gebrauchsanweisung mit dem Gerät, dem richtigen Gebrauch sowie den Sicherheitshinweisen vertraut.

Bitte bewahren Sie die Hinweise für späteren Gebrauch sicher auf.

Achtung!

Aus Sicherheitsgründen dürfen Kinder und Jugendliche unter 16 Jahren sowie Personen, die mit dieser Gebrauchsanweisung nicht vertraut sind, den Rasentrimmer nicht benutzen.

- Führen Sie vor jeder Benutzung eine Sichtprüfung des Gerätes durch. Benutzen Sie das Gerät nicht, wenn Sicherheitsvorrichtungen beschädigt oder abgenutzt sind. Setzen Sie nie Sicherheitsvorrichtungen außer Kraft.
- Verwenden Sie das Gerät ausschließlich entsprechend dem in dieser Gebrauchsanweisung angegebenen Verwendungszweck.
- Sie sind für die Sicherheit im Arbeitsbereich

verantwortlich.

- Überprüfen Sie das Schneidgut vor Arbeitsbeginn. Entfernen Sie vorhandene Fremdkörper. Achten Sie während des Arbeitens auf Fremdkörper. Sollten Sie dennoch beim Schneiden auf ein Hindernis treffen, setzen Sie bitte die Maschine außer Betrieb und entfernen Sie dieses.
- Arbeiten Sie nur bei ausreichenden Sichtverhältnissen.
- Achten Sie beim Arbeiten immer auf sicheren und festen Stand. Achtung beim Rückwärtsgehen, Stolpergefahr!
- Lassen Sie das Gerät nie unbeaufsichtigt am Arbeitsplatz liegen. Sollten Sie die Arbeit unterbrechen, lagern Sie bitte das Gerät an einem sicheren Ort.
- Sollten Sie Ihre Arbeit unterbrechen, um sich zu einem anderen Arbeitsbereich zu begeben, schalten Sie das Gerät, während Sie sich dorthin begeben, unbedingt ab.
- Benutzen Sie das Gerät nie bei Regen oder in feuchter, nasser Umgebung.
- Schützen Sie Ihr Gerät vor Feuchtigkeit und Regen.
- Bevor Sie das Gerät einschalten, überzeugen Sie sich davon, dass der Nylonfaden keine Steine oder andere Gegenstände berührt.
- Arbeiten Sie immer mit angemessener Kleidung, um so Verletzungen des Kopfes, der Hände, der Füße zu verhindern. Tragen Sie zu diesem Zweck einen Helm, eine Schutzbrille (oder eine Schutzblende), hohe Stiefel (oder festes Schuhwerk und eine lange Hose aus festem Stoff) und Arbeitshandschuhe.
- Wenn das Gerät in Betrieb ist, halten Sie es unbedingt vom Körper entfernt!
- Schalten Sie das Gerät nicht ein, wenn es umgedreht ist bzw. wenn es nicht in der Arbeitsstellung ist.
- Schalten Sie den Motor ab und ziehen Sie den Netzstecker, wenn Sie das Gerät nicht benutzen, Sie es unbewacht lassen, Sie es kontrollieren, das Versorgungskabel beschädigt ist, Sie die Spule entnehmen bzw. austauschen, Sie das Gerät von einem Ort zum anderen transportieren.
- Halten Sie das Gerät von anderen

Personen, insbesondere Kindern und auch von Haustieren fern; im geschnittenen und aufgewirbelten Gras könnten Steine und andere Gegenstände sein.

- Halten Sie während der Arbeit von anderen Personen und Tieren einen Abstand von mindestens 5 m.
- Schneiden Sie nicht gegen harte Gegenstände. So vermeiden Sie es, sich zu verletzen und das Gerät zu beschädigen.
- Verwenden Sie den Rand der Schutzvorrichtung, um das Gerät von Mauern, verschiedenen Oberflächen, sowie zerbrechlichen Dingen fernzuhalten.
- Verwenden Sie das Gerät nie ohne die Schutzvorrichtung.

⚠ ACHTUNG! Die Schutzvorrichtung ist für Ihre Sicherheit und die Sicherheit anderer, sowie für ein korrektes Funktionieren der Maschine wesentlich. Das Nichtbeachten dieser Vorschrift führt abgesehen davon, dass dadurch eine potentielle Gefahrenquelle geschaffen wird, zum Verlust des Garantieanspruches.

- Versuchen Sie nicht, die Schneidvorrichtung (Nylonfaden) mit den Händen anzuhalten. Warten Sie immer ab, bis sie von allein anhält.
- Verwenden Sie keinen anderen als den Original-Nylonfaden. Montieren Sie nie metallische Schneideelemente.
- Seien Sie vorsichtig, damit Sie sich nicht an der Vorrichtung, die zum Abschneiden der Fadenlänge dient, verletzen. Nach dem Herausziehen eines neuen Fadens halten Sie die Maschine immer in ihrer normalen Arbeitsposition, bevor sie eingeschaltet wird.
- Achten Sie darauf, dass Luftöffnungen frei von Verschmutzungen sind.
- Ziehen Sie nach dem Gebrauch den Netzstecker und überprüfen Sie die Maschine auf Beschädigung.
- Versuchen Sie nicht, mit dem Gerät Gras zu schneiden, das nicht am Boden wächst; versuchen Sie zum Beispiel nicht, Gras zu schneiden, das an Mauern oder auf Steinen, usw. wächst.

- Im Arbeitsbereich des Rasentrimmers ist der Benutzer Dritten gegenüber für Schäden verantwortlich, die durch die Benutzung des Gerätes verursacht werden.
- Überqueren Sie mit eingeschaltetem Gerät keine Straßen oder Kieswege.
- Wenn Sie das Gerät nicht benutzen, bewahren Sie es an einem trockenen und für Kinder unzugänglichen Ort auf.
- Verwenden Sie das Gerät nur so, wie es in dieser Bedienungsanleitung beschrieben ist und halten Sie es immer senkrecht zum Boden. Jede andere Stellung ist gefährlich.
- Überprüfen sie regelmäßig, ob die Schrauben richtig angezogen sind.
- Die Netzspannung muss mit der Spannung übereinstimmen, die auf dem Datenschild angegeben ist.
- Die Anschlussleitung muss regelmäßig auf Anzeichen einer Verletzung oder Alterung untersucht werden. Das Gerät darf nicht benutzt werden, falls der Zustand der Anschlussleitung nicht einwandfrei ist.
- Die verwendeten Anschlussleitungen dürfen nicht leichter als leichte Gummischlauchleitungen HO7RN-F nach DIN 57282/VDE 0282 sein und müssen einen Mindestdurchmesser von 1,5 mm² aufweisen. Die Steckverbindungen müssen Schutzkontakte aufweisen und die Kuppelung muss spritzwassergeschützt sein.
- Wird die Leitung während des Gebrauchs beschädigt, trennen Sie sie sofort vom Netz.
DIE LEITUNG NICHT BERÜHREN, BEVOR SIE VOM NETZ GETRENNT IST.
- Wenn die Anschlussleitung beschädigt wird, muss sie vom Hersteller oder seinem Kundendienstvertreter ersetzt werden, um Gefährdungen zu vermeiden.
- Das Gerät darf nur über eine Fehlerstrom-Schutzeinrichtung (RCD) mit einem Auslösestrom von max. 30 mA versorgt werden.
- Die zu schneidende Fläche immer von Kabeln und anderen Gegenständen frei halten.
- Muss das Gerät zum Transport angehoben werden, ist der Motor abzustellen und der Stillstand des Werkzeuges abzuwarten. Vor

D

dem Verlassen des Gerätes ist der Motor stillzusetzen und der Netzstecker zu ziehen.

- Bevor Sie das Gerät an das Stromnetz anschließen, versichern Sie sich, dass keines der drehenden Elemente beschädigt ist und die Fadenrolle korrekt eingesetzt und befestigt ist.
- Während des Betriebs dürfen Sie auf keinen Fall gegen harte Gegenstände schneiden, nur so vermeiden Sie Verletzungen des Bedieners und Schäden am Gerät.
- Für die Instandhaltung nur Original-Ersatzteile verwenden.
- Reparaturen dürfen nur von einem Elektrofachmann durchgeführt werden.
- Vor Inbetriebnahme der Maschine und nach irgendwelchem Aufprall, prüfen Sie sie auf Anzeichen von Verschleiß oder Beschädigung, und lassen Sie notwendige Reparaturen durchführen.
- Halten Sie immer Hände und Füße von der Schneideeinrichtung entfernt, vor allem, wenn Sie den Motor einschalten.
- Nach dem Herausziehen eines neuen Fadens halten Sie die Maschine immer in ihre normale Arbeitsposition, bevor Sie eingeschaltet wird.
- Benutzen Sie nie Ersatz- und Zubehörteile, die vom Hersteller nicht vorgesehen oder empfohlen sind.
- Ziehen Sie den Netzstecker ab vor Prüfungen, Reinigungen oder Arbeiten an der Maschine und wenn sie nicht im Gebrauch ist.
- Benutzen Sie die Maschine nur bei Tageslicht oder mit ausreichender künstlicher Beleuchtung.

⚠ Achtung: Nach dem Ausschalten rotiert der Nylonfaden noch einige Sekunden nach!

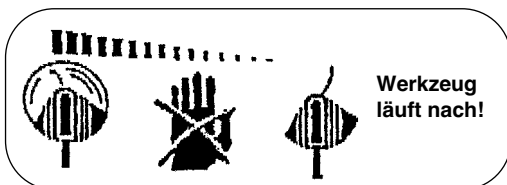

12

2. Lieferumfang (siehe Bild 1)

- 1 Rasentrimmer
- 1 Zusatzhandgriff (5)
- 1 Schutzabdeckung (8)
- 2 Gleitkufen (10)
- 1 Transparente Schutzhaube (11)
- 1 Kantenführung (12)

3. Gerätebeschreibung (siehe Bild 1)

1. Oberer Handgriff
2. Ein/Aus-Schalter
3. Stellknopf für 180°-Drehung
4. Netzleitung
5. Zusatzhandgriff
6. Höhenverstellung
7. Pedal für Neigungswinkelverstellung
8. Schutzabdeckung
9. Arretierknopf
10. Gleitkufen
11. Transparente Schutzhaube
12. Kantenführung

4. Erklärung des Hinweisschildes (siehe Bild 2)

- Pos. 1:** Warnung!
- Pos. 2:** Augenschutz tragen!
- Pos. 3:** Vor Feuchtigkeit schützen!
- Pos. 4:** Vor Inbetriebnahme lesen Sie die Gebrauchsanweisung!
- Pos. 5:** Vor der Prüfung einer beschädigten Anschlussleitung Netzstecker ziehen!
- Pos. 6:** Dritte aus dem Gefahrenbereich fernhalten!
- Pos. 7:** Werkzeug läuft nach!
- Pos. 8:** Verwendung des Rasentrimmers als Kantenschneider

5. Technische Daten

| | |
|-------------------------------|--------------------------|
| Netzspannung: | 230 V ~ 50 Hz |
| Leistung | 500 Watt |
| Schnittkreis | Ø 30 cm |
| Umdrehungen n_0 | 9500 min^{-1} |
| Schneidfaden | Ø 1,4 mm |
| Schalldruckpegel L_{pA} | 82 dB(A) |
| Schallleistungspegel L_{WA} | 96 dB(A) |
| Vibration a_{HV} | $\leq 2,5 \text{ m/s}^2$ |
| Gewicht | 3,4 kg |

Das Geräusch der Maschine kann 85 dB(A) überschreiten. In diesem Fall sind Schallschutzmaßnahmen für den Bedienenden erforderlich. Das Geräusch wurde nach EN 786 gemessen.

Der Wert der am Griff ausgesendeten Schwingungen wurde nach EN 786 ermittelt.

6. Zusammenbau

6.1 Montage von Kantenführung, Schutzabdeckung und Gleitkufen

- Kantenführung (12) in die Öffnungen der Schutzabdeckung (8) stecken (Bild 3).
- Schutzabdeckung (8) auf den Motorkopf stecken (Bild 4) und mit Schrauben befestigen (siehe Pfeile/Bild 5).
- Gleitkufen (10) auf Schutzabdeckung (8) stecken (Bild 6).

6.2 Montage des Handgriffes

- Den Handgriff (5) auf das Rohr stecken und an der dafür vorgesehenen Stelle (A) positionieren (Bild 7).
- Anschließend mit der Befestigungsschraube fixieren (Bild 8).

6.3 Montage der transparenten Schutzhaube (Blumenschutz)

Beim Schneiden an Blumenbeeten, Gehwegen usw. kann zusätzlich die praktische transparente Schutzhaube (11) montiert werden.

- Transparente Schutzhaube (11) auf Gerät stecken (Bild 9). Dabei bitte darauf achten, dass die Kantenführung (12) über der Schutzhaube sein muss!
- Anschließend wird die Schutzhaube in Pfeilrichtung über den Arretierknopf (9) gedreht.
- Anschließend Arretierknopf (9) um 90° drehen (Bild 10). Schutzhaube ist somit fixiert (Bild 11).
- Die Demontage erfolgt in umgekehrter Reihenfolge.

7. Ordnungsgemäßer Gebrauch

Das Gerät ist zum Schneiden von Rasen und kleinen Grasflächen im privaten Haus- und Hobbygarten bestimmt.

Als Geräte für den privaten Haus- und Hobbygarten werden solche angesehen, die nicht in öffentlichen Anlagen, Parks, Sportstätten, an Straßen und in der Land- und Forstwirtschaft eingesetzt werden.

Die Einhaltung der vom Hersteller beigefügten Gebrauchsanweisung ist Voraussetzung für den ordnungsgemäßen Gebrauch des Gerätes.

Achtung!

Wegen Gefahr von Personen- und Sachschaden darf das Gerät nicht zum Zerkleinern im Sinn von Kompostieren verwendet werden.

8. Vor Inbetriebnahme

Durch die Höhenverstellung und Verstellung des Zusatzhandgriffes kann eine optimale Arbeitsposition eingestellt werden.

Höhenverstellung:

Stellen Sie den Rasentrimmer fest auf den Boden.

Zuerst die Überwurfmutter in Pfeilrichtung lockern (siehe Bild 12). Anschließend die gewünschte Länge einstellen und wieder festziehen.

D**Verstellung des Zusatzhandgriffes:**

Stellen Sie den Rasentrimmer fest auf den Boden.

Lockern Sie die Schraube (Bild 13 / Pos. A) und stellen Sie sich die optimale Stellung des Zusatzhandgriffes ein. Durch das Festziehen der Schraube wird der Griff fixiert.

Neigungswinkelverstellung Führungsholm

Stellen Sie den Rasentrimmer fest auf den Boden.

Drücken Sie mit dem Fuß auf das Pedal (7) seitlich am Motorgehäuse (Bild 14).

Nun können Sie den Holm auf den gewünschten Neigungswinkel einstellen. Damit der Neigungswinkel fixiert ist, lassen Sie das Pedal los und lassen Sie den Holm einrasten.

9. Inbetriebnahme

Der Rasentrimmer ist nur zum Schneiden von Rasen bestimmt.

Der Rasentrimmer besitzt ein vollautomatisches Fadenverlängerungssystem. Wird der Faden des Rasentrimmers durch den Betrieb verkürzt auf ca. \varnothing 240 mm, verlängert sich dieser automatisch auf die maximale Schnittbreite (ca. 300 mm). Dies bedeutet, dass Sie immer mit der optimalen Schnittbreite arbeiten können.

Hinweis:

Wenn Ihre Maschine zum ersten Mal in Betrieb genommen wird, wird das eventuell überstehende, überschüssige Ende des Schnitfadens von der Schneideklinge der Schutzabdeckung gekürzt.

Um die höchste Leistung von Ihrem Rasentrimmer zu erhalten, sollten Sie bitte den folgenden Anweisungen folgen:

- Verwenden Sie den Rasentrimmer nicht ohne Schutzvorrichtung.
- Mähen Sie nicht, wenn das Gras nass ist. Die besten Ergebnisse erzielen Sie bei trockenem Gras.
- Das Netzkabel an das Verlängerungskabel anschließen und dieses am Handgriff

einhängen (Bild 15).

- Um Ihren Rasentrimmer einzuschalten drücken Sie zuerst die Einschaltsperr (Bild 16 / Pos. 1) und anschließend den Ein-/Aus-Schalter (Bild 16 / Pos. 2).
- Um Ihren Rasentrimmer auszuschalten lassen Sie den Ein/Aus Schalter (Bild 16 / Pos. 2) wieder los.
- Den Rasentrimmer nur dann an das Gras annähern, wenn der Schalter gedrückt ist, d.h. wenn der Rasentrimmer in Betrieb ist.
- Um richtig zu schneiden, das Gerät seitlich schwenken und Vorwärtsgehen. Halten Sie den Rasentrimmer dabei um ca. 30° geneigt (siehe Bild 17 und Bild 18).
- Bei langem Gras muss das Gras von der Spitze aus stufenweise kürzer geschnitten werden (siehe Bild 19).
- Nutzen Sie die Kantenführung sowie die Schutzhaube aus, um einen unnötigen Fadenverschleiß zu vermeiden.
- Halten Sie den Rasentrimmer fern von harten Gegenständen, um einen unnötigen Fadenverschleiß zu vermeiden.

10. Verwendung des Rasentrimmers als Kantenschneider

Um die Kanten von Rasen und Beeten zu schneiden, kann der Rasentrimmer auf folgende Weise umfunktioniert werden:

- Die elektrische Versorgung des Rasentrimmers abschalten.
- Drücken Sie den Stellknopf (Bild 20 / Pos. 3)
- Halten Sie den Stellknopf gedrückt und drehen Sie den oberen Handgriff um 180° (Bild 21), bis dieser einrastet.
- Auf diese Weise hat man den Rasentrimmer zu einem Kantenschneider umfunktioniert, mit dem man Vertikalschnitte des Rasens ausführen kann (Bild 22).

Hinweis:

Bei Verwendung als Kantenschneider muss die transparente Schutzhaube demontiert sein.

11. Austausch der Fadenspule

Achtung! Vor Austausch der Fadenspule ist unbedingt der Netzstecker zu ziehen!

- Drücken Sie seitlich auf die beiden gekennzeichneten Felder der Spulenabdeckung und entnehmen diese (Bild 23 und Bild 24).
- Entnehmen Sie die leere Fadenspule.
- Führen Sie die Fadenenden der neuen Fadenspule durch die Ösen der Spulenaufnahme (Bild 25).
- Setzen Sie die Spulenabdeckung wieder ein.
- Beim ersten Anlauf wird der Schneidefaden automatisch auf die optimale Länge gekürzt.

Achtung!
Weggeschleuderte Teile des Nylonfadens können zu Verletzungen führen!

12. Wartung und Pflege

- Vor dem Abstellen und Reinigen den Rasentrimmer ausschalten und den Netzstecker ziehen.
- Ablagerungen an der Schutzabdeckung mit einer Bürste entfernen.
- Den Kunststoffkörper und die Kunststoffteile mit leichtem Haushaltsreiniger und einem feuchten Tuch säubern.
- Verwenden Sie für die Reinigung keine aggressiven Mittel oder Lösungsmittel!
- Den Rasentrimmer nie mit Wasser abspritzen. Vermeiden Sie unbedingt ein Eindringen von Wasser in das Gerät.

13. Störungen

- Gerät läuft nicht: Überprüfen Sie, ob das Netzkabel ordnungsgemäß angeschlossen ist und prüfen Sie die Netzsicherungen. Falls das Gerät trotz vorhandener Spannung nicht funktioniert, senden Sie es bitte an die angegebene Kundendienstadresse.

14. Entsorgung

- **Hinweis!**
Der Rasentrimmer und dessen Zubehör bestehen aus verschiedenem Material, wie z. B. Metall und Kunststoffe. Führen Sie defekte Bauteile der Sondermüllentsorgung zu. Fragen Sie im Fachgeschäft oder in der Gemeindeverwaltung nach!

15. Ersatzteilbestellung

Bei der Ersatzteilbestellung sollten folgende Angaben gemacht werden:

- Typ des Gerätes
- Artikelnummer des Gerätes
- Ident- Nummer des Gerätes
- Ersatzteil- Nummer des erforderlichen Ersatzteils

Aktuelle Preise und Infos finden Sie unter www.isc-gmbh.info

- Ersatzfadenspule
Art.-Nr.: 34.050.35

CZ

Než začnete s touto strunovou sekačkou pracovat, přečtěte si pečlivě následující bezpečnostní pokyny a návod k obsluze. Pokud předáte přístroj jiným osobám, předejte s ním i tento návod k obsluze.

Uchovávejte tento návod k obsluze vždy dobře uložený!

Balení:

Přístroj je uložen v balení, aby bylo zabráněno poškození při přepravě. Toto balení je surovina a tím znovu použitelné nebo může být dáno zpět do cirkulace surovin.

1. Bezpečnostní pokyny

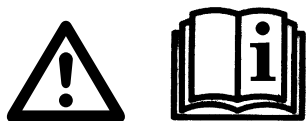

Prosím přečtěte si pečlivě návod k použití a dbejte jeho pokynů. Na základě tohoto návodu k použití se seznámte s přístrojem, jeho správným použitím, jako též s bezpečnostními pokyny.

Dobře si prosím tyto pokyny uložte pro pozdější použití.

Pozor!

Z bezpečnostních důvodů nesmí děti a mladiství mladší 16 let, jako též osoby, které nejsou s tímto návodem k použití seznámeny, strunovou sekačku používat.

- Před každým použitím proveďte vizuální kontrolu přístroje. Nepoužívejte přístroj tehdy, když jsou poškozena nebo opotřebována bezpečnostní zařízení. Nikdy bezpečnostní zařízení nevyřazujte z provozu.
- Přístroj používejte výhradně k účelům uvedeným v tomto návodu k použití.
- Vy jste odpovědní za bezpečnost v oblasti práce.
- Před začátkem práce přezkontrolujte plochy určené k sekání. Odstraňte cizí tělesa. Během práce dbejte na cizí tělesa. Pokud přesto při sekání narazíte na překážku,

vypněte stroj a odstraňte ji.

- Pracujte pouze při dostatečné viditelnosti.
- Při práci vždy dbejte na bezpečný a jistý postoj. Pozor při chůzi zpět, nebezpečí klopýtnutí!
- Nikdy nenechejte přístroj ležet bez dozoru na pracovišti. Když práci přerušíte, uložte přístroj na bezpečném místě.
- Pokud práci přerušíte, abyste se přemístili na jiné stanoviště, bezpodmínečně během chůze stroj vypněte.
- Přístroj nikdy nepoužívejte za deště nebo ve vlhkém, mokřím prostředí.
- Chraňte přístroj před deštěm a vlhkem.
- Než přístroj zapnete, přesvědčte se, zda se nylonová struna nedotýká kamenů nebo jiných předmětů.
- Pracujte vždy v přiměřeném oblečení, aby se zabránilo zraněním hlavy, rukou, nohou. K těmto účelům noste přilbu, ochranné brýle (nebo ochranný štít), vysoké holínky (nebo pevnou obuv a dlouhé kalhoty z pevné látky) a pracovní rukavice.
- Je-li přístroj v provozu, držte ho bezpodmínečně dál od těla!
- Přístroj nezapínejte pokud je obrácen, nebo pokud se nenalézá v pracovní poloze.
- Vypněte motor a vytáhněte síťovou zástrčku, pokud přístroj nepoužíváte, nechte ho bez dozoru, kontrolujte ho, je-li poškozen přívodní kabel, vyjímáte popř. vyměňujete cívku, přístroj transportujete na jiné místo.
- Nepracujte s přístrojem v blízkosti jiných osob, obzvláště dětí; v osekáné a zvířené trávě by mohly být kameny a jiné předměty.
- Při práci udržujte od jiných osob a zvířat minimálně 5 m vzdálenost.
- Nesekejte proti tvrdým předmětům. Takto se vyhnete zraněním a poškození přístroje.
- Používejte okraj bezpečnostních zařízení, abyste přístroj udržovali v bezpečné vzdálenosti od zdí, různých povrchů, jako též křehkých předmětů.
- Nikdy přístroj nepoužívejte bez ochranného zařízení.

⚠ POZOR! Ochranné zařízení má velký význam pro Vaši bezpečnost a pro

bezpečnost druhých, jako též pro správnou funkci stroje. Nedbání tohoto předpisu vede kromě toho, že tím vznikne potenciální zdroj nebezpečí, ke ztrátě nároku na záruku.

- Nesnažte se řezací zařízení (nylonovou strunu) zastavit rukou. Vždy počkejte, až se zastaví sama.
- Používejte pouze originální nylonovou strunu. V žádném případě nepoužívejte kovové řezací prvky.
- Dávejte pozor, abyste se nezranili o zařízení na uřezávání struny. Po vytažení nové struny držte stroj vždy v jeho normální pracovní poloze tak dlouho, než je struna uříznuta.
- Dbejte na to, aby byly vzduchové otvory prosté nečistot.
- Po použití vytáhněte síťovou zástrčku a překontrolujte stroj, není-li poškozen.
- Nesnažte se sekat trávu, která nevyřůstá ze země; např. se nesnažte osekát trávu rostoucí ve zdech nebo na kamenech a pod.
- V pracovním prostoru strunové sekačky je uživatel zodpovědný vůči třetím osobám za škody způsobené provozem přístroje.
- Se zapnutým přístrojem nepřečeházejte silnice a šetřkové cesty.
- Pokud přístroj nepoužíváte, uložte ho na suchém a dětem nepřístupném místě.
- Přístroj používejte pouze tak, jak je to uvedeno v tomto návodu k použití a držte ho vždy svisle k zemi. Každá jiná poloha je nebezpečná.
- Pravidelně kontrolujte, zda jsou šrouby pevně utaženy.
- Síťové napětí musí odpovídat napětí uvedenému na datovém štítku přístroje.
- Napájecí vedení musí být pravidelně kontrolováno zda není poškozené nebo nevykazuje stopy stárnutí. Přístroj nesmí být používán, pokud není napájecí vedení v bezvadném stavu.
- Použitá napájecí vedení nesmí být lehčí než lehká vedení v pryžové hadici HO7RN-F podle DIN 57282/VDE 0282 a mít minimální průměr 1,5 mm². Konektory musí mít ochranné kontakty a spojka musí být chráněna proti stříkající vodě.
- Pokud je vedení během provozu poškozeno, okamžitě ho odpojte od sítě. VEDENÍ SE NEDOTÝKAT DŘÍVE, NEŽ JE ODPOJENO OD SÍTĚ.
- Pokud je napájecí vedení poškozeno, musí být nahrazeno výrobcem, nebo jeho zákaznickým servisem, aby bylo vyloučeno riziko zranění.
- Přístroj smí být používán pouze s ochranným zařízením proti chybnému proudu (RCD) s vypínacím proudem max. 30 mA.
- Plochu určenou k sekání vždy udržovat prostou kabelů a jiných předmětů.
- Pokud musí být přístroj kvůli přepravě nadzvednut, musí být vypnut motor a je třeba vyčkat, až se přístroj zastaví. Před opuštěním přístroje musí být odstaven motor a vytažena síťová zástrčka.
- Než přístroj připojíte na síť, ubezpečte se, zda není poškozen žádný z rotujících dílů a zda je cívka se strunou správně nasazena a upevněna.
- Během provozu nesmíte v žádném případě sekat proti tvrdým předmětům, jen tak zabráníte zraněním obsluhy a škodám na stroji.
- Při údržbě používat pouze originální náhradní díly.
- Opravy smějí provádět pouze odborní elektrikáři.
- Před uvedením stroje do provozu a po jakémkoliv nárazu překontrolujte stroj, zda nevykazuje známky opotřebení nebo poškození a nechejte provést nutné opravy.
- Ruce a nohy nikdy nepřibližujte k řezacímu zařízení, především když zapnete motor.
- Po vytažení nové struny držte stroj než ho zapnete vždy v jeho normální pracovní poloze.
- Nepoužívejte nikdy náhradní díly a příslušenství, které výrobce neuvedl nebo nedoporučil.
- Vytáhněte síťovou zástrčku před kontrolami, čištěním nebo pracemi na stroji a pokud není stroj používán.
- Používejte stroj pouze za denního světla nebo při dostatečném umělém osvětlení.

CZ

⚠ Pozor: Po vypnutí nylonová struna ještě několik vteřin rotuje!

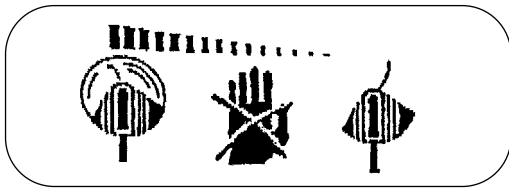

2. Rozsah dodávky (viz obr. 1)

- 1 strunová sekačka
- 1 přídatná rukojeť (5)
- 1 ochranný kryt (8)
- 2 ližiny (10)
- 1 průhledný ochranný kryt (11)
- 1 vedení okolo okrajů (12)

3. Popis přístroje (viz obr. 1)

1. Horní rukojeť
2. Za-/vypínač
3. Nastavovací knoflík k otáčení o 180°
4. Síťové vedení
5. Přídatná rukojeť
6. Nastavení výšky
7. Pedál pro nastavení úhlu sklonu
8. Ochranný kryt
9. Aretační knoflík
10. Ližiny
11. Průhledný ochranný kryt
12. Vedení okolo okrajů

4. Vysvětlení štítku s pokyny (viz obr. 2)

- Pol. 1:** Varování!
- Pol. 2:** Nosit ochranu zraku!
- Pol. 3:** Chránit před vlhkostí!
- Pol. 4:** Před uvedením do provozu si přečtěte návod k obsluze!
- Pol. 5:** Před kontrolou poškozeného napájecího vedení vytáhnout síťovou zástrčku!
- Pol. 6:** Nepouštět třetí do oblasti nebezpečí!
- Pol. 7:** Nástroj dobíhá!
- Pol. 8:** Použití strunové sekačky na sekání okrajů

5. Technická data

| | |
|-------------------------------------|------------------------|
| Síťové napětí: | 230 V ~ 50 Hz |
| Výkon | 500 W |
| Šířka záběru | Ø 30 cm |
| Počet otáček n_0 | 9500 min ⁻¹ |
| Struna | Ø 1,4 mm |
| Hladina akustického tlaku L_{pA} | 82 dB(A) |
| Hladina akustického výkonu L_{WA} | 96 dB(A) |
| Vibrace a_{hv} | ≤ 2,5 m/s ² |
| Hmotnost | 3,4 kg |

Hluk stroje může přesahovat 85 db (A). V tomto případě jsou pro obsluhu nutná ochranná opatření proti hluku. Hluk byl měřen podle EN 786.

Hodnota kmitů (vysílaných) na rukojeti byla zjištěna podle EN 786.

6. Montáž

6.1 Montáž vedení okolo okrajů, ochranného krytu a ližin

- Vedení okolo okrajů (12) nastrčit do otvorů ochranného krytu (8) (obr. 3).
- Ochranný kryt (8) nastrčit na hlavu motoru (obr. 4) a pomocí šroubů upevnit (viz

šipky/obr. 5).

- Ližiny (10) nasunout na ochranný kryt (8) (obr. 6).

6.2 Montáž rukojeti

- Rukojeť (5) nastrčit na trubku a umístit na určeném místě (A) (obr. 7).
- Poté fixovat upevňovacím šroubem (obr. 8).

6.3 Montáž průhledného ochranného krytu (ochrana květin)

Při sekání okolo květinových záhonů, cest atd. může být dodatečně namontován praktický průhledný ochranný kryt (11).

- Průhledný ochranný kryt (11) nastrčit na přístroj (obr. 9). Přitom dbát prosím na to, že vedení okolo okrajů (12) musí být nad ochranným krytem!
- Poté se ochranný kryt otočí ve směru šipky přes aretační knoflík (9).
- Poté otočit aretační knoflík (9) o 90° (obr. 10). Ochranný kryt je tím fixován (obr. 11).
- Demontáž se provádí v opačném pořadí.

7. Řádné používání

Přístroj je určen k sekání trávníků, malých travnatých ploch v soukromých zahradách u domů a chalup.

Jako přístroje pro použití v soukromých zahradách u domů a chalup jsou považovány ty, které nejsou používány na veřejných zelených plochách, v parcích, sportovištích, u silnic a v zemědělství a lesnictví. Dodržení výrobcem přiloženého návodu k použití je předpokladem pro řádné použití přístroje.

Pozor! Kvůli nebezpečí pro osoby a věcným škodám nesmí být přístroj používán k drcení ve smyslu kompostování.

8. Před uvedením do provozu

Díky výškovému nastavení a nastavení přídavné rukojeti může být nastavena optimální pracovní poloha.

Výškové nastavení

Postavte strunovou sekačku pevně na zem. Nejdříve povolte přesuvnou matici ve směru šipky (viz obr. 12). Poté nastavit požadovanou délku a opět utáhnout.

Nastavení přídavné rukojeti

Postavte strunovou sekačku pevně na zem. Povolte šroub (obr. 13/pol. A) a nastavte optimální polohu přídavné rukojeti. Utažením šroubu je rukojeť fixována.

Nastavení úhlu sklonu vodící násady

Postavte strunovou sekačku pevně na zem. Nohou zatlačte na pedál (7) bočně na krytu motoru (obr. 14). Nyní můžete násadu nastavit na požadovaný úhel sklonu. Aby byl úhel sklonu fixován, pusťte pedál a nechejte násadu zaskočit.

9. Uvedení do provozu

Strunová sekačka je určena pouze na sekání trávy.

Strunová sekačka disponuje automatickým systémem posouvání struny. Pokud se struna sekačky provozem zkrátí na cca Δ 240 mm, prodlouží se tato automaticky na maximální šířku záběru (cca 300 mm). To znamená, že můžete vždy sekat s optimální šířkou záběru.

Pokyn:

Pokud je stroj uváděn poprvé do provozu, je eventuálně přesahující, zbytečný konec struny zkrácen řezacím ostřím ochranného krytu.

Abyste získali co možná nejvyšší výkon Vaší strunové sekačky, měli byste dodržovat následující pokyny:

- Nepoužívejte strunovou sekačku bez ochranného zařízení.
- Nesekejte, je-li tráva mokrá. Nejlepších výsledků docílíte, když je tráva suchá.
- Síťový kabel připojit na prodlužovací kabel a tento zavěsit na rukojeť (obr. 15).

CZ

- K zapnutí strunové sekačky stiskněte nejdříve blokování zapnutí (obr. 16/pol. 1) a poté za-/vypínač (obr. 16/pol. 2).
- K vypnutí strunové sekačky za-/vypínač opět pusťte (obr. 16/pol. 2).
- Sekačku přibližovat k trávě pouze tehdy, je-li vypínač stisknut, tzn. strunová sekačka je v provozu.
- Ke správnému sekání vytočit přístroj do strany a jít vpřed. Držte přitom strunovou sekačku o cca 30° nakloněnou (viz obr. 17 a obr. 18).
- Je-li tráva dlouhá, musí být od špičky postupně zkracována (viz obr. 19).
- Využívejte vedení okolo okrajů a ochranný kryt, abyste se vyhnuli zbytečně velkému opotřebení struny.
- Nepřibližujte strunovou sekačku k tvrdým předmětům, abyste se vyhnuli zbytečně velkému opotřebení struny.

10. Použití strunové sekačky na sekání okrajů

Na sekání okrajů trávníků a záhonů je možné strunovou sekačku následovně přestavit:

- Vypnout zásobování sekačky proudem.
- Stisknout nastavovací knoflík (obr. 20/pol. 3).
- Nastavovací knoflík držet stisknutý a horní rukojeť otočit o 180° (obr. 21), až zaskočí.
- Tímto způsobem je možné udělat ze strunové sekačky vyžínač okrajů, kterým je možné provádět svislé sekání trávy (obr. 22).

Pokyn:

Při použití na sekání okrajů musí být průhledný ochranný kryt demontován.

11. Výměna cívky se strunou

Pozor! Před výměnou cívky se strunou bezpodmínečně vytáhnout síťovou zástrčku!

- Zatlačte bočně na obě označená pole krytu cívky a vyjměte ho (obr. 23 a obr. 24).
- Vyjměte prázdnou cívku na strunu.
- Protáhněte konce struny nové cívky se strunou skrz očka upínání cívky (obr. 25).
- Kryt cívky opět nasadte.
- Při prvním naběhnutí je struna automaticky uříznuta na optimální délku.

Pozor! Vymrštěné části nylonové struny mohou způsobit zranění!

12. Údržba a péče

- Před odstavením a čištěním strunovou sekačku vypnout a vytáhnout síťovou zástrčku.
- Usazeniny na ochranném krytu odstranit kartáčkem.
- Plastové těleso a plastové díly vyčistit slabým domácím čisticím prostředkem a vlhkým hadrem.
- K čištění nepoužívejte agresivní prostředky nebo rozpouštědla!
- Strunovou sekačku nikdy neostříkávat vodou. Bezpodmínečně se vyhybejte vniknutí vody do přístroje

13. Poruchy

- Přístroj neběží: Překontrolujte, zda je síťový kabel řádně připojen a překontrolujte síťové pojistky. Pokud přístroj i přes existující napětí neběží, zašlete ho na uvedenou adresu zákaznického servisu.

14. Likvidace

- **Pokyn!**

Strunová sekačka a její příslušenství jsou vyrobeny z rozdílných materiálů, jako např. kov a plasty.

Defektní součástky odevzdejte k likvidaci zvláštních odpadů. Zeptejte se v odborné prodejně nebo na místním zastupitelství!

15. Objednání náhradních dílů

Při objednávce náhradních dílů je třeba uvést následující údaje:

- Typ přístroje
- Číslo výrobku přístroje
- Identifikační číslo přístroje
- Číslo náhradního dílu požadovaného náhradního dílu

Aktuální ceny a informace naleznete na www.isc-gmbh.info

- Náhradní cívka se strunou
Art. č.: 34.050.35

SLO

Preden pričnete delati s to vrvično kosilnico za travo, skrbno preberite naslednja varnostna navodila in navodila za uporabo.

V primeru, da to napravo predate naprej na druge osebe, Vas prosimo, da skupaj s to napravo predate tudi ta navodila za uporabo.

Ta navodila za uporabo vedno dobro shranite!

Ovojnina:

Vaša naprava se nahaja zaradi zaščite med transportom nahaja v ovojnini.

Ovojnine so surovine in jih kot take lahko ponovno uporabite ali pa jih predate v reciklažo.

1. Varnostna navodila

Prosimo Vas, da skrbno preberete navodila za uporabo in, da se po teh navodilih tudi ravnate. S pomočjo teh navodil za uporabo se seznanite z napravo, s pravilno uporabo te naprave kot tudi z varnostnimi navodili.

Prosimo Vas, da ta navodila dobro shranite za kasnejšo uporabo.

Pozor!

Otroci in mladostniki pod 16 let starosti kot tudi osebe, ki niso seznanjene s temi navodili za uporabo, iz varnostnih razlogov ne smejo uporabljati vrvične kosilnice za travo.

- Pred vsako uporabo je napravo potrebno pregledati. Naprave ne uporabljajte, če so varnostne naprave poškodovane ali obrabljene. Nikoli ne onesposobite varnostnih naprav.
- Napravo uporabljajte izključno le v skladu z navedenim namenom za uporabo, ki je naveden v teh navodilih za uporabo.
- Za varnost v delovnem območju ste odgovorni Vi.
- Pred pričetkom košnje iz varnostnih

razlogov preglejte material. Odstranite vse tujke iz trave. Med delom bodite pozorni na tujke. V primeru, da bi kljub temu med košnjo naleteli na oviro, Vas prosimo, da stroj ugasnete in to oviro odstranite.

- Delajte le ob zadostni vidljivosti.
- Med delom vedno pazite na varno stoji. Pozor pri hoji nazaj, nevarnost spotikanja!
- Napravo na delovnem mestu nikoli ne pustite ležati nenadzorovano. V primeru, da prekinete z delom, Vas prosimo, da napravo pospravite na varno mesto.
- V primeru, da prekinete s svojim delom, da bi se podali na drugo delovno območje, je napravo med tem nujno potrebno izklopiti.
- Naprave nikoli ne uporabljajte v dežju ali v vlažnem ali mokrem okolju.
- Napravo varujte pred vlago in dežjem.
- Preden napravo vklopite se prepričajte, da se najlonska nitka ne bo dotikala kamnov ali drugih predmetov.
- Delajte vedno v primernih oblačilih, da bi tako preprečili poškodbe glave, rok ali nog. Zato vedno med delom uporabljajte čelado, zaščitna očala (ali dvižni zaščitni zaslon), visoke čevlje (ali proti zdrsu varno obutev in dolge hlače iz vzdržljivega materiala) in delovne rokavice.
- Med tem, ko naprava deluje, jo nujno držite v stran od telesa!
- Napravo nikoli ne vklopite, ko je v obrnjenem položaju oz. ko ni v delovnem položaju.
- Napravo izklopite in potegnite električni omrežni vtičnik iz električne omrežne vtičnice, ko napravo ne uporabljate, ko jo pustite nenadzorovano, jo pregledujete, ko je kabel za oskrbovanje z elektriko poškodovan, med demontažo oz. zamenjavo tuljave ali, ko napravo prenašate iz enega mesta na drugega.
- Napravo držite v stran od otrok in tudi od hišnih živali; v nepokošeni travi se lahko nahajajo kamni in drugi predmeti.
- Med delom vzdržujte minimalno razdaljo 5 m do drugih oseb in živali.
- Ne kosite proti trdim predmetom. S tem preprečite, da bi poškodovali sebe in napravo.
- Da bi napravo lažje držali v stran od zidovja

in različnih površin, kot tudi različnih predmetov, v ta namen uporabite rob zaščitne naprave.

- Napravo nikoli ne uporabljajte brez zaščitnih naprav.

⚠ POZOR! Varnostne naprave so bistvene za Vašo varnost in za varnost drugih, kot tudi za pravilno delovanje stroja. Neupoštevanje teh predpisov povzroči potencialni vir nevarnosti, ob tem pa še povzroči izgubo pravice iz garancije.

- Rezalno napravo (najlonska nitka) ne poskušajte zaustavljati z rokami. Vedno počakajte, da se zaustavi sama.
- Ne uporabljajte nobenih drugih nitk, kot pa originalne najlonske nitke. Na kosilnico nikoli ne montirajte kovinskih rezalnih elementov.
- Bodite previdni glede poškodovanja na pripravah, ki služijo za odrezovanje odvečne najlonske nitke. Po tem, ko izvlečete novo najlonsko nitko, napravo pred zagonom vedno držite v njenem normalnem delovnem položaju.
- Pazite na to, da bodo zračne odprtine v čistem stanju.
- Po uporabi potegnite električni omrežni priključek iz električne priključne vtičnice in preglejte stroj glede poškodb.
- Z napravo ne poizkušajte kositi trave, ki ne raste na tleh; ne poizkušajte na primer, kositi travo, ki raste na zidu ali na kamnih ipd.
- V delovnem območju vrvične kosilnice za travo je uporabnik tretji osebi odgovoren za škodo, ki nastane zaradi uporabe vrvične kosilnice za travo.
- Z vklopljeno napravo ne prečkajte nobenih cest ali peščenih poti.
- Ko naprave ne uporabljate, jo shranite na suhem in otrokom nedostopnem mestu.
- Napravo uporabljajte le na način, ki je opisan v teh navodilih za uporabo. Napravo vedno držite pravokotno na tla. Vsaki drugačen položaj je nevaren.
- V rednih časovnih intervalih preverjajte, če so vsi vijaki pravilno priviti.
- Omrežna napetost se mora ujemati z

napetostjo, ki je navedena na podatkovni tablici.

- Električni priključni kabel je redno potrebno pregledovati glede znakov poškodb ali staranja. V primeru, da stanje električnega priključnega kabla ni brezhibno, se napravo ne sme uporabljati.
- Uporabljeni električni priključni kabli ne smejo biti lažji, kot so gumijasti cevni vodi HO7RN-F po DIN 57282/VDE 0282 in morajo imeti minimalni premer 1,5 mm². Stikalne povezave morajo biti opremljene z zaščitnimi kontakti, sklopka pa mora biti zaščitena pred škropljenjem.
- Če se električni kabel med uporabo naprave poškoduje, ga takoj odklopite od električnega omrežja.
ELEKTRIČNEGA KABLA SE NE DOTIKAJTE, DOKLER NI ODKLOPLEN OD ELEKTRIČNEGA OMREŽJA.
- V primeru, da se poškoduje električni priključni kabel, ga je potrebno dati zamenjati pri proizvajalcu ali njegovem servisnem zastopniku, da bi tako preprečili ogrožanje.
- Napravo se lahko oskrbuje z električno energijo le preko električne priključne vtičnice, zaščitene pred okvarnim tokom (RCD) z izklopnim tokom mak. 30 mA.
- Na površini, ki jo namenite kositi, ne sme biti nobenih kablov in drugih predmetov.
- Če je napravo potrebno dvigniti za transport, je potrebno izklopiti motor in počakati, da se naprava popolnoma ustavi. Preden napravo zapustite je potrebno ustaviti motor in potegniti električni omrežni vtikač iz električne omrežne vtičnice.
- Preden napravo priključite na električno omrežje, se prepričajte, da noben vrteči se element ni poškodovan in, da je tuljava za nitko pravilno vstavljena in pritrjena.
- Med delovanjem ne smete v nobenem primeru kositi proti trdim predmetom, le tako se izognete poškodbam uporabnika in škodi na napravi.
- Za vzdrževanje uporabljajte le originalne nadomestne dele.
- Popravila lahko izvaja le strokovnjak za elektriko.

SLO

- Pred prvim zagonom stroja in po kakršnemkoli udarcu jo pregledajte za znake obrabe ali poškodovanja in jo po potrebi dajte popraviti.
- Roke in noge vedno držite v stran od rezalnega dela naprave, predvsem, ko zaganjate motor.
- Po tem, ko potegnete ven novo rezalno nitko, stroj vedno držite v njegovem normalnem delovnem položaju, preden ga zaženete.
- Ne uporabljajte nadomestnih delov in delov pribora, ki niso bili predvideni ali priporočeni s strani proizvajalca.
- Ko naprava ni v uporabi ali, ko napravo pregledujete, čistite ali delate na stroju, vedno pred tem potegnite električni omrežni vtikač iz električne priključne vtičnice.
- Stroj uporabljajte le pri dnevni svetlobi ali pri zadostni umetni razsvetljavi.

⚠ Pozor: Po tem, ko napravo izklopite se najlonska nitka še nekaj sekund vrtil!

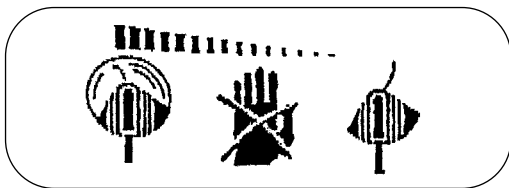
**2. Obseg dobave (glej sliko 1)**

- 1 Vrvična kosilnica za travo
- 1 Dodatni ročaj (5)
- 1 Zaščitni pokrov (8)
- 2 Drsna nastavka (10)
- 1 Transparentni zaščitni pokrov (11)
- 1 Nastavek za košnjo ob robovih (12)

3. Opis naprave (glej sliko 1)

1. Zgornji ročaj
2. Stikalo za vklop/izklop
3. Nastavljalni gumb za 180°-vrtenje
4. Omrežni kabel
5. Dodatni ročaj
6. Nastavljalo višine
7. Pedal za nastavljanje naklonskega kota
8. Zaščitni pokrov
9. Aretirni gumb
10. Drsni nastavek
11. Transparentni zaščitni pokrov
12. Nastavek za košnjo ob robovih

4. Obrazložitev opozorilne table (glej sliko 2)

Poz. 1: Opozorilo!

Poz. 2: Uporabljajte zaščitno očil!

Poz. 3: Varujte pred vlago!

Poz. 4: Pred prvim zagonom preberite navodila za uporabo!

Poz. 5: Pred pregledom poškodovanega priključnega kabla potegnite električni omrežni vtikač!

Poz. 6: Tretje osebe držite v stran od nevarnega območja!

Poz. 7: Orodje potrebuje nekaj sekund, da se ustavi!

Poz. 8: Uporaba kosilnice za košenje ob robovih

5. Tehnični podatki

| | |
|------------------------------|------------------------|
| Omrežna napetost: | 230 V ~ 50 Hz |
| Moč | 500 Watt |
| Premer kroga košenja | Ø 30 cm |
| Vrtljaji n_0 | 9500 min ⁻¹ |
| Premer rezalne nitke | Ø 1,4 mm |
| Nivo zvočnega tlaka L_{pA} | 82 dB(A) |
| Nivo zvočne moči L_{WA} | 96 dB(A) |
| Vibracije a_{hv} | ≤ 2,5 m/s ² |
| Teža | 3,4 kg |

Hrupnost stroja lahko presega 85 dB(A). V tem primeru so za uporabnike potrebni varnostni ukrepi proti hrupu. Hrupnost je bila izmerjena po EN 786.

Vrednost tresljajev, ki so oddajani na ročaju, je bila izmerjena po EN 786.

6. Montaža

6.1 Montaža vodila za robove, zaščitnega pokrova in drsnega nastavka

- Nastavek za košnjo ob robovih (12) vtaknite v odprtine na zaščitnem pokrovu (8) (slika 3).
- Zaščitni pokrov (8) natakните na glavo motorja (slika 4) in ga pritrdite z vijaki (glej puščico/slika 5).
- Drsni nastavek (10) natakните na zaščitni pokrov (8) (slika 6).

6.2 Montaža ročaja

- Ročaj (5) natakните na cev in ga nastavite na zato namenjeno mesto (A) (slika 7).
- Nato ga pritrdite s pritrdilnim vijakom (slika 8).

6.3 Montaža transparentnega zaščitnega pokrova (zaščita rož)

Pri košnji ob cvetličnih gredah, poteh za pešce itd. lahko dodatno montirate praktičen transparentni zaščitni pokrov (11).

- Transparentni zaščitni pokrov (11) natakните na napravo (slika 9). Pri tem Vas prosimo, da ste pozorni na to, da bo nastavek za košnjo ob robovih (12) nad zaščitnim pokrovom!
- Nato pa v smeri puščice zavrtite zaščitni pokrov preko aretirnega gumba (9).
- Nato zavrtite aretirni gumb (9) za 90° (slika 10). Zaščitni pokrov je s tem fiksiran (slika 11).
- Demontaža se izvrši v obratnem vrstnem redu.

7. Smotrna namenska uporaba

Ta naprava je namenjena za košnjo trat, manjših travnatih površin za hišne in ljubiteljske vrtnarje.

Kot naprave za privatno vrtnarjenje okoli hiše ter za ljubiteljsko vrtnarjenje se smatrajo takšne naprave, ki se ne uporabljajo na javnih zelenicah, parkih, športnih prizoriščih, na ulicah in v kmetijstvu in gozdnem gospodarstvu.

Ravnanje po navodilih za uporabo, ki jih je priložil proizvajalec, je predpostavka za smotrno namensko uporabo naprave.

Pozor!

Zaradi nevarnosti nastanka škode ali poškodb se naprava ne sme uporabljati za drobljenje v smislu kompostiranja.

8. Pred prvim zagonom

Z nastavljanjem in prestavljanjem višine dodatnega ročaja lahko nastavite optimalni delovni položaj.

Nastavljanje višine:

Vrvično kosilnico za travo postavite na trdna tla. Prvo v smeri puščice odvijte prekrivno matico (glej sliko 12). Nato nastavite želeno dolžino in prekrivno matico ponovno privijte.

Nastavljanje dodatnega ročaja:

Vrvično kosilnico za travo postavite na trdna tla. Odvijte vijak (slika 13/Poz. A) in si nastavite optimalni položaj dodatnega ročaja. Dodatni ročaj fiksirate tako, da privijete vijak.

Nastavitev naklonskega kota vodilnega ročaja:

Vrvično kosilnico za travo postavite na trdna tla. S stopalom pritisnite na pedal (7), ki se nahaja stransko od ohišja motorja (slika 14). Zdaj lahko ročaj nastavite na želeni naklonski kot. Da bo naklonski kot nameščen fiksno, spustite pedal in pustite, da ročaj zaskoči.

SLO

9. Prvi zagon

Vrvična kosilnica za travo je namenjena le za košnjo trave.

Vrvična kosilnica za travo je opremljena s popolnoma avtomatskim sistemom za podaljševanje najlonske nitke. Ko se najlonska nitka zaradi delovanja skrajša na ca. Δ 240 mm, se ta avtomatsko podaljša na maksimalno rezalno širino (ca. 300 mm). To pomeni, da vedno lahko delate z optimalno rezalno širino.

Navodilo:

Ko Vašo napravo prvič uporabite za delo, bo konec rezalne nitke, ki štrli ven, odrezalo rezilo, ki se nahaja na zaščitnem pokrovu.

Da bi iz Vaše vrvične kosilnice za travo dobili največji učinek, Vas prosimo, da sledite naslednjim napotkom:

- Vrvične kosilnice za travo ne uporabljajte brez montiranih zaščitnih naprav.
- Ne kosite, ko je trava mokra. Najboljše rezultate boste dosegli takrat, ko je trava suha.
- Omrežni kabel priključite na električni podaljšek in tega obesite na ročaj (slika 15).
- Da bi vklopili vrvično kosilnico za travo, prvo pritisnite vklopno zaporo (slika 16/Poz. 1) in nato stikalo za vklop/izklop (slika 16/Poz. 2).
- Da bi izklopili Vašo vrvično kosilnico za travo, spustite stikalo za vklop/izklop (slika 16/Poz. 2).
- Vrvično kosilnico za travo približajte travi le takrat, ko je stikalo za vklop/izklop držite pritisnjeno, t.j. ko vrvična kosilnica za travo deluje.
- Da bi pravilno kosili, je potrebno napravo premikati levo in desno ter hoditi naprej. Pri tem pa vrvično kosilnico za travo držite nagnjeno za ca. 30° (glej sliko 17 in sliko 18).
- Pri daljši travi je travo potrebno kositi postopoma od vrha navzdol (glej sliko 19).
- Da bi se izognili nepotrebni obrabi

najlonske nitke, pri košnji uporabljajte nastavek za košnjo ob robovih in zaščitni pokrov.

- Da bi preprečili nepotrebno obrabo najlonske nitke, držite vrvično kosilnico za travo v stran od trdih predmetov.

10. Uporaba vrvične kosilnice za košnjo ob robovih

Da bi lahko kosili robove trat in vrtnih gred, lahko vrvično kosilnico za travo spremenite na naslednji način:

- Odklopite električno napajanje vrvične kosilnice za travo.
- Pritisnite nastavljalni gumb (slika 20/Poz. 3)
- Nastavljalni gumb držite pritisnjen in zavrtite zgornji ročaj za 180° (slika 21), dokler ta ne zaskoči.
- Na ta način ste vrvično kosilnico za travo spremenili v kosilnico za košnjo ob robovih, s katero lahko kosite navpično (slika 22).

Navodilo:

Pri uporabi vrvične kosilnice za košnjo ob robovih mora zaščitni pokrov biti demontiran.

11. Zamenjava tuljave za nitko

Pozor! Pred zamenjavo tuljave za nitko je nujno potrebno potegniti električni omrežni vtičnik iz električne priključne vtičnice!

- S strani pritisnite na obe polji, ki sta označeni na pokrovu tuljave in pokrov snemite (slika 23 in slika 24).
- Snemite prazno tuljavo za nitko.
- Konca nitke nove tuljave za nitko potegnite skozi ušesci sprejemnega dela za tuljavo (slika 25).
- Ponovno nadenite pokrov tuljave.
- Ob prvem zagoni se rezalna nitka avtomatsko skrajša na optimalno dolžino.

Pozor!
Deli najlonske nitke, ki jih kosilnica izvrže, lahko povzročijo poškodbe!

12. Vzdrževanje in nega

- Preden vrvično kosilnico za travo odstavite ali pa jo pričnete čistiti, jo je potrebno izklopiti in potegniti električni omrežni vtičač iz električne priključne vtičnice.
- Obloge, ki se naberejo na zaščitnem pokrovu, je potrebno odstraniti s ščetko.
- Dele, ki so iz umetne mase, očistite z blagim gospodinjskim čistilom in z vlažno krpo.
- Za čiščenje ne uporabljajte nobenih agresivnih čistil ali razredčila!
- Vrvične kosilnice za travo nikoli ne smete poškopiti z vodo. Nujno potrebno je preprečiti vdor vode v napravo.

13. Motnje

- Naprava ne deluje: Preverite, če je omrežni električni kabel pravilno priključen in preverite omrežne varovalke. V primeru, da naprava kljub prisotni napetosti ne deluje, Vas prosimo, da napravo pošljete na naveden naslov servisne službe.

14. Odstranjevanje odpadnih snovi

- **Navodilo!**
Vrvična kosilnica za travo in njeni pribor se sestoji iz različnega materiala, kot n.pr. kovina in umetne mase.
Defektne sestavne dele predajte v zbirališče za posebne odpadke.
Povprašajte v specializirani trgovini ali pri občinski upravi!

15. Naročanje nadomestnih delov

Pri naročanju nadomestnih delov je potrebno navesti naslednje podatke:

- Tip naprave
- Art. številko naprave
- Ident. številko naprave
- Številko nadomestnega dela, ki ga naročate

Aktualne cene in informacije najdete pod www.iscgmbh.info

- Nadomestna tuljava za nitko
Art.-št.: 34.050.35

SK

Predtým než začnete pracovať so strunovou kosačkou, prečítajte si pozorne nasledovné bezpečnostné predpisy a návod na obsluhu. Vosobám, prosím odovzdajte im spolu s prístrojom tento návod na obsluhu.

Starostlivo uschovajte tento návod na obsluhu po celú dobu užívania!

Obal:

Prístroj sa nachádza v obale za účelom ochrany pred poškodením pri transporte. Obaly sú suroviny am je možné ich znovu použiť alebo sa môžu dať do zberu na recykláciu.

1. Bezpečnostné predpisy

Prosím starostlivo si prečítajte tento návod na obsluhu a dodržiavajte jeho pokyny. Oboznámte sa pomocou tohto návodu na obsluhu sávnym používaním ako aj s bezpečnostnými predpismi.

Prosím uskladnite tento návod na obsluhu na bezpečnom mieste, pre jeho neskoršie použitie.

Pozor!

Z bezpečnostných dôvodov nesmú deti a mladiství do 16 rokov, ako aj osoby, ktoré nie sú oboznámené s návodom na obsluhu, túto strunovú kosačku používať.

- Pred každým použitím prístroja je potrebné tento prístroj vizuálne skontrolovať. Nepoužívajte prístroj vtedy, ak sú bezpečnostné zariadenia poškodené alebo opotrebované. Vbezpečnostné zariadenia.
- Používajte tento prístroj výlučne len na účel použitia, ktorý je určený v tomto návode na obsluhu.
- Za bezpečnosť na pracovisku ste zodpovedný vy.
- Pred začatím práce prekontrolujte kosenú plochu. Odstráňte prípadné cudzie

predmety. Dbajte počas práce vždy na výskyt cudzích telies. Ak počas práce predsa len zasiahnete prekážku, vypnite prístroj a prekážku odstráňte.

- Pracujte len pri dostatočných viditeľnostných podmienkach.
- Dbajte počas práce vždy na bezpečný a pevný postoj. Pozor pri kráčaní dozadu - hrozí nebezpečenstvo zakopnutia!
- Nikdy nenechajte prístroj bez dozoru na pracovisku. V prípade, že prerušíte prácu s prístrojom, uložte prosím prístroj na bezpečnom mieste.
- V prípade, že prerušíte prácu s prístrojom z dôvodu premiestňovania sa do inej pracovnej oblasti, je potrebné aby ste prístroj počas doby presunu do tejto pracovnej oblasti bezpodmienečne vypili.
- Nepoužívajte tento prístroj pri daždi alebo vo vlhkom, resp. mokrom prostredí.
- Chráňte prístroj pred vlhkosťou a dažďom.
- Predtým, než prístroj zapnete, presvedčte sa o tom, či sa nylónové vlákno nemôže dotknúť nejakých kameňov alebo iných predmetov.
- Vždy pracujte v adekvátnom odevu, aby ste tak predišli zraneniam hlavy, rúk a nôh. Na tento účel noste prilbu, ochranné okuliare (alebo ochranný štít), vysoké čizmy (alebo pevnú obuv v kombinácii s dlhými nohavicami z pevného materiálu) a pracovné rukavice.
- Ak je prístroj v prevádzke, bezpodmienečne ho držte v dostatočnej vzdialenosti od tela!
- Prístroj nezapínajte, pokiaľ je otočený k vám, resp. ak sa nenachádza v správnej pracovnej polohe.
- Vypnite motor prístroja a vytiahnite zástrčku zo zásuvky vždy, keď prístroj nepoužívate, necháte prístroj bez dozoru, ak ho kontrolujete, ak je poškodený napájací kábel, ak odoberáte, resp. vymieňate cievku s vláknom alebo ak transportujete prístroj z jedného miesta na druhé.
- Udržujte prístroj v dostatočnej vzdialenosti od iných osôb, predovšetkým detí a tiež domácich zvierat, v pokosenej a zvírenej tráve by mohli byť kamienky a iné

predmety.

- Počas práce udržiajte odstup od iných osôb a zvierat najmenej 5 m.
- Nesekejte tvrdé predmety. Takto predídete poraneniu a poškodeniu prístroja.
- Používajte okraj ochranného krytu ako pomôcku pri udržiavaní odstupu prístroja od múrov, rôznych povrchov ako aj krehkých vecí.
- Nepoužívajte prístroj v žiadnom prípade bez ochranného zariadenia.

⚠ POZOR! Ochranné zariadenie je nepostrádateľné pre Vašu bezpečnosť a pre bezpečnosť druhých, ako aj pre správne fungovanie prístroja. Nedodržiavanie tohto predpisu vedie kchkoľvek nárokov zo záruky, odhliadnuc od toho, že sa tým zároveň vytvára potenciálny zdroj nebezpečenstva.

- Nikdy sa nepokúšajte rukami zastaviť zariadenie na strihanie (nylónové vlákno). Vždy počkajte, kým sa nezastaví samo.
- Nepoužívajte nijaké iné ako originálne nylónové vlákno. Nikdy nemontujte kovové rezacie prvky.
- Vyvarujte sa zraneniam pri kontakte so zariadením, ktoré slúži na odstrihnutie správnej dĺžky vlákna. Po natihnutí nového vlákna držte prístroj vždy v normálnej pracovnej polohe, pred tým ako bude zapnutý.
- Dbajte na to, aby boli vetracie otvory voľné od prípadných nečistôt.
- Po skončení používania vyťahnite elektrický kábel zo siete a skontrolujte, či sa na prístroji nenachádzajú prípadné poškodenia.
- Nepokúšajte sa pomocou tohto prístroja kosiť trávu, ktorá nerastie na zemi; napr. nekoste trávu, ktorá rastie na múroch, kameňoch atď.
- V pracovnej oblasti strunovej kosačky je za škody, ktoré vznikli tretím osobám, a ktoré boli zapríčinené používaním prístroja, zodpovedný používateľ.
- So zapnutým prístrojom neprechádzajte cez žiadne cesty alebo štrkovité cestičky.

- V prípade, že prístroj nepoužívate, skladujte ho na suchom mieste a mimo dosahu detí.
- Používajte prístroj iba tak, ako je uvedené v tomto návode na používanie a držte ho vždy smerom kolmo na zem. Každá iná poloha je nebezpečná.
- Pravidelne kontrolujte, či sú skrutky správne dotiahnuté.
- Sieťové napätie sa musí zhodovať s napätím, ktoré je zobrazené na typovom štítku.
- Prípojné vedenie musí byť pravidelne kontrolované na príznaky poškodenia alebo opotrebovania. Prístroj sa nesmie v žiadnom prípade používať, ak nie je stav prípojného vedenia bezchybný.
- Použité elektrické vedenia nesmú byť ľahšie ako ľahké gumené vedenia typu HO7RN-F podľa normy DIN 57282/VDE 0282 a veľkosti 1,5 mm². Zásuvné spojenia elektrických káblov musia mať ochranné kontakty a spojka musí mať ochranu voči vode.
- Zástrčku okamžite vyťahnite zo siete, keď dôjde k poškodeniu alebo prerezaniu vedenia.
NEDOTÝKAJTE SA VEDENIA, POKIAĽ NIE JE ODPOJENÉ OD ELEKTRICKEJ SIETE.
- V prípade poškodenia prípojného vedenia sa musí vymeniť výrobcom alebo jeho zákazníckym zastúpením, aby sa zabránilo rizikám.
- Prístroj sa smie napájať iba na elektrickú sieť s ochranným vodičom (RCD) s maximálnym prúdom 30 mA.
- Zabezpečte, aby sa v kosenej oblasti nenachádzali žiadne káble a iné predmety.
- Ak musíte prístroj z dôvodu prenesenia na iné miesto nadvíhnuť, musíte vypnúť motor a počkať do úplného zastavenia prístroja. Pred opustením prístroja sa musí motor vypnúť a kábel vyťahnuť zo siete.
- Predtým, než prístroj pripojíte do elektrickej siete, ubezpečte sa o tom, že žiaden z rotujúcich prvkov nie je poškodený, a že je cievka s nylonovým vláknom správne nasadená a upevnená.
- Počas prevádzky nesmiete za žiadnych okolností strihať tvrdé predmety, iba tak

SK

predídete poraneniam obsluhujúcej osoby a škodám na zariadení.

- Na opravu používajte len originálne náhradné diely.
- Opravy smú byť vykonávané len odborným elektrotechnikom.
- Pred uvedením prístroja do prevádzky ako aj po akomkoľvek náraze, skontrolujte prístroj na príznaky opotrebovania alebo poškodenia a nechajte prípadne vykonať potrebné opravy.
- Vždy dbajte na to, aby boli Vaše ruky a nohy v bezpečnej vzdialenosti od rezného ústrojenstva, najmä vtedy, keď zapínate motor.
- Po natiahnutí nového vlákna držte prístroj vždy v normálnej pracovnej polohe, pred tým ako bude zapnutý.
- V žiadnom prípade nepoužívajte náhradné diely a príslušenstvo, ktoré nie sú predpísané alebo odporúčané výrobcom prístroja.
- Pred každou kontrolou, čistením alebo úpravou na prístroji, ako aj keď prístroj nie je dlhšie vtrebne vytiahnuť elektrický kábel zo siete.
- Prístroj používajte len pri dennom svetle alebo pri dostatočnom umelom osvetlení.

⚠ Pozor: Po vypnutí rotuje nylónové vlákno ešte niekoľko sekúnd!

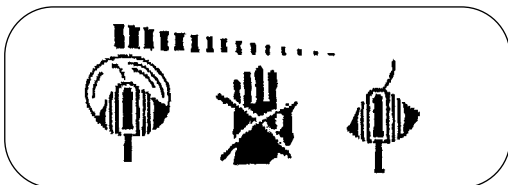

2. Objem dodávky (pozri obr. 1)

- 1 Strunová kosačka
- 1 Prídavná rukoväť (5)
- 1 Ochranný kryt (8)
- 2 Klzáky (10)
- 1 Priesvitný ochranný kryt (11)
- 1 Okrajový usmerňovač (12)

3. Popis prístroja (pozri obr.1)

1. Horná rukoväť
2. Vypínač Zap/Vyp
3. Nastavovací gombík pre 180° otočenie
4. Sieťové vedenie
5. Prídavná rukoväť
6. Výškové nastavenie
7. Pedál pre nastavovanie uhla sklonu
8. Ochranný kryt
9. Aretačné tlačidlo
10. Klzáky
11. Priesvitný ochranný kryt
12. Okrajový usmerňovač

4. Vysvetlenie štítku s upozornením (pozri obr. 2)

Pol. 1: Výstraha!

Pol. 2: Používajte ochranu zraku!

Pol. 3: Prístroj chráňte pred vlhkom!

Pol. 4: Pred uvedením do prevádzky si prečítajte návod na obsluhu!

Pol. 5: Pred kontrolou poškodeného napájacieho kábla ho vytiahnite z elektrickej siete!

Pol. 6: Udržujte bezpečnú vzdialenosť od iných osôb!

Pol. 7: Prístroj po vypnutí beží zotrvačnosťou!

Pol. 8: Použitie strunovej kosačky ako zastrihávača okrajov

5. Technické údaje

| | |
|-------------------------------------|------------------------|
| Sieťové napätie: | 230 V ~ 50 Hz |
| Výkon | 500 Watt |
| Okruh rezu | Ø 30 cm |
| Otáčky n_0 | 9500 min ⁻¹ |
| Rezacie vlákno | Ø 1,4 mm |
| Hladina akustického tlaku L_{pA} | 82 dB (A) |
| Hladina akustického výkonu L_{WA} | 96 dB (A) |
| Vibrácia a_{hv} | ≤ 2,5 m/s ² |
| Hmotnosť | 3,4 kg |

Hluk stroja môže presiahnuť 85 dB(A). V tomto prípade sú pre obsluhujúceho potrebné opatrenia proti hluku. Zvuk bol meraný podľa EN 786.

Hodnota vysielaných vibrácií na rukoväti bola určená podľa EN 786.

6. Zloženie

6.1 Montáž okrajového usmerňovača, ochranného krytu a klzákov

- Okrajový usmerňovač (12) zasunúť do otvorov ochranného krytu (8) (obr. 3).
- Ochranný kryt (8) nasunúť na hlavu motora (obr. 4) a upevniť pomocou skrutiek (pozri šípky/obr. 5).
- Klzáky (10) nasunúť na ochranný kryt (8) (obr. 6).

6.2 Montáž rukoväte

- Rukoväť (5) nasunúť na rúrku a umiestniť na príslušnom určenom mieste (A) (obr. 7).
- Následne zafixujte rukoväť pomocou upevňovacej skrutky (obr. 8).

6.3 Montáž priesvitného ochranného krytu (ochrana kvetov)

Pri kosení pri kvetinových záhonoch, chodníkoch apod. sa môže dodatočne namontovať praktický priesvitný ochranný kryt (11).

- Priesvitný ochranný kryt (11) nasunúť na prístroj (obr. 9). Pritom prosím dbať na to, že okrajový usmerňovač (12) musí byť nad ochranným krytom!
- Potom sa ochranný kryt otočí v smere šípky cez aretačný gombík (9).
- Nakoniec otočiť aretačný gombík (9) o 90° (obr. 10). Ochranný kryt sa takto zafixuje (obr. 11).
- Demontáž sa uskutoční v opačnom poradí.

7. Správne použitie

Prístroj je určený na kosenie trávnik a malých plôch v súkromných záhradách.

Za prístroje určené pre súkromné záhrady sa považujú len tie prístroje, ktoré sa nepoužívajú na verejných priestranstvách, v parkoch, športoviskách, na uliciach ako aj v poľnohospodárstve a lesníctve. Dodržiavanie návodu na obsluhu, priloženého výrobcom, je predpokladom pre náležité zaobchádzanie s prístrojom.

Pozor! Z dôvodu možného ohrozenia osôb a vzniku vecných škôd, sa nesmie prístroj používať na rozdrobovanie za účelom kompostovania.

8. Pred uvedením do prevádzky

Pomocou výškového nastavenia a nastavenia prídavnej rukoväte je možné dosiahnuť optimálnu pracovnú polohu.

Výškové nastavenie:

Umiestnite strunovú kosačku pevne na podlahu.

Najskôr uvoľniť prírubovú maticu v smere šípky (pozri obr. 12). Potom nastaviť požadovanú dĺžku a znovu pevne dotiahnuť.

Nastavenie prídavnej rukoväte:

Umiestnite strunovú kosačku pevne na podlahu.

Povoľte skrutku (obr. 13/položka A) a nastavte si optimálnu polohu prídavnej rukoväte. Dotiahnutím skrutky sa rukoväť opäť zafixuje.

Nastavenie uhla sklonu vodiaceho poriska:

Umiestnite strunovú kosačku pevne na podlahu.

Prítlačte nohou na pedál (7) postranne na kryte motora (obr. 14). Teraz môžete nastaviť vodiacu tyč na želaný uhol sklonu. Aby ste zafixovali nastavený uhol sklonu, uvoľnite pedál a nechajte porisko zaskočiť.

SK

9. Uvedenie do prevádzky

Strunová kosačka je určená len na kosenie trávy.

Strunová kosačka je vybavená plnoautomatickým systémom predlžovania rezacieho vlákna. Ak počas používania strunovej kosačky dôjde k skráteniu rezacieho vlákna na cca Δ 240 mm, predĺži sa toto vlákno automaticky tak, aby sa dosiahla maximálna šírka rezu (cca 300 mm). Takto je zabezpečené, aby ste celý čas mohli pracovať s optimálnou šírkou rezu.

Upozornenie:

Pri prvom uvedení zariadenia do prevádzky je prípadný pretŕčajúci a prebytočný koniec rezacieho vlákna skrátený na čepeli, ktorá sa nachádza vo vnútri ochranného krytu.

Na dosiahnutie čo najvyššieho výkonu vašej strunovej kosačky by ste sa mali držať nasledujúcich pokynov:

- Nepoužívajte kosačku bez ochranných zariadení.
- Nekoste, pokiaľ je tráva mokrá. Najlepšie výsledky dosiahnete pri suchej trávě.
- Napájací kábel zapojte na predlžovací kábel a
- Ak chcete vašu strunovú kosačku zapnúť, stlačte najskôr blokovaciu poistku zapnutia (obr. 16/položka 1) a následne stlačte vypínač Zap/Vyp (obr. 16/položka 2).
- Ak chcete vašu strunovú kosačku vypnúť, vypínač Zap/Vyp znovu povolte (obr. 16/položka 2).
- S kosačkou sa priblížte k trávě len vtedy, ak je spínač stlačený, t.j. ak kosačka beží.
- K správne strihaniu pohybujte prístrojom zo strany na stranu a kráčajte vpred. Strunovú kosačku pritom držte naklonenú o cca 30° (pozri obr. 17 a obr. 18).
- Ak je tráva dlhá, musí byť postupne zostrihovaná od vrcholu (pozri obr. 19).
- Používajte okrajový usmerňovač ako aj ochranný kryt na predchádzanie zbytočnému opotrebovaniu vlákna.

- Kosačku držte v bezpečnej vzdialenosti od tvrdých predmetov, aby ste tak predišli zbytočnému opotrebovaniu vlákna.

10. Použitie strunovej kosačky ako zastrihávača okrajov

Ak chcete použiť kosačku na strihanie okrajov trávnikov a záhonov, je možné ju pretransformovať nasledovným spôsobom:

- Odpojte prívod elektrickej energie ku kosačke.
- Stlačte nastavovací gombík (obr. 20/položka 3).
- Držte nastavovací gombík stlačený a otočte hornú rukoväť o 180° (obr. 21), až kým správne nezaskočí.
- Týmto spôsobom sa strunová kosačka premenila na zastrihávač okrajov, pomocou ktorého je možné vykonávať vertikálne rezanie trávy (obr. 22).

Upozornenie:

Pri použití na zastrihávanie okrajov sa musí demontovať priesvitný ochranný kryt.

11. Výmena cievky s rezacím vláknom

Pozor! Pred výmenou cievky musíte bezpodmienečne vytiahnuť napájací kábel z elektrickej siete!

- Zatláčte z boku na obidve označené miesta krytu cievky a te ho (obr. 23 a obr. 24).
- Vyberte prázdnu cievku.
- Prevedte konce vlákna novej cievky cez očká v puzdre pre cievku (obr. 25).
- Kryt cievky znovu nainštalujte.
- Pri prvom spustení sa rezacie vlákno automaticky skráti na optimálnu dĺžku.

Pozor!

Odvrhnuté časti nylónového vlákna môžu viesť k poraniam.

12. Údržba a starostlivosť

- Pred odstavením a čistením kosačku vypnite a vytriahnite napájací kábel z elektrickej siete.
- Usadeniny na ochrannom kryte odstráňte pomocou kefy.
- Umelohmotné telo ako aj umelohmotné časti prístroja čistite pomocou jemného domáceho čistiaceho prostriedku a vlhkej handry.
- Nepoužívajte žiadne agresívne prostriedky alebo riedidlá na čistenie prístroja.
- Na kosačku nikdy nestriekajte vodu. Bezpodmienečne musíte zabrániť vniknutiu vody do prístroja.

13. Poruchy

- Prístroj nebeží: Skontrolujte, či je napájací kábel správne pripojený do siete a prekontrolujte sieťové poistky. Ak zariadenie napriek existujúcemu sieťovému napätiu nefunguje, pošlite ho prosím na uvedenú adresu centra služieb pre zákazníkov.

14. Likvidácia

- **Upozornenie!**
Kosačka amateriálov, ako sú napr. kovy a plasty.
Poškodené súčiastky odovzdajte na vhodnú likvidáciu špeciálneho odpadu. Informujte sa v odbornej predajni alebo na miestnych úradoch!

15. Objednávanie náhradných dielov

Pri objednávaní náhradných dielov je potrebné uviesť nasledovné údaje:

- Typ prístroja
 - Výrobné číslo prístroja
 - Identifikačné číslo prístroja
 - Číslo potrebného náhradného dielu
- Aktuálne ceny a informácie nájdete na www.isc-gmbh.info

- **Náhradná cievka s vláknom**
Č. vyr.: 34.050.35



Prije nego započnete raditi s trimenom, pažljivo pročitajte sljedeće sigurnosne propise i upute za uporabu.

U slučaju da uređaj trebate predati nekoj drugoj osobi, uručite joj s njime i ove upute za uporabu.

Dobro sačuvajte ove upute za uporabu!

Pakiranje:

Vaš uređaj je zapakiran kako bi se zaštitio od event. oštećenja tijekom transporta.

Ambalaža je sirovina i prema tome može se ponovno upotrijebiti i predati na recikliranje.

1. Sigurnosne napomene



Molimo da pažljivo pročitate upute za uporabu i da se pridržavate njihovih napomena.

Pomoću ovih uputa za uporabu upoznajte se s uređajem i njegovom pravilnom uporabom kao i sigurnosnim napomenama.

Dobro sačuvajte ove upute za kasniju uporabu.

Pozor!

Zbog sigurnosnih razloga djeca i mladež ispod 16 godina, kao i osobe koje nisu upoznate s ovim uputama, ne smiju koristiti trimen za travu.

- Prije svakog korištenja obavite vizualnu kontrolu uređaja. Nemojte koristiti uređaj ako je sigurnosna naprava oštećena ili istrošena. Nemojte deaktivirati sigurnosne naprave.
- Uređaj koristite isključivo za namjene koje su navedene u ovim uputama za uporabu.
- Vi ste odgovorni za sigurnost u radnom području.
- Prije početka rada provjerite travnjak. Uklonite postojeća strana tijela. Tijekom rada obratite pažnju na strana tijela. Ako

biste prilikom rezanja ipak naišli na neku zapreku, isključite stroj i uklonite zapreku.

- Radite samo kod dostatne vidljivosti.
- Prilikom rada pripazite na stabilnost. Pazite kod hodanja natraške, opasnost od spoticanja!
- Nikad nemojte ostaviti uređaj da stoji na radnom mjestu bez nadzora. Trebate li prekinuti rad, smjestite uređaj na neko sigurno mjesto.
- Trebate li prekinuti rad da biste se uputili na neko drugo radno područje, obavezno isključite uređaj prije nego što krenete.
- Uređaj nikad ne koristite u vlažnoj i mokroj okolini.
- Zaštitite svoj uređaj od vlage i kiše.
- Prije nego uključite uređaj, provjerite dodiruje li najlonska nit kamenje ili neke druge predmete.
- Radite uvijek u prikladnoj odjeći kako biste na taj način izbjegli ozljede glave, ruku i stopala. U tu svrhu nosite šljem, zaštitne naočale (ili neki štitičnik), visoke čizme (ili čvrstu obuću i duge hlače od čvrstog materijala) te radne rukavice.
- Kad uređaj radi, tijelo obavezno držite na razmaku od uređaja!
- Nikad ne uključujte uređaj ako je okrenut, odnosno kad nije u radnom položaju.
- Isključite motor i izvucite mrežni utikač kad ne koristite uređaj, kad ga ostavljate bez nadzora, kad ga kontrolirate, ako je oštećen kabel za napajanje naponom, kad vadite odnosno mijenjate kalem i kad transportirate uređaj s jednog mjesta na drugo.
- Uređaj držite podalje od drugih osoba, naročito od djece i od domaćih životinja; u odrezanoj i isprepletenoj travi moglo bi biti kamenje ili drugi predmeti.
- Tijekom rada držite razmak od drugih osoba i životinja najmanje 5 m.
- Ne režite tvrde predmete. Tako ćete izbjeći ozljedjivanja i oštećenje uređaja.
- Da biste uređaj držali na razmaku od zida, različitih površina kao i lomljivih stvari, koristite rub zaštitne naprave.
- Uređaj nemojte nikad koristiti bez zaštitne naprave.

⚠ POZOR! Zaštitna naprava je bitna za Vašu sigurnost i sigurnost drugih ljudi, kao i za ispravno funkcioniranje stroja. Nepridržavanjem ovog propisa gubi se jamstvo, bez obzira što se time stvara potencijalni izvor opasnosti.

- Ne pokušavajte rukama zaustaviti napravu za rezanje (najlonsku nit). Uvijek pričekajte da se zaustavi sama.
- Ne koristite nikakve druge osim originalnih najlonskih niti. Nemojte montirati metalne rezaće elemente.
- Budite oprezni kako se ne biste ozlijedili na nožu za odrezivanje duljine niti. Kad izvučete novu nit, držite stroj uvijek u normalnom radnom položaju prije nego ga uključite.
- Pripazite na to da na ventilacijskim otvorima nema prljavštine.
- Nakon uporabe izvucite mrežni utikač i provjerite je li stroj oštećen.
- Ne pokušavajte uredjajem rezati travu koja ne raste na zemlji; ne pokušavajte, primjerice, rezati travu koja raste na zidu ili kamenju itd.
- U radnom području trimera za travu korisnik je odgovaran prema trećoj osobi za štete uzrokovane korištenjem uredjaja.
- Ne prelazite ulice ili šljunčane puteve s uključenim uredjajem.
- Ako ne koristite uredjaj, spremite ga na suho i djeci nedostupno mjesto.
- Uredjaj koristite samo na način koji je opisan u ovim uputama za uporabu i držite ga uvijek okomito prema tlu. Svaki drugi položaj je opasan.
- Redovito kontrolirajte jesu li svi vijci pravilno pritegnuti.
- Mrežni napon mora odgovarati naponu navedenom na pločici s podacima na stroju.
- Na priključnom vodu redovito se moraju pregledati znakovi oštećenja ili starenja. U slučaju da priključni vod nije u besprijekornom stanju, uredjaj se ne smije koristiti.
- Korišteni priključni vodovi ne smiju biti drugačiji od gumiranih vodova HO7RN-F prema DIN 57282/VDE 0282 i najmanjeg promjera od 1,5 mm². Utični spojevi moraju imati zaštitne kontakte, a spojka mora imati zaštitu od prskanja vode.
- Ako se vod tijekom uporabe ošteti, odmah ga isključite iz mreže.
NE DODIRUJTE VOD PRIJE NEGO GA ISKLJUČITE IZ MREŽE.
- Ako se priključni kabel ošteti, mora ga zamijeniti proizvođač ili serviser kako bi se izbjegle opasnosti.
- Uredjaj se smije napajati naponom samo putem zaštitne strujne naprave s isklopnom strujom od maks. 30 mA.
- Na površinama namijenjenim za rezanje ne smiju se nalaziti kabeli i predmeti.
- Treba li se uredjaj podići u svrhu transporta, motor se mora ugasisi i pričekati da se alat zaustavi. Prije nego što napustite uredjaj trebata ugasisi motor i izvuci mrežni utikač.
- Prije nego priključite uredjaj na strujnu mrežu, provjerite da nije oštećen nijedan rotirajući dio i da je kalem s nitima ispravno umetnut i pričvršćen.
- Tijekom rada ni u kojem slučaju ne smije se rezati prema tvrdim predmetima jer samo tako korisnik može izbjeći ozljeđivanja i oštećenje stroja.
- Prilikom održavanja stroja koristite samo originalne rezervne dijelove.
- Popravke smije provoditi samo električar.
- Prije puštanja stroja u rad i nakon bilo kakvog udara, provjerite znakove istrošenosti ili oštećenja i dajte stroj na popravak.
- Ruke i stopala držite uvijek podalje od noža za rezanje, prije svega kad uključujete motor.
- Kad izvučete novu nit, stroj držite uvijek u normalnom radnom položaju prije nego ga uključite.
- Nikad ne koristite rezervne dijelove ili dijelove pribora koje proizvođač ne predviđa niti preporuča.
- Prije kontrola, čišćenja ili radova na stroju i kad on nije u uporabi, izvucite mrežni utikač.
- Stroj koristite samo kod danjeg svjetla ili uz dostatnu umjetnu rasvjetu.

**HR/
BIH**

⚠ Pozor: nakon isključenja najlonska nit rotira još nekoliko sekundi!

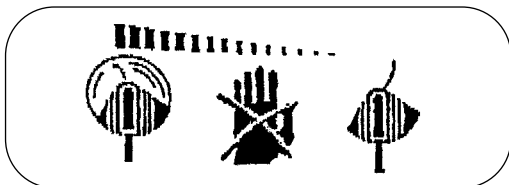

2. Opseg isporuke (vidi sliku 1)

- 1 Trimer za travu
- 1 Dodatna ručka (5)
- 1 Zaštitni poklopac (8)
- 2 Klizne vodilice (10)
- 1 Proziran zaštitni poklopac (11)
- 1 Rubna vodilica (12)

3. Opis uređaja (vidi sliku 1)

- 1. Gornja ručka
- 2. Tipka za uključivanje/isključivanje
- 3. Gumb za podešavanje okreta za 180°
- 4. Mrežni kabel
- 5. Dodatna ručka
- 6. Korekcija visine
- 7. Pedala za podešavanje nagiba
- 8. Zaštitni poklopac
- 9. Gumb za aretaciju
- 10. Klizne vodilice
- 11. Proziran zaštitni poklopac
- 12. Rubna vodilica

4. Tumačenje natpisa s napomenama (vidi sliku 2)

- Poz 1:** Upozorenje!
- Poz. 2:** Nosite zaštitne naočale!
- Poz. 3:** Zaštitite se od vlage!
- Poz. 4:** Prije puštanja stroja u rad pročitajte upute za uporabu!
- Poz. 5:** Prije kontrole oštećenog priključnog voda izvucite mrežni utikač!
- Poz. 6:** Uklonite druge osobe iz opasnog područja!
- Poz. 7:** Alat još malo radi!
- Poz. 8:** Korištenje trimera za travu kao rezača rubova

5. Tehnički podaci

| | |
|-------------------------------|------------------------|
| Mrežni napon: | 230 V ~ 50 Hz |
| Snaga | 500 vata |
| Krug rezanja | Ø 30 cm |
| Broj okreta n_0 | 9500 min ⁻¹ |
| Nit za rezanje | Ø 1,4 mm |
| Razina zvučnog tlaka L_{pA} | 82 dB(A) |
| Intenzitet buke L_{WA} | 96 dB(A) |
| Vibracija a_{hv} | ≤ 2,5 m/s ² |
| Težina | 3,4 kg |

Buka stroja može prekoračiti 85 dB(A). U tom slučaju potrebne su mjere zaštite korisnika od buke. Buka se mjeri prema EN 786.

Vrijednost vibracija koje se prenose na ručku određuje se prema EN 786.

6. Sastavljanje

6.1 Montaža rubne vodilice, zaštitnog poklopca i kliznih vodilica

- Rubnu vodilicu (12) utaknite u otvore zaštitnog poklopca (8) (slika 3).
- Zaštitni poklopac (8) stavite na glavu motora (slika 4) i pričvrstite ga vijcima (vidi

strelice/slika 5).

- Klizne vodilice (10) natakните na zaštitni poklopac (8) (slika 6).

6.2 Montaža ručke

- Ručku (5) natakните na cijev i smjestite je na za to predviđeno mjesto (A) (slika 7).
- Na kraju fiksirajte pričvrstne vijke (slika 8).

6.3 Montaža prozirnog zaštitnog poklopca (zaštita cvijeća)

Kod rezanja na cvjetnim gredicama, stazama itd. može se montirati praktičan, dodatni prozirni poklopac (11).

- Proziran zaštitni poklopac (11) stavite na uređaj (slika 9). Pri tome pripazite na to da rubna vodilica (12) mora biti iznad zaštitnog poklopca!
- Zatim okrenite zaštitni poklopac u smjeru strelice iznad gumba za aretaciju (9).
- Na kraju okrenite gumb za aretaciju (9) za 90° (slika 10). Na taj način fiksirat ćete zaštitni poklopac (slika 11).
- Demontaža se odvija obrnutim redoslijedom.

7. Pravilna uporaba

Uređaj je namijenjen za rezanje travnjaka, malih travnatih površina u vrtovima privatnih kuća i hobi-vrtovima.

Kao uređaji za vrtove privatnih kuća i hobi-vrtove smatraju se oni koji se ne koriste na javnim površinama, parkovima, sportskim terenima, na ulicama i na poljoprivrednim i šumarskim dobrima. Pretpostavka za pravilnu uporabu uređaja je pridržavanje uputa za uporabu koje je priložio proizvođač.

Pažnja! Zbog opasnosti za ljude i materijalnih šteta, uređaj se ne smije koristiti za usitnjavanje u smislu kompostiranja.

8. Prije puštanja u rad

Korekcijom visine i dodatne ručke možete podesiti optimalni radni položaj.

Korekcija visine:

Trimer za travu postavite stabilno na tlo. Olabavite pretturnu maticu u smjeru strelice (vidi sliku 12). Zatim podesite željeni položaj i ponovno je pritegnite.

Korekcija dodatne ručke:

Trimer za travu postavite stabilno na tlo. Olabavite vijak (slika 13/poz. A) i podesite optimalni položaj dodatne ručke. Ručku ćete fiksirati pritezanjem vijka.

Podešavanje nagiba kuta prečke za vodjenje

Trimer za travu postavite stabilno na tlo. Stopalom pritisnite na pedalu (7) smještenu bočno na kućištu motora (slika 14). Sad možete podesiti prečku na željeni kut. Na taj način kut je fiksiran, pa otpustite pedalu i pustite da prečka dosjedne.

9. Puštanje u rad

Ovaj trimer namijenjen je samo za rezanje trave.

Trimer za travnjak ima automatski sustav za produljenje niti. Skrati li se tijekom rada nit trimera na oko Δ 240 mm, ona se automatski produljuje na maksimalnu širinu rezanja (oko 300 mm). To znači da uvijek možete raditi s optimalnom širinom reza.

Napomena:

Puštate li stroj u rad prvi put, oštrica zaštitnog poklopca će skratiti eventualno preostali završetak niti za rezanje.

Da biste održali najveći učin trimera, molimo da se pridržavate sljedećih uputa:

- Trimer nemojte nikad koristiti bez zaštitne naprave.

**HR/
BIH**

- Nemojte kositi dok je trava mokra. Najbolje rezultate postići ćete dok je trava suha.
- Mrežni kabel priključite na produžni kabel i objesite ga na ručku (slika 15).
- Da biste uključili trimer za rezanje trave, prvo pritisnite blokadu ukapčanja (slika 16/poz. 1) i zatim sklopku za uključivanje/isključivanje (slika 16/poz. 2).
- Da biste trimer isključili, pustite sklopku za uključivanje/isključivanje (slika 16/poz. 2).
- Trimer približite travi samo kad je sklopka pritisnuta, tj. kad trimer radi.
- Da biste pravilno rezali, bočno zakrenite uređaj i krenite naprijed. Pritom držite trimer nagnut za oko 30° (vidi sl. 17 i 18).
- Ako je trava dulja, mora se rezati od njenog vrha i tako je postupno skraćivati (vidi sliku 19).
- Rubnu vodilicu kao i zaštitni poklopac koristite da biste izbjegli nepotrebno trošenje niti.
- Trimer za travnjak držite podalje od tvrdih predmeta kako biste izbjegli nepotrebno trošenje niti.

10. Korištenje trimera za travu kao rezača rubova

Da biste mogli rezati rubove travnjaka i gređice, možete preinačiti funkciju trimera na sljedeći način:

- Isključite električno napajanje trimera naponom.
- Pritisnite gumb za podešavanje (slika 20/poz. 3)
- Gumb držite pritisnutim i okrećite gornju ručku za 180° (slika 21) tako da dosjedne.
- Na taj način se funkcija trimera za travnjak preinači u rezač rubova kojim se može izvoditi vertikalno rezanje trave (slika 22).

Napomena:

U slučaju korištenja trimera kao rezača rubova morate demontirati prozirni zaštitni poklopac.

11. Zamjena kalema s niti

Pozor! Prije zamjene kalema s niti obavezno trebate izvući mrežni utikač!

- Bočno pritisnite na označeno polje poklopca kalema i skinite ga (slika 23 i 24).
- Skinite prazni kalem.
- Završetke niti novog kalema provedite kroz ušice prihvatnika kalema (slika 25).
- Ponovno umetnite poklopac kalema.
- Kod prvog pokretanja nit za rezanje se automatski skрати na optimalnu duljinu.

Pozor!

Dijelovi najlonske niti koji se pri tome otkidaju mogu dovesti do ozljeđivanja!

12. Održavanje i njega

- Prije odlaganja i čišćenja isključite trimer i izvučite mrežni utikač.
- Naslage na zaštitnom poklopcu uklonite četkicom.
- Plastično tijelo i plastične dijelove očistite blagom otopinom za čišćenje i vlažnom krpom.
- Za čišćenje ne koristite agresivna sredstva ili otapala!
- Trimer za travu nikad ne prskajte vodom. Obavezno spriječite prodiranje vode u uređaj.

13. Smetnje

- Uređaj ne radi: provjerite je li mrežni kabel ispravno priključen i provjerite mrežne osigurače. U slučaju da unatoč postojećem naponu uređaj ne funkcionira, pošaljite ga na navedenu adresu servisne službe.

14. Zbrinjavanje

- **Napomena!**

Trimer za travu i njegov pribor izradjeni su od različitih materijala kao npr. metala i plastike.

Neispravne sastavne dijelove otpremite na mjesta za zbrinjavanje posebnog otpada.

Informacije potražite u specijaliziranoj trgovini ili općinskoj upravi!

15. Naručivanje rezervnih dijelova

Prilikom naručivanja rezervnih dijelova su potrebni slijedeći podaci:

- Tip uređaja
- Broj artikla uređaja
- Ident. broj uređaja
- Broj potrebnog rezervnog dijela

Aktualne cijene i informacije potražite na web-adresi www.isc-gmbh.info

- Rezervni kalem s niti
Br. art.: 34.050.35

ISC GmbH
 Eschenstraße 6
 D-94405 Landau/Isar

Konformitätserklärung



- D erklärt folgende Konformität gemäß EU-Richtlinie und Normen für Artikel
- GB declares conformity with the EU Directive and standards marked below for the article
- F déclare la conformité suivante selon la directive CE et les normes concernant l'article
- NL verklaart de volgende conformiteit in overeenstemming met de EU-richtlijn en normen voor het artikel
- E declara la siguiente conformidad a tenor de la directiva y normas de la UE para el artículo
- P declara a seguinte conformidade de acordo com a directiva CE e normas para o artigo
- S förklarar följande överensstämmelse enl. EU-direktiv och standarder för artikeln
- FIN ilmoittaa seuraavaa Euroopan unionin direktiivien ja normien mukaista yhdenmukaisuutta tuotteelle
- N erklærer herved følgende samsvar med EU-direktiv og standarder for artikkel
- RB заявляет о соответствии товара следующим директивам и нормам ЕС
- HR izjavljuje sljedeću uskladenost s odredbama i normama EU za artikl.
- RO declară următoarea conformitate cu linia directoare CE și normele valabile pentru articolul.
- TR ürün ile ilgili olarak AB Yönetmelikleri ve Normları gereğince aşağıdaki uygunluk açıklama masını sunar.
- GR δηλώνει την ακόλουθη συμφωνία σύμφωνα με την Οδηγία ΕΕ και τα πρότυπα για το προϊόν

- I dichiara la seguente conformità secondo la direttiva UE e le norme per l'articolo
- DK atterer følgende overensstemmelse i henhold til EU-direktiv og standarder for produkt
- CS prohlašuje následující shodu podle směrnice EU a norem pro výrobek.
- H a következő konformitást jelenti ki a terméknek vonatkozó EU-irányvonalak és normák szerint
- SK pojasňuje sledečo skladnosť po smernici EU in normah za artikel.
- PL deklaruje zgodność wymienionego poniżej artykułu z następującymi normami na podstawie dyrektywy WE.
- SR vydáva nasledujúce prehlásenie o zhode podľa smernice EÚ a noriem pre výrobok.
- BG декларира следното съответствие съгласно директивите и нормите на ЕС за продукта.
- HR заявляє про відповідність згідно з Директивою ЄС та стандартами, чинними для даного товару
- EE deklareerib vastavuse järgnevalele EL direktiivi dele ja normidele
- LT deklaruoja atitiktį pagal ES direktyvas ir normas straipsniui
- CS izjavljuje sledeći konformitet u skladu s odredbom EZ i normama za artikl
- LV Atbilstības sertifikāts apliecina zemāk minēto preču atbilstību ES direktīvām un standartiem
- IS Samræmisvirkning staðfestir eftirfarandi samræmi samkvæmt reglum Evrópubandalagsins og stöðlum fyrir vörur

Rasentrimmer NRT 530/1

- | | |
|--|---|
| <input checked="" type="checkbox"/> 98/37/EG | <input type="checkbox"/> 87/404/EWG |
| <input checked="" type="checkbox"/> 73/23/EWG_93/68/EEC | <input type="checkbox"/> R&TTED 1999/5/EG |
| <input type="checkbox"/> 97/23/EG | <input checked="" type="checkbox"/> 2000/14/EG: $L_{WM} = 94 \text{ dB}; L_{WA} = 96 \text{ dB}$ $\varnothing = 30 \text{ cm}$ |
| <input checked="" type="checkbox"/> 89/336/EWG_93/68/EEC | <input type="checkbox"/> 95/54/EG: |
| <input type="checkbox"/> 90/396/EWG | <input type="checkbox"/> 97/68/EG: |
| <input type="checkbox"/> 89/686/EWG | |

EN 786; EN 60335-1; EN 60335-2-91; EN 50366; EN 55014-1; EN 55014-2;
 EN 61000-3-2; EN 61000-3-3;
 TÜV Süddeutschland Bau und Betrieb; KBV VI; OR/10549/06

Landau/Isar, den 28.07.2006

Weichselgartner
 General-Manager

Gottelt
 Product-Management

Art.-Nr.: 34.016.20 I.-Nr.: 01026
 Subject to change without notice

Archivierung: 3401620-15-4155050

CZ ZÁRUČNÍ LIST

Na přístroj označený v návodu poskytujeme záruku 2 let, pro ten případ, že by byl náš výrobek vadný. Tato 2letá lhůta začíná přechodem rizika nebo převzetím přístroje zákazníkem.

Předpokladem pro uplatňování záruky je řádná údržba příslušné podle návodu k obsluze a používání našeho přístroje k určenému účelu.

Samozřejmě Vám během těchto 2 let zůstanou zachována zákonná záruční práva.

Záruka platí na území Spolkové republiky Německo nebo příslušné země regionálního hlavního distribučního partnera jako doplněk lokálně platných zákonných předpisů. V případě potřeby se prosím obraťte na Vaše kontaktního partnera regionálního příslušného zákaznického servisu nebo na dole uvedenou servisní adresu.

SLJ GARANCIJSKI LIST

Za napravo, ki je navedena v navodilih, dajemo 2 leti garancije v primeru, če bi bil naš proizvod pomanjkljiv. 2-letni rok začne teči s prenosom jamstva ali s prevzemom naprave s strani kupca. Predpogoj za uveljavljanje garancije je redno pravilno vzdrževanje v skladu z navodili za uporabo ter namenska predpisana uporaba naše naprave.

Samoumevno je, da v roku teh 2 let ostanejo za Vas v veljavi Vaše zakonite pravice glede jamstva za proizvod.

Garancija velja za območje Zvezne Republike Nemčije ali posameznih dežel regionalnega glavnega prodajnega partnerja kot dopolnilo k lokalnim veljavnim zakonskim predpisom. Prosimo, če upoštevate Vašo kontaktno osebo v pristojni servisni službi ali na spodaj navedenem naslovu servisne službe.

SK Záručný list

Na prístroj popísaný v návode na obsluhu poskytujeme záruku 2 roky, ktorá sa vzťahuje na prípad, keby bol výrobok chybný. Záručná 2-ročná lehota sa začína prechodom rizika alebo prevzatím prístroja zákazníkom.

Predpokladom pre uplatnenie nárokov zo záruky je správna údržba prístroja podľa návodu na obsluhu ako aj používanie prístroja výlučne len na tie účely, na ktoré bol určený.

Samozrejme Vám ostávajú zachované zákonom predpísané práva na záruku vpo dobu trvania týchto 2 rokov.

Záruka platí pre oblasť Spolkovej republiky Nemecko alebo príslušných krajín regionálneho hlavného distribučného partnera ako doplnenie k lokálne platným zákonným predpisom. Prosím informujte sa u Vašho kontaktného partnera príslušného regionálneho zákaznického servisu alebo na dole uvedenej servisnej adrese.

HR BIH GARANCIJSKI LIST

Za uredjaj opisan u uputama dajemo 2 godine jamstva u slučaju eventualanog nedostatka na našem proizvodu. Rok od 2 godine započinje s prijelazom rizika ili s preuzimanjem uredjaja od strane kupca.

Pretpostavka za ostvarivanje prava jamstva je pravilno održavanje u skladu s uputama za uporabu, kao i svrsishodno korištenje našeg uredjaja.

Razumljivo je da zadržavate zakonsko pravo jamstva unutar te 2 godine.

Jamstvo važi za područje Savezne Republike Njemačke ili dotičnih zemalja regionalnog glavnog trgovačkog partnera kao dopuna lokalno važećih zakonskih propisa. Molimo Vas da obratite pažnju na Vašu kontakt osobu nadležne servisne službe u regiji ili na dolje navedenu adresu servisa.

GARANTIEURKUNDE

Auf das in der Anleitung bezeichnete Gerät geben wir 2 Jahre Garantie, für den Fall, dass unser Produkt mangelhaft sein sollte. Die 2-Jahres-Frist beginnt mit dem Gefahrenübergang oder der Übernahme des Gerätes durch den Kunden. Voraussetzung für die Geltendmachung der Garantie ist eine ordnungsgemäße Wartung entsprechend der Bedienungsanleitung sowie die bestimmungsgemäße Benutzung unseres Gerätes.

Selbstverständlich bleiben Ihnen die gesetzlichen Gewährleistungsrechte innerhalb dieser 2 Jahre erhalten. Die Garantie gilt für den Bereich der Bundesrepublik Deutschland oder der jeweiligen Länder des regionalen Hauptvertriebspartners als Ergänzung der lokal gültigen gesetzlichen Vorschriften. Bitte beachten Sie Ihren Ansprechpartner des regional zuständigen Kundendienstes oder die unten aufgeführte Serviceadresse.

ISC GmbH · International Service Center
Eschenstraße 6 · D-94405 Landau/Isar (Germany)
Info-Tel. 0180-5 120 509 • Telefax 0180-5 835 830
Service- und Infoserver: <http://www.isc-gmbh.info>

- Ⓒ Technische Änderungen vorbehalten
- Ⓒ Technické změny vyhrazeny
- Ⓒ Tehnične spremembe pridržane.
- ⒸⒹ Zadržavamo pravo na tehnične izmjene.
- Ⓒ Technické změny vyhradené



⑥ Nur für EU-Länder

Werfen Sie Elektrowerkzeuge nicht in den Hausmüll!

Gemäß europäischer Richtlinie 2002/96/EG über Elektro- und Elektronik-Altgeräte und Umsetzung in nationales Recht müssen verbrauchte Elektrowerkzeuge getrennt gesammelt werden und einer umweltgerechten Wiederverwertung zugeführt werden.

Recycling-Alternative zur Rücksendeaufforderung:

Der Eigentümer des Elektrogerätes ist alternativ anstelle Rücksendung zur Mitwirkung bei der sachgerechten Verwertung im Falle der Eigentumsaufgabe verpflichtet. Das Altgerät kann hierfür auch einer Rücknahmestelle überlassen werden, die eine Beseitigung im Sinne der nationalen Kreislaufwirtschafts- und Abfallgesetzes durchführt. Nicht betroffen sind den Altgeräten beigefügte Zubehörteile und Hilfsmittel ohne Elektrobestandteile.

⑦ Pouze pro členské země EU

Nedávejte elektrické nářadí do domácího odpadu.

Podle Evropské směrnice 2002/96/EG o starých elektrických a elektronických přístrojích (WEEE) a podle národního práva musí být použité elektrické nářadí odděleně skladováno a odevzdáno k ekologické recyklaci.

Alternativa recyklace k zaslání zpět:

Vlastník elektrického přístroje je alternativně namísto zaslání zpět povinen ke spolupráci při odborné recyklaci v případě, že se rozhodne přístroj zlikvidovat. Starý přístroj může být v tomto případě také odevzdán do sběrný, která provede likvidaci ve smyslu národního zákona o hospodářském koloběhu a zákona o odpadech. Toto neplatí pro ke starým přístrojům přiložené části příslušenství a pomocné prostředky bez elektrických součástí.

⑩ Samo za dežele članice EU:

Ne mečite električnega orodja med hišne odpadke.

V skladu z evropsko smernico 2002/96/EG o starih električnih in elektronskih aparatih in uporabo državnih zakonov je potrebno električna orodja zbirati ločeno in odstranjevati v namen reciklaže v skladu s predpisi o varovanju okolja.

Reciklažna alternativa za poziv za vračanje:

Lastnik električnega aparata je namesto vračanja aparata dolžan sodelovati pri pravilnem recikliranju v primeru odpovedi lastništvu aparata. Stari aparat se lahko v ta namen preda tudi na prevzemnem mestu, katero izvaja odstranjevanje v smislu državnega zakona o ravnanju z odpadki. To se ne nanaša na starim aparatom priloženih delov pribora in pripomočkov brez električnih sestavnih delov.

HR Samo za zemlje Europske zajednice

BIH

Elektroalate ne bacajte u kućno smeće.

U skladu s europskom odredbom 2002/96/EG o starim električnim i elektroničkim uređajima i njezinom primjenom u okviru državnog prava, istrošeni elektroalati moraju se odvojeno sakupiti i zbrinuti na ekološki način u svrhu recikliranja.

Alternativa s recikliranjem u odnosu na zahtjev za povrat uređaja:

Vlasnik elektrouređaja alternativno je obavezan da umjesto povrata robe u slučaju odricanja vlasništva sudjeluje u stručnom zbrinjavanju elektrouređaja. Stari uređaj može se u tu svrhu prepustiti i stanici za preuzimanje rabljenih uređaja koja će provesti uklanjanje u smislu državnog zakona o recikliranju i otpadu. Zakonom nisu obuhvaćeni dijelovi pribora ugrađeni u stare uređaje i pomoćni materijali bez električnih elemenata.

SK Len pre krajiny EÚ

Neodstraňujte elektrické prístroje ako domový odpad.

Podľa Európskej smernice 2002/96/ES o odpade z elektrických a elektronických zariadení (OEEZ) a v súlade s národnými právnymi predpismi sa musia použité elektronické prístroje odovzdať do triedeného zberu a musí sa zabezpečiť špecifické spracovanie a recyklácia.

Recyklačná alternativa k výzve na spätný odber výrobku:

Vlastník elektrického prístroja je alternativne namiesto spätnej zásielky povinný spolupracovať pri riadnej recyklácii prístroja voj môže byť za týmto účelom taktiež prenechaný zbernému miestu, ktoré vykoná odstránenie v zmysle národného zákona o recyklácii a ckých komponentov.

D

Der Nachdruck oder sonstige Vervielfältigung von Dokumentation und Begleitpapieren der Produkte, auch auszugsweise ist nur mit ausdrücklicher Zustimmung der ISC GmbH zulässig.

CZ

Dotisk nebo jiné rozmnožování dokumentace a průvodních dokumentů výrobků, také pouze výňatků, je přípustné výhradně se souhlasem firmy ISC GmbH.

SL0

Ponatis ali druge vrste razmnoževanje dokumentacije in spremljajočih dokumentov proizvodov proizvajalca, tudi v izvlečkih, je dovoljeno samo z izrecnim soglasjem firme ISC GmbH.

HR BIH

Naknadno tiskanje ili slična umnožavanja dokumentacije i pratećih papira ovih proizvoda, čak i djelomično kopiranje, moguće je samo uz izričito dopuštenje tvrtke ISC GmbH.

SK

Kopírovanie alebo iné rozmnožovanie dokumentácie a sprievodných podkladov produktov, a to aj čiastočné, je prípustné len s výslovným povolením spoločnosti ISC GmbH.